



2500 Series Todo en uno

Guía del usuario



Diciembre de 2006

www.lexmark.com

Lexmark y Lexmark con el diseño de diamante son marcas comerciales de Lexmark International, Inc., registradas en los Estados Unidos o en otros países. El resto de las marcas comerciales pertenecen a sus respectivos propietarios.

© 2007 Lexmark International, Inc.

Reservados todos los derechos.

740 West New Circle Road
Lexington, Kentucky 40550

 **Información importante de seguridad**

Utilice únicamente la fuente y el cable de alimentación que se proporcionan con este producto o los de repuesto autorizados por el fabricante. Conecte el cable de alimentación a una toma eléctrica que se encuentre cerca del producto y a la que se pueda acceder sin dificultad.

Las tareas de reparación o mantenimiento de la impresora que no se describan en las instrucciones de funcionamiento deberá realizarlas un técnico autorizado.

Este producto se ha diseñado, probado y aprobado para que cumpla los estándares de seguridad más estrictos con el uso de componentes específicos de Lexmark. Es posible que las características de seguridad de algunos componentes no siempre sean evidentes. Lexmark no se responsabiliza del uso de consumibles de sustitución.

 **PRECAUCIÓN: PELIGRO DE DESCARGAS ELÉCTRICAS** No utilice la función de fax durante una tormenta eléctrica. No configure este producto ni realice conexiones eléctricas o de cables, como el cable de alimentación o el cable telefónico, durante una tormenta.

 **PRECAUCIÓN: POSIBLES DAÑOS PERSONALES:** Al cerrar la unidad del escáner, retire las manos de la parte de debajo de ésta.

NO TIRE ESTAS INSTRUCCIONES.

Aviso del sistema operativo

Todas las características y funciones dependen del sistema operativo. Para obtener descripciones completas:

- **Usuarios de Windows:** consulte la *Guía del usuario*.
- **Usuarios de Macintosh:** si el producto es compatible con Macintosh, consulte la Ayuda de Mac que se instala con el software de la impresora.

Índice general

Búsqueda de información sobre la impresora.....	7
Configuración de la impresora.....	11
Comprobación del contenido de la caja.....	11
Información acerca de la impresora.....	12
Descripción de los componentes de la impresora.....	12
Uso de los botones del panel de control.....	14
Información acerca del software.....	15
Uso del software de la impresora.....	15
Uso de Lexmark Imaging Studio.....	15
Uso del Centro de soluciones.....	17
Uso de Propiedades de impresión.....	18
Apertura de Propiedades de impresión	18
Uso del menú Guardar valores	18
Uso del menú Tareas	18
Uso del menú Opciones	19
Uso de las fichas de Propiedades de impresión	19
Uso de la barra de herramientas.....	19
Restablecimiento de los valores predeterminados del software de la impresora.....	20
Carga de papel y de documentos originales.....	22
Carga del papel.....	22
Carga de varios tipos de papel.....	22
Carga de documentos originales en el cristal del escáner.....	26
Impresión.....	28
Cambio del tipo de papel.....	28
Impresión de documentos.....	28
Impresión de páginas web.....	28
Impresión de gráficos de alta calidad.....	29
Impresión de fotografías o imágenes de una página web.....	29
Impresión de copias intercaladas.....	30
Inversión del orden de impresión (la última página en primer lugar).....	30
Impresión en ambas caras del papel (doble cara).....	31

Impresión de transparencias.....	31
Impresión de sobres.....	31
Impresión de transferencias térmicas.....	32
Impresión de tarjetas.....	32
Impresión de varias páginas en una hoja.....	33
Trabajo con fotos.....	34
Recuperación y gestión de fotografías.....	34
Transferencia de todas las fotos de un dispositivo de almacenamiento utilizando el equipo	34
Transferencia de las fotos seleccionadas desde un dispositivo de almacenamiento utilizando el equipo	34
Impresión de fotografías mediante el equipo.....	35
Impresión de fotografías desde la Biblioteca de fotos.....	35
Impresión de todas las fotos de un dispositivo de almacenamiento utilizando el equipo	35
Impresión de fotos seleccionadas desde un dispositivo de almacenamiento utilizando el equipo.....	36
Impresión de paquetes fotográficos.....	36
Creación de proyectos fotográficos.....	36
Creación de tarjetas fotográficas de felicitación	36
Creación y visualización de presentaciones de diapositivas	37
Impresión de una imagen como póster de varias páginas.....	38
Copia.....	39
Copia mediante el panel de control.....	39
Realización de copias	39
Copia de fotografías 4 x 6	39
Copia mediante equipo.....	40
Copia de documentos mediante el equipo	40
Copia de una foto mediante el equipo	41
Escaneo.....	42
Escaneo mediante el panel de control.....	42
Escaneo mediante el equipo.....	43
Escaneo de documentos con el equipo	43
Escaneo de una foto a la Biblioteca de fotos	43
Escaneo de varias fotografías a la vez utilizando el equipo	44
Escaneo de varias fotos mediante el equipo	44
Escaneo de documentos o imágenes para enviarlos por correo electrónico.....	45
Almacenamiento de imágenes escaneadas en el equipo	46
Eliminación de patrones de imágenes de fotos, revistas o periódicos	46
Personalización de los valores de escaneo mediante el equipo	47
Cambio del orden de programas de la Lista de aplicaciones de escaneo	47

Envío de faxes	48
Envío de un fax mediante el software.....	48
Recepción de un fax mediante el software.....	49
Uso de la Libreta de teléfonos del equipo.....	49
Impresión de informes de actividad del fax.....	49
Bloqueo de faxes no deseados.....	50
Personalización de los valores de fax.....	50
Personalización de los valores mediante el Software de soluciones de fax.....	50
Configuración del número de tonos previo a la recepción automática de un fax	51
Mantenimiento de la impresora	52
Cambio de los cartuchos de impresión.....	52
Extracción de cartuchos de impresión usados.....	52
Instalación de los cartuchos de impresión	53
Obtención de una mejor calidad de impresión.....	54
Mejora de la calidad de impresión	54
Alineación de los cartuchos de impresión.....	55
Limpieza de los inyectores de los cartuchos de impresión	56
Limpieza de los contactos e inyectores de los cartuchos de impresión.....	56
Conservación de los cartuchos de impresión.....	57
Limpieza del cristal del escáner.....	58
Realización de pedidos de cartuchos de impresión.....	58
Realización de pedidos de papel y otros consumibles.....	58
Uso de los auténticos cartuchos de impresión Lexmark.....	59
Recarga de los cartuchos de impresión.....	60
Reciclaje de productos Lexmark.....	60
Solución de problemas	61
Solución de problemas de instalación.....	61
El botón de encendido no se ilumina.....	61
El software no se instala	61
La página no se imprime	63
Solución de problemas de impresión.....	64
Mejora de la calidad de impresión	65
Calidad baja de textos y gráficos.....	65
La calidad en los bordes de la página es baja	66
La velocidad de impresión es lenta	67
Impresiones de documentos o fotos incompletas	67
Manchas en las fotos	67

Solución de problemas de copia.....	67
La fotocopidora no responde	68
La unidad del escáner no se cierra	68
Baja calidad de copia.....	68
Copias parciales de documentos o fotografías.....	69
Solución de problemas de escaneo.....	69
El escáner no responde.....	69
No se ha realizado con éxito el escaneo.....	70
El escaneo tarda demasiado tiempo o bloquea el equipo	70
Baja calidad de la imagen escaneada.....	70
Escaneos de fotografías o documentos incompletos	71
Solución de problemas de fax.....	71
No se pueden enviar ni recibir faxes.....	71
Puede enviar faxes pero no recibirlos	72
Puede recibir faxes pero no enviarlos	72
La impresora recibe un fax en blanco	72
Los faxes recibidos tienen baja calidad de impresión	73
Solución de problemas de atascos y alimentación de papel.....	73
Atascos de papel	73
Error de alimentación de papel normal o especial	74
La impresora no admite papel normal, sobres ni papel especial.....	74
Atascos de papel de banner	75
Parpadeo de los indicadores luminosos del panel de control.....	76
Mensajes de error.....	77
Desinstalación y reinstalación del software.....	78
Avisos.....	80
Aviso de la edición.....	80
Consumo de energía.....	82
Índice alfabético.....	84

Búsqueda de información sobre la impresora

Hoja de *instalación*

Descripción	Ubicación
La hoja de <i>instalación</i> contiene las instrucciones necesarias para configurar el hardware y el software.	Puede encontrar este documento en la caja de la impresora o en el sitio web de Lexmark en www.lexmark.com .

Catálogo *Soluciones de configuración* o *Introducción*

Descripción	Ubicación
<p>En el catálogo <i>Introducción</i> encontrará instrucciones acerca de la configuración del hardware y software (en sistemas operativos Windows), así como procedimientos básicos para la utilización de la impresora.</p> <p>Nota: Si su impresora es compatible con sistemas operativos Macintosh, consulte la Ayuda de Mac:</p> <ol style="list-style-type: none">1 En el escritorio de Finder, haga doble clic en la carpeta Lexmark 2500 Series.2 Haga doble clic en el icono Ayuda de la impresora. <p>En el catálogo <i>Soluciones de configuración</i> se indica cómo resolver problemas de configuración de la impresora.</p> <p>Nota: Estos documentos no se distribuyen con todas las impresoras. Si con su impresora no se ha incluido alguno de los catálogos <i>Introducción</i> o <i>Soluciones de configuración</i>, consulte la <i>Guía del usuario</i>.</p>	Puede encontrar este documento en la caja de la impresora o en el sitio web de Lexmark en www.lexmark.com .

Guía del usuario

Descripción	Ubicación
<p>La <i>Guía del usuario</i> proporciona instrucciones para la utilización de la impresora y otra información, como por ejemplo:</p> <ul style="list-style-type: none">• Uso del software (en sistemas operativos Windows).• Carga del papel.• Impresión.• Trabajo con fotografías.• Escaneo (si la impresora lo permite).• Realización de copias (si la impresora lo permite).• Envío de faxes (si la impresora lo permite).• Mantenimiento de la impresora.• Conexión de la impresora a una red (si la impresora lo permite).• Solución de problemas de impresión, copia, escaneo, envío de faxes, atascos y errores de alimentación de papel. <p>Nota: Si su impresora es compatible con sistemas operativos Macintosh, consulte la Ayuda de Mac:</p> <ol style="list-style-type: none">1 En el escritorio de Finder, haga doble clic en la carpeta Lexmark 2500 Series.2 Haga doble clic en el icono Ayuda de la impresora.	<p>Al instalar el software de la impresora, se instalará automáticamente la <i>Guía del usuario</i>.</p> <ol style="list-style-type: none">1 Haga clic en Inicio → Programas o Todos los programas → Lexmark 2500 Series.2 Haga clic en Guía del usuario. <p>En caso de que no aparezca en su escritorio el vínculo a la <i>Guía del usuario</i>, siga los pasos que se indican a continuación:</p> <ol style="list-style-type: none">1 Introduzca el CD. Aparecerá la pantalla de instalación. Nota: Si es necesario, haga clic en Inicio → Ejecutar y, a continuación, escriba D:\setup, siendo D la letra de su unidad de CD-ROM.2 Haga clic en Ver Guía del usuario (incluye la sección Solución de problemas de configuración).3 Haga clic en Sí. Aparece un icono de la <i>Guía del usuario</i> en su escritorio y, a continuación, la <i>Guía del usuario</i> aparece en pantalla. <p>También encontrará este documento en el sitio web de Lexmark en www.lexmark.com.</p>

Ayuda

Descripción	Ubicación
<p>En la ayuda se incluyen las instrucciones de uso del software, en caso de que conecte la impresora a un equipo.</p>	<p>Cuando se encuentre en un programa de software de Lexmark, haga clic en Ayuda, Sugerencias → Ayuda o Ayuda → Temas de ayuda.</p>

Centro de soluciones Lexmark

Descripción	Ubicación
<p>El software del Centro de soluciones Lexmark se incluye en el CD. Se instala con el resto del software, en caso de que la impresora esté conectada a un equipo.</p>	<p>Para acceder al Centro de soluciones Lexmark:</p> <ol style="list-style-type: none">1 Haga clic en Inicio → Programas o Todos los programas → Lexmark 2500 Series.2 Seleccione Centro de soluciones Lexmark.

Atención al cliente

Descripción	Ubicación (Norteamérica)	Ubicación (resto del mundo)
<p>Asistencia telefónica</p>	<p>Llámenos al</p> <ul style="list-style-type: none"> • EE. UU.: 1-800-332-4120 De lunes a viernes (de 8.00 a 23.00, franja horaria del este de los EE.UU.) Sábados (de 12.00 a 18.00, franja horaria del este de los EE.UU.) • Canadá: 1-800-539-6275 <i>Inglés</i> De lunes a viernes (de 9.00 a 23.00) Sábados (de 12.00 a 18.00) <i>Francés</i> De lunes a viernes (de 9.00 a 19.00) • México: 001-888-377-0063 De lunes a viernes (de 8.00 a 20.00, franja horaria del este de los EE.UU.) <p>Nota: Los números de teléfono y los horarios de atención al público pueden cambiar sin previo aviso. Para obtener los números disponibles más recientes, consulte la declaración de garantía impresa que se incluye con la impresora.</p>	<p>Los números de teléfono y las horas de atención al público pueden variar en función del país o región.</p> <p>Visite nuestro sitio web en www.lexmark.com. Seleccione un país o región y, a continuación, seleccione el vínculo de atención al cliente.</p> <p>Nota: Para obtener información adicional acerca de cómo ponerse en contacto con Lexmark, consulte la garantía impresa que se incluye con la impresora.</p>
<p>Asistencia por correo electrónico</p>	<p>Para obtener asistencia por correo electrónico, visite nuestro sitio web: www.lexmark.com.</p> <ol style="list-style-type: none"> 1 Haga clic en el vínculo ATENCIÓN AL CLIENTE. 2 Haga clic en el vínculo de asistencia técnica. 3 Seleccione la familia de impresoras. 4 Seleccione el modelo de impresora. 5 En la sección de herramientas de asistencia, haga clic en el vínculo de asistencia por correo electrónico. 6 Rellene el formulario y haga clic en el botón de envío de solicitud. 	<p>La asistencia por correo electrónico varía en función del país o la región y puede no estar disponible.</p> <p>Visite nuestro sitio web en www.lexmark.com. Seleccione un país o región y, a continuación, seleccione el vínculo de atención al cliente.</p> <p>Nota: Para obtener información adicional acerca de cómo ponerse en contacto con Lexmark, consulte la garantía impresa que se incluye con la impresora.</p>

Garantía limitada

Descripción	Ubicación (EE. UU.)	Ubicación (resto del mundo)
<p>Información de garantía limitada</p> <p>Lexmark International, Inc. ofrece una garantía limitada de que esta impresora no presentará defectos en los materiales ni de fabricación durante los doce primeros meses a partir de la fecha original de adquisición.</p>	<p>Para ver las limitaciones y condiciones de esta garantía limitada, consulte la declaración de garantía limitada que se incluye en la impresora o se establece en www.lexmark.com.</p> <ol style="list-style-type: none"> 1 Haga clic en el vínculo ATENCIÓN AL CLIENTE. 2 Haga clic en el vínculo de información acerca de la garantía. 3 En la sección de declaración de garantía limitada, haga clic en Impresoras de inyección de tinta y Todo en Uno. 4 Desplácese por la página web si desea leer la garantía. 	<p>La información de garantía varía en función del país o región. Consulte la garantía impresa que se incluye con la impresora.</p>

Anote la información que aparece a continuación (extraída del recibo de compra y la parte trasera de la impresora) y téngala preparada cuando se ponga en contacto con nosotros, de modo que podamos atenderle con mayor rapidez:

- Número de tipo de máquina
- Número de serie
- Fecha de compra
- Punto de venta

Configuración de la impresora

Comprobación del contenido de la caja

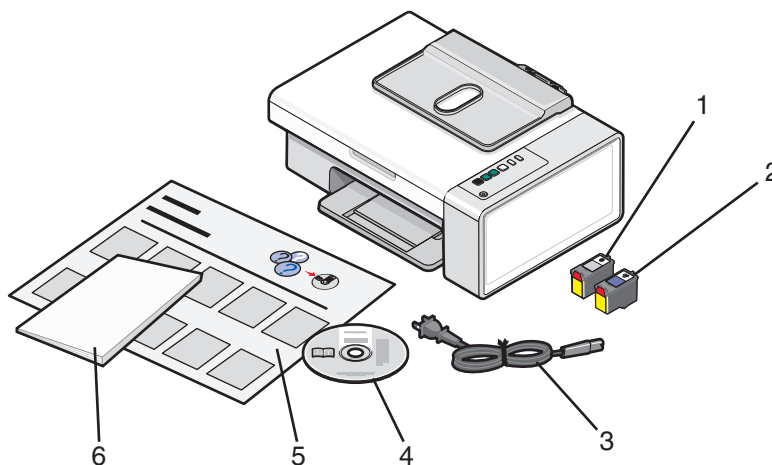

	Nombre	Descripción
1	Cartucho de impresión negro	Cartuchos que se van a instalar en la impresora.
2	Cartucho de impresión de color	Nota: La combinación de cartuchos puede variar en función del producto que haya adquirido.
3	Cable de alimentación	Se conecta al puerto de la fuente de alimentación, situado en la parte posterior de la impresora. Nota: El cable de alimentación podría ser diferente al que se muestra.
4	CD del software de instalación	<ul style="list-style-type: none">• Software de instalación de la impresora• Ayuda• <i>Guía del usuario</i> en formato electrónico
5	Hoja de <i>instalación</i>	Proporciona instrucciones sobre la instalación del hardware y el software, además de información sobre la solución de problemas de instalación.
6	<i>Introducción o Soluciones de configuración</i>	Se trata de un catálogo impreso que sirve de guía (disponible sólo en algunas regiones geográficas). Nota: La versión completa de la <i>Guía del usuario</i> está disponible en el CD del software de instalación que acompaña a la impresora.

Nota: El cable USB puede estar incluido o no.

Información acerca de la impresora

Descripción de los componentes de la impresora

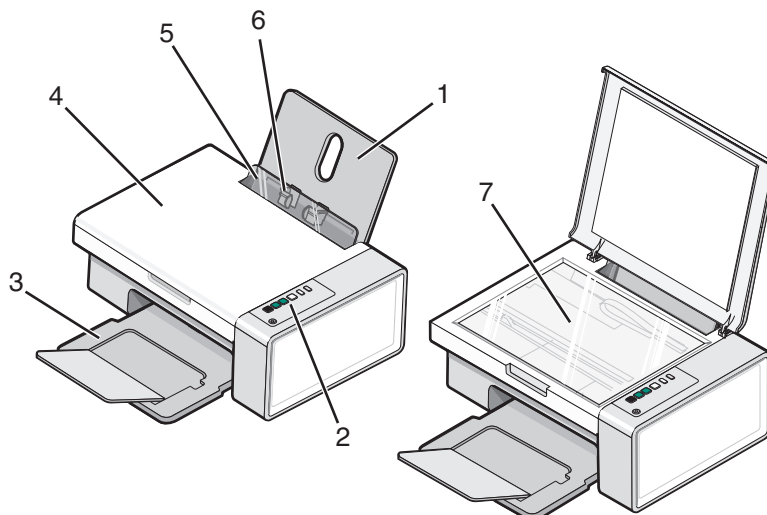

	Utilice	Para
1	Bandeja de papel	Cargar papel.
2	Panel de control	Utilizar las funciones de la impresora. Para obtener más información, consulte "Uso de los botones del panel de control" en la página 14.
3	Bandeja de salida de papel	Sostener el papel a medida que sale del dispositivo.
4	Cubierta superior	Acceder al cristal del escáner.
5	Protector de la alimentación de papel	Evitar que objetos pequeños caigan dentro del dispositivo.
6	Guía del papel	Mantener el papel recto cuando se introduce.
7	Cristal del escáner	Copiar, escanear, enviar por fax o retirar un elemento.

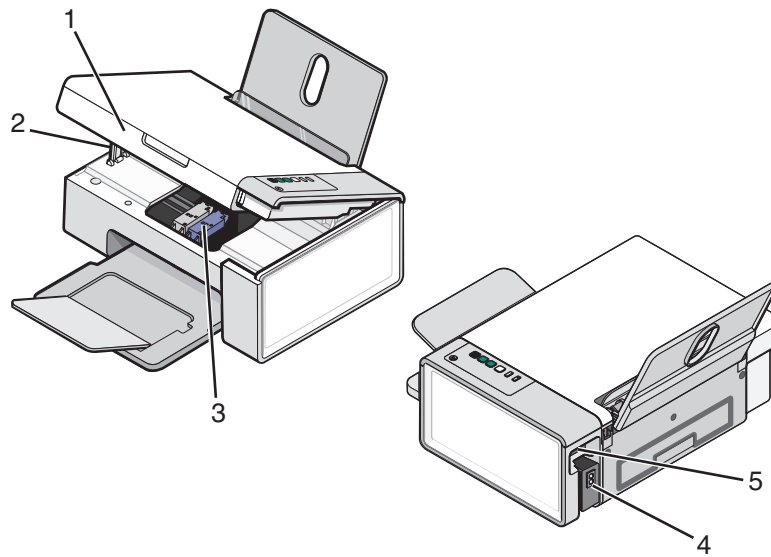

	Utilice	Para
1	Unidad de escáner	Acceder a los cartuchos de impresión.
2	Soporte del escáner	Mantener levantada la unidad del escáner.
3	Carro del cartucho de impresión	Instalar, sustituir o retirar un cartucho de impresión.
4	Fuente de alimentación con puerto	Conectar la impresora a una fuente de alimentación.
5	Puerto USB	Conectar la impresora a un equipo mediante un cable USB.

Uso de los botones del panel de control

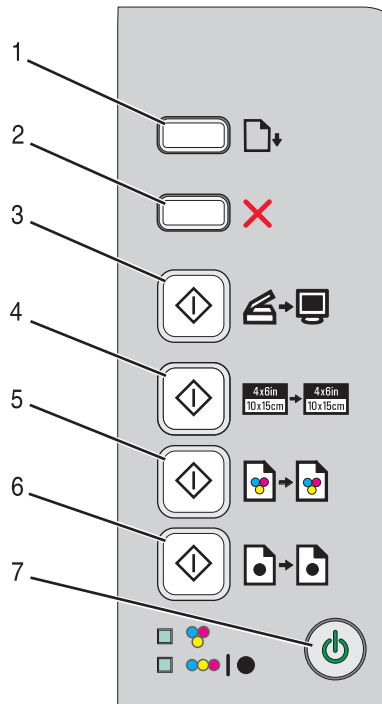

	Pulse	Para
1		Cargar o extraer papel.
2		<ul style="list-style-type: none"> • Cancelar un trabajo de impresión, copia o escaneo en curso. • Eliminar mensajes de error.
3		Escanear documentos o fotografías y guardarlos en el equipo.
4		Iniciar una copia de una fotografía en color 4 x 6.
5		Iniciar una copia en color de un documento o fotografía.
6		Iniciar una copia en blanco y negro de un documento o fotografía.
7		<ul style="list-style-type: none"> • Encender o apagar la impresora. • Cancelar un trabajo de impresión, copia o escaneo en curso. • Reiniciar la impresora.

Compruebe	Para
El indicador luminoso	Determinar si se tiene que sustituir el cartucho de tinta de color. Para obtener más información, consulte "Parpadeo de los indicadores luminosos del panel de control" en la página 76.
El indicador luminoso	Determinar si se tiene que sustituir el cartucho de impresión negro (o fotográfico). Para obtener más información, consulte "Parpadeo de los indicadores luminosos del panel de control" en la página 76.

Información acerca de la impresora

Información acerca del software

Este capítulo muestra cómo utilizar la impresora en sistemas operativos Windows. Si está utilizando un sistema operativo Macintosh, consulte la Ayuda de Mac:

- 1 En el escritorio de Finder, haga doble clic en la carpeta **Lexmark 2500 Series**.
- 2 Haga doble clic en el icono **Ayuda** de la impresora.

Uso del software de la impresora



Utilice este software	Para
Lexmark Imaging Studio	Obtener una presentación preliminar, escanear, copiar, imprimir o enviar por fax los documentos o fotografías.
Centro de soluciones	Buscar información sobre solución de problemas, mantenimiento y pedidos de cartuchos.
Propiedades de impresión	Seleccionar los valores de impresión óptimos para el documento que va a imprimir.
Barra de herramientas	Crear versiones de fácil impresión de páginas web activas.



Uso de Lexmark Imaging Studio

Para abrir la pantalla de bienvenida de Lexmark Imaging Studio, utilice uno de estos métodos:

Método 1	Método 2
En el escritorio, haga doble clic en el icono Lexmark Imaging Studio .	<ol style="list-style-type: none">1 Haga clic en Inicio → Programas o Todos los programas → Lexmark 2500 Series.2 Seleccione Lexmark Imaging Studio.

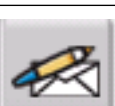
Haga clic en el icono de **Lexmark Imaging Studio** correspondiente a la tarea que desee realizar.

Haga clic en	Para	Detalles
	Escanear	<ul style="list-style-type: none">• Escanee fotografías o documentos.• Guarde, edite o comparta fotos o documentos.
	Copiar	<ul style="list-style-type: none">• Copie una fotografía o un documento.• Vuelva a imprimir o aumente fotos.
	Enviar por fax	Envíe una foto o documento como fax.
	Correo electrónico	Envíe un documento o foto como archivo adjunto a un correo electrónico.

Haga clic en	Para	Detalles
	Ver/Imprimir biblioteca de fotos	Busque, imprima o comparta fotografías.
	Transfiera fotografías	Descargue fotografías de una tarjeta de memoria, una unidad flash o una cámara digital compatible con PictBridge a la Biblioteca de fotos.
	Tarjetas fotográficas de felicitación	Cree tarjetas de felicitación de calidad a partir de sus fotos.
	Paquetes fotográficos	Imprima varias fotos en distintos tamaños.
	Presentación de diapositivas	Vea sus fotos en movimiento.
	Póster	Imprima sus fotos como póster de varias páginas.

Desde la esquina inferior izquierda de la pantalla Bienvenida:

Haga clic en	Para
Configurar y emitir un diagnóstico sobre la impresora	<ul style="list-style-type: none"> • Comprobar los niveles de tinta. • Solicitar cartuchos de impresión. • Buscar información de mantenimiento. • Seleccionar otras fichas del Centro de soluciones para obtener más información como el modo de cambiar los valores de la impresora e información sobre la solución de problemas.
Configurar y gestionar faxes	<p>Configurar los valores de fax de la impresora para:</p> <ul style="list-style-type: none"> • Marcación y envío • Llamada y contestación • Impresión de faxes/informes • Números de Marcación rápida y Marcación de grupo





Uso del Centro de soluciones

El Centro de soluciones proporciona ayuda e información sobre el estado de la impresora y el nivel de tinta.

Para abrir el Centro de soluciones, utilice uno de los métodos siguientes:

Método 1	Método 2
<ol style="list-style-type: none"> 1 En el escritorio, haga doble clic en el icono de Lexmark Imaging Studio. 2 Haga clic en Configurar y emitir un diagnóstico sobre la impresora. Aparece el Centro de soluciones con la ficha Mantenimiento abierta. 	<ol style="list-style-type: none"> 1 Haga clic en Inicio → Programas o Todos los programas → Lexmark 2500 Series. 2 Seleccione Centro de soluciones.

El Centro de soluciones consta de seis fichas:

Desde aquí	Puede
Estado de la impresora (cuadro de diálogo principal)	<ul style="list-style-type: none"> • Ver el estado de la impresora. Por ejemplo, durante la impresión, el estado de la impresora es Impresión en curso. • Ver niveles de tinta y solicitar cartuchos de tinta nuevos.
Cómo 	<ul style="list-style-type: none"> • Aprender a lo siguiente: <ul style="list-style-type: none"> – Imprimir. – Utilizar las funciones básicas. – Imprimir proyectos como fotografías, sobres, tarjetas, banners, transferencias térmicas y transparencias. • Para más información, consulte la <i>Guía del usuario</i> electrónica.
Solución de problemas 	<ul style="list-style-type: none"> • Ver sugerencias sobre el estado actual. • Solucionar problemas de la impresora.
Mantenimiento 	<ul style="list-style-type: none"> • Instalar un cartucho de impresión nuevo. • Ver las opciones de compra de cartuchos nuevos. • Imprimir una página de prueba. • Realizar una limpieza para eliminar bandas horizontales. • Realizar una alineación para eliminar bordes borrosos. • Solucionar otros problemas de tinta.
Información de contacto 	Obtener información sobre cómo ponerse en contacto con Lexmark por teléfono o a través de Internet.

Desde aquí	Puede
<p>Avanzadas</p> 	<ul style="list-style-type: none"> • Cambiar el aspecto de la ventana Estado de impresión. • Descargar los archivos de software más recientes. • Activar o desactivar los avisos de voz acerca de la impresión. • Cambiar los valores de impresión de red. • Compartir información con Lexmark acerca del uso que hace de la impresora. • Obtener información acerca de la versión de software.

Nota: Para obtener más información, haga clic en **Ayuda** en la esquina inferior derecha de la pantalla.

Uso de Propiedades de impresión

Apertura de Propiedades de impresión

Propiedades de impresión es el software que controla la función de impresión cuando la impresora está conectada a un equipo. Sus valores se pueden modificar en función del tipo de proyecto que desee crear. Puede abrir Propiedades de impresión prácticamente desde cualquier programa:

- 1 Con un documento abierto, haga clic en **Archivo → Imprimir**.
- 2 En el cuadro de diálogo Imprimir, haga clic en **Propiedades, Preferencias, Opciones o Configurar**.

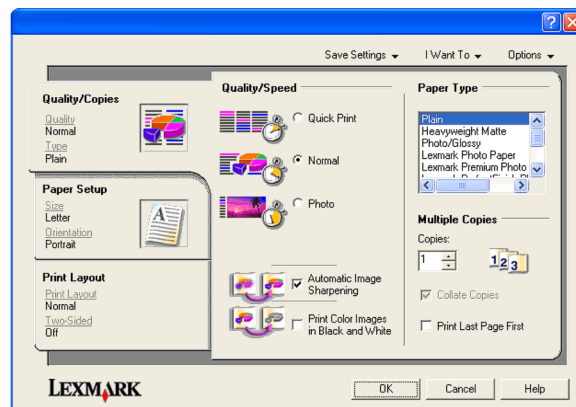

Uso del menú Guardar valores

En el menú Guardar valores puede asignar un nombre a los valores actuales de Propiedades de impresión y guardarlos para utilizarlos en el futuro. Puede guardar hasta cinco valores personalizados.

Uso del menú Tareas

El menú Tareas incluye una serie de asistentes para tareas (como impresión de fotografías, sobres, banners, posters o impresión a doble cara) con el fin de ayudarle a seleccionar los valores de impresión adecuados para cada proyecto.

Uso del menú Opciones

El menú Opciones le permite realizar cambios en los valores de Opciones de calidad, Opciones de presentación y Opciones de estado de impresión. Para obtener más información sobre estos valores, abra el cuadro de diálogo de la ficha desde el menú y, a continuación, haga clic en el botón **Ayuda** del cuadro de diálogo.

El menú Opciones también pone a su disposición vínculos directos con diferentes secciones del Centro de soluciones, así como información sobre la versión del software.

Uso de las fichas de Propiedades de impresión

Todos los valores de impresión se encuentran en las tres fichas principales del software Propiedades de impresión: Calidad/Copias, Configuración de papel y Presentación de impresión.

Ficha	Opciones
Calidad/Copias	<ul style="list-style-type: none">• Seleccionar un valor de Calidad/Velocidad.• Seleccionar un tipo de papel.• Personalizar el modo de impresión de varias copias de un mismo trabajo de impresión, ya sean intercaladas o normales.• Seleccionar el Aumento automático de la nitidez de las imágenes.• Seleccionar la impresión de la última página en primer lugar.
Configuración de papel	<ul style="list-style-type: none">• Especificar el tamaño de papel cargado.• Seleccionar la orientación del documento en la página impresa: vertical u horizontal.
Presentación de impresión	<ul style="list-style-type: none">• Seleccionar el tipo de presentación que desee imprimir.• Seleccionar la impresión en ambas caras del papel y las preferencias de doble cara.

Nota: Para obtener más información acerca de estos valores, haga clic con el botón secundario en alguno de los ajustes que se muestran en la pantalla.







Uso de la barra de herramientas

La barra de herramientas permite crear versiones de fácil impresión de páginas web.

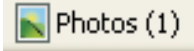

Nota: La barra de herramientas se inicia automáticamente al navegar por la Web con Microsoft Windows Internet Explorer 5.5 o posterior.

Haga clic en	Para:
	<ul style="list-style-type: none">• Seleccionar las opciones de Preparar página.• Seleccionar las opciones para personalizar el aspecto de la barra de herramientas o seleccionar una configuración diferente para la impresión de fotos.• Acceder a los vínculos del sitio web de Lexmark.• Acceder a la Ayuda para obtener información adicional.• Desinstalar la barra de herramientas.

Haga clic en	Para:
Normal 	Imprimir una página web entera con calidad normal.
Rápida 	Imprimir una página web entera con calidad de borrador.
Blanco y negro 	Imprimir una página web entera en blanco y negro.
Sólo texto 	Imprimir sólo el texto de una página web.
Fotos 	Imprimir sólo las fotografías o imágenes de una página web. Nota: El número de fotografías o imágenes que se pueden imprimir aparece junto a Fotos. 
Presentación preliminar 	Obtener una presentación preliminar de una página web antes de imprimirla.

Restablecimiento de los valores predeterminados del software de la impresora

Usuarios de Windows 2000, Windows XP o Windows Vista:

- 1 Haga clic en **Inicio** → **Configuración** → **Impresoras** o **Impresoras y faxes**.
- 2 Haga clic con el botón secundario en el icono **Lexmark 2500 Series777**
- 3 Haga clic en **Preferencias de impresión**.

4 Haga clic en el menú **Guardar valores**.

5 En el área Restaurar, seleccione **Valores predeterminados**.

Nota: Los valores predeterminados no pueden eliminarse.

Carga de papel y de documentos originales

Carga del papel

- 1 Asegúrese de lo siguiente:
 - El papel que se utiliza está diseñado para impresoras de inyección de tinta.
 - Si utiliza papel fotográfico, brillante o mate de gramaje pesado, cárguelo con la cara brillante o imprimible dirigida hacia usted. (Si no está seguro de cuál es la cara imprimible, consulte las instrucciones que se incluyen con el papel.)
 - El papel no está usado ni dañado.
 - Si se dispone a utilizar un papel especial, siga las instrucciones que se incluyen con él.
 - No fuerce el papel al introducirlo en la impresora.
- 2 Antes de cargar el papel por primera vez, deslice las guías de papel hacia los bordes de la bandeja de papel.
- 3 Cargue el papel verticalmente en el centro de la bandeja de papel y ajuste las guías del papel contra los bordes del papel.

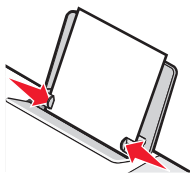

Nota: Para evitar atascos, asegúrese de que el papel no se comba al ajustar las guías del papel.

Carga de varios tipos de papel

Cargue un máximo de	Asegúrese de lo siguiente
100 hojas de papel normal	<ul style="list-style-type: none">• El papel está diseñado para utilizarse con impresoras de inyección de tinta.• El papel se carga en el centro de la bandeja de papel.• Las guías del papel están apoyadas contra los bordes del papel.
25 hojas de papel mate de gramaje pesado 25 hojas de papel fotográfico 25 hojas de papel brillante	<ul style="list-style-type: none">• La cara brillante o imprimible del papel está orientada hacia usted. (Si no está seguro de cuál es la cara imprimible, consulte las instrucciones que se incluyen con el papel.)• El papel se carga en el centro de la bandeja de papel.• Las guías del papel están apoyadas contra los bordes del papel. <p>Nota: Las fotografías necesitan más tiempo de secado. Retire las fotografías según van saliendo y deje que se sequen para evitar que se corra la tinta.</p>

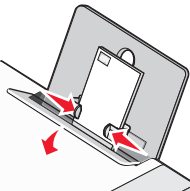
Cargue un máximo de	Asegúrese de lo siguiente
10 sobres	<ul style="list-style-type: none"> • El lado de impresión de los sobres está orientado hacia usted. • El área destinada al sello se encuentra en la esquina superior izquierda. • Los sobres están diseñados para utilizarse con impresoras de inyección de tinta. • Los sobres están cargados en el centro de la bandeja de papel. • Las guías del papel están apoyadas contra los bordes de los sobres. <p>Advertencia—Posibles daños: No utilice sobres con cierres metálicos, cuerdas ni solapas reforzadas con barras metálicas.</p> <p>Notas:</p> <ul style="list-style-type: none"> – No utilice sobres con agujeros, perforaciones, líneas de puntos perforadas ni mimbres en relieve. – No utilice sobres que contengan adhesivos expuestos en las solapas. – Los sobres necesitan más tiempo de secado. Retire los sobres a medida que salgan y deje que se sequen para evitar que se corra la tinta. 
25 hojas de etiquetas	<ul style="list-style-type: none"> • El lado de impresión de las etiquetas está orientado hacia usted. • La parte superior de las etiquetas se introduce primero en la impresora. • El adhesivo de las etiquetas no sobrepasa 1 mm del borde de la etiqueta. • Se utilizan hojas de etiquetas completas. Las hojas de etiquetas incompletas (las que presentan zonas en las que faltan etiquetas) pueden despegarse durante la impresión, lo que podría ocasionar un atasco de papel. • Las etiquetas se cargan en el centro de la bandeja de papel. • Las guías del papel están apoyadas contra los bordes de las etiquetas. <p>Nota: Las etiquetas necesitan más tiempo de secado. Retire las hojas de etiquetas según van saliendo y deje que se sequen para evitar que se corra la tinta.</p>

Cargue un máximo de	Asegúrese de lo siguiente
25 transparencias	<ul style="list-style-type: none"> • El lado rugoso de la transparencia está orientado hacia usted. • Si las transparencias incluyen una tira extraíble, asegúrese de que cada tira esté hacia abajo. • Las transparencias están cargadas en el centro de la bandeja de papel. • Las guías del papel están apoyadas contra los bordes de las transparencias. <p>Notas:</p> <ul style="list-style-type: none"> • Se recomienda retirar las hojas protectoras de las transparencias. • Las transparencias necesitan más tiempo de secado. Retire las transparencias según van saliendo y deje que se sequen para evitar que se corra la tinta.
10 hojas para transferencia térmica	<ul style="list-style-type: none"> • Siga las instrucciones de carga de las transferencias térmicas. • El lado de impresión de las transferencias está orientado hacia usted. • Las transferencias se cargan en el centro de la bandeja de papel. • Las guías del papel están apoyadas contra los bordes de las transferencias. <p>Nota: Para obtener resultados óptimos, cargue las transferencias de una en una.</p>
25 tarjetas de felicitación 25 fichas 25 tarjetas fotográficas 25 postales	<ul style="list-style-type: none"> • El lado de impresión de las tarjetas está orientado hacia usted. • Las tarjetas están cargadas en el centro de la bandeja de papel. • Las guías del papel están apoyadas contra los bordes de las tarjetas. <div data-bbox="982 1249 1177 1438" style="text-align: center;"> </div> <p>Nota: Las tarjetas fotográficas necesitan más tiempo de secado. Retire las tarjetas fotográficas según van saliendo y deje que se sequen para evitar que se corra la tinta.</p>

Cargue un máximo de	Asegúrese de lo siguiente
100 hojas de papel de tamaño personalizado	<ul style="list-style-type: none"> • El lado de impresión del papel está orientado hacia usted. • El tamaño del papel se ajusta a estas dimensiones: Ancho: <ul style="list-style-type: none"> – 76,2–215,9 mm – 3,0–8,5 pulg. Largo: <ul style="list-style-type: none"> – 127,0–355,6 mm – 5,0–17,0 pulg. • El papel se carga en el centro de la bandeja de papel. • Las guías del papel están apoyadas contra los bordes del papel.
20 hojas de papel de banner	<div data-bbox="889 646 1274 926" data-label="Image"> </div> <ul style="list-style-type: none"> • Retire todo el papel de la bandeja antes de cargar el papel de banner. • Arranque sólo el número de páginas necesarias para imprimir el banner. • Coloque la pila de papel de banner detrás de la impresora e introduzca la primera hoja. • La cabecera del papel de banner se introduce primero en la impresora. • El papel se carga en el centro de la bandeja de papel. • Las guías del papel están apoyadas contra los bordes del papel. • Seleccione el tamaño de papel adecuado para el banner en Propiedades de impresión. Para obtener más información, consulte "Uso de Propiedades de impresión" en la página 18.

Carga de documentos originales en el cristal del escáner

Es posible escanear e imprimir fotos, documentos de texto, artículos de revistas, periódicos y otro tipo de publicaciones. También puede escanear un documento para enviarlo por fax.

Nota: El área de escaneo máxima en el cristal del escáner es de 216 x 297 mm (8,5 x 11,7 pulg.).

1 Abra la cubierta superior.

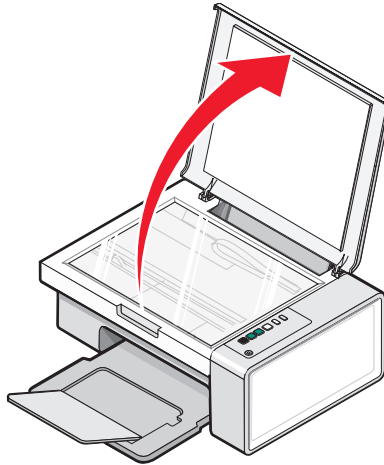

2 Coloque el documento original o el elemento boca abajo en la esquina inferior derecha del cristal del escáner.

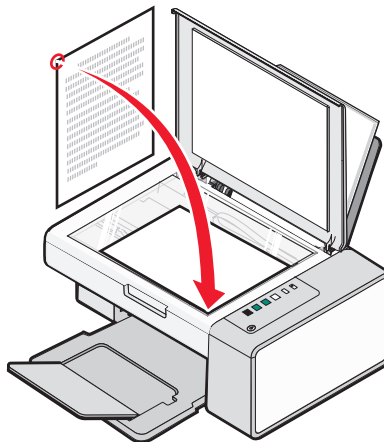

Nota: Las fotografías deben cargarse como se muestra.

3 Cierre la cubierta superior para evitar que se muestren bordes oscuros en la imagen escaneada.

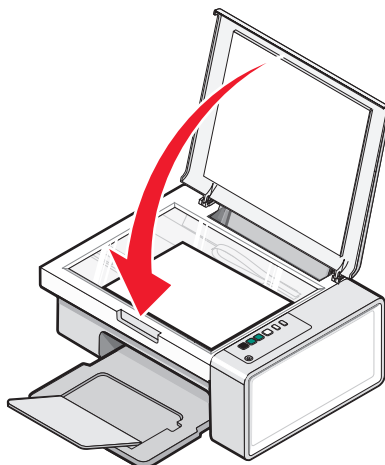

Impresión

Cambio del tipo de papel

Si utiliza papel especial, como papel fotográfico, tarjetas, sobres, transparencias o transferencias térmicas, deberá cambiar el tipo de papel seleccionándolo en el cuadro de diálogo Imprimir.

- 1 Cargue papel.
- 2 Con un documento abierto, haga clic en **Archivo → Imprimir**.
- 3 En el cuadro de diálogo Imprimir, haga clic en **Propiedades, Preferencias, Opciones o Configurar**.
- 4 En la sección Tipo de papel, escoja el tipo de papel que coincida con el que está cargando.
- 5 Haga clic en **Aceptar**.
- 6 Haga clic en **Aceptar** o **Imprimir**.

Impresión de documentos

- 1 Cargue papel.
- 2 Con un documento abierto, haga clic en **Archivo → Imprimir**.
- 3 Haga clic en **Propiedades, Preferencias, Opciones o Configurar**.
- 4 Ajuste los valores.
- 5 Haga clic en **Aceptar**.
- 6 Haga clic en **Aceptar** o en **Imprimir**.

Impresión de páginas web

Puede utilizar la barra de herramientas para crear versiones de fácil impresión de cualquier página web.



- 1 Cargue papel.
- 2 Abra una página web con Microsoft Internet Explorer 5.5 o posterior.
- 3 Si desea comprobar o cambiar los ajustes de impresión:
 - a En la sección de la barra de herramientas, haga clic en **Lexmark → Preparar página**.
 - b Ajuste los valores de impresión.
 - c Haga clic en **Aceptar**.

Nota: Para ajustar los valores adicionales de impresión, consulte “Uso de Propiedades de impresión” en la página 18.

- 4 Si desea visualizar la página web antes de imprimirla:
 - a Haga clic en **Presentación preliminar**.
 - b Utilice las opciones de la barra de herramientas para desplazarse por las páginas, acercar o alejar el zoom o seleccionar imprimir texto e imágenes o sólo texto.
 - c Haga clic en:
 - **Imprimir**
o
 - **Cerrar** y siga con el paso 5.
- 5 Si es necesario, seleccione una opción de impresión en la barra de herramientas:
 - **Normal**
 - **Rápida**
 - **Blanco y negro**
 - **Sólo texto**

Impresión de gráficos de alta calidad

- 1 Cargue papel.
- 2 Con la imagen abierta, haga clic en **Archivo → Imprimir**.
- 3 Haga clic en **Propiedades, Preferencias, Opciones** o **Configuración**.
- 4 Haga clic en la ficha **Calidad/Copias**.
- 5 En la sección Calidad/Velocidad, seleccione **Foto**.
- 6 En la sección Tipo de papel, seleccione el tipo de papel que se encuentra cargado en la impresora.
- 7 Haga clic en **Aceptar**.
- 8 Haga clic en **Aceptar** o **Imprimir**.

Impresión de fotografías o imágenes de una página web

- 1 Cargue papel. Para obtener unos resultados óptimos, utilice papel fotográfico o papel mate de gramaje pesado con la cara brillante o imprimible dirigida hacia usted. (Si no está seguro de cuál es la cara imprimible, consulte las instrucciones que se incluyen con el papel.)
- 2 Abra una página web con Microsoft Internet Explorer 5.5 o posterior.
El número de fotos que se pueden imprimir aparece junto al botón Fotografías de la barra de herramientas.



- 3 Si no aparece ningún número junto a Fotografías:
 - a En el menú desplegable del logotipo de Lexmark, seleccione **Opciones**.
 - b Seleccione la ficha **Avanzadas**.
 - c Seleccione el tamaño mínimo de la fotografía.
 - d Haga clic en **Aceptar**.
El número de fotografías que se pueden imprimir aparece junto a Fotografías.

- 4 Haga clic en **Fotografías**.
Aparecerá el cuadro de diálogo Fast Pics.
- 5 Si desea imprimir todas las fotografías o imágenes con los mismos valores, seleccione el tamaño que desea de cada fotografía, el tamaño del papel en blanco de la impresora y el número de copias.
- 6 Si desea imprimir una foto o imagen de una en una:
 - a Haga clic en las fotos o imágenes que *no* desea imprimir para desactivarlas.
 - b Para realizar cambios de edición comunes:
 - 1 Haga clic con el botón derecho del ratón en la fotografía o imagen.
 - 2 Haga clic en **Editar**.
 - 3 Realice las selecciones que desee.
 - 4 Siga las instrucciones que aparecen en pantalla.
 - 5 Una vez que se hayan realizado los cambios, haga clic en **Hecho**.
 - 6 Seleccione el tamaño que desee, el tamaño del papel en blanco de la impresora y el número de copias.
- 7 Haga clic en **Imprimir**.

Impresión de copias intercaladas

Si imprime varias copias de un documento, puede elegir entre imprimir cada copia como un juego (intercalado) o imprimir las copias como grupos de páginas (no intercalado).

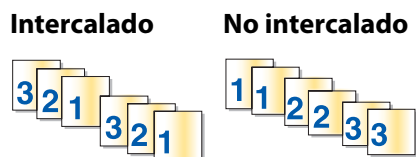

- 1 Cargue papel.
- 2 Con un documento abierto, haga clic en **Archivo → Imprimir**.
- 3 Haga clic en **Propiedades, Preferencias, Opciones** o **Configurar**.
- 4 En la ficha Calidad/Copias, seleccione el número de copias que desee imprimir.
- 5 Seleccione la casilla de verificación **Intercalar copias**.
- 6 Si desea invertir el orden de impresión, seleccione la casilla de verificación **Invertir orden de impresión**.
- 7 Haga clic en **Aceptar**.
- 8 Haga clic en **Aceptar** o en **Imprimir**.

Inversión del orden de impresión (la última página en primer lugar)

- 1 Cargue papel.
- 2 Con un documento abierto, haga clic en **Archivo → Imprimir**.
- 3 Haga clic en **Propiedades, Preferencias, Opciones** o **Configurar**.

- 4 En la ficha Calidad/Copias, seleccione **Invertir orden de impresión**.
- 5 Haga clic en **Aceptar**.
- 6 Haga clic en **Aceptar** o en **Imprimir**.

Impresión en ambas caras del papel (doble cara)

Cuando seleccione Impresión a dos caras (doble cara), la impresora imprimirá en ambas caras del papel. Primero, la impresora imprime las páginas impares del documento en el anverso de las hojas. A continuación, vuelva a cargar el documento y la impresora imprimirá las páginas pares del documento en el reverso del papel.

- 1 Con un documento abierto, haga clic en **Archivo → Imprimir**.
- 2 Haga clic en **Propiedades, Preferencias, Opciones** o **Configuración**.
- 3 En el menú "Tareas", haga clic en **Imprimir en ambas caras del papel**.
- 4 Asegúrese de que está seleccionada la opción **Impresión a dos caras**.
- 5 Seleccione un tipo de encuadernación: **Unión lateral** o **Unión superior**.
- 6 Asegúrese de que selecciona **Imprimir instrucciones sobre cómo cargar papel**.
- 7 Haga clic en **Aceptar** para cerrar todos los cuadros de diálogo del software de la impresora que estén abiertos.
- 8 Imprima el documento.

Notas:

- Las instrucciones para la impresión a dos caras no se imprimirán completamente en un papel cuyo tamaño sea menor que A4 o Carta.
- Para volver a la impresión a una sola cara, asegúrese de que el valor **Impresión a dos caras** *no* está seleccionado.

Impresión de transparencias

- 1 Cargue como máximo 10 transparencias.
- 2 Con el documento abierto, haga clic en **Archivo → Imprimir**.
- 3 Haga clic en **Propiedades, Preferencias, Opciones** o **Configuración**.
- 4 En la ficha Calidad/Copias, seleccione **Normal** o **Foto**.
- 5 En la sección Tipo de papel, seleccione **Transparencia**.
- 6 Haga clic en **Aceptar** para cerrar cualquier cuadro de diálogo del software de la impresora que esté abierto.
- 7 Imprima el documento.

Nota: Cuando cargue las transparencias, no las fuerce.

Impresión de sobres

- 1 Cargue los sobres.
- 2 En la aplicación de software, haga clic en **Archivo → Imprimir**.

- 3 Haga clic en **Propiedades, Preferencias, Opciones** o **Configurar**.
- 4 En el menú Tareas, seleccione **Imprimir un sobre**.
- 5 En la lista de tamaños de sobre, seleccione el tamaño de sobre que haya cargado.
- 6 Seleccione la orientación **Vertical** u **Horizontal**.

Notas:

- La mayoría de los sobres utilizan una orientación horizontal.
- Asegúrese de que también esté seleccionada la misma orientación en la aplicación de software.

- 7 Haga clic en **Aceptar**.
- 8 Haga clic en **Aceptar**.
- 9 Haga clic en **Aceptar** o en **Imprimir**.

Impresión de transferencias térmicas

- 1 Cargue las transferencias térmicas.
- 2 Con la imagen abierta, haga clic en **Archivo → Imprimir**.
- 3 Haga clic en **Propiedades, Preferencias, Opciones** o **Configuración**.
- 4 En la ficha Presentación de impresión, seleccione **Simetría** si desea que el software de la impresora invierta la imagen.
Seleccione **Normal** si dispone de un programa que gire la imagen automáticamente.
- 5 Haga clic en **Aceptar** para cerrar todos los cuadros de diálogo del software de la impresora que estén abiertos.
- 6 Imprima las transferencias térmicas.

Nota: No fuerce las transferencias térmicas al introducirlas en la impresora.

Impresión de tarjetas

- 1 Cargue tarjetas de felicitación, fichas o postales.
- 2 En la aplicación de software, haga clic en **Archivo → Imprimir**.
- 3 Haga clic en **Propiedades, Preferencias, Opciones** o **Configurar**.
- 4 Seleccione un valor de Calidad/Velocidad.
Seleccione **Fotografía** para fotografías y tarjetas de felicitación, y **Normal** para otros tipos de tarjetas.
- 5 Seleccione la ficha **Configuración de papel**.
- 6 Seleccione **Papel**.
- 7 En la lista Tam. papel, seleccione un tamaño de tarjeta.
- 8 Haga clic en **Aceptar**.
- 9 Haga clic en **Aceptar** o en **Imprimir**.

Notas:

- Para evitar atascos de papel, no fuerce las tarjetas al introducirlas en la impresora.
- Para evitar manchas, retire las tarjetas según vayan saliendo de la impresora y deje que se sequen antes de apilarlas.

Impresión de varias páginas en una hoja

- 1 Cargue papel.
- 2 Con un documento abierto, haga clic en **Archivo → Imprimir**.
- 3 Haga clic en **Propiedades, Preferencias, Opciones o Configurar**.
- 4 En la ficha Presentación de impresión, seleccione **N.º por cara**.

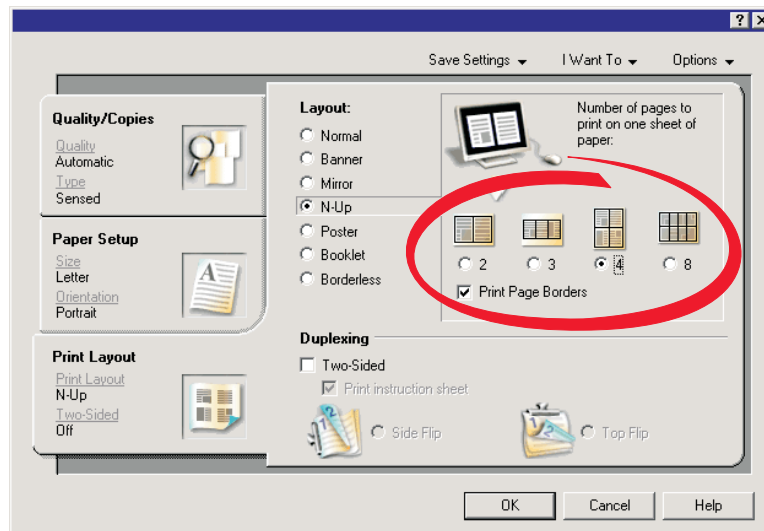

- 5 Seleccione el número de páginas que desea imprimir en cada hoja.
- 6 Si desea que las imágenes de la página se impriman con un borde alrededor, seleccione **Imprimir bordes de página**.
- 7 Haga clic en **Aceptar**.
- 8 Haga clic en **Aceptar** o en **Imprimir**.

Trabajo con fotos

- Para obtener resultados óptimos, utilice Papel fotográfico de primera calidad de Lexmark o Papel fotográfico Lexmark.
- Para evitar manchas, no toque la superficie de la fotografía impresa. Para obtener resultados óptimos, retire las hojas impresas de una en una de la bandeja de salida y deje que se sequen durante al menos 24 horas antes de apilarlas, mostrarlas o almacenarlas.

Recuperación y gestión de fotografías

Transferencia de todas las fotos de un dispositivo de almacenamiento utilizando el equipo

- 1 Introduzca el CD o cualquier dispositivo de almacenamiento de fotos en el equipo.
- 2 Si está utilizando Windows XP o Windows Vista, aparecerá una pantalla con el mensaje ¿Qué desea que haga Windows?
Haga clic en **Transferir fotos al equipo utilizando Lexmark Imaging Studio**.
- 3 Haga clic en **Guardar automáticamente todas las fotos en "Mis imágenes"**.
- 4 Extraiga el CD para ver las fotos transferidas en la Biblioteca de fotos.

Transferencia de las fotos seleccionadas desde un dispositivo de almacenamiento utilizando el equipo

- 1 Introduzca el CD o cualquier dispositivo de almacenamiento de fotos en el equipo.
- 2 Si está utilizando Windows XP o Windows Vista, aparecerá una pantalla con el mensaje ¿Qué desea que haga Windows?
Haga clic en **Transferir fotos al equipo utilizando Lexmark Imaging Studio**.
- 3 Haga clic en **Seleccionar fotos para guardar**.
- 4 Haga clic en **Deseleccionar todos**.
- 5 Haga clic para seleccionar las fotos que desea transferir.
- 6 Si desea guardar las fotos en la carpeta predeterminada, haga clic en **Siguiente**.
- 7 Si desea guardar las fotos en una carpeta diferente a la predeterminada:
 - a Haga clic en **Examinar**.
 - b Seleccione la carpeta que desee.
 - c Haga clic en **Aceptar**.
- 8 Si desea asignar un prefijo a todas las fotos recién transferidas, haga clic en la casilla de verificación e introduzca un nombre.
- 9 Haga clic en **Siguiente**.
- 10 Extraiga el CD para ver las fotos transferidas en la Biblioteca de fotos.

Impresión de fotografías mediante el equipo

Nota: Para imprimir fotografías o imágenes desde una página web, consulte “Impresión de fotografías o imágenes de una página web” en la página 29.

Impresión de fotografías desde la Biblioteca de fotos

- 1 Cargue papel.
- 2 En el escritorio, haga doble clic en el icono de **Lexmark Imaging Studio**.
- 3 Haga clic en **Ver/Imprimir biblioteca de fotos**.
- 4 Haga clic en las fotos que desea imprimir.
- 5 Haga clic en **Imprimir fotos**.
- 6 Cambie los valores de impresión según convenga.

Notas:

- En la lista desplegable Calidad, seleccione una calidad de impresión.
- En Tamaño del papel, en la lista desplegable Impresora, seleccione el tamaño del papel.
- También puede seleccionar otros tamaños de foto, e imprimir varias copias de las fotos.

- 7 Haga clic en **Imprimir**.

Impresión de todas las fotos de un dispositivo de almacenamiento utilizando el equipo

- 1 Cargue el papel fotográfico con la cara brillante o imprimible hacia arriba. (Si no está seguro de cuál es la cara imprimible, consulte las instrucciones que se incluyen con el papel). Para obtener más información, consulte “Carga del papel” en la página 22.
- 2 Introduzca el CD o cualquier dispositivo de almacenamiento de fotos en el equipo.
- 3 Si está utilizando Windows XP o Windows Vista, aparece una pantalla con el mensaje ¿Qué desea que haga Windows? Haga clic en **Transferir fotos al equipo utilizando Lexmark Imaging Studio**.
- 4 Haga clic en **Seleccionar fotos para imprimir**.
- 5 Haga clic en **Imprimir**.
- 6 Seleccione la calidad de copia en el menú desplegable Calidad.
- 7 En la lista desplegable Tamaño del papel de la impresora, seleccione el tamaño del papel.
- 8 Para seleccionar varias impresiones de una foto, o seleccionar tamaños distintos de 4 x 6 pulg. (10 x 15 cm), seleccione las opciones que desee en la tabla. Utilice la lista desplegable de la última columna para ver y seleccionar otros tamaños.
- 9 Haga clic en el botón **Imprimir** que se encuentra en la esquina inferior derecha de la pantalla.
- 10 Extraiga el CD.

Impresión de fotos seleccionadas desde un dispositivo de almacenamiento utilizando el equipo

- 1 Cargue el papel fotográfico con la cara brillante o imprimible hacia arriba. (Si no está seguro de cuál es la cara imprimible, consulte las instrucciones que se incluyen con el papel). Para obtener más información, consulte “Carga del papel” en la página 22.
- 2 Introduzca el CD o cualquier dispositivo de almacenamiento de fotos en el equipo.
- 3 Si está utilizando Windows XP o Windows Vista, aparece una pantalla con el mensaje ¿Qué desea que haga Windows? Haga clic en **Transferir fotos al equipo utilizando Lexmark Imaging Studio**.
- 4 Haga clic en **Seleccionar fotos para imprimir**.
- 5 Haga clic en **Cancelar selección de todo**.
- 6 Haga clic para seleccionar las fotos que desea imprimir.
- 7 Haga clic en **Imprimir**.
- 8 Seleccione la calidad de copia en el menú desplegable Calidad.
- 9 En la lista desplegable Tamaño del papel de la impresora, seleccione el tamaño del papel.
- 10 Para seleccionar varias impresiones de una foto, o seleccionar tamaños distintos de 4 x 6 pulg. (10 x 15 cm), seleccione las opciones que desee en la tabla. Utilice la lista desplegable de la última columna para ver y seleccionar otros tamaños.
- 11 Haga clic en el botón **Imprimir** que se encuentra en la esquina inferior derecha de la pantalla.
- 12 Extraiga el CD.

Impresión de paquetes fotográficos

- 1 En el escritorio, haga doble clic en el icono de **Lexmark Imaging Studio**.
- 2 Haga clic en **Paquetes fotográficos**.
- 3 Haga clic para seleccionar las fotos que desea incluir en el paquete fotográfico.
- 4 Haga clic en **Siguiente**.
- 5 Seleccione la calidad de copia en el menú desplegable Calidad.
- 6 En la lista desplegable Tamaño del papel de la impresora, seleccione el tamaño del papel.
- 7 Para seleccionar varias impresiones de una foto, o seleccionar tamaños distintos de 4 x 6 pulg. (10 x 15 cm), seleccione las opciones que desee en la tabla. Utilice la lista desplegable de la última columna para ver y seleccionar otros tamaños.
- 8 Haga clic en el botón **Imprimir** que se encuentra en la esquina inferior derecha de la pantalla.

Creación de proyectos fotográficos

Creación de tarjetas fotográficas de felicitación

- 1 En el escritorio, haga doble clic en el icono de **Lexmark Imaging Studio**.
- 2 Haga clic en **Tarjetas fotográficas de felicitación**.

- 3 En la ficha de Estilo, haga clic para seleccionar un estilo para su tarjeta de felicitación.
- 4 En la ficha Fotografía, seleccione y arrastre una foto hasta el panel de presentación preliminar a la derecha de la pantalla.
- 5 Haga clic en el área de texto para añadir texto a su tarjeta de felicitación.
- 6 Una vez finalizada la edición del texto, haga clic en **Aceptar**.
- 7 Si desea crear otra tarjeta de felicitación fotográfica utilizando un estilo o una foto diferente, haga clic en **Añadir nueva tarjeta**, y repita del paso 3 en la página 37 hasta el paso 6 en la página 37.
- 8 Si quiere imprimir la tarjeta de felicitación, seleccione **Imprimir tarjeta fotográfica de felicitación** en la ficha Compartir.
- 9 En la lista desplegable Copias, seleccione el número de copias.
- 10 En la lista desplegable Calidad, seleccione la calidad de copia.
- 11 En la lista desplegable Tamaño del papel de la impresora, seleccione el tamaño del papel.

Tamaños de papel compatibles	Dimensiones
A4	210 x 297 milímetros
Carta	8.5 x 11 pulgadas
Tarjetas de felicitación	4 x 8 pulgadas (10,16 x 20,32 cm)

- 12 Haga clic en **Imprimir**.
- 13 Si quiere enviar por correo electrónico la tarjeta fotográfica de felicitación, seleccione **Enviar por correo electrónico la tarjeta fotográfica de felicitación** en la ficha Compartir.
- 14 En la sección Calidad/Velocidad de envío, seleccione el tamaño de la imagen.
- 15 Haga clic en **Crear correo electrónico** para crear un correo electrónico con las tarjetas fotográficas de felicitación adjuntas.

Creación y visualización de presentaciones de diapositivas

- 1 En el escritorio, haga doble clic en el icono de **Lexmark Imaging Studio**.
- 2 Haga clic en **Presentación de diapositivas**.
- 3 Haga clic y arrastre las fotos que desea incluir en la presentación de diapositivas hasta el área "Fotografías de la presentación".

Si desea que las fotos aparezcan en un orden específico, haga clic en ellas en el mismo orden en que desea que aparezcan.

Notas:

- Si desea cambiar los valores de la presentación de diapositivas, haga clic en la ficha **Valores**.
- Si desea guardar o imprimir la presentación de diapositivas, haga clic en la ficha **Compartir**.

- 4 Haga clic en **Visualizar presentación**.

Impresión de una imagen como póster de varias páginas



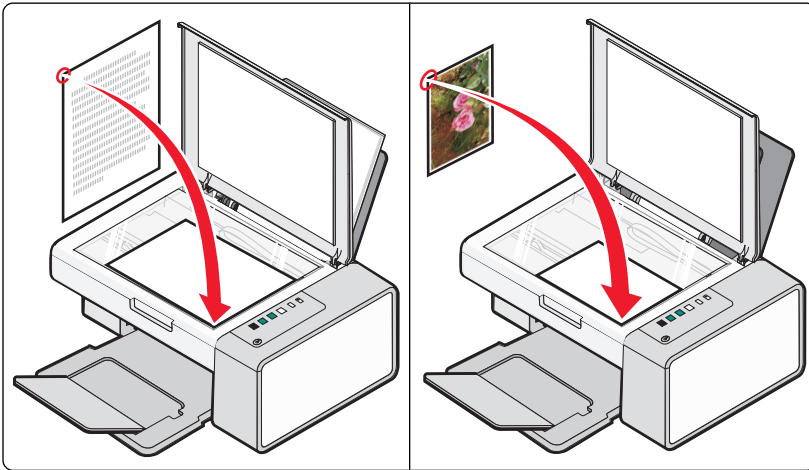

- 1 Cargue papel.
- 2 En el escritorio, haga doble clic en el icono de **Lexmark Imaging Studio**.
- 3 Desde la sección Impresión de tareas creativas de la pantalla Bienvenida, haga clic en **Póster**.
- 4 Si está escaneando una foto:
 - a Coloque la foto boca abajo en el cristal del escáner.
 - b Haga clic en **Archivo → Agregar foto desde el escáner**
- 5 Si no se dispone a escanear un elemento nuevo, abra la carpeta que contiene la foto.
- 6 Arrastre la foto al área de vista previa de la pantalla Imprimir como póster de varias páginas.
- 7 Haga clic en **Paso siguiente** que se encuentra en la parte inferior del panel izquierdo.
- 8 En la lista desplegable Tamaño de papel para imprimir póster, seleccione un tamaño de papel.
- 9 Seleccione la calidad de impresión en la lista desplegable Calidad de impresión para el póster.
- 10 En la lista desplegable Tamaño de póster, seleccione un tamaño de póster.
- 11 Si desea girar el póster para que encaje mejor en las páginas impresas, haga clic en **Girar 90°**.
- 12 Haga clic en **Imprimir** que se encuentra en la esquina inferior derecha de la pantalla.

Copia





Copia mediante el panel de control

Realización de copias

- 1 Cargue papel.
- 2 Cargue un documento original hacia abajo en el cristal del escáner.
- 3 Pulse   para iniciar una copia en color o   para iniciar una copia en blanco y negro.

Copia de fotografías 4 x 6

- 1 Cargue una tarjeta fotográfica 4 x 6 (10 x 15 cm) con la cara brillante o imprimible dirigida hacia usted. (Si no está seguro de cuál es la cara imprimible, consulte las instrucciones que se incluyen con el papel.)
- 2 Coloque una fotografía boca abajo en la esquina inferior izquierda del cristal del escáner. Para obtener más información, consulte "Carga de documentos originales en el cristal del escáner" en la página 26.
- 3 Pulse  .

Copia mediante equipo

Nota: Asegúrese de que la impresora está conectada a un equipo y tanto la impresora como el equipo están encendidos.

Copia de documentos mediante el equipo

- 1 Cargue un documento original boca abajo en el cristal del escáner.

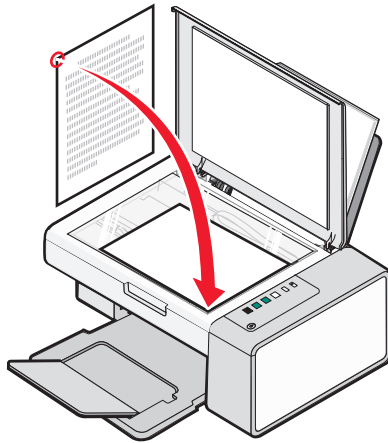

- 2 En el escritorio, haga doble clic en el icono de **Lexmark Imaging Studio**.
- 3 En el panel izquierdo de la pantalla de bienvenida, haga clic en **Copiar**.
- 4 Seleccione la opción Documento.
- 5 Haga clic en **Inicio**.
- 6 En la lista desplegable Copias, seleccione el número de copias.
- 7 En la lista desplegable Calidad, seleccione la calidad de la copia.
- 8 En la lista desplegable Tamaño del papel de la impresora, seleccione el tamaño del papel.
- 9 Seleccione la opción adecuada en la que desea que se imprima el documento: Color, Escala de grises o Blanco y negro.
- 10 Para ajustar el valor de brillo, utilice el regulador de brillo.
- 11 Para seleccionar un tamaño de impresión personalizado, introduzca un número de 25 a 400 en el cuadro Tamaño de impresión.
Puede ajustar el documento a la página al hacer clic en la opción Ajustar a página
- 12 Haga clic en **Copiar** que se encuentra en la esquina inferior derecha de la pantalla.

Copia de una foto mediante el equipo

1 Coloque la foto boca abajo en el cristal del escáner.

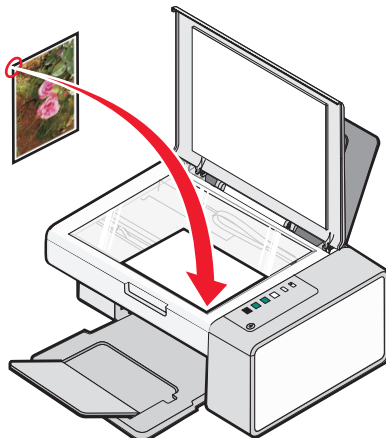

2 En el escritorio, haga doble clic en el icono de **Lexmark Imaging Studio**.

3 En el panel izquierdo de la pantalla Bienvenida, haga clic en **Copiar**.

4 Seleccione **Fotografía**.

5 Haga clic en **Iniciar**.

La foto aparece en el panel derecho.

6 En la lista desplegable Calidad, seleccione la calidad de copia.

7 En la lista desplegable Tamaño del papel de la impresora, seleccione el tamaño del papel.

8 Para seleccionar varias impresiones de una foto, o seleccionar tamaños distintos de 4 x 6 pulg. (10 x 15 cm), seleccione las opciones que desee en la tabla. Utilice la lista desplegable de la última columna para ver y seleccionar otros tamaños.

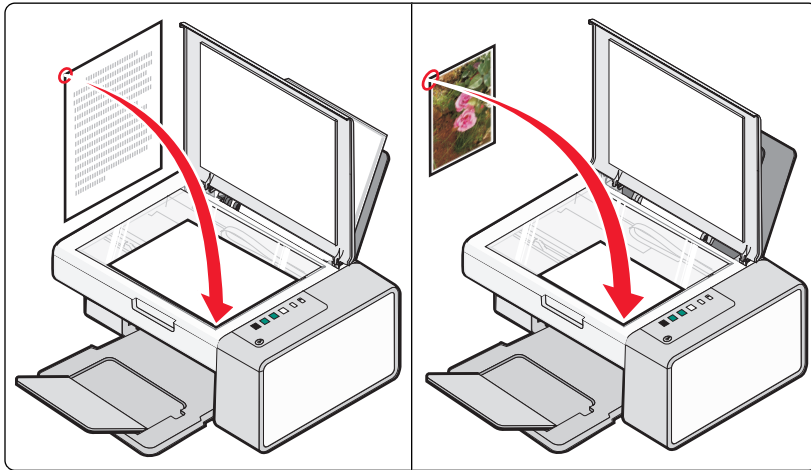

9 Haga clic en **Copiar** que se encuentra en la esquina inferior derecha de la pantalla.

Escaneo



Nota: Asegúrese de que la impresora está conectada a un equipo y tanto la impresora como el equipo están encendidos.

Escaneo mediante el panel de control

- 1 Cargue un documento original hacia abajo en el cristal del escáner.
- 2 Pulse   para iniciar el escaneo.
El cuadro de diálogo **Guardar la fotografía** aparece en la pantalla del equipo.
- 3 Si desea guardar la imagen escaneada, haga clic en **Examinar** y seleccione el lugar en el que desea guardarla.
- 4 Introduzca el nombre del archivo y el formato que desea para la imagen escaneada.
- 5 Haga clic en **Guardar**.

Escaneo mediante el equipo

Escaneo de documentos con el equipo

- 1 Cargue un documento original hacia abajo en el cristal del escáner.

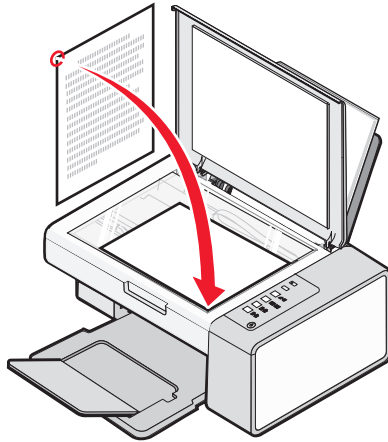

- 2 En el escritorio, haga doble clic en el icono de **Lexmark Imaging Studio**.
- 3 Haga clic en **Escanear**.
- 4 Seleccione la opción Documento.
- 5 Haga clic en **Inicio**. El documento escaneado se carga en la aplicación de procesamiento de textos predeterminada. Puede modificar el documento escaneado.

Escaneo de una foto a la Biblioteca de fotos

- 1 En el escritorio, haga doble clic en el icono de **Lexmark Imaging Studio**.
- 2 Haga clic en **Ver/Imprimir biblioteca de fotos**.
- 3 En la ficha Añadir Biblioteca de fotos, haga clic en **Añadir nuevo escaneo**.
- 4 Seleccione la opción fotográfica.
- 5 Haga clic en **Iniciar**. La foto se coloca en la carpeta actual de la Biblioteca de fotos.

Escaneo de varias fotografías a la vez utilizando el equipo

- 1 En el escritorio, haga doble clic en el icono de **Lexmark Imaging Studio**.
- 2 Coloque las fotos boca abajo en el cristal del escáner.

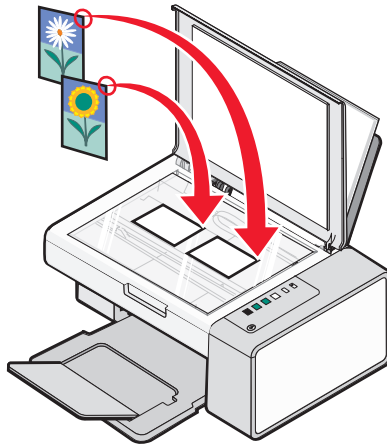

Nota: Para unos resultados óptimos, coloque las fotos dejando el mayor espacio posible entre ellas y los bordes de la zona de escaneo.

- 3 Cierre la cubierta superior.
- 4 Haga clic en **Escanear**.
- 5 Seleccione la opción **Varias fotos**.
- 6 Haga clic en **Iniciar**.

Escaneo de varias fotos mediante el equipo

Puede escanear fotos desde el cristal del escáner y añadir fotos almacenadas en la Biblioteca de fotos.

- 1 Cargue la(s) foto(s) boca abajo en el cristal del escáner.

Nota: Si las fotos son lo suficientemente pequeñas como para escanearlas al mismo tiempo desde el cristal del escáner, para obtener mejores resultados, colóquelas con el mayor espacio posible entre ambas y los márgenes del área de escaneado.

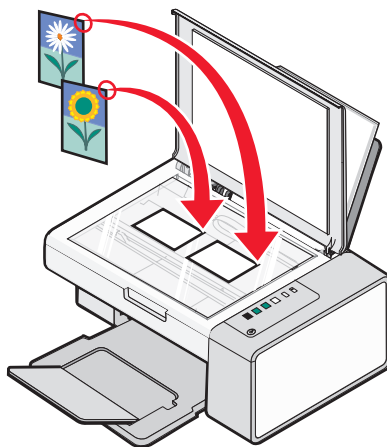

- 2 En el escritorio, haga doble clic en el icono de **Lexmark Imaging Studio**.

- 3 Haga clic en **Escanear**.
- 4 Seleccione la opción Foto o Varias fotos.
- 5 Haga clic en **Iniciar**.
- 6 Si desea escanear otra(s) foto(s) desde el cristal del escáner:
 - a Haga clic en **Agregar otra** en el lado derecho de la pantalla.
 - b Haga clic en **Nuevo trabajo de escaneo**.
 - c Cargue los documentos boca abajo en el cristal del escáner.

Nota: Si las fotos son lo suficientemente pequeñas como para escanearlas al mismo tiempo desde el cristal del escáner, para obtener mejores resultados colóquelas con el mayor espacio posible entre ambas y los márgenes del área de escaneado.
 - d Seleccione la opción Foto o Varias fotos.
 - e Haga clic en **Iniciar**.
- 7 Si desea agregar una foto guardada en el equipo:
 - a Haga clic en **Agregar otra** en el lado derecho de la pantalla.
 - b Haga clic en **Foto desde la biblioteca de fotos**.
 - c Seleccione las fotos que desea guardar.
 - d Haga clic en **Agregar fotos**. Se agrega una imagen en miniatura de la foto al panel de presentación preliminar.
- 8 Repita desde el paso 6 al paso 7 hasta que haya acabado de escanear y añadir todas las fotos.

Escaneo de documentos o imágenes para enviarlos por correo electrónico

Puede enviar por correo electrónico imágenes adjuntas mediante la aplicación predeterminada de correo electrónico.

- 1 Cargue un documento original hacia abajo en el cristal del escáner.

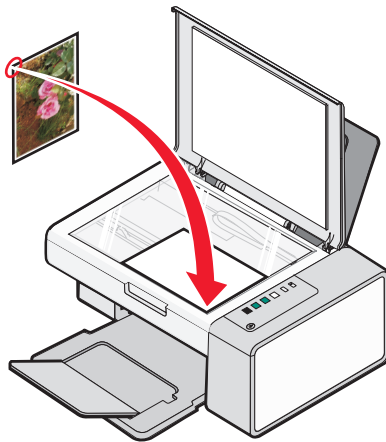

- 2 En el escritorio, haga doble clic en el icono de **Lexmark Imaging Studio**.
- 3 Haga clic en **Correo electrónico**.
- 4 Seleccione la opción Foto, Varias fotos o Documento.

- 5 Haga clic en **Inicio**.
- 6 Si va a escanear una foto seleccione el Tamaño de fotografía en la sección Calidad y velocidad de envío.
- 7 Haga clic en **Crear correo electrónico** para adjuntar las imágenes al mensaje de correo electrónico.

Almacenamiento de imágenes escaneadas en el equipo

- 1 Cargue un documento original hacia abajo en el cristal del escáner.

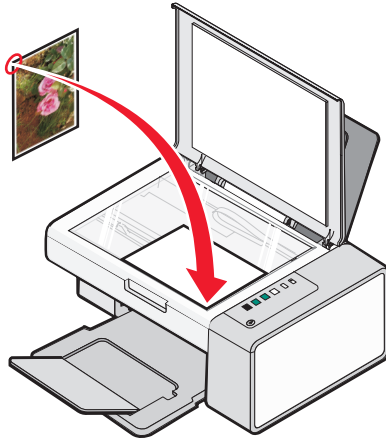

- 2 Cierre la cubierta superior.
- 3 En el escritorio, haga doble clic en el icono de **Lexmark Imaging Studio**.
- 4 Haga clic en **Escanear**.
- 5 Seleccione la opción Foto, Varias fotos o Documento.
- 6 Haga clic en **Inicio**.
- 7 Desde la barra de menús de la pantalla Guardar o Editar, haga clic en **Guardar**.
- 8 Para guardar en otra carpeta, haga clic en **Examinar** y seleccione una carpeta. Haga clic en **Aceptar**.
- 9 Para cambiar el nombre del archivo, introduzca el nombre de éste en la sección Nombre del archivo. Para asignar el nombre como prefijo para todas las fotos, marque la casilla de verificación Comenzar todas las fotos con el Nombre de archivo.
- 10 Para guardar la foto como otro tipo de archivo, seleccione el tipo de archivo de la lista desplegable Tipo de archivo.
- 11 Para seleccionar una fecha para la foto, haga clic en la lista desplegable y seleccione una fecha del calendario.
- 12 Haga clic en **Guardar**.

Eliminación de patrones de imágenes de fotos, revistas o periódicos

- 1 Con una foto escaneada abierta, haga clic en **Avanzadas**.
- 2 Haga clic en **Patrones de imagen**.
- 3 Para eliminar los patrones de imagen, resultado del escaneo de revistas o periódicos, haga clic en **Eliminar patrones**.
- 4 En la lista desplegable, seleccione los patrones que se van a eliminar.

- 5 Para reducir las líneas de las fotos a color, haga clic en la casilla de verificación y luego desplace el regulador al valor deseado.
- 6 Haga clic en **Aceptar**. La imagen en miniatura se actualiza.

Personalización de los valores de escaneo mediante el equipo

- 1 En el escritorio, haga doble clic en el icono de **Lexmark Imaging Studio**.
- 2 Haga clic en **Escanear**.
- 3 Haga clic en **Valores personalizados**.
- 4 Cambie los valores necesarios.

Valor	Opciones
Profundidad de color	Seleccione Color, Gris o Blanco y negro.
Resolución de escaneo (puntos por pulgada)	Seleccione un valor de resolución de escaneo en la lista desplegable.
Tamaño	<ul style="list-style-type: none"> • Permite recortar automáticamente el elemento escaneado. Desplace el regulador al valor deseado. • Permite seleccionar el área que va a escanearse. Seleccione el origen del papel en la lista desplegable.
Selección del área que se va a escanear	Puede seleccionar el área que se va a escanear eligiendo un tamaño de papel de la lista desplegable.
Convertir imagen en texto mediante OCR	Seleccione esta opción para convertir la imagen a texto.
Utilizar siempre estos valores en el escaneo	Haga permanentes sus selecciones marcando esta casilla de verificación.

Cambio del orden de programas de la Lista de aplicaciones de escaneo

- 1 En el escritorio, haga doble clic en el icono de **Lexmark Imaging Studio**.
- 2 Haga clic en **Ver/Imprimir biblioteca de fotos**.
- 3 En la barra de tareas de la parte inferior de la pantalla, haga clic en **Otro software**.
- 4 Haga clic en **Modificar orden de aplicación**.
- 5 Seleccione un programa del cuadro de lista y, a continuación, haga clic en ▲ para subir el programa en la lista, o en ▼ para bajarlo.
- 6 Haga clic en **Cerrar** para guardar los cambios.

Envío de faxes

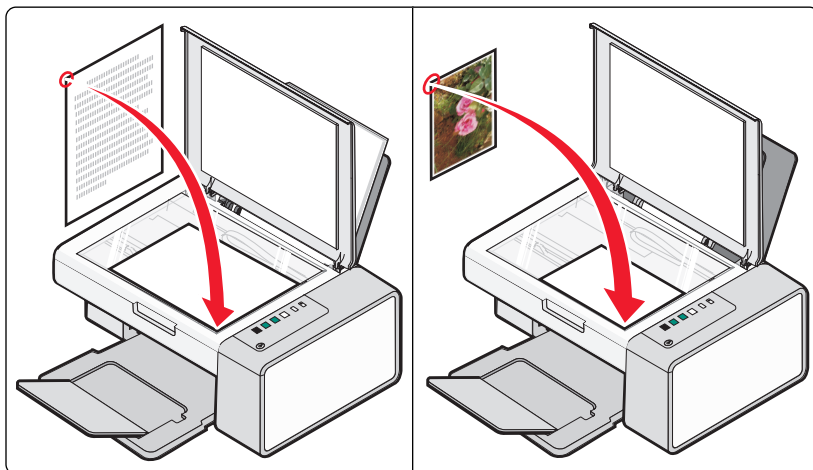

Asegúrese de que:

- La impresora está conectada a un equipo que dispone de módem
- El equipo está conectado a una línea telefónica que funciona correctamente.
- Tanto la impresora como el equipo están encendidos.

Envío de un fax mediante el software

Puede escanear un documento en el equipo y, a continuación, enviarlo por fax a otra persona utilizando el software.

- 1 Cargue un documento original hacia abajo en el cristal del escáner.
- 2 En el escritorio, haga doble clic en el icono de **Lexmark Imaging Studio**.
- 3 En el panel izquierdo de la pantalla de bienvenida, haga clic en **Fax**.
- 4 Seleccione la opción Documento.
- 5 Haga clic en **Inicio**.
- 6 Introduzca la información del destinatario y, a continuación, haga clic en **Siguiente**.
Nota: El número de fax puede incluir hasta 64 números, comas, puntos y/o estos símbolos: * # + - ().
- 7 Introduzca la información de la portada y, a continuación, haga clic en **Siguiente**.
- 8 Si quiere mandar documentos adicionales con el fax, adjúntelos ahora y haga clic en **Siguiente**.
- 9 Para enviar el fax:
 - Inmediatamente: seleccione la opción Enviar.
 - A una hora programada:
 - a Seleccione la opción Retrasar envío hasta.
 - b Establezca la fecha y la hora.
- 10 Si desea una copia en papel de su fax, seleccione Imprimir una copia del fax.
- 11 Haga clic en **Enviar**.

Recepción de un fax mediante el software

- 1 En el escritorio, haga doble clic en el icono de **Lexmark Imaging Studio**.
- 2 En el panel izquierdo de la pantalla de bienvenida, haga clic en **Fax**.
Se abre el Software de soluciones de fax.
- 3 Haga clic en **Herramientas → Preferencias y Valores**.
- 4 Haga clic en la ficha **Recepción de faxes**.
- 5 En el área Llamadas entrantes, seleccione **Automáticamente**.
- 6 Para establecer el número de tonos del teléfono antes de que la impresora reciba los faxes de manera automática, seleccione un valor de la lista desplegable Tonos antes de descolgar.
- 7 Haga clic en **Aceptar** para guardar los valores.

Uso de la Libreta de teléfonos del equipo

Las libretas de teléfonos del sistema operativo figuran como Libretas de teléfonos.

Para acceder a una entrada de la Libreta de teléfonos:

- 1 En el escritorio, haga doble clic en el icono de **Lexmark Imaging Studio**.
- 2 En el panel izquierdo de la pantalla de bienvenida, haga clic en **Fax**.
Se abre el Software de soluciones de fax.
- 3 Haga clic en **Herramientas → Libreta de teléfonos**.
- 4 Para modificar la Libreta de teléfonos, seleccione una opción, introduzca la información nueva, y haga clic en **Aceptar**.

Utilice	Para
Contacto nuevo	Crear una nueva entrada de Libreta de teléfonos.
Grupo nuevo	Crear una nueva entrada de Libreta de teléfonos de grupo.
Editar	Editar una entrada de Libreta de teléfonos.
Eliminar	Eliminar una entrada de Libreta de teléfonos.

Notas:

- Puede incluir un número de tarjeta telefónica como parte del número de fax.
- Un número de fax puede incluir hasta 64 números, comas, puntos y/o estos símbolos: * # + - ().

Impresión de informes de actividad del fax

- 1 En el escritorio, haga doble clic en el icono de **Lexmark Imaging Studio**.
- 2 En el panel izquierdo de la pantalla de bienvenida, haga clic en **Fax**.
Se abre el Software de soluciones de fax.
- 3 Haga clic en **Herramientas → Crear informe**.

- 4 En la lista desplegable Pantalla, seleccione **Faxes enviados y salientes, Recibidos** o **Faxes entrantes**.
- 5 Seleccione un intervalo de fechas.
- 6 Haga clic en **Imprimir**.

Bloqueo de faxes no deseados

- 1 En el escritorio, haga doble clic en el icono de **Lexmark Imaging Studio**.
- 2 En el panel izquierdo de la pantalla de bienvenida, haga clic en **Fax**.
Aparecerá Software de soluciones de fax.
- 3 Haga clic en **Herramientas → Valores y preferencias**.
- 4 Haga clic en la ficha **Recepción de faxes**.
- 5 En el área Bloquear faxes no deseados, seleccione la casilla de verificación situada al lado de Activar bloqueo de faxes.
- 6 Si desea bloquear los faxes de números de teléfono específicos:
 - a Haga clic en **Gestionar lista de bloqueo**.
 - b Haga clic en **Nuevo**.
 - c Introduzca un número de teléfono en el campo Identificador de fax y el nombre de contacto correspondiente en el campo Notas.
Notas:
 - Puede incluir un número de tarjeta telefónica como parte del número de fax.
 - Un número de fax puede incluir hasta 64 números, comas, puntos o estos símbolos: * # + - ().
 - Puede bloquear los faxes de hasta 50 números de teléfono.
- 7 Haga clic en **Aceptar** para guardar el valor.

Personalización de los valores de fax

Personalización de los valores mediante el Software de soluciones de fax

Puede ajustar los valores de fax en el Software de soluciones de fax. Estos valores afectan tanto a los faxes entrantes como a los salientes.

- 1 En el escritorio, haga doble clic en el icono de **Lexmark Imaging Studio**.
- 2 En el panel izquierdo de la pantalla de bienvenida, haga clic en **Fax**.
Se abre el Software de soluciones de fax.
- 3 Haga clic en **Herramientas → Preferencias y Valores**.

4 Haga clic en las fichas y modifique los valores cuando sea necesario.

Ficha	Opciones
Módem y marcación	<ul style="list-style-type: none">• Introduzca el nombre del módem actual.• Cambie el módem.• Seleccione si desea asignar el módem actual exclusivamente al Centro de fax Lexmark.• Seleccione las opciones de Altavoz del módem.• Cambie las propiedades de marcación.
Envío de faxes	<ul style="list-style-type: none">• Cree una portada predeterminada.• Seleccione si desea utilizar un encabezamiento de fax.• Seleccione el número de veces que desea que la máquina vuelva a marcar y el intervalo de tiempo entre estos intentos en el caso de que el fax no pueda enviarse en el primer intento.• Seleccione un dispositivo de escaneo predeterminado.
Recepción de faxes	<ul style="list-style-type: none">• Seleccione las opciones de respuesta automática.• Gestione los faxes bloqueados.• Seleccione si desea activar sonidos de notificación.
Preferencias	<ul style="list-style-type: none">• Seleccione opciones para la lista de faxes recientes.• Seleccione los valores de Visualización de lista.• Seleccione si desea eliminar los faxes antiguos automáticamente, y defina el período de tiempo que se conservarán los faxes antes de ser eliminados.• Seleccione una libreta de teléfonos.

5 Haga clic en **Aceptar** cuando haya terminado de personalizar los valores.

6 Cierre el Software de soluciones de fax.

Configuración del número de tonos previo a la recepción automática de un fax

1 En el escritorio, haga doble clic en el icono de **Lexmark Imaging Studio**.

2 En el panel izquierdo de la pantalla de bienvenida, haga clic en **Fax**.

Se abre el Software de soluciones de fax.

3 Haga clic en **Herramientas → Preferencias y Valores**.

4 Haga clic en la ficha **Recepción de faxes**.

5 En el área Llamadas entrantes, seleccione **Automáticamente**.

6 En la lista desplegable "Tonos antes de descolgar", seleccione el valor que desee.

7 Haga clic en **Aceptar**.

Mantenimiento de la impresora

Cambio de los cartuchos de impresión

Extracción de cartuchos de impresión usados

1 Asegúrese de que la impresora está encendida.

2 Levante la unidad del escáner.

El carro del cartucho de impresión se coloca en la posición de carga, a menos que la impresora esté ocupada.

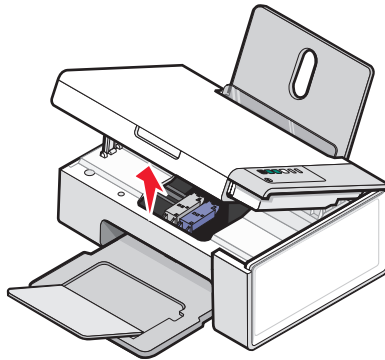

3 Presione hacia abajo la palanca del carro del cartucho para levantar la tapa.

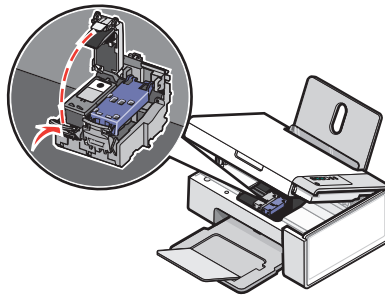

4 Extraiga el cartucho de impresión usado.

Nota: Si desea extraer los dos cartuchos, repita los pasos 3 y 4 para el segundo cartucho.

Instalación de los cartuchos de impresión

- 1 Si desea instalar cartuchos de impresión nuevos, retire el adhesivo y el precinto de la parte trasera e inferior de los cartuchos.

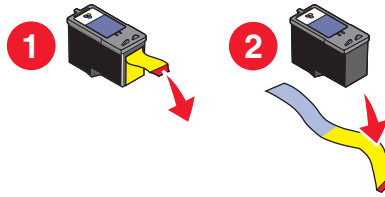

Advertencia—Posibles daños: No toque el área de contacto dorada de la parte trasera ni los inyectores de metal de la parte inferior de los cartuchos.

- 2 Presione hacia abajo las palancas del carro del cartucho para levantar las tapas.

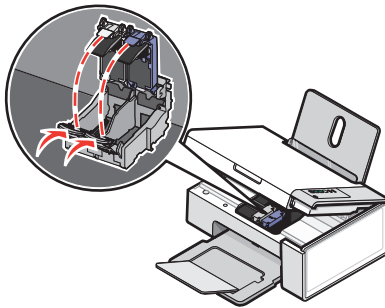

- 3 Introduzca el cartucho negro o fotográfico en el carro izquierdo. Introduzca el cartucho de color en el carro derecho.

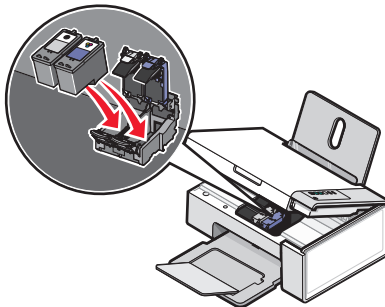

- 4 Cierre las tapas.

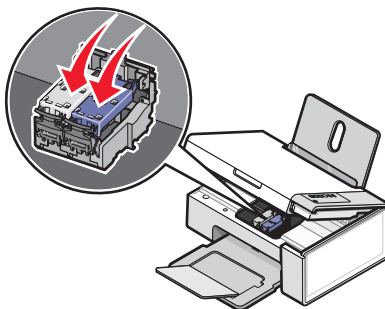

- 5 Levante la unidad del escáner, empuje suavemente el soporte del escáner hacia los carros de los cartuchos y baje la unidad del escáner con cuidado hasta que esté totalmente cerrada.

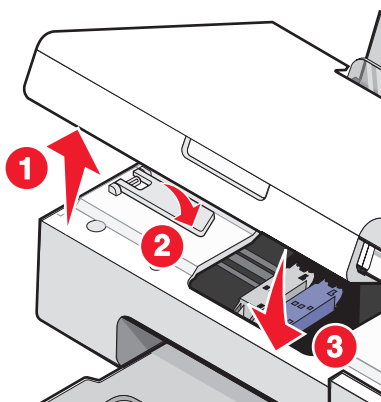



- 6 Cargue el papel.

- 7 Mantenga pulsado   durante tres segundos para imprimir una página de alineación.

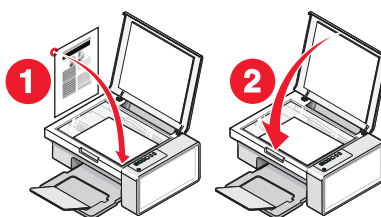
- 8 Coloque la página de alineación impresa boca abajo en la esquina inferior derecha del cristal del escáner y cierre la cubierta superior.



- 9 Pulse   otra vez para alinear los cartuchos.

Nota: La unidad del escáner debe estar cerrada antes de iniciar un nuevo trabajo de escaneo, impresión, copia o envío de faxes.

Obtención de una mejor calidad de impresión

Mejora de la calidad de impresión

Si no está satisfecho con la calidad de impresión del documento, asegúrese de que:

- Utiliza el papel adecuado para el documento. Si va a imprimir fotografías o imágenes de alta calidad, utilice papel fotográfico Lexmark o papel fotográfico de primera calidad de Lexmark para obtener resultados óptimos.
- Utiliza papel de mayor gramaje o blanco brillante.
- Selecciona un valor superior de calidad de impresión.

Si después de realizar estos procedimientos la calidad de impresión del documento no es la deseada, siga los pasos que se indican a continuación:

- 1 Alinee los cartuchos de impresión. Para obtener más información, consulte “Alineación de los cartuchos de impresión” en la página 55.

Si la calidad de la impresión no mejora, continúe con el paso 2.

- 2 Limpie los inyectores de los cartuchos de impresión. Para obtener más información, consulte “Limpieza de los inyectores de los cartuchos de impresión” en la página 56.

Si la calidad de la impresión no mejora, continúe con el paso 3.

- 3 Extraiga los cartuchos e introdúzcalos de nuevo. Para obtener más información, consulte “Extracción de cartuchos de impresión usados” en la página 52 e “Instalación de los cartuchos de impresión” en la página 53.

Si la calidad de la impresión no mejora, continúe con el paso 4.

- 4 Limpie los contactos e inyectores de los cartuchos de impresión. Para obtener más información, consulte “Limpieza de los contactos e inyectores de los cartuchos de impresión” en la página 56.

Si todavía no está satisfecho con la calidad de impresión obtenida, sustituya el cartucho. Para obtener más información, consulte “Realización de pedidos de papel y otros consumibles” en la página 58.

Alineación de los cartuchos de impresión

- 1 Cargue papel normal.
- 2 Abra el **Centro de soluciones**.
- 3 En la ficha Mantenimiento, haga clic en **Alinear para eliminar bordes borrosos**.
- 4 Haga clic en **Imprimir**.
Se imprimirá una página de alineación.
- 5 Abra la cubierta superior de la impresora.

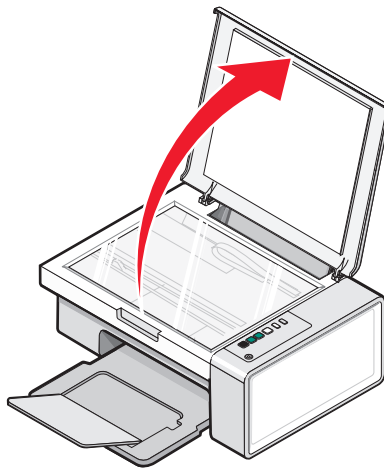

- Coloque la página de alineación impresa boca abajo en la esquina inferior derecha del cristal del escáner y cierre la cubierta superior.

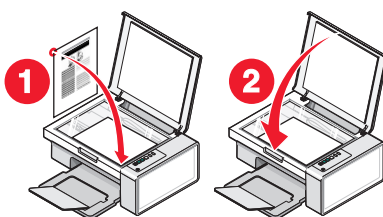

- Pulse  .

Transcurridos unos segundos, aparece el cuadro de diálogo **Alineación satisfactoria** en la pantalla del equipo.

- Haga clic en **Cerrar**.

- Haga clic en **Salir**.

Si ha alineado los cartuchos para mejorar la calidad de impresión, vuelva a imprimir el documento. Si no ha mejorado la calidad de impresión, limpie los inyectores de los cartuchos.

Limpieza de los inyectores de los cartuchos de impresión

- Cargue papel normal.
- Abra el **Centro de soluciones**. Consulte “Uso del Centro de soluciones” en la página 17.
- Desde la ficha **Mantenimiento**, haga clic en **Efectuar limpieza para eliminar bandas horizontales**.
- Haga clic en **Imprimir**.
La impresión de una página hace que la tinta pase por los inyectores para limpiarlos.
- Imprima de nuevo el documento para comprobar que la calidad de impresión ha mejorado.
- Si la calidad de impresión no ha mejorado, limpie los inyectores dos veces más.

Limpieza de los contactos e inyectores de los cartuchos de impresión

- Extraiga los cartuchos de impresión.
- Humedezca un paño limpio que no suelte pelusa.
- Aplique suavemente el paño sobre los inyectores durante unos tres segundos y, a continuación, límpielos en la dirección indicada.

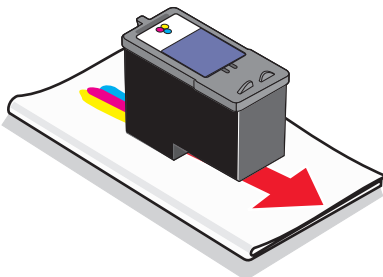

- 4** A continuación, coloque un lado del paño que esté limpio sobre los contactos durante unos tres segundos y límpielos en la dirección indicada.

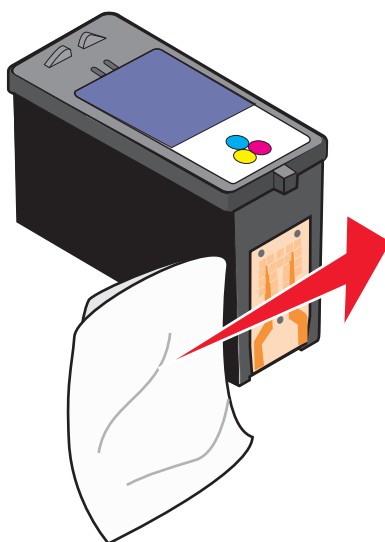

- 5** Repita las instrucciones del paso 3 y el paso 4 con el lado limpio del paño.
- 6** Deje que los inyectores y los contactos se sequen por completo.
- 7** Vuelva a colocar los cartuchos de impresión.
- 8** Vuelva a imprimir el documento.
- 9** Si no mejora la calidad de impresión, limpie los inyectores de impresión. Para obtener más información, consulte "Limpieza de los inyectores de los cartuchos de impresión" en la página 56.
- 10** Repita el paso 9 hasta dos veces más.
- 11** Si todavía no está satisfecho con la calidad de impresión obtenida, sustituya los cartuchos de impresión.

Conservación de los cartuchos de impresión

- Mantenga guardado el cartucho nuevo en su envoltorio hasta que vaya a instalarlo.
- No extraiga un cartucho de la impresora a no ser que vaya a sustituirlo, limpiarlo o guardarlo en un envase hermético. Los cartuchos no imprimirán correctamente si los deja expuestos durante un largo periodo de tiempo.
- Guarde el cartucho fotográfico en su envase cuando no lo esté utilizando.

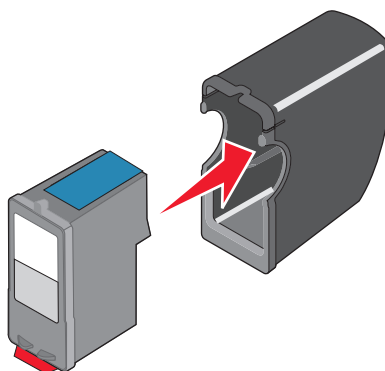

Limpieza del cristal del escáner

- 1 Humedezca un paño limpio que no suelte pelusa.
- 2 Limpie con cuidado el cristal del escáner.

Nota: Asegúrese de que toda la tinta o el líquido corrector del documento estén secos antes de colocar el documento sobre el cristal del escáner.

Realización de pedidos de cartuchos de impresión

Modelos Lexmark 2500 series (excepto 2580)

Elemento	Número de referencia	Rendimiento normal en páginas de un cartucho medio ¹
Cartucho de tinta negra	28A	175
Cartucho de tinta negra ²	28	175
Cartucho de tinta negra de gran duración	34	550
Cartucho de tinta de color	29A	150
Cartucho de tinta de color ²	29	150
Cartucho de tinta de color de gran duración	35	500
Cartucho fotográfico	31	No aplicable

¹ Valores obtenidos con impresión continua. Valor de rendimiento declarado conforme a ISO/IEC 24711 (FDIS).
² Cartucho con licencia del programa de devolución

Modelos Lexmark 2580

Elemento	Número de referencia
Cartucho de tinta de color	2
Cartucho de tinta negra	3
Cartucho fotográfico	31

Realización de pedidos de papel y otros consumibles

Si desea solicitar consumibles o ponerse en contacto con el proveedor más cercano, visite nuestro sitio web en www.lexmark.com.

Notas:

- Para obtener resultados óptimos, utilice sólo cartuchos de impresión Lexmark.
- Para obtener resultados óptimos al imprimir fotografías o imágenes de gran calidad, utilice Papel fotográfico Lexmark.

Para encargar un cable USB (número de referencia 1021294), vaya a www.lexmark.com.

Papel	Tamaño de papel
Papel fotográfico de primera calidad Lexmark	<ul style="list-style-type: none">• Carta• A4• 4 x 6 pulg.• 10 x 15 cm• L
Papel fotográfico Lexmark	<ul style="list-style-type: none">• Carta• A4• 4 x 6 pulg.• 10 x 15 cm
Papel fotográfico Lexmark PerfectFinish™	<ul style="list-style-type: none">• Carta• A4• 4 x 6 pulg.• 10 x 15 cm• L

Nota: La disponibilidad puede variar en función del país o región.

Para obtener más información acerca de cómo comprar Papel fotográfico de primera calidad Lexmark o Papel fotográfico Lexmark o papel fotográfico Lexmark PerfectFinish en su país o región, visite www.lexmark.com.

Uso de los auténticos cartuchos de impresión Lexmark

Las impresoras, cartuchos de impresión y el papel fotográfico Lexmark están diseñados para obtener una calidad de impresión superior.

Si recibe el mensaje **Tinta original de Lexmark agotada**, la tinta original de Lexmark del cartucho de impresión se ha agotado.

Si cree que ha adquirido un nuevo cartucho de impresión auténtico de Lexmark, pero aparece el mensaje **Tinta original de Lexmark agotada**:

- 1 Haga clic en el botón **Más información** del mensaje.
- 2 Haga clic en **Informar de que el cartucho de impresión no es de Lexmark**.

Para evitar que vuelva a aparecer el mensaje para dicho cartucho:

- Sustituya el cartucho de impresión por uno nuevo de Lexmark.
- Si imprime desde el equipo, haga clic en el botón **Más información** del mensaje, seleccione la casilla de verificación y haga clic en **Cerrar**.
- En caso de utilizar la impresora sin equipo, pulse **Cancelar**.

La garantía de Lexmark no cubre los daños causados por un cartucho de impresión que no sea Lexmark.

Recarga de los cartuchos de impresión

La garantía no cubre la reparación de fallos o daños debidos al uso de un cartucho recargado. Lexmark recomienda no utilizar cartuchos recargados ya que esto puede afectar a la calidad de impresión y originar daños en la impresora. Para obtener los mejores resultados, utilice consumibles de Lexmark.

Reciclaje de productos Lexmark

Si desea enviarnos productos Lexmark para que procedamos a su reciclaje:

- 1 Visite nuestro sitio web en **www.lexmark.com/recycle**.
- 2 Siga las instrucciones que aparecen en la pantalla del equipo.



Solución de problemas

- “Solución de problemas de instalación” en la página 61
- “Solución de problemas de impresión” en la página 64
- “Solución de problemas de copia” en la página 67
- “Solución de problemas de escaneo” en la página 69
- “Solución de problemas de fax” en la página 71
- “Solución de problemas de atascos y alimentación de papel” en la página 73
- “Mensajes de error” en la página 77
- “Desinstalación y reinstalación del software” en la página 78

Solución de problemas de instalación

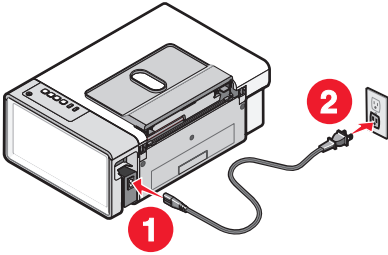

- “El botón de encendido no se ilumina” en la página 61
- “El software no se instala” en la página 61
- “La página no se imprime” en la página 63

El botón de encendido no se ilumina

Compruebe la conexión de alimentación	<ol style="list-style-type: none">1 Desconecte el cable de alimentación de la toma mural y a continuación, de la impresora.2 Conecte el cable al puerto de la fuente de alimentación de la impresora.  <ol style="list-style-type: none">3 Enchufe el cable a una toma de corriente que hayan utilizado otros aparatos eléctricos.4 Si el indicador luminoso  no está encendido, pulse .
---------------------------------------	---

El software no se instala



Compruebe el sistema operativo	Los sistemas operativos siguientes son compatibles: Windows 2000, Windows XP, Windows Vista y Mac OS X. Nota: Para usuarios de Windows 2000, asegúrese de que está utilizando Service Pack 3 o posterior.
Compruebe los requisitos del sistema	Asegúrese de que su equipo cumple los requisitos mínimos del sistema que figuran en la caja.

<p>Es posible que el cable USB no esté conectado</p>	<ol style="list-style-type: none"> 1 Compruebe que el cable USB no haya sufrido ningún daño evidente. 2 Conecte firmemente el extremo cuadrado del cable USB a la parte trasera de la impresora. 3 Conecte firmemente el extremo rectangular del cable USB al puerto USB del equipo. El puerto USB se indica con el símbolo USB .
<p>Siga estos pasos para instalar el software de la impresora</p>	<ol style="list-style-type: none"> 1 Apague el equipo y, a continuación, reinícielo. 2 Haga clic en Cancelar en todas las pantallas de nuevo hardware encontrado. 3 Introduzca el CD y, a continuación, siga las instrucciones que aparecen en la pantalla del equipo para volver a instalar el software.
<p>Es posible que tenga que volver a conectar la fuente de alimentación</p>	<ol style="list-style-type: none"> 1 Pulse  para apagar la impresora. 2 Desconecte el cable de alimentación de la toma mural. 3 Desconecte con cuidado la fuente de alimentación de la impresora. 4 Vuelva a conectar la fuente de alimentación a la impresora. 5 Conecte el cable de alimentación a la toma mural. 6 Pulse  para encender la impresora.
<p>Es posible que se esté ejecutando otro software</p>	<ol style="list-style-type: none"> 1 Cierre todas las aplicaciones de software que estén abiertas. 2 Desactive los programas antivirus. 3 Haga doble clic en el icono Mi PC. En Windows XP, haga clic en Inicio para acceder al icono Mi PC. 4 Haga doble clic en el icono Unidad de CD-ROM. 5 Si es necesario, haga doble clic en setup.exe. 6 Siga las instrucciones que aparecen en pantalla para instalar el software.

<p>Es posible que el software no esté instalado correctamente</p>	<ol style="list-style-type: none"> 1 Desinstale el software de la impresora y, a continuación, vuelva a instalarlo. Para obtener más información, consulte “Desinstalación y reinstalación del software” en la página 78. 2 Si el software aún no se ha instalado correctamente, visite nuestro sitio web en www.lexmark.com para buscar el software más reciente. <ol style="list-style-type: none"> a Seleccione su país o región, excepto en los Estados Unidos. b Haga clic en los vínculos de controladores o descargas. c Seleccione la familia de impresoras. d Seleccione el modelo de impresora. e Seleccione el sistema operativo. f Seleccione el archivo que desea descargar y siga las instrucciones que aparecen en la pantalla del equipo.
---	---

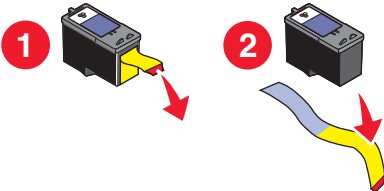
La página no se imprime

<p>Compruebe si parpadea algún indicador luminoso del panel de control</p>	<p>Si parpadea algún indicador luminoso, consulte “Parpadeo de los indicadores luminosos del panel de control” en la página 76.</p>
<p>Compruebe la alimentación</p>	<p>Si el indicador luminoso  no está encendido, consulte “El botón de encendido no se ilumina” en la página 61.</p>
<p>Es posible que el papel no se haya cargado correctamente</p>	<p>Retire el papel y vuelva a cargarlo.</p>
<p>Compruebe el nivel de tinta</p>	<p>Compruebe los niveles de tinta e instale cartuchos de impresión nuevos si es necesario.</p>
<p>Es posible que los cartuchos aún tengan el precinto</p>	<ol style="list-style-type: none"> 1 Retire los cartuchos de impresión. 2 Asegúrese de que se ha retirado el adhesivo y el precinto. <div style="text-align: center;">  </div> <ol style="list-style-type: none"> 3 Vuelva a colocar los cartuchos.

<p>Asegúrese de que la impresora está definida como predeterminada y de que no está en modo de espera ni parada</p>	<ol style="list-style-type: none"> 1 Haga clic en: <ul style="list-style-type: none"> • En Windows XP Pro: Inicio → Configuración → Impresoras y faxes. • En Windows XP Home: Inicio → Panel de control → Impresoras y faxes. • En Windows 2000 o Windows Vista: Inicio → Configuración → Impresoras. 2 Haga doble clic en el nombre de la impresora. 3 Haga clic en Impresora. <ul style="list-style-type: none"> • Asegúrese de que la opción Interrumpir impresión no está seleccionada. • Asegúrese de que aparece una marca de verificación junto a Establecer como opción predeterminada.
<p>Es posible que tenga que volver a conectar la fuente de alimentación</p>	<ol style="list-style-type: none"> 1 Pulse  para apagar la impresora. 2 Desconecte el cable de alimentación de la toma mural. 3 Desconecte con cuidado la fuente de alimentación de la impresora. 4 Vuelva a conectar la fuente de alimentación a la impresora. 5 Conecte el cable de alimentación a la toma mural. 6 Pulse  para encender la impresora.
<p>Es posible que el software no esté instalado correctamente</p>	<ol style="list-style-type: none"> 1 Desinstale el software de la impresora y, a continuación, vuelva a instalarlo. Para obtener más información, consulte “Desinstalación y reinstalación del software” en la página 78. 2 Si el software no se instala correctamente, visite el sitio web en www.lexmark.com para buscar el software más reciente. <ol style="list-style-type: none"> a Seleccione su país o región, excepto en los Estados Unidos. b Haga clic en los vínculos de controladores o descargas. c Seleccione la familia de impresoras. d Seleccione el modelo de impresora. e Seleccione el sistema operativo. f Seleccione el archivo que desea descargar y siga las instrucciones que aparecen en la pantalla del equipo.

Solución de problemas de impresión

- “Mejora de la calidad de impresión” en la página 65
- “Calidad baja de textos y gráficos” en la página 65
- “La calidad en los bordes de la página es baja” en la página 66
- “La velocidad de impresión es lenta” en la página 67
- “Impresiones de documentos o fotos incompletas” en la página 67

Mejora de la calidad de impresión

Compruebe el papel	<ul style="list-style-type: none"> • Utilice el papel adecuado para el documento. Si va a imprimir fotografías o imágenes de alta calidad, utilice Papel fotográfico Lexmark o Papel fotográfico de primera calidad de Lexmark para obtener resultados óptimos. • Utilice papel de mayor gramaje o blanco brillante.
Compruebe los cartuchos de impresión	<p>Si después de realizar estos procedimientos la calidad de impresión del documento no es la deseada, siga los pasos que se indican a continuación:</p> <ol style="list-style-type: none"> 1 Alinee los cartuchos de impresión. Para obtener más información, consulte “Alineación de los cartuchos de impresión” en la página 55. Si la calidad de la impresión no mejora, continúe con el paso 2. 2 Limpie los inyectores de los cartuchos de impresión. Para obtener más información, consulte “Limpieza de los inyectores de los cartuchos de impresión” en la página 56. Si la calidad de la impresión no mejora, continúe con el paso 3. 3 Extraiga los cartuchos de impresión e introdúzcalos de nuevo. Para obtener más información, consulte “Extracción de cartuchos de impresión usados” en la página 52 e “Instalación de los cartuchos de impresión” en la página 53. Si la calidad de la impresión no mejora, continúe con el paso 4. 4 Limpie los contactos y los inyectores de impresión. Para obtener más información, consulte “Limpieza de los contactos e inyectores de los cartuchos de impresión” en la página 56. Si todavía no está satisfecho con la calidad de impresión obtenida, sustituya los cartuchos de impresión. Para obtener más información, consulte “Realización de pedidos de papel y otros consumibles” en la página 58.

Calidad baja de textos y gráficos

- Páginas en blanco
- Impresión oscura
- Impresión apagada
- Colores incorrectos
- Impresión con bandas claras y oscuras
- Líneas inclinadas
- Manchas de color negro
- Rayas
- Líneas blancas

Compruebe el nivel de tinta	Compruebe los niveles de tinta e instale cartuchos de impresión nuevos si es necesario.
Revise los pasos para mejorar la calidad de impresión	Consulte “Mejora de la calidad de impresión” en la página 54.

Retire las hojas a medida que se imprimen	<p>Para evitar que aparezcan manchas de tinta retire cada hoja según sale y déjela secar cuando utilice los tipos de materiales siguientes:</p> <ul style="list-style-type: none"> • Documentos con gráficos o imágenes • Papel fotográfico • Papel mate de gran gramaje o papel brillante • Transparencias • Etiquetas • Sobres • Transferencias térmicas <p>Nota: Es posible que las transparencias tarden hasta 15 minutos en secarse.</p>
Utilice una marca de papel diferente	Cada marca de papel acepta la tinta de forma diferente e imprime con variaciones de color. Si va a imprimir fotografías o imágenes de alta calidad, utilice Papel fotográfico Lexmark o Papel fotográfico de primera calidad de Lexmark para obtener resultados óptimos.
Compruebe el estado del papel	Utilice únicamente papel nuevo y sin arrugas.
Es posible que el software no esté instalado correctamente	Para obtener más información, consulte “Es posible que el software no esté instalado correctamente” en la página 63.

La calidad en los bordes de la página es baja

Compruebe los valores de impresión mínimos	<p>A no ser que esté utilizando la función Sin bordes, utilice estos valores de margen mínimos:</p> <ul style="list-style-type: none"> • Márgenes derecho e izquierdo: <ul style="list-style-type: none"> – 6,35 mm (0,25 pulg.) para papel de tamaño Carta – 3,37 mm (0,133 pulg.) para todos los tamaños excepto Carta • Margen superior: 1,7 mm (0,067 pulg.) • Margen inferior: 12,7 mm (0,5 pulg.)
Seleccione la función de impresión Sin bordes	<ol style="list-style-type: none"> 1 En la aplicación de software, haga clic en Archivo → Imprimir. 2 Haga clic en Propiedades, Preferencias, Opciones o Configuración. 3 Haga clic en Presentación de impresión. 4 Haga clic en Sin bordes.

Asegúrese de que el tamaño del papel coincide con los valores de la impresora	<ol style="list-style-type: none"> 1 En la aplicación de software, haga clic en Archivo → Imprimir. 2 Haga clic en Propiedades, Preferencias, Opciones o Configuración. 3 Haga clic en Configuración de papel. 4 Compruebe el tamaño del papel.
---	--

La velocidad de impresión es lenta

Aumente al máximo la velocidad de procesamiento del equipo	Cierre todas las aplicaciones que no estén en uso.
	Reduzca el número y el tamaño de los gráficos y de las imágenes del documento.
	Retire todas las fuentes que no utilice del sistema.
Amplíe la memoria	Considere la posibilidad de adquirir más memoria RAM.
Seleccione un valor más bajo de calidad de impresión	<ol style="list-style-type: none"> 1 En la aplicación de software, haga clic en Archivo → Imprimir. 2 Haga clic en Propiedades, Preferencias, Opciones o Configuración. 3 Haga clic en Calidad/Copias. 4 En la sección Calidad/Velocidad, seleccione una calidad de impresión más baja.
Es posible que el software no esté instalado correctamente	Para obtener más información, consulte “Es posible que el software no esté instalado correctamente” en la página 63.

Impresiones de documentos o fotos incompletas

Compruebe la colocación del documento	Asegúrese de que el documento o la fotografía se ha cargado hacia abajo en el cristal del escáner en la esquina inferior derecha.
Compruebe el tamaño del papel	Asegúrese de que el tamaño de papel que utiliza coincide con el tamaño que ha seleccionado.

Manchas en las fotos

Manchas en las fotos	Para evitar las manchas, evite tocar la superficie de una foto impresa. Para obtener resultados óptimos, retire las hojas impresas de una en una de la bandeja de salida y deje que se sequen durante al menos 24 horas antes de apilarlas, mostrarlas o almacenarlas.
----------------------	--

Solución de problemas de copia

- “La fotocopiadora no responde” en la página 68
- “La unidad del escáner no se cierra” en la página 68
- “Baja calidad de copia” en la página 68
- “Copias parciales de documentos o fotografías” en la página 69

La fotocopidora no responde

Compruebe si parpadea algún indicador luminoso del panel de control	Si parpadea algún indicador luminoso, consulte "Parpadeo de los indicadores luminosos del panel de control" en la página 76.
Compruebe la alimentación	Si el indicador luminoso  no está encendido, consulte "El botón de encendido no se ilumina" en la página 61.
Es posible que el software no esté instalado correctamente	Para obtener más información, consulte "Es posible que el software no esté instalado correctamente" en la página 64.

La unidad del escáner no se cierra

Compruebe que no haya obstrucciones	<ol style="list-style-type: none"> 1 Levante la unidad del escáner. 2 Elimine la obstrucción con la unidad del escáner abierta. 3 Baje la unidad del escáner.
-------------------------------------	---

Baja calidad de copia

- Páginas en blanco
- Patrón en forma de tablero de ajedrez
- Gráficos o imágenes distorsionados
- Falta de caracteres
- Impresión apagada
- Impresión oscura
- Líneas inclinadas
- Manchas
- Rayas
- Caracteres inesperados
- Líneas en blanco en la impresión

Compruebe si parpadea algún indicador luminoso del panel de control	Si parpadea algún indicador luminoso, consulte "Parpadeo de los indicadores luminosos del panel de control" en la página 76.
Compruebe el nivel de tinta	Compruebe los niveles de tinta e instale un cartucho de impresión nuevo si es necesario.
Limpie el cristal del escáner	Si el cristal del escáner está sucio, límpielo suavemente con un paño limpio y humedecido con agua que no suelte pelusa.
Revise los pasos para mejorar la calidad de impresión	Consulte "Mejora de la calidad de impresión" en la página 54.
Compruebe la calidad de los documentos originales	Si la calidad del original no es satisfactoria, pruebe a utilizar una versión más clara de la imagen o documento.
¿Está escaneando un periódico, una revista o papel brillante?	Si está copiando o escaneando una revista, un periódico o papel brillante, consulte "Eliminación de patrones de imágenes de fotos, revistas o periódicos" en la página 46.

Compruebe la colocación del documento	Asegúrese de que el documento o la fotografía se ha cargado hacia abajo en el cristal del escáner en la esquina inferior derecha.
---------------------------------------	---

Copias parciales de documentos o fotografías

Compruebe la colocación del documento	Asegúrese de que el documento o la fotografía se ha cargado hacia abajo en el cristal del escáner en la esquina inferior derecha.
Compruebe el tamaño del papel	Asegúrese de que el tamaño de papel que utiliza coincide con el tamaño que ha seleccionado.

Solución de problemas de escaneo

- “El escáner no responde” en la página 69
- “No se ha realizado con éxito el escaneo” en la página 70
- “El escaneo tarda demasiado tiempo o bloquea el equipo” en la página 70
- “Baja calidad de la imagen escaneada” en la página 70
- “Escaneos de fotografías o documentos incompletos” en la página 71

El escáner no responde

Compruebe si parpadea algún indicador luminoso del panel de control	Si parpadea algún indicador luminoso, consulte “Parpadeo de los indicadores luminosos del panel de control” en la página 76.
Compruebe la alimentación	Si el indicador luminoso  no está encendido, consulte “El botón de encendido no se ilumina” en la página 61.
Asegúrese de que la impresora está definida como predeterminada y de que no está en modo de espera ni parada	<ol style="list-style-type: none"> Haga clic en: <ul style="list-style-type: none"> • En Windows XP Pro: Inicio → Configuración → Impresoras y faxes. • En Windows XP Home: Inicio → Panel de control → Impresoras y faxes. • En Windows 2000: Inicio → Configuración → Impresoras. Haga doble clic en el nombre de la impresora. Haga clic en Impresora. <ul style="list-style-type: none"> • Asegúrese de que la opción Pausar la impresión no está seleccionada. • Asegúrese también de que aparece una marca de verificación junto a Establecer como impresora predeterminada.
Es posible que el software no esté instalado correctamente	Para obtener más información, consulte “Es posible que el software no esté instalado correctamente” en la página 64.

No se ha realizado con éxito el escaneo

Es posible que el cable USB no esté conectado	<ol style="list-style-type: none"> 1 Compruebe que el cable USB no haya sufrido ningún daño evidente. 2 Conecte firmemente el extremo cuadrado del cable USB a la parte trasera de la impresora. 3 Conecte firmemente el extremo rectangular del cable USB en el puerto USB del equipo. El puerto USB se indica con el símbolo USB .
Reinicie el equipo	Apague el equipo y, a continuación, reinícielo.
Es posible que el software no esté instalado correctamente	Para obtener más información, vea “Es posible que el software no esté instalado correctamente” en la página 64.

El escaneo tarda demasiado tiempo o bloquea el equipo

Es posible que se esté ejecutando otro software	Cierre todos los programas que no se estén utilizando.
Cambie el valor de resolución de escaneo por uno inferior	<ol style="list-style-type: none"> 1 Cargue un documento original hacia abajo en el cristal del escáner. 2 En el escritorio, haga doble clic en el icono de Lexmark Imaging Studio. 3 En el panel izquierdo de la pantalla Bienvenida, haga clic en Escanear. 4 Haga clic en Valores personalizados. 5 Seleccione una resolución de escaneo inferior. 6 Haga clic en Inicio.

Baja calidad de la imagen escaneada

Compruebe si parpadea algún indicador luminoso del panel de control	Si parpadea algún indicador luminoso, consulte “Parpadeo de los indicadores luminosos del panel de control” en la página 76.
Limpie el cristal del escáner	Si el cristal del escáner está sucio, límpielo suavemente con un paño limpio y humedecido con agua que no suelte pelusa.
Ajuste la calidad de escaneo	<ol style="list-style-type: none"> 1 Cargue un documento original hacia abajo en el cristal del escáner. 2 En el escritorio, haga doble clic en el icono de Lexmark Imaging Studio. 3 En el panel izquierdo de la pantalla de bienvenida, haga clic en Escanear. 4 Haga clic en Valores personalizados. 5 Seleccione una resolución de escaneo superior. 6 Haga clic en Inicio.

Revise los pasos para mejorar la calidad de impresión	Consulte “Mejora de la calidad de impresión” en la página 54.
¿Está escaneando un periódico, una revista o papel brillante?	Si está copiando o escaneando una revista, un periódico o papel brillante, consulte “Eliminación de patrones de imágenes de fotos, revistas o periódicos” en la página 46.
Compruebe la calidad de los documentos originales	Si la calidad del original no es satisfactoria, pruebe a utilizar una versión más clara de la imagen o documento.
Compruebe la colocación del documento	Asegúrese de que el documento o la fotografía se ha cargado hacia abajo en el cristal del escáner en la esquina inferior derecha.

Escaneos de fotografías o documentos incompletos

Compruebe la colocación del documento	Asegúrese de que el documento o la fotografía se ha cargado hacia abajo en el cristal del escáner en la esquina inferior derecha.
Compruebe el tamaño del papel	Asegúrese de que el tamaño de papel que utiliza coincide con el tamaño que ha seleccionado.

Solución de problemas de fax

- “No se pueden enviar ni recibir faxes” en la página 71
- “Puede enviar faxes pero no recibirlos” en la página 72
- “Puede recibir faxes pero no enviarlos” en la página 72
- “La impresora recibe un fax en blanco” en la página 72
- “Los faxes recibidos tienen baja calidad de impresión” en la página 73

No se pueden enviar ni recibir faxes

Compruebe si parpadea algún indicador luminoso del panel de control	Si parpadea algún indicador luminoso, consulte “Parpadeo de los indicadores luminosos del panel de control” en la página 76.
Compruebe la alimentación	Si el indicador luminoso  no está encendido, consulte “El botón de encendido no se ilumina” en la página 61.
Compruebe las conexiones de los cables	Asegúrese de que las conexiones de cable del hardware siguiente estén bien sujetas, si es pertinente: <ul style="list-style-type: none"> • Fuente de alimentación • Teléfono • Auricular • Contestador automático

Compruebe el tono de marcación	<ul style="list-style-type: none"> • Haga una llamada de prueba al número de teléfono al que desee enviar un fax para asegurarse de que funciona correctamente. • Si algún otro dispositivo está utilizando la línea de teléfono, espere a que éste haya terminado antes de enviar ningún fax.
Compruebe que no haya atascos de papel	Compruebe que no haya atascos de papel y, si los hay, elimínelos.
Desactive temporalmente la función de llamada en espera	Las llamadas en espera pueden interrumpir las transmisiones de fax. Desactive esta función antes de enviar o recibir un fax. Llame a su compañía de telefonía para obtener la secuencia de teclado para la desactivación temporal de llamadas en espera.

Puede enviar faxes pero no recibirlos

Cargue papel	Cargue papel para imprimir todos los fax que se hayan almacenado en el equipo.
Compruebe el nivel de tinta	Compruebe los niveles de tinta e instale un cartucho nuevo, si es necesario.

Puede recibir faxes pero no enviarlos

Compruebe la colocación del documento	Cargue el documento original hacia abajo en la esquina inferior derecha del cristal de escáner.
---------------------------------------	---

La impresora recibe un fax en blanco

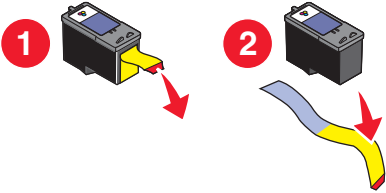
Compruebe el original	Solicite al remitente que compruebe que el documento original se cargó correctamente.
Compruebe el nivel de tinta	Compruebe los niveles de tinta e instale un cartucho de impresión nuevo si es necesario.
Es posible que los cartuchos aún tengan el precinto	<ol style="list-style-type: none"> 1 Extraiga los cartuchos de impresión. 2 Asegúrese de que se ha retirado el adhesivo y el precinto.  <ol style="list-style-type: none"> 3 Vuelva a introducir los cartuchos de impresión.







Los faxes recibidos tienen baja calidad de impresión

Revise la lista de comprobación para el emisor	<ul style="list-style-type: none"> • Compruebe que la calidad del documento original es satisfactoria. • Vuelva a enviar el fax. Es posible que haya algún problema con la calidad de conexión de la línea telefónica. • Aumente la resolución de escaneo del fax.
Compruebe el nivel de tinta	Compruebe los niveles de tinta e instale un cartucho de impresión nuevo si es necesario.

Solución de problemas de atascos y alimentación de papel

- “Atascos de papel” en la página 73
- “Error de alimentación de papel normal o especial” en la página 74
- “La impresora no admite papel normal, sobres ni papel especial” en la página 74
- “Atascos de papel de banner” en la página 75

Atascos de papel

¿Se ha producido un atasco en la bandeja de papel?	<ol style="list-style-type: none"> 1 Pulse  para apagar la impresora. 2 Agarre el papel con firmeza y extráigalo del dispositivo con cuidado. 3 Pulse  para volver a encender la impresora.
¿Se ha producido un atasco en la impresora?	<p>Para expulsar el papel de manera automática, realice lo siguiente:</p> <ol style="list-style-type: none"> 1 Pulse  para apagar la impresora. 2 Vuelva a pulsar  para encender de nuevo la impresora. El papel sale automáticamente de la impresora.
	<p>Para retirar el papel de manera manual:</p> <ol style="list-style-type: none"> 1 Pulse  para apagar la impresora. 2 Agarre el papel con firmeza y extráigalo del dispositivo con cuidado. 3 Pulse  para volver a encender la impresora.

Error de alimentación de papel normal o especial

Si se produce un fallo en la alimentación del papel normal o especial o si la impresión aparece inclinada o se pegan o se adhieren varias hojas, intente lo siguiente:

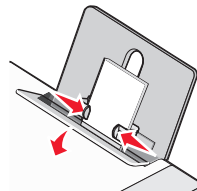
Compruebe el estado del papel	Utilice únicamente papel nuevo y sin arrugas.
Compruebe la carga de papel	<ul style="list-style-type: none"> • Cargue una cantidad más pequeña de papel en la impresora. • Cargue el papel con la cara de impresión hacia arriba. (Si no está seguro de cuál es la cara imprimible, consulte las instrucciones que se incluyen con el papel.) <p>Consulte "Carga de varios tipos de papel" en la página 22 para obtener información sobre:</p> <ul style="list-style-type: none"> • Cantidad máxima de carga en función del tipo de papel • Instrucciones de carga específica para papel normal y especial compatible
Extraiga cada página una vez se haya imprimido	Extraiga las páginas a medida que las expulse la impresora y deje que se sequen antes de apilarlas.
Ajuste de las guías del papel	<p>Ajuste las guías del papel:</p> <ul style="list-style-type: none"> • Si utiliza un papel con una anchura inferior a 8,5 pulgadas. • Para que descansa en los bordes del papel o material, asegúrese de que no se tuerce. 

La impresora no admite papel normal, sobres ni papel especial









Compruebe que no haya atascos de papel	Compruebe que no haya atascos de papel y, si los hay, elimínelos. Para obtener más información, consulte "Atascos de papel" en la página 73.
Compruebe la carga de papel	<ul style="list-style-type: none"> • Compruebe que ha cargado correctamente el papel especial. Para obtener más información, consulte "Carga de varios tipos de papel" en la página 22. • Pruebe a cargar una página, un sobre o una hoja de papel especial cada vez.

<p>Asegúrese de que la impresora está definida como predeterminada y de que no está en modo de espera ni parada</p>	<ol style="list-style-type: none"> 1 Haga clic: <ul style="list-style-type: none"> • En Windows XP Pro: Inicio → Configuración → Impresoras y faxes. • En Windows XP Home: Inicio → Panel de control → Impresoras y faxes. • En Windows 2000: Inicio → Configuración → Impresoras. 2 Haga doble clic en el nombre de la impresora. 3 Haga clic en Impresora. <ul style="list-style-type: none"> • Asegúrese de que la opción Pausar la impresión no está seleccionada. • Asimismo, asegúrese de que aparece una marca de selección junto a Establecer como impresora predeterminada.
---	---

Atascos de papel de banner

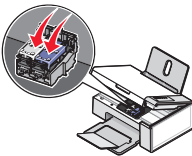
<p>Despeje los atascos de papel de banner</p>	<ol style="list-style-type: none"> 1 Pulse  para apagar la impresora. 2 Retire el papel de banner atascado de la impresora.
<p>Revise la lista de comprobación de impresión de banners</p>	<ul style="list-style-type: none"> • Utilice únicamente la cantidad de hojas necesarias para el banner. • Seleccione los valores siguientes para que la impresora admita el papel de manera continua y sin atascos: <ol style="list-style-type: none"> 1 Con un documento abierto, haga clic en Archivo → Imprimir. 2 Haga clic en Propiedades, Preferencias, Opciones o Configurar. 3 Seleccione la ficha Configuración de papel. 4 A continuación, seleccione Banner. 5 Seleccione el tamaño Banner carta o Banner A4. 6 Seleccione Vertical u Horizontal. 7 Haga clic en Aceptar. 8 Haga clic en Aceptar o Imprimir.

Parpadeo de los indicadores luminosos del panel de control

<p> parpadea con rapidez.</p>	<p>La impresora podría:</p> <ul style="list-style-type: none"> • Haberse quedado sin papel en mitad de un trabajo de impresión o copia. <ol style="list-style-type: none"> 1 Cargue papel. Consulte “Carga del papel” en la página 22. 2 Pulse  para reanudar la impresión o la copia. • Tener un atasco de papel. <ol style="list-style-type: none"> 1 Elimine el atasco de papel. Para obtener más información, consulte “Solución de problemas de atascos y alimentación de papel” en la página 73. 2 Pulse .
<p> parpadea lentamente.</p>	<p>Los carros de los cartuchos de impresión se han atascado.</p> <ol style="list-style-type: none"> 1 Levante la unidad del escáner. 2 Retire cualquier objeto que bloquee la trayectoria de los carros de los cartuchos. 3 Asegúrese de que las cubiertas de los carros de los cartuchos están cerradas.  <ol style="list-style-type: none"> 4 Levante la unidad del escáner, empuje el soporte del escáner con suavidad hacia los carros de los cartuchos y baje la unidad del escáner con cuidado hasta que esté totalmente cerrada. 5 Pulse . <p>Si  sigue parpadeando lentamente:</p> <ol style="list-style-type: none"> 1 Vuelva a levantar la unidad del escáner. 2 Vuelva a instalar los cartuchos de impresión. Para obtener más información, consulte “Instalación de los cartuchos de impresión” en la página 53.
<p>El indicador luminoso  parpadea.</p>	<p>El cartucho de impresión de color deberá sustituirse pronto. Para realizar pedidos de consumibles, consulte “Realización de pedidos de papel y otros consumibles” en la página 58.</p>
<p>El indicador luminoso  está encendido.</p>	<p>El cartucho de impresión de color debe sustituirse inmediatamente. Sustituya el cartucho de impresión en color por uno nuevo. Para obtener más información, consulte “Cambio de los cartuchos de impresión” en la página 52.</p>

El indicador luminoso ●●●●●●●●●● parpadea.	El cartucho de impresión negro (o fotográfico) deberá sustituirse pronto. Para realizar pedidos de consumibles, consulte "Realización de pedidos de papel y otros consumibles" en la página 58.
El indicador luminoso ●●●●●●●●●● está encendido.	El cartucho de impresión negro (o fotográfico) debe sustituirse inmediatamente. Sustituya el cartucho de impresión negro (o fotográfico) por uno nuevo. Para obtener más información, consulte "Cambio de los cartuchos de impresión" en la página 52.

Mensajes de error

Estos mensajes aparecen en la pantalla del equipo.

Alerta de cartuchos	Uno de los cartuchos de impresión deberá sustituirse pronto. Sustituya el cartucho de impresión por uno nuevo. Para obtener más información, consulte "Extracción de cartuchos de impresión usados" en la página 52 y "Instalación de los cartuchos de impresión" en la página 53. Para solicitar consumibles, haga clic en Solicitar tinta en la pantalla del equipo. También puede consultar "Realización de pedidos de papel y otros consumibles" en la página 58.
Es necesario sustituir el cartucho de tinta negra	Es necesario instalar un cartucho de impresión de tinta negra (o fotográfico) nuevo. Si se encuentra disponible, haga clic sobre el botón Continuar de la pantalla del equipo para imprimir con el cartucho de tinta de color. (El botón Continuar sólo se encuentra disponible al inicio de un trabajo de impresión.) Nota: Puede quedar una cantidad variable de tinta en el cartucho de impresión de tinta negra (o fotográfico). Siga estos pasos para sustituir el cartucho de tinta negra (o fotográfico) de la impresora: <ol style="list-style-type: none">1 Cancele el trabajo de impresión si no lo ha hecho ya.2 Sustituya el cartucho de impresión negro (o fotográfico) por un cartucho nuevo. Para obtener más información, consulte "Extracción de cartuchos de impresión usados" en la página 52 y "Instalación de los cartuchos de impresión" en la página 53.3 Imprima de nuevo. Para solicitar consumibles, haga clic en Solicitar tinta en la pantalla del equipo. También puede consultar "Realización de pedidos de papel y otros consumibles" en la página 58 en esta guía.

<p>Es necesario sustituir el cartucho de tinta de color</p>	<p>Es necesario instalar un cartucho de impresión de color nuevo.</p> <p>Si se encuentra disponible, haga clic sobre el botón Continuar de la pantalla del equipo para imprimir con el cartucho de tinta negra (o fotográfico). (El botón Continuar sólo se encuentra disponible al inicio de un trabajo de impresión.)</p> <p>Nota: Puede quedar una cantidad variable de tinta en el cartucho de impresión de tinta de color.</p> <p>Siga estos pasos para sustituir el cartucho de tinta de color de la impresora:</p> <ol style="list-style-type: none"> 1 Cancele el trabajo de impresión si no lo ha hecho ya. 2 Sustituya el cartucho de impresión de color por uno nuevo. Para obtener más información, consulte "Extracción de cartuchos de impresión usados" en la página 52 y "Instalación de los cartuchos de impresión" en la página 53. 3 Imprima de nuevo. <p>Para solicitar consumibles, haga clic en Solicitar tinta en la pantalla del equipo. También puede consultar "Realización de pedidos de papel y otros consumibles" en la página 58 en esta guía.</p>
<p>Es necesario sustituir el cartucho de tinta negra y el de color</p>	<p>Es necesario instalar cartuchos de impresión nuevos. Se ha cancelado el trabajo de impresión actual.</p> <p>Nota: Puede quedar una cantidad variable de tinta en los cartuchos de impresión de tinta negra (o fotográfico) y de color.</p> <ol style="list-style-type: none"> 1 Sustituya los cartuchos de impresión por otros nuevos. Para obtener más información, consulte "Extracción de cartuchos de impresión usados" en la página 52 y "Instalación de los cartuchos de impresión" en la página 53. 2 Imprima de nuevo. <p>Para solicitar consumibles, haga clic en Solicitar tinta en la pantalla del equipo. También puede consultar "Realización de pedidos de papel y otros consumibles" en la página 58 en esta guía.</p>

Desinstalación y reinstalación del software

Si la impresora no funciona correctamente o aparece un mensaje de error de comunicación cuando intenta utilizarla, es posible que necesite desinstalar y volver a instalar el software de la impresora.

- 1** Haga clic en **Inicio** → **Programas** o **Todos los programas** → **Lexmark 2500 Series**.
- 2** Haga clic en **Desinstalar**.
- 3** Siga las instrucciones que aparecen en la pantalla del equipo para desinstalar el software de la impresora.

- 4** Reinicie el equipo antes de volver a instalar el software de la impresora.
- 5** Haga clic en **Cancelar** en todas las pantallas de nuevo hardware encontrado.
- 6** Introduzca el CD y, a continuación, siga las instrucciones que aparecen en la pantalla del equipo para volver a instalar el software.

Nota: Si la pantalla de instalación no aparece automáticamente una vez reiniciado el equipo, haga clic en **Inicio → Ejecutar** y a continuación escriba **D:\setup**, donde **D** es la letra de su unidad de CD-ROM.

Avisos

Nombre del producto:

Lexmark 2500 Series

Tipo de máquina:

4428

Modelo(s):

002

Aviso de la edición

Mayo de 2007

El párrafo siguiente no se aplica a los países en los que tales disposiciones son contrarias a la legislación local: LEXMARK INTERNATIONAL, INC, PROPORCIONA ESTA PUBLICACIÓN «TAL CUAL» SIN GARANTÍA DE NINGÚN TIPO, NI EXPLÍCITA NI IMPLÍCITA, LO QUE INCLUYE, PERO SIN LIMITARSE A ELLO, LAS GARANTÍAS IMPLÍCITAS DE COMERCIABILIDAD O IDONEIDAD PARA UN PROPÓSITO EN PARTICULAR. Algunos estados no permiten la renuncia a garantías explícitas ni implícitas en algunas transacciones; por lo tanto, es posible que la presente declaración no se aplique en su caso.

Esta publicación puede incluir inexactitudes técnicas o errores tipográficos. Periódicamente se realizan modificaciones en la presente información; dichas modificaciones se incluyen en ediciones posteriores. Las mejoras o modificaciones en los productos o programas descritos pueden efectuarse en cualquier momento.

Las referencias hechas en esta publicación a productos, programas o servicios no implican que el fabricante tenga la intención de ponerlos a la venta en todos los países en los que opere. Cualquier referencia a un producto, programa o servicio no indica o implica que sólo se pueda utilizar dicho producto, programa o servicio. Se puede utilizar cualquier producto, programa o servicio de funcionalidad equivalente que no infrinja los derechos de la propiedad intelectual. La evaluación y comprobación del funcionamiento junto con otros productos, programas o servicios, excepto aquellos designados expresamente por el fabricante, son responsabilidad del usuario.

Para obtener asistencia técnica de Lexmark, visite support.lexmark.com.

Para obtener información acerca de consumibles y descargas, visite www.lexmark.com.

Si no dispone de acceso a Internet, puede ponerse en contacto con Lexmark por correo electrónico:

Lexmark International, Inc.
Bldg 004-2/CSC
740 New Circle Road NW
Lexington, KY 40550

© 2007 Lexmark International, Inc.

Reservados todos los derechos.

UNITED STATES GOVERNMENT RIGHTS

This software and any accompanying documentation provided under this agreement are commercial computer software and documentation developed exclusively at private expense.

Marcas comerciales

Lexmark y Lexmark con el diseño de diamante son marcas comerciales de Lexmark International, Inc., registradas en los Estados Unidos o en otros países.

El resto de las otras marcas comerciales son propiedad de sus respectivos propietarios.

Convenciones

Nota: Una *Nota* identifica elementos que pueden resultarle de ayuda.

Advertencia—Posibles daños: Las *Advertencias* hacen referencia a elementos que pueden causar daños en el software o hardware del producto.

 **PRECAUCIÓN: POSIBLES DAÑOS PERSONALES:** Los comentarios marcados como *Precaución* hacen referencia a elementos que pueden causar lesiones al usuario.

 **PRECAUCIÓN: NO TOCAR:** Este tipo de *Precaución* indica que no debería *tocar* el área así marcada.

 **PRECAUCIÓN: SUPERFICIE CALIENTE:** Este tipo de *Precaución* indica una *superficie caliente*.

 **PRECAUCIÓN: PELIGRO DE DESCARGAS ELÉCTRICAS** Este tipo de *Precaución* indica *peligro de descargas eléctricas*.

 **PRECAUCIÓN: PELIGRO POR ELEMENTOS PUNZANTES** Este tipo de *Precaución* indica *peligro por elementos punzantes*.

Niveles de emisión de ruido

Las siguientes medidas se tomaron según la norma ISO 7779 y cumplen con la norma ISO 9296.

Nota: Es posible que algunos modos no se apliquen a su producto.

Presión de sonido media a 1 metro, dBA	
Impresión	50
Escaneo	40
Copia	50
Listo	inaudible

Estos valores pueden sufrir cambios. Consulte www.lexmark.com para conocer los valores actuales.

Directiva de residuos de aparatos eléctricos y electrónicos (WEEE)



Avisos

El logotipo de la WEEE hace referencia a los procedimientos y programas específicos de reciclaje de productos electrónicos en países de la Unión Europea. Recomendamos el reciclaje de nuestros productos. Si tiene más dudas acerca de las opciones de reciclaje, visite la página Web de Lexmark disponible en www.lexmark.com para obtener el número de teléfono de su oficina local de ventas.

Consumo de energía

Consumo de energía del dispositivo

En la siguiente tabla se enumeran las características de consumo de energía del producto.

Nota: Es posible que algunos modos no se apliquen a su producto.

Modo	Descripción	Consumo de energía (vatios)
Impresión	El dispositivo genera una copia impresa de las entradas electrónicas.	14
Copia	El dispositivo genera una copia impresa de un documento original impreso.	15
Escaneo	El dispositivo escanea documentos impresos.	8
Listo	El dispositivo está preparado para realizar un trabajo de impresión.	6
Modo de ahorro de energía	El dispositivo se encuentra en modo de ahorro de energía.	no aplicable
Desconexión parcial	El dispositivo está enchufado a una toma mural, pero está apagado.	no aplicable
Desconexión total (<1 W apagado)	El dispositivo está enchufado a una toma mural, está apagado y en el modo de consumo de energía más bajo posible.	no aplicable
Desactivado	El dispositivo está enchufado a una toma mural, pero está apagado.	5

Los niveles de consumo de energía de la tabla anterior representan valores medios. En los momentos en los que el consumo de energía se inicia de forma instantánea, los valores pueden ser significativamente superiores a la media.

Estos valores pueden sufrir cambios. Consulte www.lexmark.com para ver los valores actuales.

Consumo total de energía

En determinadas ocasiones, puede ser útil calcular el consumo total de energía. Ya que el consumo de energía se proporciona en vatios, deberá multiplicar el consumo de energía por el tiempo que el dispositivo está activo en cada uno de los modos. El consumo total de energía será la suma del consumo en cada uno de los modos.

Acuerdo de licencia de usuario final

En el momento en el que abre este paquete, instala el software de la impresora o utiliza los cartuchos de impresión que la acompañan, está aceptando el siguiente acuerdo o licencia: los cartuchos de impresión patentados que se encuentran en el interior están autorizados para que se utilicen una sola vez y están diseñados para que dejen de funcionar cuando la tinta llegue a un determinado punto. Una cantidad variable de tinta se quedará en el cartucho cuando sea necesario sustituir el cartucho. Después de utilizarse una sola vez, se acaba la licencia para utilizar los cartuchos de tinta y el cartucho utilizado tiene que devolverse a Lexmark para su reutilización, recarga o reciclaje. **Si no acepta los términos de este acuerdo o licencia de un sólo uso, devuelva el producto con su embalaje original al punto de venta.** Puede encontrar un cartucho de repuesto que se vende al margen de estos términos en www.lexmark.com.

Índice alfabético

A

Alerta de cartuchos 77
Alimentación de papel, botón
 parpadear 76
alimentación del papel, parpadeo
del botón 76
alimentación, puerto de la
fuente 13
alineación de cartuchos
 mediante el panel de control 54
alineación de cartuchos de
impresión 55
almacenamiento
 las fotos seleccionadas del CD
 utilizando el equipo 34
 todas las fotos del CD utilizando el
 equipo 34
almacenamiento de imágenes
escaneadas 46
ambas caras del papel,
impresión 31
artículos de revista, carga en el
cristal del escáner 26
atascos y problemas de
alimentación del papel, solución de
problemas
 atasco de papel en la bandeja del
 papel 73
 atasco de papel en la
 impresora 73
 atascos de papel de banner 75
 error de alimentación de papel
 normal o especial 74
 la impresora no admite papel
 normal, sobres ni papel
 especial 74
Avanzadas de escaneo, ficha
 valor de Patrones de imagen 46
Avanzadas, ficha 18
avisos 81, 82

B

baja calidad de copia 68
baja calidad de la imagen
escaneada 70
baja calidad de textos y gráficos 65
baja calidad en los bordes de la
página 66

banner, atascos de papel 75
botones, Lexmark Imaging Studio
 Copiar 15
 Correo electrónico 15
 Escanear 15
 Fax 15
 paquetes fotográficos 15
 póster 15
 presentación de diapositivas 15
 Tarjetas fotográficas de
 felicitación 15
 Transferencia de fotos 15
 usar 15
 Ver/Imprimir biblioteca de
 fotos 15
botones, panel de control
 Alimentación de papel 14
 Cancelar 14
 copia 4x6 14
 Copia de fotos en color 4x6 39
 Copia en color 14
 Copia en negro 14
 Encendido 14
 Escanear 14
brillante, carga de papel 22
búsqueda
 información 7
 publicaciones 7
 sitio web 7

C

caja, contenido 11
calidad de impresión, mejora 54
Calidad/Copias, ficha 19
carga
 documentos en el cristal del
 escáner 26
 etiquetas 23
 fichas 24
 fotografías en el cristal del
 escáner 26
 papel 22
 papel brillante 22
 papel de banner 25
 papel de tamaño
 personalizado 25
 papel fotográfico 22
 papel mate de gran gramaje 22

postales 24
sobres 23
tarjetas de felicitación 24
tarjetas fotográficas 24
transferencias térmicas 24
transparencias 24
cartucho de impresión
 limpiar 56
cartuchos de impresión
 alinear 55
 conservar 57
 desinstalar 52
 instalar 53
 limpiar 56
 realizar pedidos 58
cartuchos de impresión, realización
de pedidos 17
cartuchos, alineación
 mediante el panel de control 54
cartuchos, impresión
 alinear 55
 conservar 57
 desinstalar 52
 instalar 53
 limpiar 56
 realizar pedidos 58
CD
 imprimir las fotografías
 seleccionadas mediante el
 equipo 36
 imprimir todas las fotografías 35
 transferir las fotografías
 seleccionadas mediante el
 equipo 34
 transferir todas las fotografías
 mediante el equipo 34
Centro de soluciones
 abrir 17
 Avanzadas, ficha 18
 cuadro de diálogo Estado de la
 impresora 17
 ficha Cómo 17
 ficha Información de contacto 17
 ficha Mantenimiento 17
 Solución de problemas, ficha 17
 usar 17
color, indicador de tinta
 encendido 76

- parpadear 76
- color, indicador de tinta
- encendido 76
- color, parpadeo del indicador de tinta 76
- Cómo, ficha 17
- componentes
 - bandeja de salida de papel 12
 - bandeja del papel 12
 - carro del cartucho de impresión 13
 - crystal del escáner 12
 - cubierta superior 12
 - escáner, bandeja 13
 - guía del papel 12
 - panel de control 12
 - puerto de la fuente de alimentación 13
 - puerto USB 13
 - unidad del escáner 13
- Configuración de papel, ficha
 - cambiar orientación 19
 - cambiar tamaño de papel 19
- consumibles, realización de pedidos 58
- contenido de la caja 11
- control, panel 12
 - los indicadores parpadear 76
 - usar 14
- copia 39
 - fotos 4 x 6 39
- copia de documentos 40
- Copia de fotos en color 4x6, botón 39
- copia de una foto 41
- copia, solución de problemas
 - baja calidad de copia 68
 - copias parciales de documentos o fotografías 69
 - la fotocopidora no responde 68
 - la unidad del escáner no se cierra 68
- Copiar, botón 15
- Correo electrónico, botón 15
- crear y ver presentaciones de diapositivas 37
- cuadro de diálogo Estado de la impresora 17

D

- dispositivo de almacenamiento
 - imprimir las fotografías seleccionadas mediante el equipo 36
 - imprimir todas las fotografías mediante el equipo 35
- documento
 - copiar 40
 - escaneo 43
- documentos
 - adjuntar a correo electrónico 45
 - cargar en el cristal del escáner 26
 - enviar faxes mediante software 48
 - enviar por correo electrónico 45
 - imprimir 28

E

- el botón de encendido no está iluminado 61
- el escaneo no se ha realizado con éxito 70
- el escaneo tarda demasiado tiempo o bloquea el equipo 70
- el escáner no responde 69
- el fax recibido presenta una baja calidad de impresión 73
- el software no se instala 61
- emisión, avisos 81
- envío de una imagen por correo electrónico 45
- error de alimentación de papel normal o especial 74
- es necesario sustituir el cartucho de tinta de color 77
- escaneadas, imágenes
 - guardar 46
- Escanear, botón 15
- escaneo
 - guardar imagen escaneada 42
 - mediante el panel de control 42
 - personalizar valores 47
 - varias fotografías a la vez utilizando el equipo 44
 - varias fotografías mediante el equipo 44
- Escaneo
 - en Biblioteca de fotos 43
- escaneo de documentos 43
- escaneo personalizado, valores 47

- escaneo, lista de aplicaciones
 - cambiar orden 47
- escaneo, solución de problemas
 - baja calidad de la imagen escaneada 70
 - el escaneo no se ha realizado con éxito 70
 - el escaneo tarda demasiado tiempo o bloquea el equipo 70
 - el escáner no responde 69
 - escaneos parciales de fotografías o documentos 71
- escáner, bandeja 13
- escáner, cristal 12
 - cargar documentos 26
 - limpiar 58
- escáner, unidad 13
- etiquetas, carga 23
- extracción de cartuchos de impresión 52

F

- fax
 - informes de actividad 49
 - informes de confirmación 49
 - personalizar valores 50
 - recibir mediante el software 49
- Fax, botón 15
- fax, solución de problemas
 - el fax recibido presenta una baja calidad de impresión 73
 - la impresora ha recibido un fax en blanco 72
 - no se pueden enviar ni recibir faxes 71
 - puede enviar faxes pero no recibirlos 72
 - puede recibir faxes pero no enviarlos 72
- faxes no deseados, bloqueo 50
- faxes, envío
 - bloquear faxes no deseados 50
 - establecer el número de tonos antes de la respuesta automática 51
 - mediante software 48
- felicitación, tarjetas
 - cargar 24
 - imprimir 32
- fichas
 - cargar 24
 - imprimir 32

fotográfico, carga de papel 22
fotos
 cargar en el cristal del escáner 26
 copiar 41
 copiar fotos 4x6 39
 escanear varias fotografías a la vez
 utilizando el equipo 44
 escanear varias fotos utilizando el
 equipo 44
 guardar las fotos seleccionadas del
 CD utilizando el equipo 34
 guardar todas las fotos del CD
 utilizando el equipo 34
 imprimir desde la Biblioteca de
 fotos 35
 imprimir desde una página
 web 29
 imprimir fotos seleccionadas de un
 dispositivo de almacenamiento
 mediante el equipo 36
 imprimir todas las fotos de un
 dispositivo de almacenamiento
 utilizando el equipo 35
 manchas 67
 transferir las fotos seleccionadas
 del CD utilizando el equipo 34
 transferir todas las fotos del CD
 utilizando el equipo 34
fotos, Biblioteca
 escanear una fotografía 43
 imprimir fotos 35

G

gráficos de alta calidad,
impresión 29

H

herramientas, barra
 imprimir sólo fotografías de una
 página web 29
 imprimir una página web 28
 usar 19

I

imágenes
 enviar por correo electrónico 45
impresión
 cambiar tipo de papel 28
 copias intercaladas 30
 documento 28

 en ambas caras del papel (doble
 cara) 31
 fichas 32
 fotos de la Biblioteca de fotos 35
 fotos seleccionadas desde un
 dispositivo de almacenamiento
 utilizando el equipo 36
 gráficos de alta calidad 29
 invertir orden de páginas 30
 lista de faxes bloqueados 50
 página web 28
 paquetes fotográficos 36
 postales 32
 póster 38
 sobres 31
 sólo fotografías de página
 web 29
 tarjetas 32
 tarjetas de felicitación 32
 todas las fotos de un dispositivo de
 almacenamiento utilizando el
 equipo 35
 transferencias térmicas 32
 transparencias 31
 última página en primer lugar 30
 varias páginas en una hoja 33
impresión a doble cara 31
impresión, carro del cartucho 13
impresora, software
 desinstalar 78
 reinstalar 78
 usar 15
Información de contacto, ficha 17
información, búsqueda 7
informes
 actividad del fax 49
 confirmación de fax 49
instalación
 cartuchos de impresión 53
 impresora, software 78
instalación, solución de problemas
 el botón de encendido no está
 iluminado 61
 el software no se instala 61
 la página no se imprime 63
intercalación de copias 30
inversión de orden de páginas 30

L

la fotocopiadora no responde 68
la impresora ha recibido un fax en
blanco 72

la impresora no admite papel
normal, sobres ni papel
especial 74
la página no se imprime 63
la unidad del escáner no se
cierra 68
la velocidad de impresión es
lenta 67
Lexmark Imaging Studio
 crear y ver presentaciones de
 diapositivas 37
Lexmark Imaging Studio, botones
 Copiar 15
 Correo electrónico 15
 Escanear 15
 Fax 15
 paquetes fotográficos 15
 presentación de diapositivas 15
 Tarjetas fotográficas de
 felicitación 15
 Transferencia de fotos 15
 usar 15
 Ver/Imprimir biblioteca de
 fotos 15
Lexmark Imaging Studio, uso 15
Libreta de teléfonos (equipo),
uso 49
limpieza de los inyectores de los
cartuchos de impresión 56

M

Mantenimiento, ficha 17
mejora de la calidad de
impresión 54
mensajes de error, solución de
problemas
 Alerta de cartuchos 77
 es necesario sustituir el cartucho
 de tinta de color 77
 es necesario sustituir el cartucho
 de tinta negra 77
 es necesario sustituir el cartucho
 de tinta negra y el de color 77
monocromática, el indicador de
tinta está encendido 76
monocromática, parpadeo del
indicador de tinta 76

N

N.º por cara, función 33

negra y color, es necesario sustituir el cartucho 77
negra, es necesario sustituir el cartucho de tinta 77
no se pueden enviar ni recibir faxes 71

O

orientación horizontal, selección 19
orientación vertical, selección 19
orientación, cambio horizontal 19 vertical 19

P

papel de banner, carga 25
papel de tamaño personalizado, carga 25
papel mate de gran gramaje, carga 22
papel, atasco en bandeja de papel 73 en impresora 73
papel, bandeja 12
papel, bandeja de salida 12
papel, carga 22
papel, guía 12
paquetes fotográficos 36
Paquetes fotográficos, botón 15
parciales, copias de documentos o fotografías 69
parciales, escaneos de fotografías o documentos 71
parciales, impresiones de documentos o fotografías 67
parpadeo de indicadores del panel de control 76
Patrones de imagen modificar valores 46
periódicos, carga en el cristal del escáner 26
personalización de valores Software de soluciones de fax 50
postales cargar 24 imprimir 32
póster 38
Póster, botón 15
presentación de diapositivas crear y ver 37

Presentación de impresión, ficha cambiar tipo de documento 19 imprimir a doble cara 19 presentación, selección 19
Propiedades de impresión abrir 18 ficha Calidad/Copias 19 ficha Configuración de papel 19 ficha Presentación de impresión 19 fichas Propiedades de impresión 19 menú Guardar valores 18 menú Opciones 19 menú Tareas 18
publicaciones, búsqueda 7
puede enviar faxes pero no recibirlos 72
puede recibir faxes pero no enviarlos 72

R

realización de pedidos de consumibles 58
recepción de faxes mediante software 49
reciclaje declaración WEEE 81 productos Lexmark 60 ruido, niveles de emisión 81

S

seguridad, información 2
sobres cargar 23 imprimir 31
software Centro de soluciones 17 desinstalar y reinstalar 78 herramientas, barra 19 Lexmark Imaging Studio 15 Propiedades de impresión 18 usar 15
Software de soluciones de fax personalizar valores 50 usar 50
software, valores de la impresora restablecer valores predeterminados 20

solución de problemas de fax el fax recibido presenta una baja calidad de impresión 73 la impresora ha recibido un fax en blanco 72 no se pueden enviar ni recibir faxes 71 puede enviar faxes pero no recibirlos 72 puede recibir faxes pero no enviarlos 72
solución de problemas de impresión baja calidad de textos y gráficos 65 baja calidad en los bordes de la página 66 impresiones parciales de documentos o fotografías 67 la velocidad de impresión es lenta 67 mejorar la calidad de impresión 65
solución de problemas de mensajes de error Alerta de cartuchos 77 es necesario sustituir el cartucho de tinta de color 77 es necesario sustituir el cartucho de tinta negra 77 es necesario sustituir el cartucho de tinta negra y el de color 77
solución de problemas, atascos y errores de alimentación del papel atasco de papel en la bandeja del papel 73 atasco de papel en la impresora 73 atascos de papel de banner 75 error de alimentación de papel normal o especial 74 la impresora no admite papel normal, sobres ni papel especial 74
solución de problemas, copia baja calidad de copia 68 copias parciales de documentos o fotografías 69 la fotocopidora no responde 68 la unidad del escáner no se cierra 68

- solución de problemas, escaneo
 - baja calidad de la imagen escaneada 70
 - el escaneo no se ha realizado con éxito 70
 - el escaneo tarda demasiado tiempo o bloquea el equipo 70
 - el escáner no responde 69
 - escaneos parciales de fotografías o documentos 71
- Solución de problemas, ficha 17
- solución de problemas, instalación
 - el botón de encendido no está iluminado 61
 - el software no se instala 61
 - la página no se imprime 63
- superior, cubierta 12

T

- tamaños de papel, especificación 19
- Tareas, menú 18
- tarjetas
 - cargar 24
 - imprimir 32
- Tarjetas fotográficas de felicitación, botón 15
- tarjetas fotográficas, carga 24
- tinta monocromática, indicador
 - encendido 76
 - parpadear 76
- tinta, comprobación de los niveles 17
- tinta, realización de pedidos 17
- tipo de papel, cambio 28
- transferencia de fotos
 - del CD utilizando el equipo 34
- transferencias térmicas, carga 24
- transferencias térmicas, impresión 32
- Transferir fotos, botón 15
- transparencias
 - cargar 24
 - imprimir 31

U

- última página en primer lugar 30
- USB, puerto 13

V

- valores del software de la impresora
 - restablecer valores predeterminados 20
- Ver/Imprimir biblioteca de fotos, botón 15

W

- web, página
 - imprimir 28
 - imprimir sólo las fotografías 29
- web, sitio
 - buscar 7