



X5400 Series 传真手册

目录

序言	5
查找有关打印机的信息.....	5
了解打印机的部件	7
了解打印机的部件.....	7
传真安装	9
为实现传真功能准备好打印机.....	9
使用 RJ11 适配器.....	9
选择传真连接.....	12
连接到电话答录机.....	13
直接连接到墙壁电话线插座.....	14
直接连接到墙壁电话线插座（德国）.....	14
连接到带有调制解调器的计算机.....	16
连接到电话机.....	17
连接在交换机上时发送传真.....	18
使用数字电话服务.....	18
使用传真	19
将文档原件放置在扫描仪玻璃上.....	19
将文档原件装入自动文档传送器(ADF)内.....	20
发送传真.....	22
输入传真号码.....	22
使用软件发送传真.....	22
使用操作面板发送传真.....	23
收听电话时发送传真（免提拨号）.....	23
在预定的时间发送群组传真.....	24
接收传真.....	24
手动接收传真.....	24
设置传真手动应答码.....	25
使用操作面板使用来电显示.....	25
使用软件使用来电显示.....	25
自动接收传真.....	26
使用电话答录机接收传真.....	26
转发传真.....	26
使用电话簿.....	27
使用操作面板电话簿.....	27
使用计算机电话簿.....	28

定制传真设置.....	28
使用传真设置应用程序定制设置.....	28
了解“传真”菜单.....	30
启用“自动应答”功能.....	31
设置传真页眉.....	31
设置传真页脚.....	32
阻止垃圾传真.....	33
阻止对传真设置进行不必要的改变.....	33
使用传真解决方案软件.....	34
设置拨号前缀.....	35
设置特色铃声.....	35
设置自动接收传真之前的铃响数目.....	36
设置快速拨号.....	36
打印传真活动报告.....	37
订购打印墨盒.....	38
订购打印墨盒.....	38
问题解答.....	39
安装问题解答.....	39
显示屏上的文字是错误的语言.....	39
电源指示灯不亮.....	39
软件不能安装.....	40
反安装并重新安装软件.....	41
传真问题解答.....	42
无法发送或接收传真.....	42
可以发送但是无法接收传真.....	44
可以接收但是无法发送传真.....	45
接收的传真是空白的.....	45
接收的传真打印质量非常差.....	46
来电显示信息没有显示.....	46
传真错误.....	46
不支持的传真模式.....	47
远程传真错误.....	47
电话线占线.....	48
电话线路错误.....	48
通告.....	50
产品信息.....	50
版本通告.....	50

序言

 **当心—可能的伤害：** 为了降低火灾风险，当您将此产品连接到公共交换电话网络中时，请只使用 26 美国线规(AWG)或更大的电信(RJ-11)电缆。

查找有关打印机的信息

出版物

请参阅：	说明：
快速安装指南	最初的安装指导，随同打印机一起提供。
快速入门手册	其他的安装指导，随同打印机一起提供。 注意： 并不是所有产品都提供了印刷的出版物。
电子版用户手册	有关使用打印机的完整指导。电子版随同打印机软件一起自动安装。

用户技术支持

说明：	哪里可以找到：（北美）	哪里可以找到：（其他地区）
电话技术支持	<p>请拨打我们的电话：</p> <ul style="list-style-type: none">• 美国：1-800-332-4120<ul style="list-style-type: none">– 周一 - 周五（早上 8:00 - 晚上 11:00 东部时间），周六（中午 - 下午 6:00 东部时间）• 加拿大：1-800-539-6275<ul style="list-style-type: none">– 英语支持：周一 - 周五（早上 8:00 - 晚上 11:00 东部时间），周六（中午 - 下午 6:00 东部时间）– 法语支持：周一 - 周五（早上 9:00 - 晚上 7:00 东部时间）• 墨西哥：01-800-253-9627<ul style="list-style-type: none">– 周一 - 周五（早上 8:00 - 晚上 8:00 东部时间） <p>注意： 技术支持电话号码和服务时间可能会随时改变，恕不另行通知。如要获取最新的电话号码，请参阅随同您的打印机一起提供的质量保证手册。</p>	<p>在不同的国家 / 地区，电话号码和支持时间会有所不同。</p> <p>请访问我们的国际互联网站 www.lexmark.com。选择国家或地区，然后单击 Customer Support 链接。</p> <p>注意： 如要获取更多有关联系 Lexmark 的信息，请参阅随同您的打印机一起提供的质量保证手册。</p>

说明:	哪里可以找到: (北美)	哪里可以找到: (其他地区)
电子邮件技术支持	<p>如要获取电子邮件技术支持, 请访问我们的网站 www.lexmark.com。</p> <ol style="list-style-type: none"> 1 单击 CUSTOMER SUPPORT。 2 单击 Technical Support。 3 选择您的打印机类型。 4 选择您的打印机型号。 5 在 Support Tools 区域中单击 e-Mail Support。 6 完整地填写表格, 然后单击 Submit Request。 	<p>在不同的国家 / 地区, 电子邮件技术支持会有所不同, 有些国家 / 地区可能不提供此服务。请访问我们的国际互联网站 www.lexmark.com。选择国家或地区, 然后单击 Customer Support 链接。</p> <p>注意: 如要获取更多有关联系 Lexmark 的信息, 请参阅随同您的打印机一起提供的质量保证手册。</p>

有限质量保证

说明:	哪里可以找到: (美国)	哪里可以找到: (其他地区)
<p>有限质量保证信息</p> <p>Lexmark International, Inc. 提供以下的有限质量保证: 此打印机在购买之后的 12 个月内不会出现材料或者工艺上的缺陷。</p>	<p>如要了解有限质量保证的限制和条件, 请参阅随同此打印机一起的有限质量保证声明, 或者访问我们的网站 www.lexmark.com。</p> <ol style="list-style-type: none"> 1 单击 CUSTOMER SUPPORT。 2 单击 Warranty Information。 3 在 Statement of Limited Warranty 区域中单击 Inkjet & All-In-One Printers。 4 滚动网页浏览有限质量保证声明。 	<p>在不同的国家 / 地区, 质量保证信息会有所不同。请参阅随同您的打印机一起提供的质量保证手册。</p>

请记录以下的信息 (位于购买发票上和打印机的后面), 并且在您与我们联系时准备好这些信息, 以便我们能够更快地为您服务:

- 机器型号
- 序列号
- 购买日期
- 购买地点

了解打印机的部件

了解打印机的部件

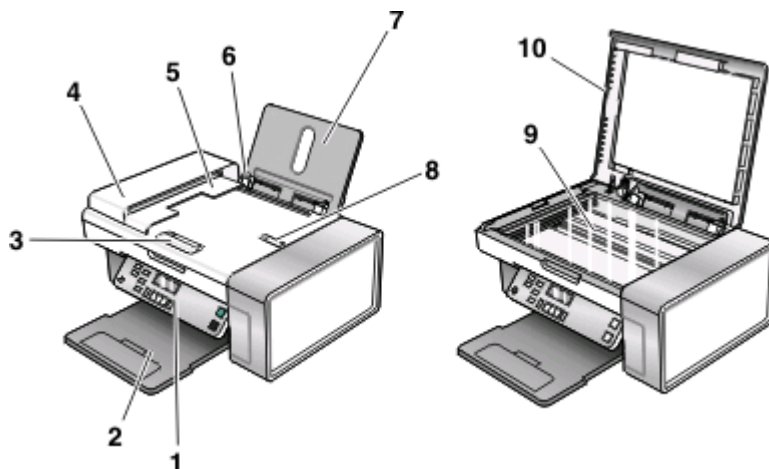

	使用此部件:	您可以:
1	PictBridge 插口	将 PictBridge 兼容数码相机或闪存驱动器连接在打印机上。
2	存储卡插槽	插入存储卡。
3	操作面板	操作打印机。
4	出纸托盘	盛放打印机送出的打印页。
5	自动文档传送器(ADF)进纸导轨	确保纸张能够垂直进入 ADF 内。
6	自动文档传送器(ADF)	扫描、复印或传真多页 Letter、Legal 和 A4 尺寸的文档。
7	自动文档传送器(ADF)输出托盘	盛放自动文档传送器送出的文档。
8	进纸导轨	确保纸张能够垂直进入打印机内。
9	纸张支架	装入纸张。
10	自动文档传送器(ADF)纸张挡板	<ul style="list-style-type: none">当纸张退出 ADF 时可以起到阻挡作用。当 A4 和 Legal 尺寸的纸张退出 ADF 时可以起到支撑作用。
11	扫描仪玻璃	复印、扫描、传真物体, 或者取走物体。
12	顶盖	打开顶盖可以露出扫描仪玻璃。

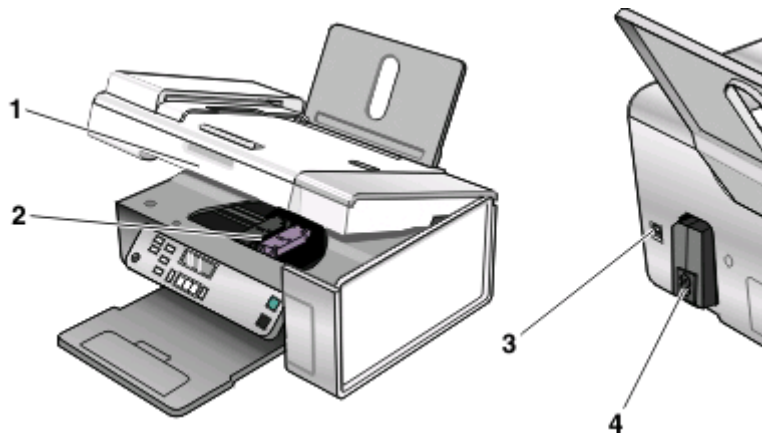

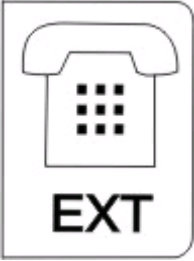
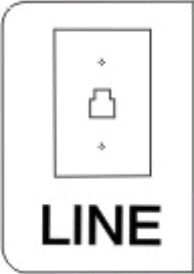
	使用此部件:	您可以:
1	扫描仪部分	抬起扫描仪部分可以露出打印墨盒。
2	打印墨盒拖车	安装、更换或取出打印墨盒。
3	USB 插口	使用 USB 电缆将打印机连接在计算机上。
4	EXT (电话分机) 插口 	将其他设备 (例如数据 / 传真调制解调器、电话机或电话答录机) 连接在打印机上。 注意: 取下保护塞可以露出插口。
5	LINE (线路) 插口 	将打印机连接在可用的电话线上, 以便发送和接收传真。如要接收传真来电, 打印机必须连接在这根电话线上。 注意: 请不要将其他设备连接在 LINE (线路) 插口上, 请不要将 DSL (数字用户线路)、ISDN (综合业务数字网) 或电缆调制解调器连接在打印机上。
6	电源插口	为打印机提供电源。

传真安装

为实现传真功能准备好打印机

⚠ 当心—电击危险： 请不要在雷雨天气时使用传真功能。请不要在雷雨天气时安装此产品，或者进行任何电线 / 电缆连接（例如电源线，电话线等）。

使用 RJ11 适配器

国家 / 地区

- 英国
- 意大利
- 爱尔兰
- 瑞典
- 芬兰
- 荷兰
- 挪威
- 法国
- 丹麦
- 葡萄牙

如要将您的打印机连接到电话答录机或其他电信设备，请使用打印机包装箱内自带的电话线适配器。

1 将电话线的一端连接在打印机后面的 **Line**（线路）插口  上。

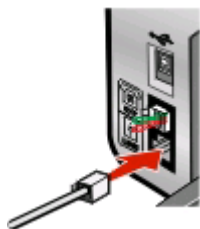

2 将适配器连接在随同打印机一起提供的电话线上。

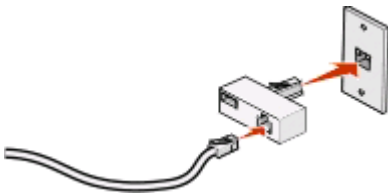

注意： 图中所示是英国的适配器。您的适配器外观可能不一样，但是它可以适用于您的国家 / 地区所使用的电话线插座。

3 将您使用的电信设备的电话线连接在适配器左边的插口中。



如果您的电信设备使用美式的 RJ11 电话线，请按照以下的步骤连接设备：

1 从打印机后面的 EXT（电话分机）插口上去掉保护塞。

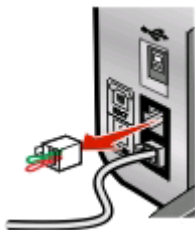

注意：当去掉保护塞后，您通过适配器连接在打印机上的任何国家 / 地区的设备（如图所示）都将不能正常工作。



2 将您的电信设备直接连接在打印机后面的 EXT（电话分机）插口上。

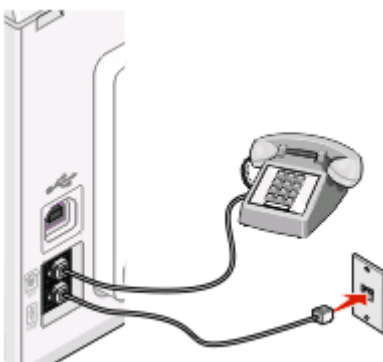

警告—可能的损坏：当正在发送或接收传真时，请不要触摸电缆或图中所示的打印机区域。

国家 / 地区

- 沙特阿拉伯
- 阿拉伯联合酋长国
- 埃及
- 保加利亚
- 捷克共和国
- 比利时
- 澳大利亚
- 南非
- 希腊
- 以色列
- 匈牙利
- 波兰
- 罗马尼亚
- 俄罗斯
- 斯洛文尼亚
- 西班牙
- 土耳其

如要将电话答录机或其他电信设备连接在打印机上：

- 1 从打印机后面的 EXT（电话分机）插口上去掉保护塞。

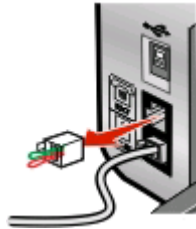

注意：当去掉保护塞后，您通过适配器连接在打印机上的任何国家 / 地区的设备（如图所示）都将不能正常工作。



- 2 将您的电信设备直接连接在打印机后面的 EXT（电话分机）插口上。

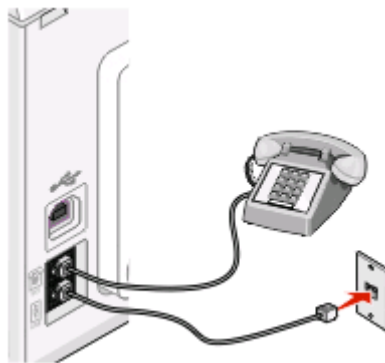

警告—可能的损坏：当正在发送或接收传真时，请不要触摸电缆或图中所示的打印机区域。

国家 / 地区

- 德国
- 奥地利
- 瑞士

在打印机后面的 EXT（电话分机）插口上有一个保护塞。如要使打印机正常工作，此保护塞是必需的。



注意：请不要去掉保护塞。如果您去掉了保护塞，您家中其他的电信设备（例如电话机或电话答录机）可能无法正常工作。

选择传真连接

您可以将打印机和其他的设备连接在一起，例如电话机、电话答录机或计算机调制解调器。如果在安装过程中遇到了问题，请参阅第39页“安装问题解答”。

注意：打印机是一种模拟设备，当它直接连接在墙壁电话线插座上时可以处于最佳工作状态。其他设备（例如电话机或电话答录机）可以按照相应的安装步骤成功地连接在打印机上。如果您希望安装数字连接，例如 ISDN、DSL 或 ADSL，则您还需要第三方的设备（例如 DSL 过滤器）。

如要发送和接收传真，您 *不需要* 将打印机连接在计算机上，但是您 *需要* 将它连接在电话线上。

您可以将打印机和其他设备连接在一起。请参阅下面的表格决定最佳的安装方法。

设备：	优点：	请参阅：
<ul style="list-style-type: none">• 打印机• 一根电话线	不使用计算机直接发送和接收传真。	第14页“直接连接到墙壁电话线插座”
<ul style="list-style-type: none">• 打印机• 一部电话机• 两根电话线	<ul style="list-style-type: none">• 使用传真线作为普通电话线。• 不使用计算机直接发送和接收传真。	第17页“连接到电话机”
<ul style="list-style-type: none">• 打印机• 一部电话机• 一部电话答录机• 三根电话线	同时接收语音来电和传真来电。	第13页“连接到电话答录机”
<ul style="list-style-type: none">• 打印机• 一部电话机• 一个计算机调制解调器• 三根电话线	使用计算机或打印机发送传真。	第16页“连接到带有调制解调器的计算机”

连接到电话答录机

您可以将电话答录机连接在打印机上，以便同时接收语音来电和传真来电。

注意：根据您所在国家 / 地区的不同，安装步骤可能会有所不同。如要获取更多有关连接打印机和电信设备的帮助信息，请参阅“使用 RJ11 适配器”。

1 请确认准备好以下物品：

- 一部电话机
- 一部电话答录机
- 三根电话线
- 一个墙壁电话线插座

2 使用一根电话线连接打印机后面的 **LINE**（线路）插口  和可用的墙壁电话线插座。

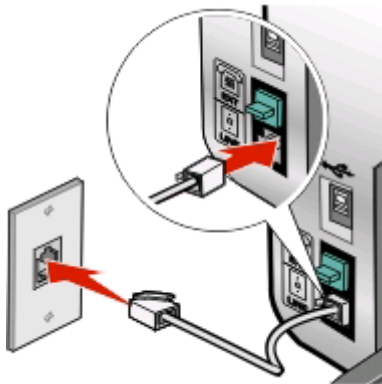

3 从打印机后面的 **EXT**（电话分机）插口  上去掉保护塞。

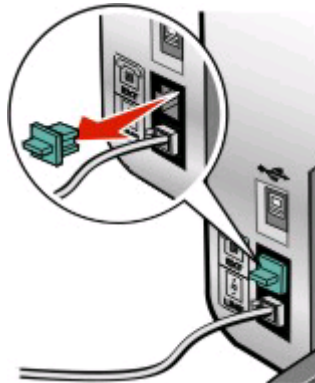

4 使用第二根电话线连接电话机和电话答录机。



- 5 使用第三根电话线连接电话答录机和打印机后面的 EXT（电话分机）插口 。

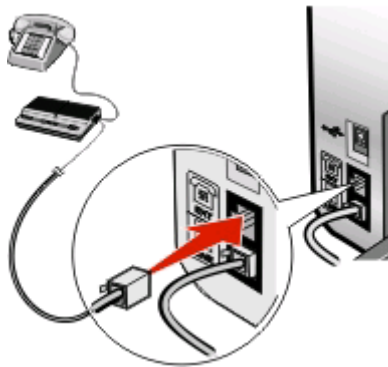

直接连接到墙壁电话线插座

您可以将打印机直接连接在墙壁电话线插座上，以便不使用计算机发送和接收传真。

- 1 请确认准备好一根电话线和一个墙壁电话线插座。
- 2 将电话线的一端连接在打印机后面的 LINE（线路）插口  上。

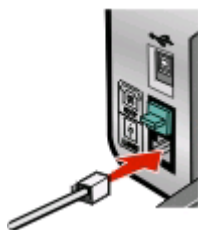

- 3 将电话线的另一端连接在可用的墙壁电话线插座上。

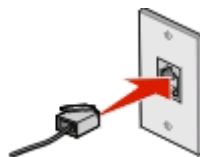

直接连接到墙壁电话线插座（德国）

您可以将打印机直接连接在墙壁电话线插座上，以便不使用计算机发送和接收传真。

- 1 请确认准备好一根电话线（随同产品一起提供）和一个墙壁电话线插座。
- 2 将电话线的一端连接在打印机后面的 LINE（线路）插口  上。



3 将电话线的另一端连接在可用的墙壁电话线插座的 N 插口上。

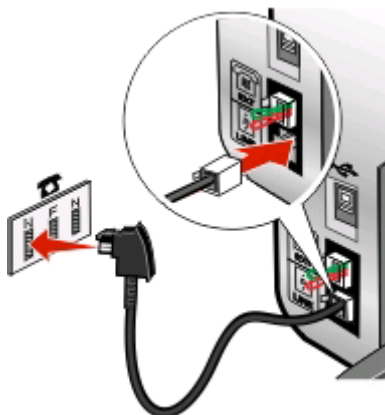

4 如果您希望使用同一电话线路同时进行传真和电话通讯，请使用另一根电话线（未提供）连接电话机和墙壁电话线插座的 F 插口。

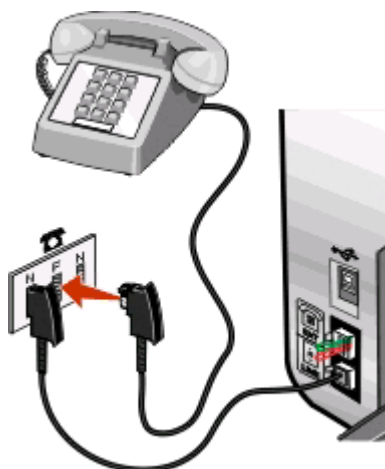

5 如果您希望使用同一电话线路在您的电话答录机上记录信息，请使用另一根电话线（未提供）连接电话答录机和墙壁电话线插座的另一个 N 插口。



连接到带有调制解调器的计算机

您可以将打印机连接在带有调制解调器的计算机上，以便从应用程序中发送传真。

注意：根据您所在国家 / 地区的不同，安装步骤可能会有所不同。如要获取更多有关连接打印机和电信设备的帮助信息，请参阅“使用 RJ11 适配器”。

1 请确认准备好以下物品：

- 一部电话机
- 一台带有调制解调器的计算机
- 两根电话线
- 一个墙壁电话线插座

2 使用一根电话线连接打印机后面的 **LINE**（线路）插口  和可用的墙壁电话线插座。

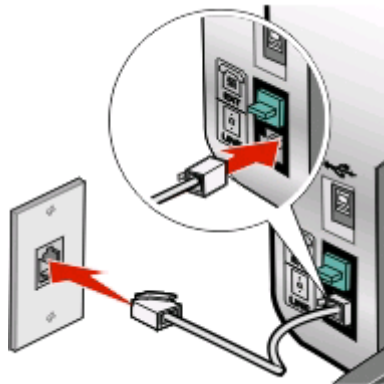

3 从打印机后面的 **EXT**（电话分机）插口  上去掉保护塞。

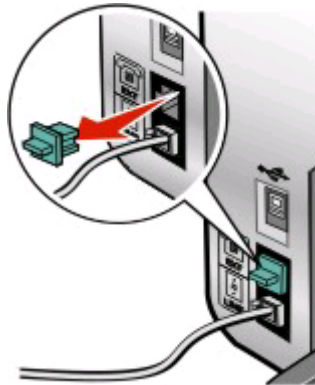

4 使用另一根电话线连接计算机调制解调器和打印机后面的 **EXT**（电话分机）插口 .

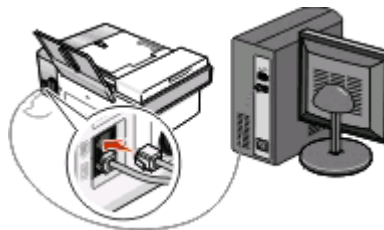

连接到电话机

您可以将电话机连接在打印机上，以便使用传真线作为普通电话线。然后将打印机安装在电话机的附近，可以不使用计算机进行复印，或者发送和接收传真。

注意：根据您所在国家 / 地区的不同，安装步骤可能会有所不同。如要获取更多有关连接打印机和电信设备的帮助信息，请参阅“使用 RJ11 适配器”。

1 请确认准备好以下物品：

- 一部电话机
- 两根电话线
- 一个墙壁电话线插座

2 使用一根电话线连接打印机后面的 **LINE**（线路）插口  和可用的墙壁电话线插座。

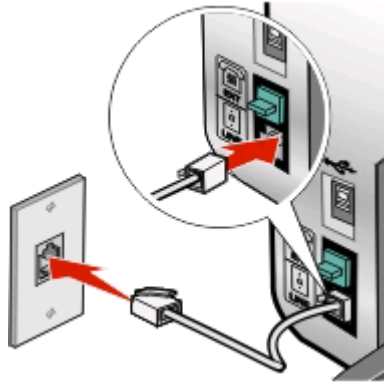

3 从打印机后面的 **EXT**（电话分机）插口  上去掉保护塞。

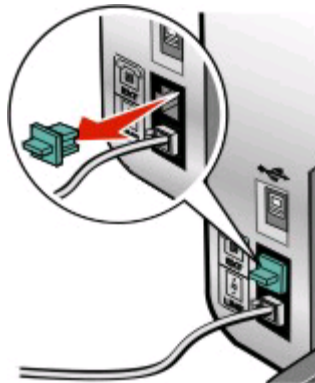

- 4 使用另一根电话线连接电话机和打印机后面的 EXT（电话分机）插口 。

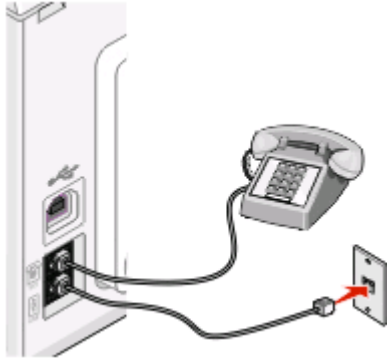

连接在交换机上时发送传真

如果在公司或办公室中使用打印机，可能会连接在专用分组交换机(PBX)电话系统中。通常，当您拨出传真号码后，打印机首先等待识别拨号音，然后再拨出传真号码。但是，如果专用分组交换机电话系统使用的拨号音不能被多数传真机识别，这种拨号方法可能无法正常工作。“连接在交换机上时发送传真”功能可以让打印机不等待识别拨号音，直接拨出传真号码。

- 1 在计算机桌面上双击 **Productivity Studio** 图标。
- 2 在“欢迎界面”的“设置”区域中单击“**传真历史记录和设置**”。
- 3 从“我希望”菜单中单击“**调整快速拨号列表和其他的传真设置**”。
- 4 单击“**拨号和发送**”选项卡。
- 5 在“根据您的电话线路类型拨号”区域中，从“拨号方法”下拉列表中选择“**交换机**”。
- 6 单击“**确定**”保存设置。

使用数字电话服务

传真调制解调器是模拟设备。您可以将特定的设备连接在打印机上，以便使用数字电话服务。

- 如果您要使用 ISDN（综合业务数字网）电话服务，请将打印机连接在 ISDN 终端适配器上的模拟电话插口（一种 R 接口的插口）上。如果需要更多的信息，或者需要这种 R 接口的模拟电话插口，请与您的 ISDN 供应商联系。
- 如果您要使用 DSL（数字用户线路）电话服务，请将打印机连接在支持模拟功能的 DSL 过滤器或路由器上。如果需要更多的信息，请与您的 DSL 供应商联系。
- 如果您要使用 PBX（专用分组交换机）电话服务，请确认将打印机连接在交换机的模拟插口上。如果没有，请考虑为您的打印机安装一根模拟电话线。有关使用 PBX 电话服务发送传真的更多帮助信息，请参阅“连接在交换机上时发送传真”。

使用传真

自动文档传送器(ADF)

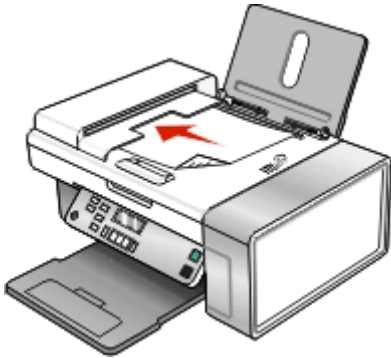

自动文档传送器(ADF)适用于:

- 多页的 A4 或 Letter 尺寸的文档。
- Legal 尺寸的文档。

扫描仪玻璃



扫描仪玻璃适用于单页的文档、较小的物体（例如明信片或照片）、透明胶片、照片纸或较薄的介质（例如杂志剪辑）。

注意：如果您希望定制传真设置：

- 使用操作面板，请参阅第30页“了解“传真”菜单”。
- 使用计算机，请参阅第28页“使用传真设置应用程序定制设置”。

⚠ 当心—电击危险：请不要在雷雨天气时使用传真功能。请不要在雷雨天气时安装此产品，或者进行任何电线 / 电缆连接（例如电源线，电话线等）。

将文档原件放置在扫描仪玻璃上

您可以扫描照片、文本文档、杂志文章、报纸、以及其他的印刷品，然后再打印出来。您可以扫描文档并发送传真。

- 1 请确认计算机和打印机的电源都已打开。
- 2 打开顶盖。

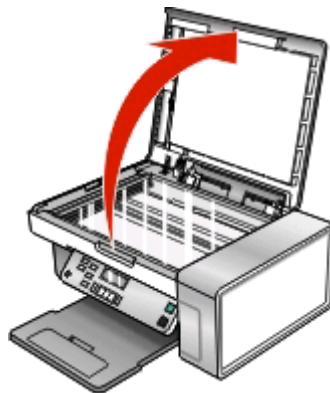

3 将文档原件或物体正面朝下放置在扫描仪玻璃的左上角。

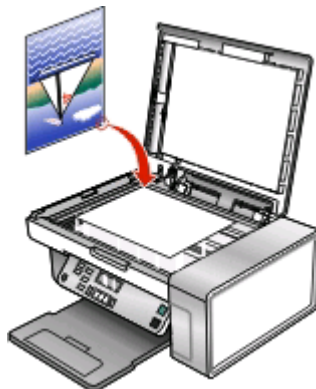

4 关闭顶盖，以避免扫描结果中出现黑边。

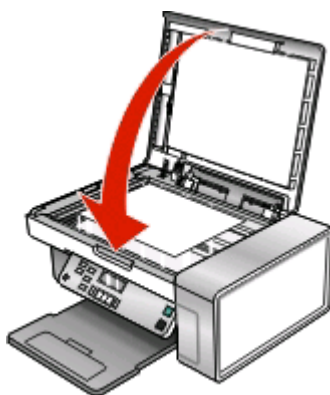

将文档原件装入自动文档传送器(ADF)内

您最多可以在自动文档传送器(ADF)内装入 15 页文档原件进行扫描、复印和传真。您可以在 ADF 内装入 A4、Letter 或 Legal 尺寸的纸张。

注意：

- 请只使用新的、没有皱褶且没有卷曲的纸张。
- 请不要在自动文档传送器内装入明信片、照片、较小的物体、透明胶片、照片纸或较薄的介质（例如杂志剪辑）。请将这些物体放置在扫描仪玻璃上。

1 如果您使用 A4 或 Letter 尺寸的纸张，请拉开 ADF 纸张挡板。

2 调节 ADF 托盘上的进纸导轨，使之和文档原件的宽度相同。

3 请确认文档原件没有粘在一起。



使用传真

4 将文档原件正面朝下且顶端在前装入自动文档传送器(ADF)内，直到您听见蜂鸣声。

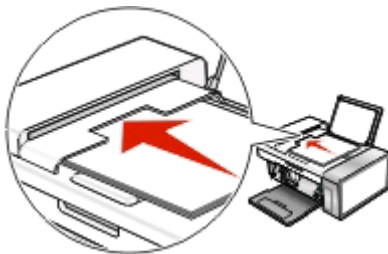

显示屏上将会出现“文档已装入”信息，并且文档进入 ADF 内。



注意：当使用自动文档传送器时，您不能进行预览。当使用扫描仪玻璃时，您可以每次预览一页。

自动文档传送器(ADF)纸张容量

最多可以装入：	请确认：
15 张： <ul style="list-style-type: none">• Letter 尺寸的纸张• A4 尺寸的纸张• Legal 尺寸的纸张	<ul style="list-style-type: none">• 调节 ADF 托盘上的进纸导轨，使之和文档原件的宽度相同。• 将文档原件正面朝下且顶端在前装入自动文档传送器(ADF)内，直到您听见蜂鸣声。• 纸张尺寸在以下的范围内：<ul style="list-style-type: none">宽度：<ul style="list-style-type: none">– 210.0 毫米 - 215.9 毫米– 8.25 英寸 - 8.5 英寸长度：<ul style="list-style-type: none">– 279.4 毫米 - 355.6 毫米– 11.0 英寸 - 14.0 英寸• 等预先打印的介质上的墨水完全干燥，然后再装入自动文档传送器(ADF)内。• 您没有使用由金属性墨滴打印的纸张。• 避免使用表面有凸起的介质。

发送传真

输入传真号码

- 1 按操作面板上的“**传真模式**”按钮。
- 2 使用以下方法输入传真号码：

文本输入框	使用数字符号键区的按钮输入传真号码。 注意： <ul style="list-style-type: none">• 您可以在传真号码中包括电话卡号码。• 传真号码最长为 64 个数字。• 按“暂停 / 重拨”按钮可以在您输入的号码中加入三秒钟的暂停，用来等待接通外线或者接通自动应答系统。
快速拨号或群组拨号	a 按“ 电话簿 ”按钮。 b 输入快速拨号和 / 或群组拨号号码。 <ul style="list-style-type: none">• 反复按 ◀ 或 ▶ 按钮，直到显示出您希望的快速拨号或群组拨号号码。• 使用数字符号键区的按钮输入快速拨号记录编号（1 - 89）或群组拨号记录编号（90 - 99）。 注意： <ul style="list-style-type: none">• 有关如何使用计算机添加快速拨号或群组拨号号码的指导，请参阅第36页“设置快速拨号”。• 有关如何使用操作面板添加快速拨号或群组拨号号码的指导，请参阅第27页“使用电话簿”。

- 3 如果您希望将传真发送给一组号码（群组传真）：
 - a 按  按钮。
 - b 重复步骤 2，使用上述的任意方法输入传真号码，最多可以输入 30 个。

使用软件发送传真

您可以将文档扫描至计算机，然后使用软件传真给其他人。



- 1 将文档原件正面朝下装入自动文档传送器(ADF)内。
- 2 在计算机桌面上双击 **Productivity Studio** 图标。
- 3 在“欢迎界面”中单击“**传真**”。
- 4 选择“**文档**”选项。
- 5 单击“**开始**”。
- 6 输入收件人信息，然后单击“**下一步**”。
注意： 传真号码最多可以包括 64 个数字、逗号、点、空格、和 / 或以下符号： * # + - () 。
- 7 输入封面页信息，然后单击“**下一步**”。
- 8 如果您希望随同传真一起发送其他的文档，请添加文档，然后单击“**下一步**”。

- 9 如要发送您的传真：
 - 立刻 — 选择“立刻发送”选项。
 - 在预定的时间：
 - a 选择“延时到”选项。
 - b 设置时间和日期。
- 10 如果您希望一份您的传真的纸张副本，请选中“为您的传真打印一份副本”。
- 11 单击“发送”。

使用操作面板发送传真





- 1 请确认打印机的电源已打开。
- 2 将文档原件正面朝下装入自动文档传送器(ADF)内或者放置在扫描仪玻璃上。

注意：请不要在自动文档传送器内装入明信片、照片、较小的物体、透明胶片、照片纸或较薄的介质（例如杂志剪辑）。请将这些物体放置在扫描仪玻璃上。
- 3 按操作面板上的“传真模式”按钮。
- 4 输入传真号码，或者按“电话簿”按钮从快速拨号列表或群组拨号列表中选择号码。请参阅第 22 页“输入传真号码”获取更多的信息。

注意：如要设置快速拨号，请参阅第36页“设置快速拨号”。
- 5 如果您希望将传真发送给一组号码（群组传真）：
 - a 按  按钮。
 - b 重复进行步骤 4，然后按  按钮，直到所有的传真号码（最多 30 个）都输入完毕。
- 6 按“开始彩色”或“开始黑白”按钮。

收听电话时发送传真（免提拨号）













手动拨号功能可以让您在通过打印机扬声器收听电话的同时拨出传真号码。当您必须在发送传真之前选择自动应答系统或者输入电话卡号码时，此功能非常有用。

- 1 按操作面板上的“传真模式”按钮。
- 2 按  按钮。
- 3 反复按  或  按钮，直到显示出“免提拨号”，然后按  按钮。现在您应该可以听到电话线的拨号音。
- 4 输入传真号码。请参阅“输入传真号码”获取更多的信息。

注意：按数字符号键区的按钮选择一种自动应答系统。
- 5 按“开始彩色”或“开始黑白”按钮。

在预定的时间发送群组传真

您可以将一份传真在预定的时间同时发送给多个人或组（最多 30 个）。

- 1 将文档原件正面朝下装入自动文档传送器(ADF)内或者放置在扫描仪玻璃上。
注意：请不要在自动文档传送器内装入明信片、照片、较小的物体、透明胶片、照片纸或较薄的介质（例如杂志剪辑）。请将这些物体放置在扫描仪玻璃上。
- 2 按操作面板上的“**传真模式**”按钮。
- 3 按  按钮。
- 4 反复按  或  按钮，直到显示出“**延时传真**”。
- 5 按  按钮。
- 6 反复按  或  按钮，直到显示出“**延时到**”。
- 7 按  按钮。
- 8 输入您希望发送传真的时间。
- 9 按  按钮。
- 10 如果打印机没有设置为 24 小时模式，请反复按  或  按钮选择“上午”或“下午”。
- 11 按  按钮保存设置。
- 12 输入传真号码，或者按“**电话簿**”按钮从快速拨号列表或群组拨号列表中选择号码。请参阅第 22 页“输入传真号码”获取更多的信息。
- 13 如果需要，请重复进行步骤 12，然后按  按钮，直到所有的传真号码（最多 30 个）都输入完毕。
- 14 按“**开始彩色**”或“**开始黑白**”按钮。

注意：到了预定的时间后，打印机开始依次拨出您输入的传真号码，并且发送传真。如果群组传真列表中的某个传真号码没有发送成功，打印机将会重新尝试发送此传真。

接收传真

手动接收传真

- 1 请确认“自动应答”指示灯不亮。
- 2 如果您没有设置手动应答码，如要接收传真：
 - 按“**开始彩色**”或“**开始黑白**”按钮。
 - 或者
 - 当您接听电话并听到传真信号后，依次按电话机上的* 9 *键。
- 3 如果您设置了手动应答码，如要接收传真，当您接听电话并听到传真信号后，请在电话机上输入应答码。
注意：有关如何设置手动应答码的更多帮助信息，请参阅相关的主题“设置传真手动应答码”。
- 4 挂上电话机的听筒。打印机开始接收传真。

设置传真手动应答码

- 1 在计算机桌面上双击 **Productivity Studio** 图标。
- 2 在位于“欢迎界面”左边的“设置”区域中单击“**设置和管理传真**”。
- 3 从“我希望”菜单中单击“**调整快速拨号列表和其他的传真设置**”。
- 4 单击“**铃声和应答**”选项卡。
- 5 在“根据您的电话线路类型应答”区域中输入您希望使用的应答码。
注意： 应答码最多可以包括 7 个数字、逗号、点、和 / 或以下符号：*#+-()。
- 6 单击“**确定**”保存设置。

使用操作面板使用来电显示

来电显示是某些电话公司提供的一项服务，能够自动识别来电人的电话号码或姓名。如果您申请了此项服务，您的打印机就可以使用来电显示。当您接收传真时，发件人的电话号码或姓名将会显示在显示屏上。

注意： 来电显示功能只在某些国家和地区才能使用。

打印机支持两种不同的来电显示模式：模式 1(FSK)和模式 2(DTMF)。根据您的国家 / 地区以及为您提供服务的电信公司，您可能需要转换模式，以便正确显示来电显示信息。

- 1 按操作面板上的“**传真模式**”按钮。
- 2 反复按 ◀ 或 ▶ 按钮，直到显示出“**工具**”。
- 3 按 ⏻ 按钮。
- 4 反复按 ◀ 或 ▶ 按钮，直到显示出“**设备设置**”。
- 5 按 ⏻ 按钮。
- 6 反复按 ◀ 或 ▶ 按钮，直到显示出“**来电显示模式**”。
- 7 按 ⏻ 按钮。
- 8 反复按 ◀ 或 ▶ 按钮，直到显示出您希望的设置。
- 9 按 ⏻ 按钮保存设置。

使用软件使用来电显示

来电显示是某些电话公司提供的一项服务，能够自动识别来电人的电话号码或姓名。如果您申请了此项服务，您的打印机就可以使用来电显示。当您接收传真时，发件人的电话号码或姓名将会显示在显示屏上。

注意：

- 来电显示功能只在某些国家和地区才能使用。
- 模式的数量由国家或地区设置决定，只有所选的国家或地区支持的模式才会显示出来。

打印机支持两种不同的来电显示模式：模式 1(FSK)和模式 2(DTMF)。根据您的国家 / 地区以及为您提供服务的电信公司，您可能需要转换模式，以便正确显示来电显示信息。

- 1 在计算机桌面上双击 **Productivity Studio** 图标。
- 2 在“欢迎界面”的“设置”区域中单击“**传真历史记录和设置**”。

- 3 从“我希望”菜单中单击“**调整快速拨号列表和其他的传真设置**”。
- 4 单击“**铃声和应答**”选项卡。
- 5 在“根据您的电话线路类型应答”区域中，从“来电显示模式”下拉列表中选择您希望的模式。
- 6 单击“**确定**”保存设置。

自动接收传真

- 1 在计算机桌面上双击 **Productivity Studio** 图标。
- 2 在位于“欢迎界面”左边的“设置”区域中单击“**设置和管理传真**”。
- 3 从“我希望”菜单中单击“**调整快速拨号列表和其他的传真设置**”。
- 4 单击“**铃声和应答**”选项卡。
- 5 在“自动将来电作为传真应答”区域中，从“自动应答”下拉列表中选择“开”。
- 6 如要在预定的时间启用和禁用“自动应答”功能，请从下拉列表中选择您希望的设置。
- 7 如要设置打印机自动接收传真之前的电话铃响数目，请从“根据您的电话线路类型应答”区域中的“何时应答”下拉列表中选择您希望的设置。
- 8 单击“**确定**”保存设置。

使用电话答录机接收传真

注意：您必须按照第 13 页“连接到电话答录机”中所示的方法安装设备。

如要将电话答录机连接在您的打印机上用来接收传真：

- 1 请确认“自动应答”已启用。

注意：当“自动应答”启用时，显示屏的左上角将会出现一个电话听筒图标，下面带有“**传真**”字样。
- 2 请确认您设置了打印机自动接收传真之前的电话铃响数目。请参阅第36页“设置自动接收传真之前的铃响数目”获取更多的信息。

当检测到电话铃响时，电话答录机接听来电。

 - 如果打印机检测到传真，则开始接收传真，并且断开电话答录机。
 - 如果打印机没有检测到传真，则电话答录机可以完成通话。
- 3 请设置电话答录机在打印机之前应答来电。

例如，如果您设置电话答录机在 3 声铃响之后应答来电，请设置打印机在 5 声铃响之后应答来电。

转发传真

如果您打算外出，但是仍然希望能够接收传真，请使用传真转发功能。共有三种传真转发设置可供选择：

- **关** —（默认）。
- **转发** — 打印机将传真发送到指定的传真号码。
- **打印并转发** — 打印机将传真打印出来，然后发送到指定的传真号码。

如要设置传真转发：

- 1 在计算机桌面上双击 **Productivity Studio** 图标。
- 2 在位于“欢迎界面”左边的“设置”区域中单击“**设置和管理传真**”。
- 3 从“我希望”菜单中单击“**调整快速拨号列表和其他的传真设置**”。
- 4 单击“**铃声和应答**”选项卡。
- 5 在“将接收到的传真转发给其他号码”区域中，从“传真转发”下拉列表中选择您希望的设置。
- 6 输入您希望将传真转发到哪个号码。

注意：

- 您可以在传真号码中包括电话卡号码。
- 传真号码最多可以包括 **64** 个数字、逗号、点、和 / 或以下符号：* # + - ()。

- 7 单击“**确定**”保存设置。

使用电话簿



使用操作面板电话簿

操作面板电话簿是快速拨号记录（1 - 89）和群组拨号记录（90 - 99）的号码簿。

如要浏览电话簿记录：

- 1 按操作面板上的“**电话簿**”按钮。
- 2 反复按 ◀ 或 ▶ 按钮，直到显示出您希望的记录。
或者
使用数字符号键区的按钮输入快速拨号或群组拨号记录的编号。

如要显示“电话簿”菜单：

- 1 按操作面板上的“**传真模式**”按钮。
- 2 按  按钮。
- 3 反复按 ◀ 或 ▶ 按钮，直到显示出“**电话簿**”。
- 4 按  按钮。
- 5 反复按 ◀ 或 ▶ 按钮，直到显示出您希望的菜单项。
- 6 按  按钮，然后按照显示屏上的指导进行操作。

使用此菜单项：	您可以：
浏览	浏览电话簿记录。
添加	创建一个新的快速拨号或群组拨号记录。
删除	删除一个快速拨号或群组拨号记录。
编辑	编辑一个快速拨号或群组拨号记录。

使用此菜单项:	您可以:
打印	打印电话簿中所有的快速拨号和群组拨号记录。

注意: 有关如何使用计算机向电话簿内添加快速拨号或群组拨号记录的指导, 请参阅第36页“设置快速拨号”。

使用计算机电话簿

您的操作系统中的地址簿就是电话簿。

如要浏览电话簿记录:

- 1 在计算机桌面上双击 **Productivity Studio** 图标。
- 2 在“欢迎界面”的“设置”区域中单击“**传真历史记录和设置**”。
- 3 从“我希望”菜单中单击“**浏览电话簿**”。
- 4 如要更新电话簿, 请选择选项, 输入新的信息, 然后单击“**确定**”。

使用此选项:	您可以:
新建联系人	创建一个新的电话簿记录。
新建组	创建一个新的群组电话簿记录。
编辑	编辑电话簿记录。
删除	删除电话簿记录。
向快速拨号列表中添加联系人	向您的快速拨号或群组拨号列表中添加电话簿记录。

注意: 有关设置多个快速拨号和 / 或群组拨号的更多帮助信息, 请参阅第36页“设置快速拨号”。

定制传真设置

使用传真设置应用程序定制设置

您可以在传真设置应用程序中调整传真设置。这些设置将应用于您发送或接收的传真。

- 1 在计算机桌面上双击 **Productivity Studio** 图标。
- 2 单击“**传真历史记录和设置**”。
传真解决方案软件将会打开。
- 3 单击“**调整快速拨号列表和其他的传真设置**”。

以下的界面将会出现。

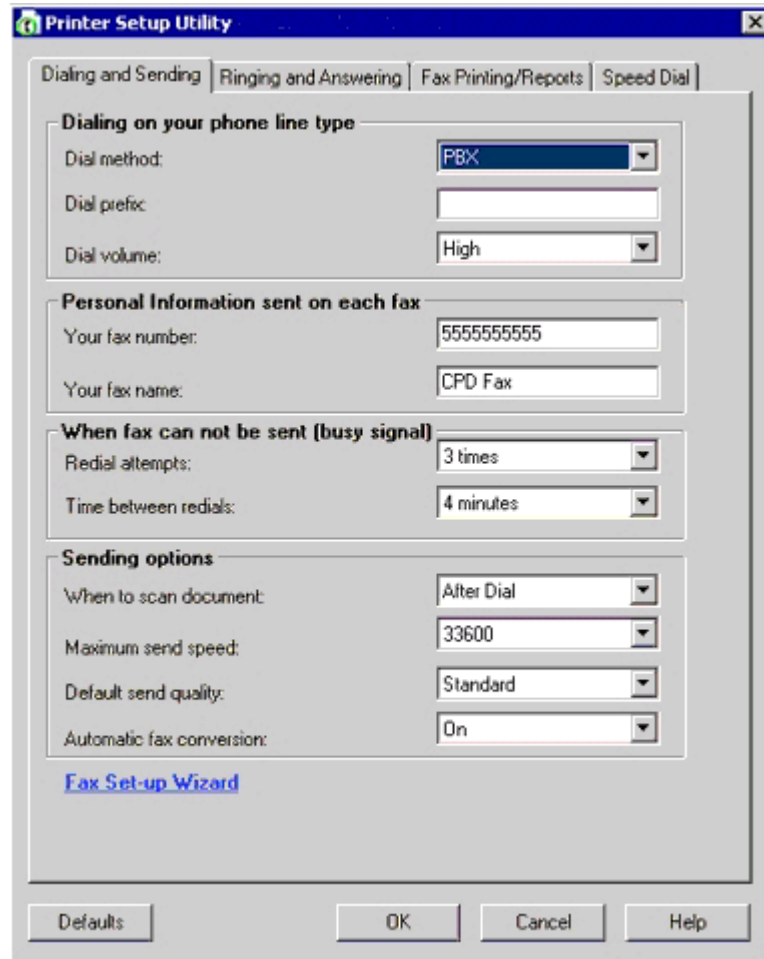

4 单击各个选项卡，并根据您的需要改变设置。

在此选项卡中：	您可以：
拨号和发送	<ul style="list-style-type: none">• 选择您希望使用的电话线路类型。• 输入拨号前缀。• 选择拨号音量。• 输入您的姓名和传真号码。 <p>注意：</p> <ul style="list-style-type: none">– 您可以在传真号码中包括电话卡号码。– 传真号码最长为 64 个数字。 <ul style="list-style-type: none">• 如果第一次尝试发送传真没有成功，选择您希望打印机重新尝试发送的次数，以及每两次尝试的时间间隔。• 选择是否在拨出号码之前扫描全部文档。 <p>注意：如果您要发送较大的传真或多页彩色传真，请选择“在拨号之后”。</p> <ul style="list-style-type: none">• 为发送的传真选择最大发送速度和打印质量。• 在“自动传真转换”区域中，选择“开”可以确保传真符合对方传真机的分辨率设置。

在此选项卡中：	您可以：
铃声和应答	<ul style="list-style-type: none"> • 选择来电选项。 • 选择自动应答选项。 • 选择您是否希望转发传真；或者希望先打印，然后再转发。 • 输入转发传真号码。 • 管理阻止的传真。
传真打印 / 报告	<ul style="list-style-type: none"> • 自动缩小接收到的传真，使它适合您使用的纸张尺寸，或者将它打印在两张纸上。 • 选择是否在接收到的每一页传真上打印页脚（日期、时间和页数）。 • 选择纸张来源。 • 选择是否在纸张的双面打印。 • 选择何时打印传真活动报告和确认报告。
快速拨号	向快速拨号列表中创建记录、添加记录、编辑列表中的记录、或者从列表中删除记录，包括群组拨号记录。
封面页	选择并定制您的传真封面页和信息。

5 当您完成了定制设置后，请单击“确定”。

6 关闭传真设置应用程序。

了解“传真”菜单



如要了解并使用“传真”菜单：

1 按操作面板上的“**传真模式**”按钮。



传真模式的默认界面将会出现。

2 如果您不希望改变设置，请输入传真号码，然后按“**开始彩色**”或“**开始黑白**”按钮。

3 如果您希望改变设置，请按  按钮。

4 反复按  或  按钮，直到显示出您希望的菜单项。

5 按  按钮。

6 反复按  或  按钮，直到显示出您希望的子菜单项或设置。

7 按  按钮。

注意：按  按钮将会选择设置。所选的设置旁边将会出现*标记。

8 如要浏览更多的子菜单项和设置，请根据需要重复步骤 6 和步骤 7。

9 如果需要，请按  按钮返回到上一级菜单并选择其他的设置。

10 按“**开始彩色**”或“**开始黑白**”按钮。

使用此菜单项：	您可以：
质量 *	调整发送传真的质量。
电话簿	添加、编辑和打印单个或群组记录的名称和传真号码。
免提拨号	在通过打印机扬声器收听电话的同时拨出传真号码。当您必须在发送传真之前选择自动应答系统时，此功能非常有用。

使用此菜单项：	您可以：
延时传真	输入一个特定的时间，到时候自动发送传真。 注意： 在设置发送传真的时间之前，请确认日期和时间都已经设置正确。
自动应答	应答所有的来电。
较浅 / 较深 *	调整发送传真的深浅。
传真设置	<ul style="list-style-type: none"> • 打印传真历史记录或传送状态报告。 • 定制接收传真的设置。 • 选择传真打印选项。 • 定制发送传真的设置。 • 阻止来自您指定号码的传真。
工具	<ul style="list-style-type: none"> • 维护 <ul style="list-style-type: none"> - 查看墨水量。 - 清洗打印墨盒。 - 校正打印墨盒。 - 打印测试页。 • 设备设置 — 定制打印机设置。 • 默认值 — 定制打印机默认设置。

启用“自动应答”功能







- 1 在计算机桌面上双击 **Productivity Studio** 图标。
- 2 在“欢迎界面”的“设置”区域中单击“**传真历史记录和设置**”。
- 3 从“我希望”菜单中单击“**调整快速拨号列表和其他的传真设置**”。
- 4 单击“**铃声和应答**”选项卡。
- 5 从“自动应答”下拉列表中选择“开”。
- 6 单击“**确定**”保存设置。







操作面板上的“自动应答”指示灯将会变亮。当检测到设定数目的铃响之后，打印机开始自动接收传真。

设置传真页眉





在第一次安装您的打印机时，您会被要求输入您的姓名、传真号码、日期和时间。此信息用于创建传真页眉，并显示在您发送的传真中。

















如果您没有输入此信息：

- 1 按操作面板上的“**传真模式**”按钮。
- 2 按  按钮。
- 3 反复按  或  按钮，直到显示出“**传真设置**”。
- 4 按  按钮。
- 5 反复按  或  按钮，直到显示出“**拨号和发送**”。
- 6 按  按钮。

- 7 反复按 ◀ 或 ▶ 按钮，直到显示出“您的传真名称”。
- 8 按  按钮。
- 9 使用数字符号键区的按钮输入您的姓名。
注意：您最多可以输入 20 个字符。
- 10 按  按钮保存设置。
- 11 反复按 ◀ 或 ▶ 按钮，直到显示出“您的传真号码”。
- 12 按  按钮。
- 13 使用数字符号键区的按钮输入您的传真号码。
注意：您最多可以输入 64 个数字。
- 14 按  按钮保存设置。
- 15 按两次  按钮。
- 16 反复按 ◀ 或 ▶ 按钮，直到显示出“工具”。
- 17 按  按钮。
- 18 反复按 ◀ 或 ▶ 按钮，直到显示出“设备设置”。
- 19 按  按钮。
- 20 反复按 ◀ 或 ▶ 按钮，直到显示出“日期 / 时间”。
- 21 按  按钮。
- 22 使用数字符号键区的按钮输入日期。
- 23 按  按钮。
- 24 使用数字符号键区的按钮输入时间。
- 25 按  按钮。
- 26 如果您输入的小时数值不大于 12，请反复按 ◀ 或 ▶ 按钮选择“上午”、“下午”或“24 小时”。
- 27 按  按钮保存设置。

设置传真页脚

- 1 按操作面板上的“传真模式”按钮。
- 2 按  按钮。
- 3 反复按 ◀ 或 ▶ 按钮，直到显示出“传真设置”。
- 4 按  按钮。
- 5 反复按 ◀ 或 ▶ 按钮，直到显示出“打印传真”。
- 6 按  按钮。
- 7 反复按 ◀ 或 ▶ 按钮，直到显示出“传真页脚”。
- 8 按  按钮。
- 9 反复按 ◀ 或 ▶ 按钮，直到显示出“开”。

- 10 按  按钮保存设置。
- 11 在第一次安装您的打印机时，您会被要求输入日期和时间。如果您没有输入此信息：
 - a 按两次  按钮。
 - b 反复按  或  按钮，直到显示出“工具”。
 - c 按  按钮。
 - d 反复按  或  按钮，直到显示出“设备设置”。
 - e 按  按钮。
 - f 反复按  或  按钮，直到显示出“日期/时间”。
 - g 按  按钮。
 - h 使用数字符号键区的按钮输入日期。
 - i 按  按钮。
 - j 使用数字符号键区的按钮输入时间。
 - k 按  按钮。
 - l 如果您输入的小时数值不大于 12，请反复按  或  按钮选择“上午”、“下午”或“24 小时”。
 - m 按  按钮保存设置。

阻止垃圾传真



- 1 在计算机桌面上双击 **Productivity Studio** 图标。
- 2 在“欢迎界面”的左边单击“传真”。
传真解决方案软件将会打开。
- 3 单击“工具 → 参数设置”。
- 4 单击“接收传真”选项卡。
- 5 在“阻止垃圾传真”区域中选中“启用传真阻止功能”。
- 6 如果您希望阻止来自指定电话号码的传真：
 - a 单击“管理阻止列表”。
 - b 单击“新建”。
 - c 在“传真标识符”字段中输入传真号码，并在“备注”字段中输入相应的联系姓名。







注意：

 - 您可以在传真号码中包括电话卡号码。
 - 传真号码最多可以包括 64 个数字、逗号、点、和 / 或以下符号：* # + - ()。
 - 您最多可以阻止 50 个电话号码。
- 7 单击“确定”保存设置。

阻止对传真设置进行不必要的改变

此功能可以阻止网络用户改变传真设置。



- 1 按操作面板上的“设置”按钮。
- 2 反复按  或  按钮，直到显示出“设备设置”。

- 3 按  按钮。
- 4 反复按  或  按钮，直到显示出“主机传真设置”。
- 5 按  按钮。
- 6 反复按  或  按钮，直到显示出“阻止”。
- 7 按  按钮。

使用传真解决方案软件

使用此软件可以调整如何发送和接收传真。当您保存设置后，这些设置将会应用于所有您发送或接收的传真。您也可以使用此软件创建和编辑快速拨号列表。

- 1 您可以通过以下几种方法打开软件：

方法 1:	方法 2:
<p>a 根据您的操作系统选择操作：</p> <ul style="list-style-type: none"> • Windows Vista: 单击 . • Windows XP 和更早的操作系统: 单击“开始”。 <p>b 单击“程序或所有程序 → Lexmark X5400 Series”。</p> <p>c 单击“传真解决方案”。</p>	<p>a 根据您的操作系统选择操作：</p> <ul style="list-style-type: none"> • Windows Vista: 单击 . • Windows XP 和更早的操作系统: 单击“开始”。 <p>b 单击“程序或所有程序 → Lexmark X5400 Series”。</p> <p>c 单击“Productivity Studio”。</p> <p>Productivity Studio 界面将会出现。</p> <p>d 单击“传真”。</p>

- 2 当传真解决方案软件打开后，如图所示，您可以使用“我希望”菜单：

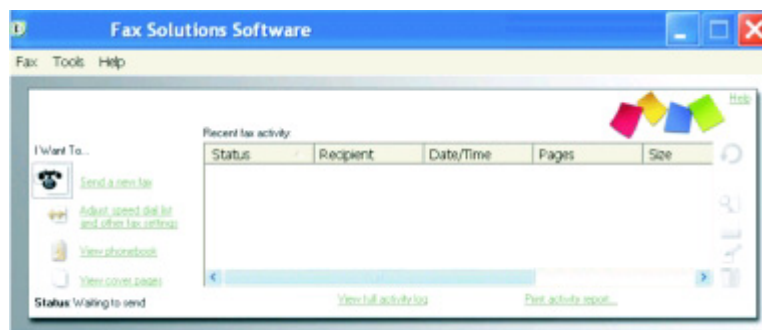

- 发送传真。
- 调整快速拨号列表和其他的传真设置。
- 查看和使用电话簿，您可以添加新的联系人或组，编辑或删除联系人或组，还可以将联系人或组添加到快速拨号列表中。
- 查看各种封面范例，您可以从中进行选择。您也可以添加您的公司徽标。

- 3 如要打开“我希望”菜单中的项目，只需单击该项目。

4 如果需要，请单击工具条项目：

单击：	您可以：
传真	<ul style="list-style-type: none">• 发送传真。• 转发传真。• 浏览、打印或编辑传真。• 删除传真。• 重新尝试发送传真。
工具	<ul style="list-style-type: none">• 查看和使用电话簿。• 查看各种封面范例，您可以从中进行选择。• 查看传真历史记录。• 改变软件参数设置。• 调整传真设置。
帮助	获取有关传真、传真设置等方面的信息。

有关改变传真设置的更多帮助信息，请参阅第 28 页“使用传真设置应用程序定制设置”。

5 当改变完设置之后，请单击“确定”。

6 关闭传真解决方案软件。

设置拨号前缀

您可以在每一个拨出的号码前添加一个前缀。前缀最多包括 8 个数字、逗号、点、和 / 或以下符号：* # + - ()。

- 1 在计算机桌面上双击 **Productivity Studio** 图标。
- 2 在位于“欢迎界面”左边的“设置”区域中单击“**设置和管理传真**”。
- 3 从“我希望”菜单中单击“**调整快速拨号列表和其他的传真设置**”。
- 4 单击“**拨号和发送**”选项卡。
- 5 输入您希望在每一个电话号码之前首先拨出的前缀。
- 6 单击“**确定**”保存设置。

设置特色铃声

特色铃声是某些电话公司提供的一项服务，可以将多个电话号码指定给同一条电话线，分别使用不同的铃声。如果您申请了此项服务，您可以设置您的打印机，为传真来电指定一个特色铃声和电话号码。

- 1 在计算机桌面上双击 **Productivity Studio** 图标。
- 2 在位于“欢迎界面”左边的“设置”区域中单击“**设置和管理传真**”。
- 3 从“我希望”菜单中单击“**调整快速拨号列表和其他的传真设置**”。
- 4 单击“**铃声和应答**”选项卡。
- 5 在“根据您的电话线路类型应答”区域中，从“特色铃声模式”下拉列表中选择您希望的设置。
- 6 单击“**确定**”保存设置。

设置自动接收传真之前的铃响数目

- 1 在计算机桌面上双击 **Productivity Studio** 图标。
- 2 在“欢迎界面”的“设置”区域中单击“**传真历史记录和设置**”。
- 3 从“我希望”菜单中单击“**调整快速拨号列表和其他的传真设置**”。
- 4 单击“**铃声和应答**”选项卡。
- 5 从“何时应答”下拉列表中选择您希望的设置。
- 6 从“自动应答”下拉列表中选择“开”。
- 7 单击“**确定**”保存设置。

操作面板上的“自动应答”指示灯将会变亮。当检测到设定数目的铃响之后，打印机开始自动接收传真。

设置快速拨号

- 1 在计算机桌面上双击 **Productivity Studio** 图标。
- 2 在“欢迎界面”的“设置”区域中单击“**传真历史记录和设置**”。
- 3 从“我希望”菜单中单击“**调整快速拨号列表和其他的传真设置**”。
- 4 单击“**快速拨号**”选项卡。
- 5 如要向您的快速拨号列表中添加传真号码：
 - a 单击列表中的第一个空白行。
 - b 输入传真号码。
 - c 将光标移动到“联系姓名”区域中。
 - d 输入联系姓名。
 - e 如果需要，请使用第 2 - 89 行重复以上的步骤添加其他的号码。
- 6 如要添加传真群组：
 - a 单击第 90 行。
一个新的输入框将会出现。
 - b 单击列表中的一个空白行。
 - c 为当前组输入传真号码（最多 30 个）。
 - d 将光标放置在“联系姓名”区域中。
 - e 输入联系姓名。
 - f 如果需要，请使用第 91 - 99 行重复以上的步骤添加其他的群组。
- 7 单击“**确定**”保存记录。

注意：

- 您可以在传真号码中包括电话卡号码。
- 传真号码最多可以包括 64 个数字、逗号、点、和 / 或以下符号：* # + - ()。

打印传真活动报告

- 1 在计算机桌面上双击 **Productivity Studio** 图标。
- 2 在“欢迎界面”的左边单击“传真”。
传真解决方案软件将会打开。
- 3 单击“工具 → 创建报告”。
- 4 从“显示”下拉列表中选择“已发送和准备发送的传真”或“已接收和准备接收的传真”。
- 5 选择日期范围。
- 6 单击“打印”。

订购打印墨盒

订购打印墨盒

Lexmark X5400 Series 型号

项目:	产品编号:	打印墨盒平均可打印标准页的数量最高可达: ¹
黑色打印墨盒	28A	175
黑色打印墨盒 ²	28	175
高容量黑色打印墨盒	34	500
彩色打印墨盒	29A	150
彩色打印墨盒 ²	29	150
高容量彩色打印墨盒	35	475
照片打印墨盒	31	不适用

¹ 通过连续打印所获得的数值。公布的可打印数量符合 ISO/IEC 24711 标准。
² 授权回收计划打印墨盒

问题解答

安装问题解答

显示屏上的文字是错误的语言





以下是可能的解决方法。请尝试其中的一种方法：

在初始安装过程中改变语言设置

当您选择语言后，“语言”再次出现在显示屏上。如要改变设置：

- 1 反复按 ◀ 或 ▶ 按钮，直到显示屏上出现您希望使用的语言。
- 2 按  按钮保存设置。

在初始安装之后选择不同的语言

- 1 按操作面板上的“复印模式”按钮。
- 2 按  按钮。
- 3 反复按 ◀ 或 ▶ 按钮，直到显示出“工具”。
- 4 按  按钮。
- 5 反复按 ◀ 或 ▶ 按钮，直到显示出“设备设置”。
- 6 按  按钮。
- 7 反复按 ◀ 或 ▶ 按钮，直到显示出“语言”。
- 8 按  按钮。
- 9 反复按 ◀ 或 ▶ 按钮，直到显示屏上出现您希望使用的语言。
- 10 按  按钮保存设置。

电源指示灯不亮

以下是可能的解决方法。请尝试其中的一种或多种方法：



按电源按钮

按  按钮，确认打印机的电源已打开。

断开并重新连接电源线

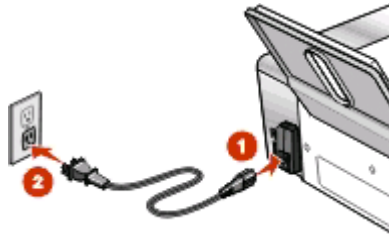
- 1 从电源插座和打印机上断开电源线。
- 2 将电源线的一端完全插入打印机的电源插口中。



- 3 将电源线的另一端连接在一个其他电子设备使用过的电源插座上。
- 4 如果  指示灯没有变亮，请按  按钮。

软件不能安装

以下是可能的解决方法。请尝试其中的一种或多种方法：

检查您的操作系统

您的打印机支持以下的操作系统：Windows Vista、Windows XP、Windows 2000 和 Mac OS X（英文版）。

注意：Windows 2000 用户必须使用 Service Pack 3 或更高版本。

检查您的系统需求

请确认您的计算机满足打印机包装箱上列出的最小系统需求。

检查 USB 连接

- 1 检查 USB 电缆是否有明显的损坏。
- 2 将 USB 电缆上较方的一端牢固地插入打印机后面的 USB 插口中。
- 3 将 USB 电缆上扁平的一端牢固地插入计算机的 USB 插口中。
USB 插口旁边标记有 USB 符号 .

重新安装软件

- 1 关闭并重新启动您的计算机。
- 2 在所有的“新硬件”界面中单击“取消”。
- 3 插入驱动软件光盘，然后按照计算机屏幕上的指导重新安装软件。

重新连接电源

- 1 按  按钮关闭打印机。
- 2 从电源插座上断开电源线。

- 3 从打印机上轻轻地取下电源线。
- 4 将电源线重新连接在打印机上。
- 5 将电源线重新连接在电源插座上。
- 6 按  按钮重新打开打印机。

关闭防病毒软件

- 1 关闭所有打开的应用程序。
- 2 暂时关闭所有的防病毒软件。
- 3 在计算机桌面上双击“**我的电脑**”图标。
Windows XP 用户：单击“**开始 → 我的电脑**”。
- 4 双击光盘驱动器图标。
- 5 如有必要再双击 **setup.exe**。
- 6 按照计算机屏幕上的指导安装软件。

反安装并重新安装软件

反安装打印机软件，然后重新安装。请参阅第41页“反安装并重新安装软件”获取更多的信息。

反安装并重新安装软件

如果打印机工作不正常，或者当您尝试使用打印机时出现了通讯错误信息，您可能需要进行反安装，然后重新安装打印机软件。

- 1 单击“**开始 → 程序或所有程序 → Lexmark X5400 Series**”。
- 2 单击“**反安装程序**”。
- 3 按照计算机屏幕上的指导反安装打印机软件。
- 4 在重新安装打印机软件之前，请重新启动您的计算机。
- 5 在所有的“新硬件”界面中单击“**取消**”。
- 6 插入驱动程序光盘，然后按照计算机屏幕上的指导重新安装软件。
注意：如果软件安装界面没有自动出现，请单击“**开始 → 运行**”，然后输入 **D:\setup**，其中 **D** 是您的光盘驱动器的盘符。

如果软件仍然不能正确安装，请访问我们的国际互联网站 www.lexmark.com 下载最新的软件。

- 1 如果您不在美国，请选择您的国家 / 地区。
- 2 单击驱动程序和下载链接。
- 3 选择您的打印机类型。
- 4 选择您的打印机型号。
- 5 选择您的操作系统。
- 6 选择您希望下载的文件，然后按照计算机屏幕上的指导进行操作。

传真问题解答

无法发送或接收传真

以下是可能的解决方法。请尝试其中的一种或多种方法：

查看信息

如果出现了错误信息，请按照显示屏上的指导进行操作。

请确认打印机的电源已打开

如果  指示灯不亮，请参阅第 39 页“电源指示灯不亮”。

检查电缆连接

请确认以下硬件（如果使用）的电缆连接都牢固：

- 电源适配器
- 电话机
- 电话听筒
- 电话答录机

检查墙壁电话线插座

- 1 将电话机连接在墙壁电话线插座上。
- 2 收听拨号音。
- 3 如果您没有听到拨号音，请将另一部电话机连接在墙壁电话线插座上。
- 4 如果您仍然没有听到拨号音，请将电话机连接在其他的电话线插座上。
- 5 如果您听到了拨号音，请将打印机连接在这个电话线插座上。

了解数字电话服务注意事项

传真调制解调器是模拟设备。您可以将特定的设备连接在打印机上，以便使用数字电话服务。

- 如果您要使用 ISDN（综合业务数字网）电话服务，请将打印机连接在 ISDN 终端适配器上的模拟电话插口（一种 R 接口的插口）上。如果需要更多的信息，或者需要这种 R 接口的模拟电话插口，请与您的 ISDN 供应商联系。
- 如果您要使用 DSL（数字用户线路）电话服务，请将打印机连接在支持模拟功能的 DSL 过滤器或路由器上。如果需要更多的信息，请与您的 DSL 供应商联系。
- 如果您要使用 PBX（专用分组交换机）电话服务，请确认将打印机连接在交换机的模拟插口上。如果没有，请考虑为您的打印机安装一根模拟电话线。有关使用 PBX 电话服务发送传真的更多帮助信息，请参阅第 18 页“连接在交换机上时发送传真”。

确认拨号音

- 尝试拨打您希望发送传真的电话号码，确认工作正常。
- 如果电话线正被其他的设备占用着，请等待其他的设备完成操作，然后再尝试发送传真。

- 如要使用“免提拨号”功能，请调大音量并确认拨号音。

暂时断开其他的设备

如要确保打印机能够正常工作，请将其直接连接在电话线上。请断开所有的电话答录机、带有调制解调器的计算机或者电话线分离器。

检查卡纸

检查是否发生了卡纸。如果是，请清除卡纸。

暂时关闭“来电等待”功能

“来电等待”功能可能会中断传真的传送。请在发送或接收传真之前关闭此功能。请与您的电话公司联系，了解暂时关闭“来电等待”功能的方法。













您使用“语音邮件”功能吗？

您所在地区的电话公司提供的“语音邮件”功能可能会中断传真的传送。如果您希望“语音邮件”和打印机都可以应答来电：

- 请参阅第 35 页“设置特色铃声”。可选的设置包括：一声铃响、两声铃响、三声铃响和任意铃声。
- 考虑为您的打印机添加第二根电话线。



检查国家 / 地区代码

请确认国家 / 地区代码已经被设置为您操作打印机所在的国家或地区：

- 1 按操作面板上的“**传真模式**”按钮。
- 2 按  按钮。
- 3 反复按  或  按钮，直到显示出“**工具**”。
- 4 按  按钮。
- 5 反复按  或  按钮，直到显示出“**设备设置**”。
- 6 按  按钮。
- 7 反复按  或  按钮，直到显示出“**国家 / 地区代码**”。
- 8 按  按钮。
- 9 反复按  或  按钮，直到显示出您操作打印机所在的国家或地区。
- 10 按  按钮保存设置。

您的打印机内存满了吗？

改变设置为拨号后扫描。

- 1 按操作面板上的“**传真模式**”按钮。
- 2 按  按钮。
- 3 反复按  或  按钮，直到显示出“**传真设置**”。

- 4 按  按钮。
- 5 反复按  或  按钮，直到显示出“拨号和发送”。
- 6 按  按钮。
- 7 反复按  或  按钮，直到显示出“扫描”。
- 8 按  按钮。
- 9 反复按  或  按钮，直到显示出“在拨号之后”。
- 10 按  按钮。

可以发送但是无法接收传真

以下是可能的原因和解决方法。请尝试其中的一种或多种方法：

装入纸张

装入纸张，打印已经保存在打印机内存中的传真。

检查“自动应答”按钮















如果“自动应答”指示灯亮着：

- 打印机将会在预先设定数目的电话铃响之后开始应答来电。
- 如果您要使用特色铃声，请参阅第 35 页“设置特色铃声”。







检查墨水

查看墨水量。如有必要，请更换新的打印墨盒。

检查是否选择了“传真转发”

- 1 按操作面板上的“传真模式”按钮。
- 2 按  按钮。
- 3 反复按  或  按钮，直到显示出“传真设置”。
- 4 按  按钮。
- 5 反复按  或  按钮，直到显示出“铃声和应答”。
- 6 按  按钮。
- 7 反复按  或  按钮，直到显示出“传真转发”。
- 8 按  按钮。
- 9 反复按  或  按钮查看当前的传真转发设置。
- 10 如要禁用“传真转发”功能，请反复按  或  按钮，直到显示出“关”。
- 11 按  按钮保存设置。

可以接收但是无法发送传真

检查模式选择	如要确保打印机处于传真模式，请按操作面板上的“ 传真模式 ”按钮。
检查文档放置	将文档原件正面朝下装入自动文档传送器(ADF)内或者放置在扫描仪玻璃的左上角。
检查“拨号前缀”设置	<ol style="list-style-type: none">1 按操作面板上的“传真模式”按钮。2 按  按钮。3 反复按  或  按钮，直到显示出“传真设置”。4 按  按钮。5 反复按  或  按钮，直到显示出“拨号和发送”。6 按  按钮。7 反复按  或  按钮，直到显示出“拨号前缀”。8 按  按钮。9 如要改变设置，请反复按  或  按钮，直到显示出“创建”。10 按  按钮。11 输入您希望在每一个电话号码之前首先拨出的前缀。12 按  按钮保存设置。
检查快速拨号号码	<ul style="list-style-type: none">• 请检查并确认您要拨出的号码已经被添加到快速拨号列表中。请参阅第 36 页“设置快速拨号”。• 您也可以手动拨出电话号码。
请确认打印机能够检测到拨号音	<ul style="list-style-type: none">• 请参阅第 23 页“收听电话时发送传真（免提拨号）”。• 检查“拨号方法”设置。<ol style="list-style-type: none">1 收听拨号音。如果您听到了拨号音，但是打印机没有拨号就挂断了，这说明打印机无法识别拨号音。2 按操作面板上的“传真模式”按钮。3 按  按钮。4 反复按  或  按钮，直到显示出“传真设置”。5 按  按钮。6 反复按  或  按钮，直到显示出“拨号和发送”。7 按  按钮。8 反复按  或  按钮，直到显示出“拨号方法”。9 按  按钮。10 反复按  或  按钮，直到显示出“连接在交换机上”。11 按  按钮保存设置。

接收的传真是空白的

以下是可能的原因和解决方法。请尝试其中的一种或多种方法：

检查文档原件

请发件人确认文档原件放置正确。

检查墨水

查看墨水量。如有必要，请更换新的打印墨盒。

检查打印墨盒

- 1 取出打印墨盒。
- 2 请确认撕掉了打印墨盒底部的透明封条。

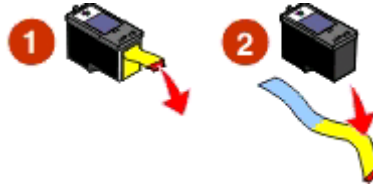

- 3 重新安装打印墨盒。

接收的传真打印质量非常差

以下是可能的原因和解决方法。请尝试其中的一种或多种方法：

发件人注意事项

- 检查文档原件的质量是否令人满意。
- 重新发送传真。可能是电话线连接的质量出现了问题。
- 提高传真的扫描分辨率。

检查墨水

查看墨水量。如有必要，请更换新的打印墨盒。

来电显示信息没有显示

来电显示模式可能设置不正确

打印机支持两种不同的来电显示模式：模式 1(FSK)和模式 2(DTMF)。根据您所在的国家 / 地区以及为您提供服务的电信公司，您可能需要转换模式，以便打印机正确显示来电显示信息。请参阅第 25 页“使用软件使用来电显示”获取更多的信息。







传真错误

传真机停止了通讯。

重新发送传真。可能是电话线路连接的质量出现了问题。

不支持的传真模式

对方的传真机不支持您尝试发送的传真类型。如果它不支持：

- 您的扫描分辨率 — 请降低扫描分辨率。
 - 1 按操作面板上的“**传真模式**”按钮。
 - 2 按  按钮。
 - 3 反复按  或  按钮，直到显示出“**质量**”。
 - 4 按  按钮。
 - 5 反复按  或  按钮选择较低的质量设置。
 - 6 按  按钮。
- Legal 尺寸的纸张 — 请在 Letter 尺寸的纸张上重新定制您的文档。













远程传真错误

以下是可能的原因和解决方法。请尝试其中的一种或多种方法：

检查电话线路

重新发送传真。可能是电话线路连接的质量出现了问题。

降低传输速度

- 1 按操作面板上的“**传真模式**”按钮。
- 2 按  按钮。
- 3 反复按  或  按钮，直到显示出“**传真设置**”。
- 4 按  按钮。
- 5 反复按  或  按钮，直到显示出“**拨号和发送**”。
- 6 按  按钮。
- 7 反复按  或  按钮，直到显示出“**最大发送速度**”。
- 8 按  按钮。
- 9 反复按  或  按钮选择较低的传输速度设置。
- 10 按  按钮。

注意：

 - 传输速度越低，发送传真所需的时间就越长。
 - 此方法将会降低未来所有传真的传输速度，直到您重新设置传输速度。
- 11 重新发送传真。
- 12 如果问题仍然出现，请重复以上的步骤继续降低传输速度，并尝试重新发送传真。

注意：传输速度最低为 2400 bps。



















电话线占线

以下是可能的原因和解决方法。请尝试其中的一种或多种方法：

改变重拨设置

打印机将会自动重拨 3 次，时间间隔为 3 分钟。您可以改变默认设置，最多可以重拨 5 次，时间间隔最大为 8 分钟。

如要改变重拨设置：

- 1 按操作面板上的“**传真模式**”按钮。
- 2 按  按钮。
- 3 反复按  或  按钮，直到显示出“**传真设置**”。
- 4 按  按钮。
- 5 反复按  或  按钮，直到显示出“**拨号和发送**”。
- 6 按  按钮。
- 7 如要改变打印机重拨的次数：
 - a 反复按  或  按钮，直到显示出“**重拨尝试次数**”。
 - b 按  按钮。
 - c 反复按  或  按钮，直到显示出您希望的设置。
 - d 按  按钮。
- 8 如要改变打印机重拨的时间间隔：
 - a 反复按  或  按钮，直到显示出“**重拨时间**”。
 - b 按  按钮。
 - c 反复按  或  按钮，直到显示出您希望的设置。
 - d 按  按钮。

在指定的时间重新发送传真

请参阅第 24 页“在预定的时间发送群组传真”。

电话线路错误

以下是可能的原因和解决方法。请尝试其中的一种或多种方法：

数字电话服务注意事项

传真调制解调器是模拟设备。您可以将特定的设备连接在打印机上，以便使用数字电话服务。

- 如果您要使用 ISDN（综合业务数字网）电话服务，请将打印机连接在 ISDN 终端适配器上的模拟电话插口（一种 R 接口的插口）上。如果需要更多的信息，或者需要这种 R 接口的模拟电话插口，请与您的 ISDN 供应商联系。
- 如果您要使用 DSL（数字用户线路）电话服务，请将打印机连接在支持模拟功能的 DSL 过滤器或路由器上。如果需要更多的信息，请与您的 DSL 供应商联系。

- 如果您要使用 **PBX**（专用分组交换机）电话服务，请确认将打印机连接在交换机的模拟插口上。如果没有，请考虑为您的打印机安装一根模拟电话线。有关使用 **PBX** 电话服务发送传真的更多帮助信息，请参阅第 18 页“连接在交换机上时发送传真”。

检查电话线路

如果电话线路正被其他的设备占用着，请等待其他的设备完成操作，然后再尝试发送传真。

检查电缆连接

请确认以下硬件（如果使用）的电缆连接都牢固：

- 电源适配器
- 电话机
- 电话听筒
- 电话答录机

通告

产品信息

产品名称:

Lexmark X5400 Series

机器类型:

4425

型号:

001

A01

002

A02

003

版本通告

2008 年 1 月

以下文字如果与当地法律法规有所冲突，可能并不适用于那些地区：LEXMARK INTERNATIONAL, INC.以其现状提供此手册，并没有任何保证（不论明示的或暗示的），包括，但不限于以其特定目的进行销售及适用的暗示保证。某些司法管辖区并不准许在某些交易中排除明示的或暗示的保证。因此，这份声明可能并不适用于你方。

LEXMARK INTERNATIONAL, INC.尽量使本手册中的信息准确完整，但本手册中可能会有技术上的不准确或印刷错误。鉴于此，本手册中的内容会阶段性地更新；这些改动将会体现在以后的版本中。产品或程序有可能会随时改动，如有改动，恕不另行通知。

本手册中提到的有关产品、程序或服务并不意味着生产厂商打算将这些产品、程序或服务向所有的国家提供，也不意味着只能使用此产品、程序或服务。任何功能一样的产品、程序或服务，只要不侵犯现有的知识产权，都可以用来替换使用。与其他的产品、程序或服务（除厂商明确标明外）共同操作并进行评估与验证是用户的责任。

如要获取 Lexmark 技术支持，请访问网站 support.lexmark.com。

如要获取有关耗材和下载的信息，请访问网站 www.lexmark.com。

如果您不能访问 Internet，您可以通过邮件与 Lexmark 联系：

Lexmark International, Inc.
Bldg 004-2/CSC
740 New Circle Road NW
Lexington, KY 40550

© 2008 Lexmark International, Inc.

All rights reserved. 保留所有权利。

商标

Lexmark 和带有钻石图案的 Lexmark 标记都是 Lexmark International, Inc.在美国和 / 或其他国家注册的商标。其他商标分别属于各自所属者所有。