

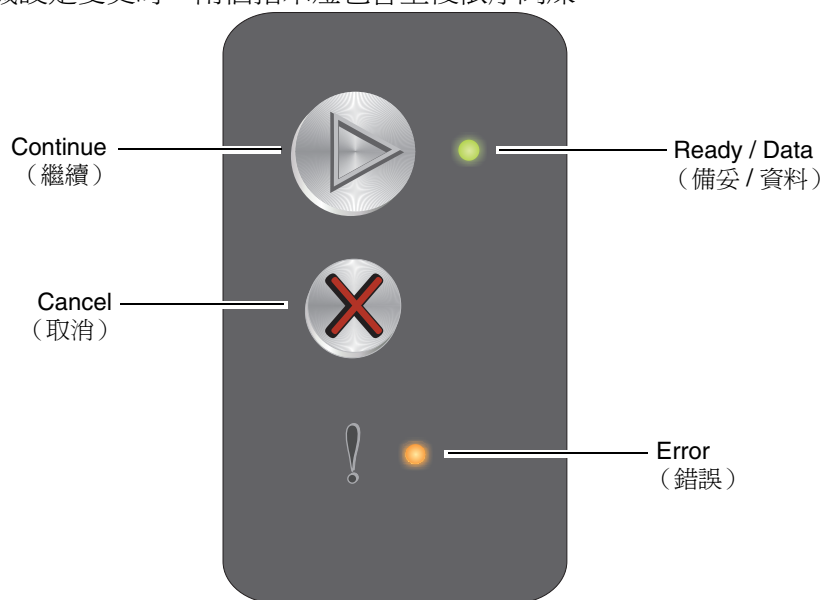





快速參考卡

瞭解操作面板

印表機操作面板有兩個按鈕及兩個指示燈。指示燈表示印表機狀態。按鈕是用來繼續或取消現行列印工作。

當印表機啓動時，會執行自我測試，所以兩個指示燈會重複依序閃爍。此外，當印表機重設時，或當功能表中的印表機設定變更時，兩個指示燈也會重複依序閃爍。



- 按下 **Continue** (繼續)  並隨即放開，以回復列印。
- 快速按下並隨即放開 **Continue** (繼續)  兩次，即可顯示第二組燈號順序。
- 在 **Ready** (備妥) 狀態按下 **Continue** (繼續)  ，以列印功能表設定頁。
- 按住 **Cancel** (取消)  ，以取消現行工作。
- 按住 **Cancel** (取消)  不放，直到兩個指示燈都亮起，以重設印表機。

瞭解操作面板指示燈

操作面板指示燈可利用不同的燈號順序來表示不同的意義。指示燈熄滅、亮起及 / 或閃爍時，可分別表示印表機各種狀況，如印表機狀態、人為介入或維修服務。

請參閱以下的燈號順序表來尋找所示訊息，然後按一下訊息取得更多資訊。

燈號順序



















Ready / Data (備妥 / 資料) 指示燈亮起 = 

Error (錯誤) 指示燈亮起 = 

Ready / Data (備妥 / 資料) 指示燈閃爍 = 

Error (錯誤) 指示燈閃爍 = 

主要燈號順序		第二組燈號順序		訊息
Ready / Data (備妥 / 資料)	Error (錯誤)	Ready / Data (備妥 / 資料)	Error (錯誤)	
				備妥 / 省電模式
				忙碌狀態
				等待中
				取消工作 / 重設印表機
				清除緩衝區
				無效的引擎程式碼 (Ready / Data (備妥 / 資料) 指示燈閃爍一次)
				尚未備妥 (Ready / Data (備妥 / 資料) 指示燈閃爍一次)
				列印字型清單或功能表設定頁
				程式化引擎程式碼或系統程式碼
				回復出廠預設值
				碳粉匣地區不符 (Ready / Data (備妥 / 資料) 指示燈閃爍四次)
				更換碳粉匣 / 不良的碳粉匣 (Ready / Data (備妥 / 資料) 指示燈閃爍三次)
				門蓋開啓 (Ready / Data (備妥 / 資料) 指示燈閃爍一次)
				複雜頁面 (Ready / Data (備妥 / 資料) 指示燈閃爍三次)
				ENA 失去連線 (Ready / Data (備妥 / 資料) 指示燈閃爍五次)
				逐份列印範圍不足 (Ready / Data (備妥 / 資料) 指示燈閃爍三次)
				載入材質 (Ready / Data (備妥 / 資料) 指示燈閃爍一次)
				列印雙面列印工作的第二面 (Ready / Data (備妥 / 資料) 指示燈閃爍一次)

主要燈號 順序		第二組燈號 順序		訊息
Ready / Data (備妥 / 資料)	Error (錯誤)	Ready / Data (備妥 / 資料)	Error (錯誤)	
				記憶體已滿 (Ready / Data (備妥 / 資料) 指示燈閃爍三次)
				主電腦介面已關閉 (Ready / Data (備妥 / 資料) 指示燈閃爍五次)
				印表機送紙路徑夾紙 (Ready / Data (備妥 / 資料) 指示燈閃爍十次)
				送紙匣 1/ 優先送紙器夾紙 (Ready / Data (備妥 / 資料) 指示燈閃爍四次)
				紙張頁面小於列印區域 (Ready / Data (備妥 / 資料) 指示燈閃爍三次)
				碳粉不足 (Ready / Data (備妥 / 資料) 指示燈閃爍八次)
				更換長效型感光鼓套件 (Ready / Data (備妥 / 資料) 指示燈閃爍一次)
				維修服務錯誤 (Ready / Data (備妥 / 資料) 指示燈閃爍十次)

列印功能表設定頁及網路設定頁

若要列印功能表設定頁和網路設定頁，請在「備妥」狀態按下 。印表機隨即自動列印功能表設定頁及網路設定頁。

功能表設定頁上會列印印表機設定清單及現行預設值。現行預設值是以星號標示。網路設定頁會確認網路狀態為「已連線」，並且會列出現行網路設定。

回復出廠預設值

這個功能會將大部份設定還原成出廠預設值。「網路」及 USB 功能表中的顯示語言及設定不會還原成出廠預設值。

若要將印表機還原成原廠預設值，請按住  達三秒以上。

請注意： 在回復出廠預設值之前，確定主電腦或網路已停止傳送資訊至印表機。

載入紙張或其他列印材質

來源	尺寸	類型	容量* (張數)
送紙匣 1	A4 紙張、A5 紙張、JIS-B5 紙張、Letter 紙張、Legal 紙張、Executive 紙張、Folio 紙張、Statement 紙張、Universal 紙張†	普通紙、無覆膜雪銅紙、專用透明投影膠片、貼紙	150 張紙 5 張專用透明投影膠片 5 張貼紙
	3 x 5 英吋、其他	卡片	5 張卡片
	7¼ 紙張、9 號信封、10 號信封、DL 信封、C5 紙張、B5 紙張、其他	信封	5 個信封
優先送紙器	A4 紙張、A5 紙張、JIS-B5 紙張、Letter 紙張、Legal 紙張、Executive 紙張、Folio 紙張、Statement 紙張、Universal 紙張†	普通紙、無覆膜雪銅紙、專用透明投影膠片、貼紙	15 張紙 5 張專用透明投影膠片 5 張貼紙
	A6 紙張	普通紙、無覆膜雪銅紙	30 張紙
	3 x 5 英吋、其他	卡片	5 張卡片
	7¼ 紙張、9 號信封、10 號信封、DL 信封、C5 紙張、B5 紙張、其他	信封	3 個信封

* 若未另加說明，均指 20 磅列印材質的容量。

† 以下是通用尺寸的範圍：

– 送紙匣 1：76–216 x 190–356 公釐 (3.0–8.5 x 7.5–14.0 英吋) (包括 3 x 5 英吋卡片)

– 優先送紙器：76–216 x 190–356 公釐 (3.0–8.5 x 7.5–14.0 英吋) (包括 3 x 5 英吋卡片)

若要預防夾紙：

- 準備要載入的列印材質，將它來回彈動或展開成扇狀。在平面上對齊紙張的邊緣。



- 請不要對送紙匣超載。
- 請不要在同一個送紙匣中混用多種材質類型。

載入送紙匣 1

- 1 掀開紙張蓋板，直到蓋板發出喀嚓聲，就完全開啓位置。

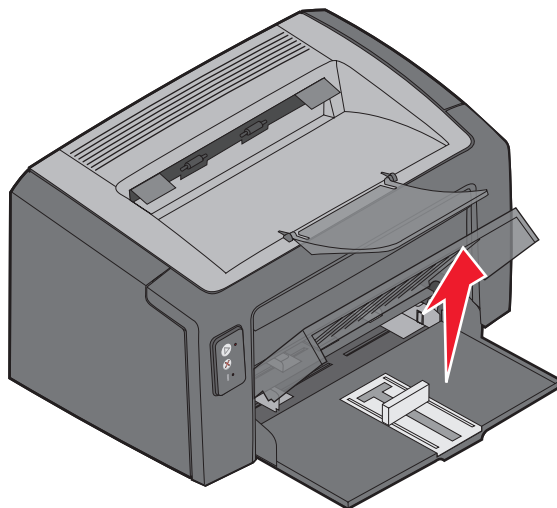

- 2 將滑桿和連接的擋紙器調整至所選列印材質的長度。

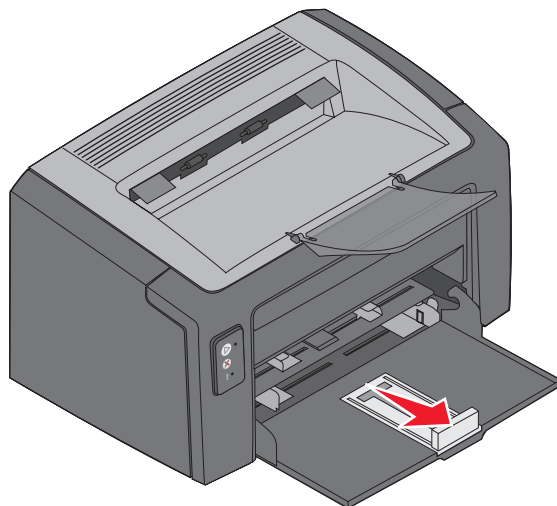

請注意：若要縮小寬度，推左導引夾。若要增加寬度，壓下右導引夾所附的定位拉片，將它向右滑動。

- 3 將準備好的列印材質放入送紙匣，輕微調整所有導引夾，使它們靠向載入的列印材質邊緣。

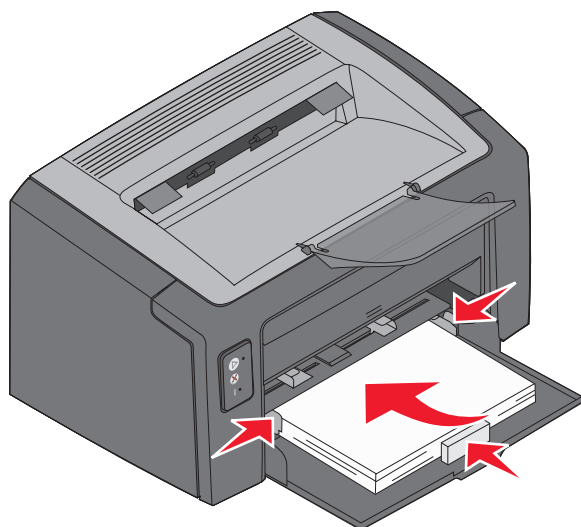

請注意：載入銜頭紙時，設計面朝上，並且紙張上緣先進入印表機。載入信封時，信封口面朝下，並且回覆地址先進入。郵票區會最後進入。

- 4 關閉紙張蓋板。

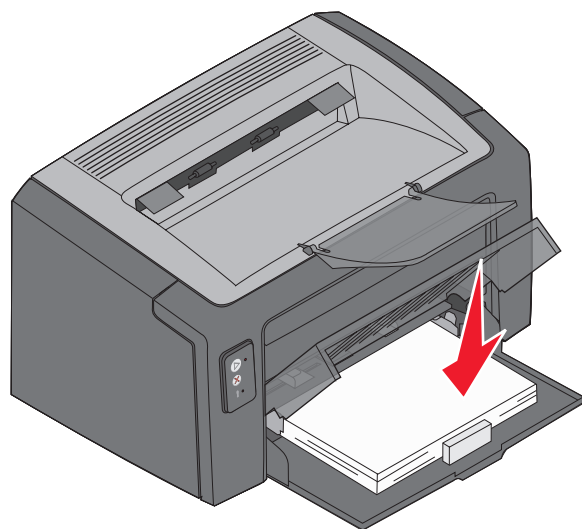

將列印材質載入優先送紙器

優先送紙器可用來快速列印目前不在送紙匣 1 中的列印材質類型或尺寸。

- 1 將導引夾調整至列印材質的寬度。
- 2 在優先送紙器的中央放入所選列印材質，讓列印面朝上。列印材質會放在送紙匣 1 紙張蓋板上。
- 3 將所選列印材質推入印表機，直到列印材質停止不動。

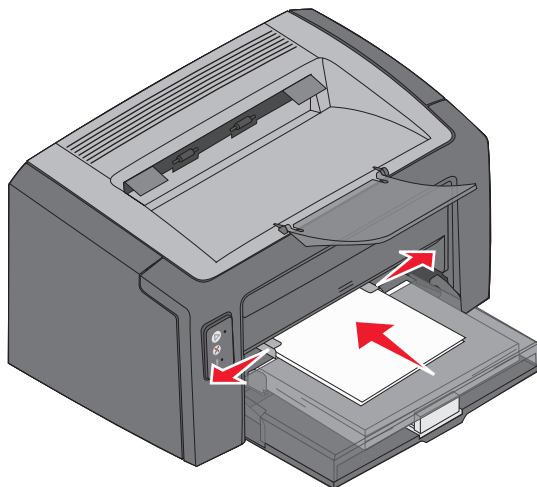



請注意：請不要將列印材質強行推入送紙器中。將列印材質強行推入會造成夾紙。

取消列印工作

您可以從操作面板或電腦取消列印工作。當工作取消時，**Cancel**（取消）工作燈號順序會出現在操作面板（請參閱*用戶手冊*第 30 頁的「取消工作 / 重設印表機」）。

從印表機操作面板

按下  並隨即放開，以取消現行列印工作。按住  達三秒以上，即可重設印表機。

從 *Windows* 電腦

- 1 按一下**開始** → **設定** → **印表機**。
- 2 按兩下用來列印現行工作的印表機。
隨即出現列印工作的清單。
- 3 用滑鼠右鍵按一下現行文件，然後按一下**取消**。

從 *Macintosh* 電腦

當您傳送列印工作時，印表機圖示會出現在桌面上。

- 1 按一下**應用程式**。
- 2 按一下**工具程式**。
- 3 按兩下**印表機設定工具程式**。
隨即出現列印工作的清單。
- 4 按兩下印表機名稱，以查看列印工作清單。
- 5 按一下您希望取消的列印工作。
- 6 從工具列中按一下**刪除**。

清除夾紙

發生夾紙時，印表機會停止，並且操作面板的 **Error**（錯誤）指示燈會閃爍。若要判斷夾紙位置，請檢視第二組燈號順序。打開紙張托架並從出紙架中取出所有列印頁，準備對印表機進行夾紙移除動作。然後，遵循下列步驟來清除整個送紙路徑。

- 1 將門的釋放按鈕向右滑動，打開後門。

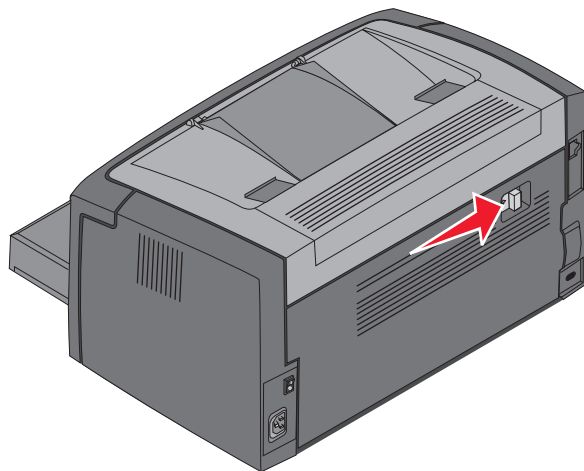

- 2 從送紙路徑中取出任何卡住的列印材質。

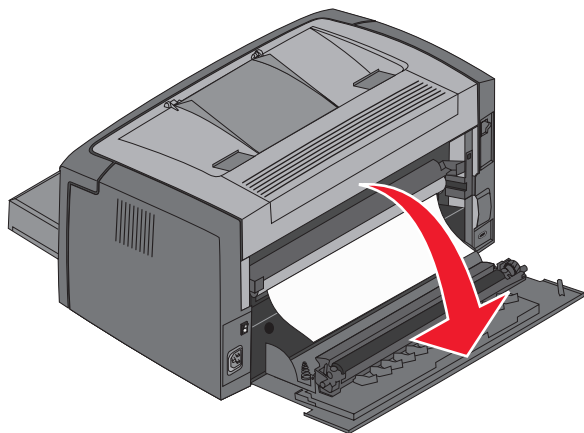

警告：當後門開啓時，小心不要碰觸連接的滾輪。碰觸滾輪可能會造成污染，而影響列印品質。不要長時間開啓後門，曝光會損毀長效型感光鼓套件的藍色感光鼓，而影響列印品質。

- 3 打開上層門蓋，並從送紙路徑中取出任何卡住的列印材質。

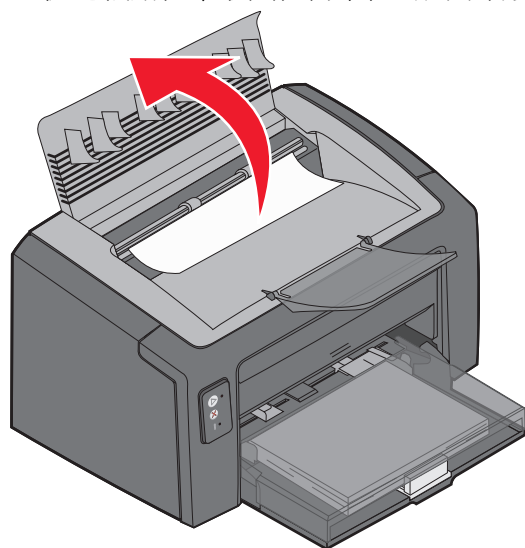

請當心：加熱熔合組件的溫度可能很高。爲了避免個人傷害，請小心打開上層門蓋從加熱熔合組件區取出夾紙。

- 4 將釋放按鈕向左滑動，打開前門。

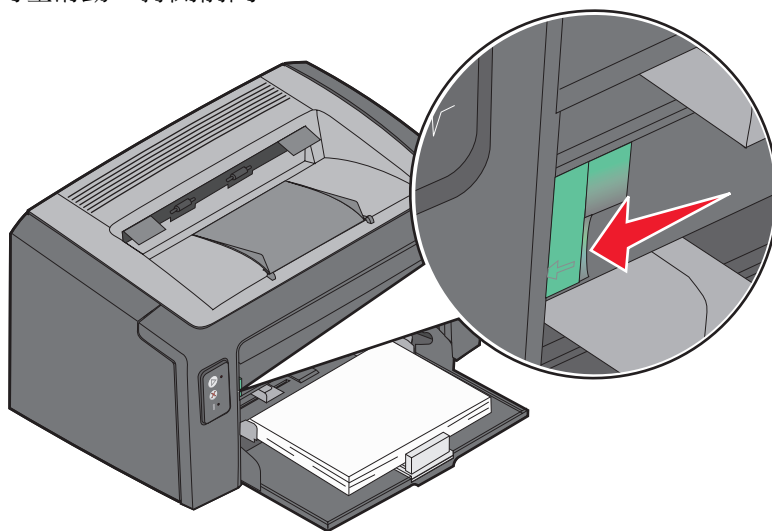

- 5 向上拉前門，直到它發出喀嚓聲，就開啓位置，然後取出任何卡住的列印材質。

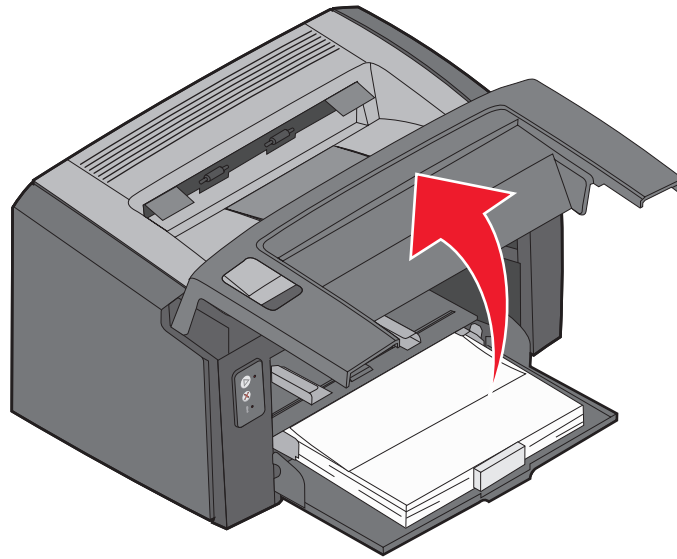

請注意：可能必須卸下碳粉匣，將它放在平坦、乾淨的表面上，才能觸及其後卡住的列印材質。找到並取出列印材質後，放回碳粉匣。

- 6 用拇指緊壓住前門中央，聽到喀嚓聲，以確認門已關閉。

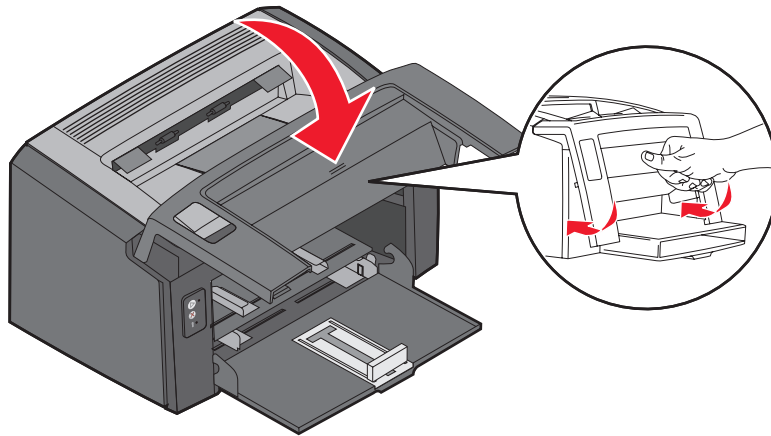

如果您需要其他資訊

- 請參閱本印表機隨附的軟體與說明文件 CD，以取得有關使用及維護本印表機的實用資訊。
- 如果您有網路列印的相關問題，請聯絡您的資訊技術部門管理者或詢問處。