

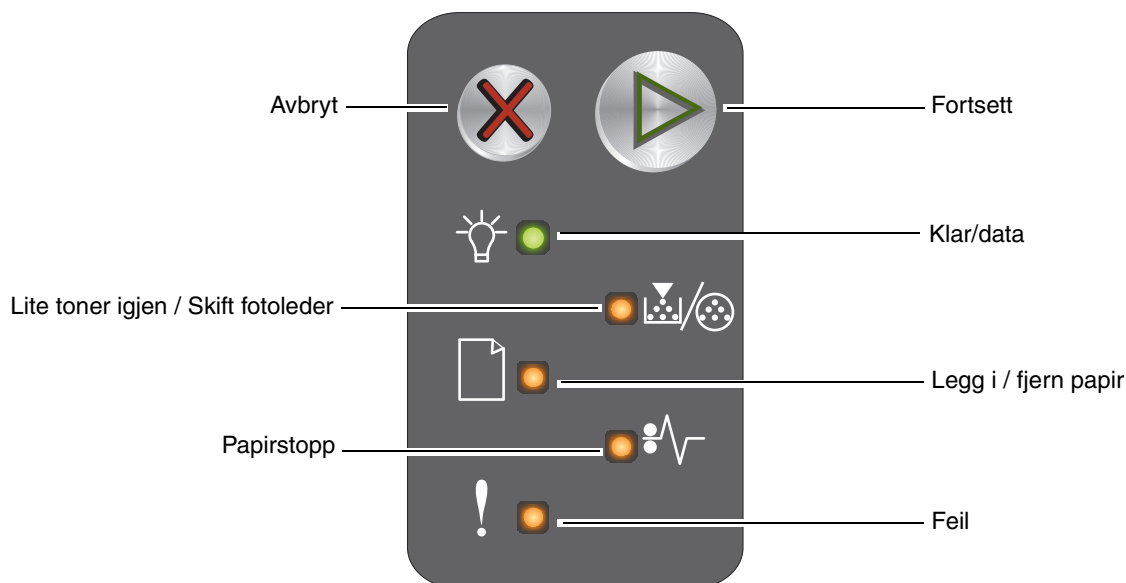



# Hurtigreferanse

## Lære mer om kontrollpanelet

Skriverens kontrollpanel har to knapper og seks lamper (Fortsett  er både en lampe og en knapp). Lampene indikerer skriverens status. Knappene brukes til å fortsette eller avbryte den aktuelle utskriftsjobben.

Når skriveren er slått på, lyser alle lampene etter tur mens skriveren utfører en selvtest. I tillegg lyser alle lampene etter tur når skriveren tilbakestilles eller en skriverinnstilling endres fra menyene.



- Trykk på og slipp **Fortsett**  for å fortsette utskriften.
- Trykk på og slipp **Fortsett**  raskt to ganger for å vise den sekundære lyssekvensen.
- Trykk på og slipp **Avbryt**  for å avbryte den aktive utskriftsjobben.
- Trykk på og hold nede **Avbryt**  inntil alle lampene lyser, hvis du vil tilbakestille skriveren.

## Lære mer om lampene på kontrollpanelet

Lampene på kontrollpanelet betyr forskjellige ting, avhengig av rekkefølgen. Lamper som er slukket, lyser og/eller blinker, indikerer skrivertilstander som skriverstatus, behov for brukertilsyn eller service.

Du kan se i lyssekvenstabellen for å finne ut hvilken melding som indikeres.

## Lyssekvens

Fortsett-lampen lyser = 

























































Klar/data-lampen lyser = 

Andre kontrollpanellamper lyser = 

Fortsett-lampen blinker = 

Klar/data-lampen blinker = 

Andre kontrollpanellamper blinker = 

Primær lyssekvens						Sekundær lyssekvens						Melding
Fortsett	Klar/data	Lite toner igjen / Skift fotoleder	Legg i / fjern papir	Papirstopp	Feil	Fortsett	Klar/data	Lite toner igjen / Skift fotoleder	Legg i / fjern papir	Papirstopp	Feil	
												
												Klar / Strømsparer
												Opptatt
												Redusert oppløsning
												Venter
												Avbryt jobb / Tilbakestill skriver
												Sletter buffer
												Ugyldig motorstyringskode
												Ikke klar
												Skriver ut skriftliste eller menyinnstillingsside
												Programmerer motorstyringskode eller systemkode
												Gjenoppretter fabrikkoppsett
												Feil region for tonerkassett
												Tonerkassett mangler / Defekt tonerkassett oppdaget
												Åpne deksel
												For komplisert side

Primær lyssekvens						Sekundær lyssekvens						Melding
Fortsett	Klar/data	Lite toner igjen / Skift fotoleder	Legg i / fjern papir	Papirstopp	Feil	Fortsett	Klar/data	Lite toner igjen / Skift fotoleder	Legg i / fjern papir	Papirstopp	Feil	
												Brudd med ENA (ekstern nettverksadapter)
												Ikke plass for sortering
												Legg i utskriftsmateriale
												Skriv ut side to av dupleksjobben
												Minnet er fullt
												Feil med nettverksgrensesnitt
												Vertsgrensesnitt deaktivert
												Papirstopp ved inngangssensoren
												Papirstopp mellom inngangssensoren og utgangssensoren
												Papirstopp ved skriverens utgangssensor
												Papirstopp i skuff 1 / prioriteringsarkmater
												Lagre ressurser av
												Papiret er for kort
												Lite toner igjen
												Advarsel for levetiden til fotolederen med lang levetid
												Bytt fotoledersett med lang levetid
												Tonerkassett støttes ikke
												Servicefeil

## ***Bruke skriverens innebygde webside***

Lexmark™ E120n har en innebygd webside som du kan få tilgang til fra webleseren. Hvis du vil ha tilgang til den innebygde websiden, kan du skrive inn skriverens IP-adresse i URL-adressefeltet i webleseren (for eksempel http://192.168.236.24). Du finner skriverens IP-adresse på siden med nettverksoppsettet i *Brukerhåndbok*.

Noen innebygde websidefunksjoner omfatter et statusvindu i sanntid for skriveren og informasjon om skriverens konfigurering, for eksempel minnestatus og motorstyringskodenivåer. Hvis du har administratorrettigheter, kan du også endre skriverinnstillingene.

## ***Skrive ut menyinnstillingssiden og nettverksoppsettsiden***

Hvis du vil skrive ut sidene med menyinnstillinger og nettverksoppsett, må du trykke på  når skriveren er i Klar-modus. Skriveren skriver automatisk ut sidene med menyinnstillinger og nettverksoppsett.

En oversikt over aktuelle brukerdefinerte standardverdier skrives ut på menyinnstillingssiden. De aktuelle standardinnstillingene er merket med en stjerne. Nettverksoppsettsiden bekrefter at nettverksstatusen er "Tilkoblet" og lister opp aktuelle nettverksinnstillinger.

## ***Gjenoppretter fabrikkoppsett***

Denne funksjonen tilbakestiller de fleste innstillingene til fabrikkinnstillingene. Det angitte språket og innstillingene på nettverksmenyene og USB-menyene tilbakestilles ikke til fabrikkinnstillingene.

Hvis du vil gjenopprette det opprinnelige fabrikkoppsettet, må du trykke på og holde nede  i mer enn tre sekunder.

**Merk:** Før du gjenoppretter standardinnstillingene fra fabrikken, må du kontrollere at vertsmaskinen eller nettverket har sluttet å sende informasjon til skriveren.

## Legge i papir eller annet utskriftsmateriale

Kilde	Størrelser	Typer	Kapasitet* (ark)
Skuff 1	A4, A5, JIS-B5, Letter, Legal, Executive, Folio, Statement, Universal <sup>†</sup>	Vanlig papir, bankpostpapir, transparent, etikett	150 ark 5 transparenter 5 etiketter
	3 x 5 tommer, andre	Kartong	5 kort
	7¼, 9, 10, DL, C5, B5, andre	Konvolutt	5 konvolutter
Prioriteringsarkmater	A4, A5, JIS-B5, Letter, Legal, Executive, Folio, Statement, Universal <sup>†</sup>	Vanlig papir, bankpostpapir, transparent, etikett	15 ark 5 transparenter 5 etiketter
	A6	Vanlig papir, bankpostpapir	30 ark
	3 x 5 tommer, andre	Kartong	5 kort
	7¼, 9, 10, DL, C5, B5, andre	Konvolutter	3 konvolutter

\* Kapasitet til utskriftsmateriale på 75 g/m<sup>2</sup>, med mindre annet er nevnt.

<sup>†</sup> Universelle størrelsesområder:

- **Skuff 1:** 76–216 x 190–356 mm (3,0–8,5 x 7,5–14,0 tommer) (inkludert kort på 3 x 5 tommer)
- **Prioriteringsarkmater:** 76–216 x 190–356 mm (3,0–8,5 x 7,5–14,0 tommer) (inkludert kort på 3 x 5 tommer)

Slik kan du forhindre papirstopp:

- Klargjør utskriftsmaterialet ved å bøye arkene frem og tilbake for å løse dem opp. Rett ut kantene på et flatt underlag.



- Ikke legg for mye utskriftsmateriale i papirskuffene.
- Bland aldri forskjellige typer utskriftsmateriale i samme skuff.

## Legge i skuff 1

- 1 Åpne papirdekselet ved å løfte opp dekselet til det *klikker* på plass i åpen posisjon.

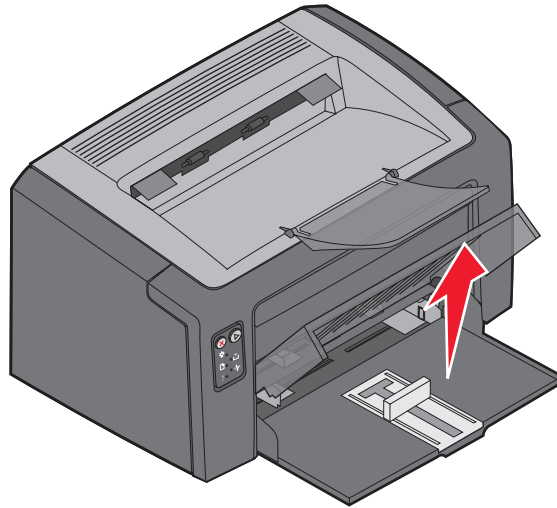

- 2 Juster skinnen og papirstopperen etter lengden på utskriftsmaterialet.

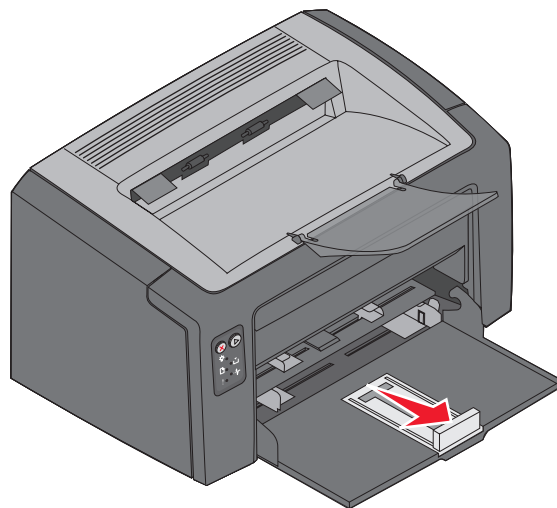

**Merk:** Skyv den venstre papirføreren innover for å redusere bredden. Trykk på tappen på den høyre papirføreren, og skyv den til høyre for å øke bredden.

- 3 Legg det klargjorte utskriftsmaterialet i skuffen, og juster alle førerne forsiktig mot kantene på utskriftsmaterialet.

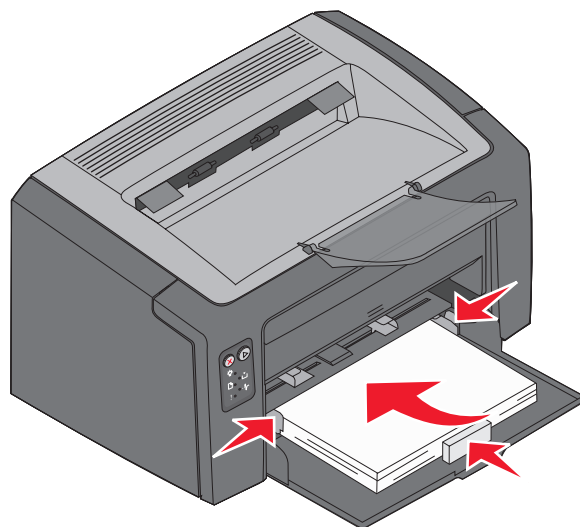

**Merk:** Legg i fortrykt brevpapir med den trykte siden opp og med den øverste kanten først, slik at den trekkes først inn i skriveren. Legg i konvolutter med klaffesiden ned og returadressen først. Frimerkeområdet skal gå sist inn.

- 4 Lukk papirdekselet.

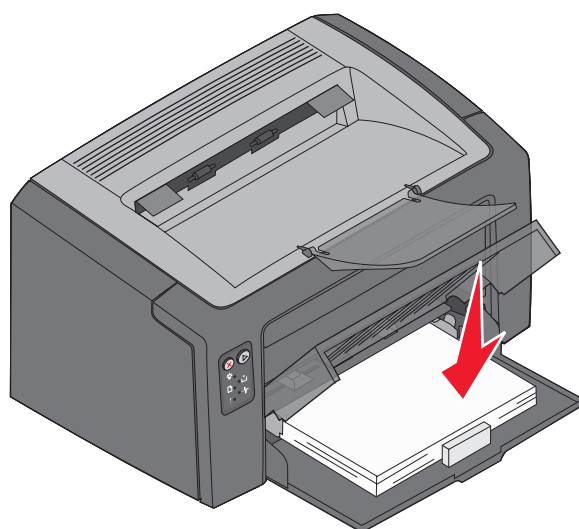

## ***Legge utskriftsmateriale i prioriteringsarkmateren***

Prioriteringsarkmateren kan brukes til raskt å bruke papirtyper eller -størrelser som ikke er lagt inn i skuff 1.

- 1 Juster papirførerne etter bredden på utskriftsmaterialet.
- 2 Legg utskriftsmaterialet midt på prioriteringsarkmateren med siden det skal skrives på, vendt opp. Utskriftsmaterialet hviler på papirdekselet i skuff 1.
- 3 Skyv utskriftsmaterialet inn i skriveren til det stopper.

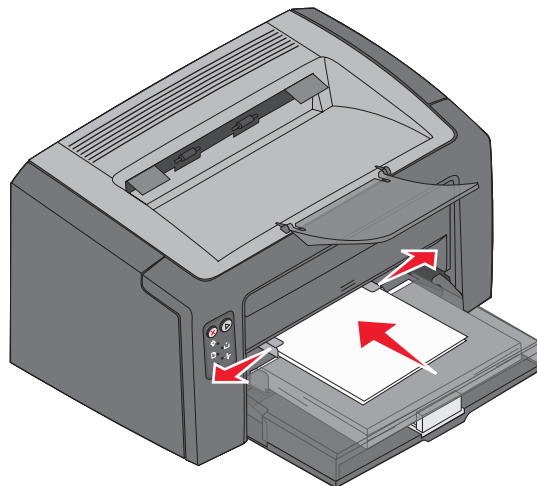



**Merk:** Ikke bruk makt for å skyve utskriftsmaterialet inn i materen. Det kan føre til papirstopp.

## ***Avbryte en utskriftsjobb***

Du kan avbryte en utskriftsjobb fra kontrollpanelet eller fra datamaskinen. Lyssekvensen Avbryt jobb vises på kontrollpanelet når en jobb avbrytes (se Avbryt jobb / Tilbakestill skriver på side 30 i *Brukerhåndbok*).

### ***Fra skriverens kontrollpanel***

Trykk på og slipp  for å avbryte utskriftsjobben. Trykk på og hold nede  i mer enn tre sekunder for å tilbakestille skriveren.



## ***Fra en Windows-datamaskin***

- 1 Klikk på **Start** → **Innstillinger** → **Skrivere**.
- 2 Dobbeltklikk på skriveren som brukes til den aktive utskriftsjobben.  
En liste over utskriftsjobber vises.
- 3 Høyreklikk på det aktive dokumentet, og klikk deretter på **Avbryt**.

## ***Fra en Macintosh-datamaskin***

Når du sender en utskriftsjobb, vises skriverikonet på skrivebordet.

- 1 Klikk på **Programmer**.
- 2 Klikk på **Verktøy**.
- 3 Dobbeltklikk på **Skriveroppsettverktøy**.  
En liste over utskriftsjobber vises.
- 4 Dobbeltklikk på skrivernavnet for å se en liste over utskriftsjobber.
- 5 Klikk på utskriftsjobben du vil avbryte.
- 6 Klikk på **Slett** på verktøylinjen.

## Fjerne fastkjørt papir

Når det har oppstått en papirstopp, stopper skriveren, og Feil-lampen på kontrollpanelet blinker. Hvis du vil finne ut hvor papirstoppen er, kan du se på den sekundære lyssekvensen. Klargjør skriveren til å fjerne det fastkjørte papiret ved å åpne papirstøtten og fjerne alle sidene som er skrevet ut, fra utskuffen. Deretter må du følge fremgangsmåten nedenfor for å fjerne alt papir fra hele papirbanen.

- 1 Åpne bakdekselet ved å skyve utløserknappen mot høyre.

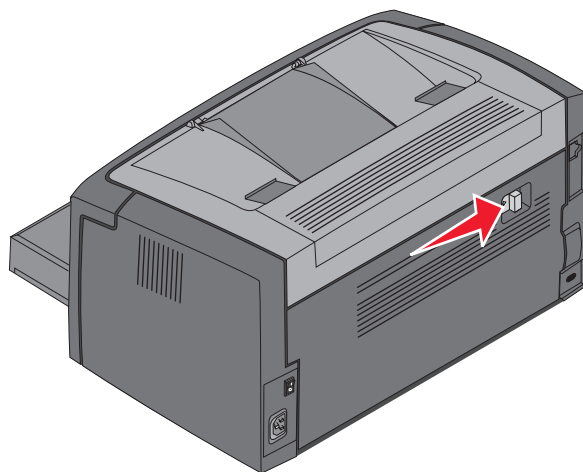

- 2 Fjern alt fastkjørt utskriftsmateriale fra papirbanen.

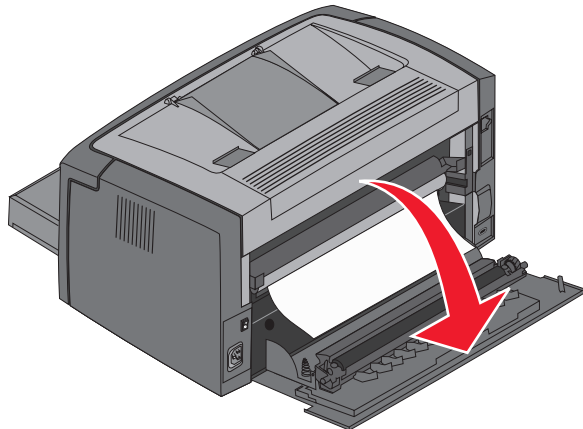

**Advarsel:** Når bakdekselet er åpent, må du passe på at du ikke tar på valsen. Hvis du tar på valsen, kan den bli tilsmusset, og det kan påvirke utskriftskvaliteten. Du må ikke la bakdekselet stå åpent over lengre tid. Hvis valsen blir utsatt for lys, vil det skade den blå trommelen på fotoledersettet med lang levetid, og utskriftskvaliteten vil bli påvirket.

- 3 Åpne toppdekslet, og fjern eventuelt utskriftsmateriale fra papirbanen.

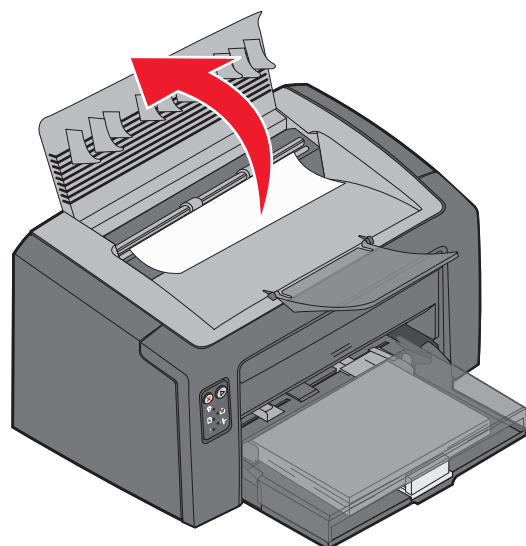

**Forsiktig:** Fikseringsenheten kan være varm. Vær forsiktig når du åpner toppdekslet for å fjerne fastkjørt papir fra fikseringsområdet, da unngår du personskade.

- 4 Åpne frontdekslet ved å skyve utløserknappen til venstre.

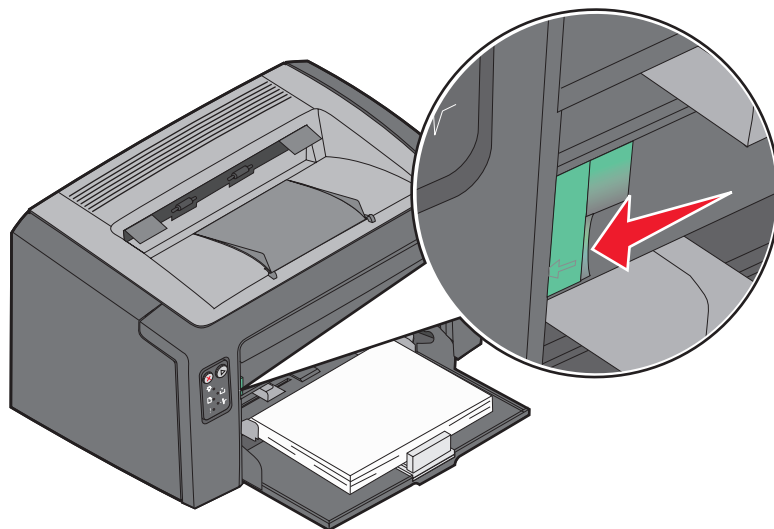

- 5 Dra frontdekselet oppover til det *klikker* på plass i åpen posisjon, og fjern eventuelt fastkjørt utskriftsmateriale.

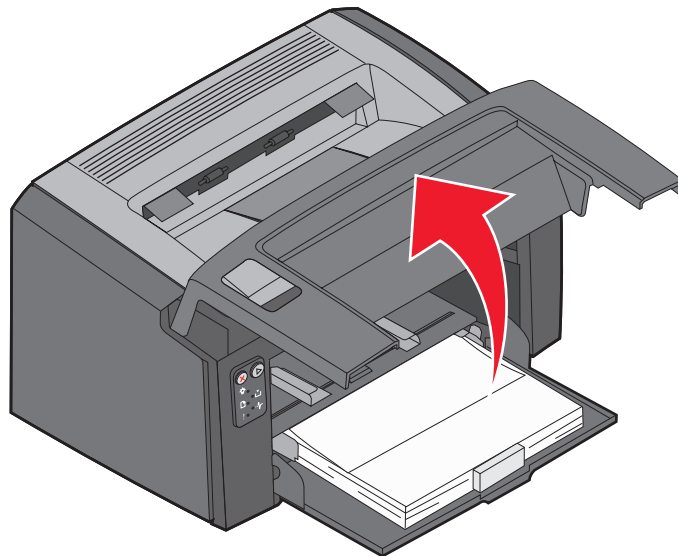

**Merk:** Du må kanskje ta ut tonerkassetten og legge den på en flat, ren overflate for å nå frem til utskriftsmaterialet som har kjørt seg fast bak den. Sett tonerkassetten inn igjen når du har funnet og fjernet utskriftsmaterialet.

- 6 Lukk frontdekselet ved å trykke midt på det med tommelen til dekselet klikker på plass.

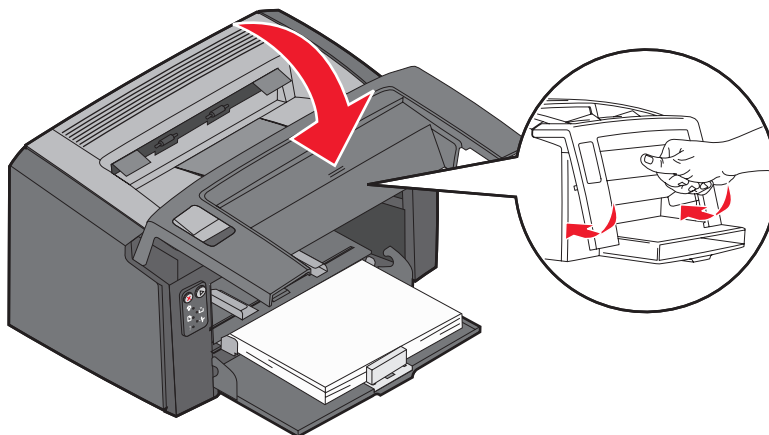

## ***Hvis du vil ha mer informasjon***

- Se CDen *Programvare og dokumentasjon* som ble levert med skriveren, for å få nyttig informasjon om bruk og vedlikehold av skriveren.
- Kontakt systemadministratoren eller kundestøtteavdelingen hvis du har spørsmål om nettverksutskrift.