



Z600 Series Color Jetprinter™

Guide de l'utilisateur pour Mac OS X

- **Dépannage lié à l'installation**

Liste de contrôle permettant de résoudre des problèmes d'installation courants.

- **Présentation de l'imprimante**

Informations relatives aux composants de l'imprimante et à son logiciel.

- **Suggestions d'impression**

Impression de différents projets sur une variété de types de papier.

- **Maintenance**

Entretien des cartouches et commande de fournitures.

- **Dépannage d'ordre général**

Informations relatives aux messages d'erreur, aux problèmes de qualité d'impression, aux bourrages papier, etc.

Janvier 2003

Edition : Janvier 2003

Le paragraphe suivant ne s'applique pas aux pays dans lesquels lesdites clauses ne sont pas conformes à la législation en vigueur : LEXMARK INTERNATIONAL, INC. FOURNIT CETTE PUBLICATION « TELLE QUELLE », SANS GARANTIE D'AUCUNE SORTE, EXPLICITE OU IMPLICITE, Y COMPRIS, MAIS SANS SE LIMITER AUX GARANTIES IMPLICITES DE COMMERCIALITÉ OU DE CONFORMITÉ À UN USAGE SPÉCIFIQUE. Certains états n'admettent pas la renonciation aux garanties explicites ou implicites pour certaines transactions ; c'est pourquoi il se peut que cette déclaration ne vous concerne pas.

Cette publication peut contenir des imprécisions techniques ou des erreurs typographiques. Des modifications sont périodiquement apportées aux informations contenues ici ; ces modifications seront intégrées dans les éditions ultérieures de cette publication. Des améliorations ou modifications des produits ou programmes décrits dans cette publication peuvent intervenir à tout moment.

Les commentaires relatifs à cette publication peuvent être adressés à Lexmark International, Inc., Department F95/032-2, 740 West New Circle Road, Lexington, Kentucky 40550, États-Unis. Au Royaume-Uni et en République d'Irlande, adressez vos commentaires à Lexmark International Ltd., Marketing and Services Department, Westhorpe House, Westhorpe, Marlow Bucks SL7 3RQ, Royaume-Uni. Lexmark peut utiliser ou diffuser les informations que vous lui avez fournies dans la mesure où il le juge nécessaire, sans demander votre accord. Des copies supplémentaires des publications relatives à ce produit sont disponibles sur simple appel au 1-800-553-9727 (Etats-Unis). Au Royaume-Uni et en Irlande, appelez le +44 (0)8704 440 044. Dans les autres pays, contactez votre fournisseur.

Dans la présente publication, les références à des produits, programmes ou services n'impliquent nullement la volonté du fabricant de les rendre disponibles dans tous les pays où celui-ci exerce une activité. Toute référence à un produit, programme ou service n'affirme ou n'implique nullement que seul ce produit, programme ou service puisse être utilisé. Tout produit, programme ou service équivalent par ses fonctions, n'enfreignant pas les droits de propriété intellectuelle, peut être utilisé à la place. L'utilisateur est seul responsable de l'évaluation et la vérification du fonctionnement en association avec d'autres produits, programmes ou services, à l'exception de ceux expressément désignés par le fabricant.

© 2003 Lexmark International, Inc.

Tous droits réservés.

DROITS DU GOUVERNEMENT DES ETATS-UNIS

Le logiciel et la documentation l'accompagnant relevant de cet accord ont été développés exclusivement grâce à des fonds privés.

Lexmark et Lexmark accompagné du dessin d'un losange sont des marques de Lexmark International, Inc. déposées aux Etats-Unis et dans d'autres pays.

Color Jetprinter est une marque déposée de Lexmark International, Inc.

Les autres marques sont la propriété de leurs détenteurs respectifs.

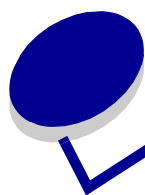

Table des matières

Chapitre 1 : Présentation de l'imprimante	5
Présentation des composants de l'imprimante.....	5
Présentation du logiciel de l'imprimante.....	6
Chapitre 2 : Suggestions d'impression	12
Impression sur du papier ordinaire.....	12
Impression sur du papier à haute résolution	15
Impression de cartes.....	17
Impression d'enveloppes.....	19
Impression d'images couleur en noir et blanc.....	20
Impression d'étiquettes	22
Impression de prospectus	24
Impression de transferts sur tissu	26
Impression de transparents.....	29
Impression inversée d'un document.....	31
Chapitre 3 : Maintenance.....	33
Remplacement des cartouches d'encre	33
Spécification des réglages de cartouche dans le logiciel de l'imprimante.....	36
Alignement des cartouches d'encre	36
Amélioration de la qualité d'impression.....	37
Conservation des cartouches d'encre	39
Commande de fournitures.....	39

Chapitre 4 : Dépannage lié à l'installation	40
Liste de contrôle de dépannage	40
Résolution des problèmes d'installation du logiciel de l'imprimante	42
Chapitre 5 : Dépannage d'ordre général.....	45
Résolution de problèmes d'impressionréseau, si l'imprimante est connectée à un adaptateur réseau.....	45
Présentation des messages d'erreur et des voyants clignotants	47
Pas d'impression ou impression lente.....	47
Résolution de problèmes d'alimentation papier ou de bourage papier	50
Résolution de problèmes de qualité d'impression.....	52
Résolution de problèmes liés à des supports spéciaux	55
Avis	56
Glossaire.....	58
Index.....	62

1

Présentation de l'imprimante

Présentation des composants de l'imprimante

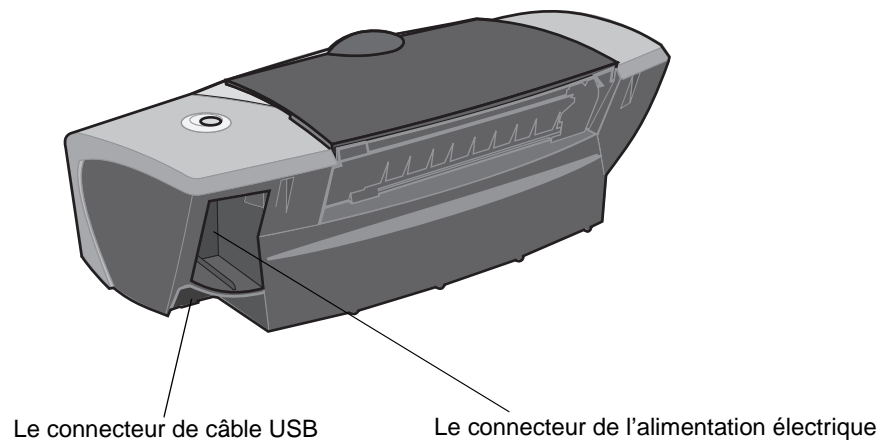
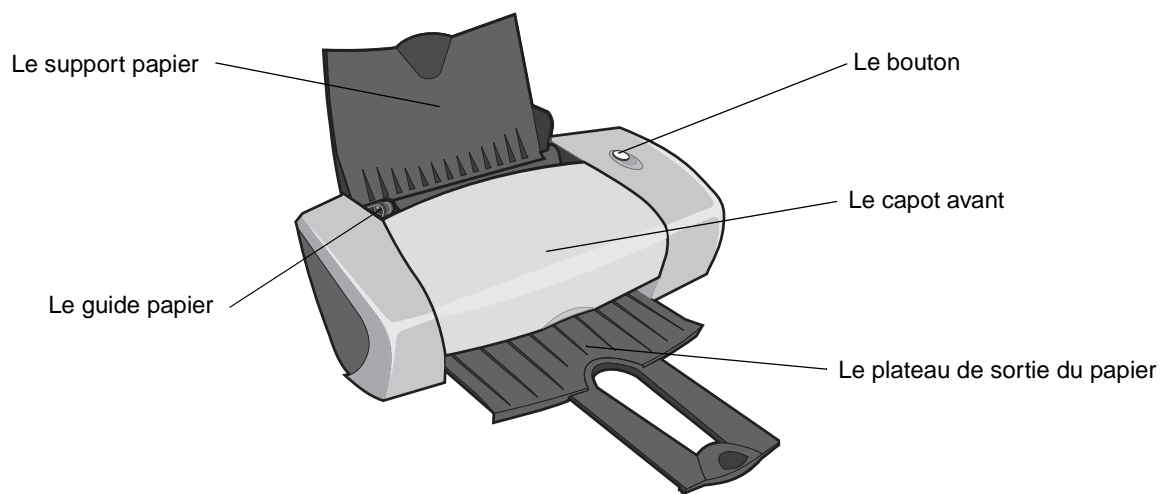

Utilisez ceci...	Si vous voulez :
Le bouton	<ul style="list-style-type: none"> • Allumer ou éteindre l'imprimante. • Ejecter du papier de l'imprimante. • Annuler des travaux d'impression. • Vérifier l'état de l'imprimante. Pour des informations supplémentaires, reportez-vous à la section « Présentation des messages d'erreur et des voyants clignotants » à la page 47.
Le capot avant	<ul style="list-style-type: none"> • Installer ou remplacer des cartouches d'encre. • Dégager un bouchage papier.
Le plateau de sortie du papier	Empiler le papier après l'impression.
Le guide papier	Vous assurer que l'alimentation en papier s'effectue correctement.
Le support papier	Maintenir le papier à la verticale dans l'imprimante.
Le connecteur de l'alimentation électrique	Connecter le cordon d'alimentation à l'imprimante.
Le connecteur de câble USB	Raccorder l'imprimante à l'ordinateur à l'aide d'un câble USB.

Présentation du logiciel de l'imprimante

Le logiciel de l'imprimante s'intègre à la Zone de dialogue Mise en page et à la Zone de dialogue Imprimer de Mac OS X. Le CD fourni avec l'imprimante inclut également l'Utilitaire Z600 Series.

Pour personnaliser les réglages du document, reportez-vous à la « Zone de dialogue Mise en page » à la page 7 et à la « Zone de dialogue Imprimer » à la page 8. Pour des informations supplémentaires sur les réglages à sélectionner pour le document, reportez-vous à la section « Suggestions d'impression » à la page 12. Lors de l'installation du logiciel de l'imprimante, les zones de dialogue Mise en page et Imprimer comportent ces réglages par défaut :

Qualité d'impression : Normale

Type de papier automatique : Papier ordinaire

Format papier : A4 ou U.S. Lettre

Orientation : Portrait

Zone de dialogue Mise en page

Lorsque le document à imprimer est ouvert, utilisez la zone de dialogue Mise en page pour sélectionner des réglages, tels que le format du papier. Pour personnaliser les réglages de la zone de dialogue Mise en page :

- 1 Dans le programme utilisé, choisissez **Fichier** ▶ **Mise en page**.

Un écran similaire à celui présenté ci-dessous s'affiche.

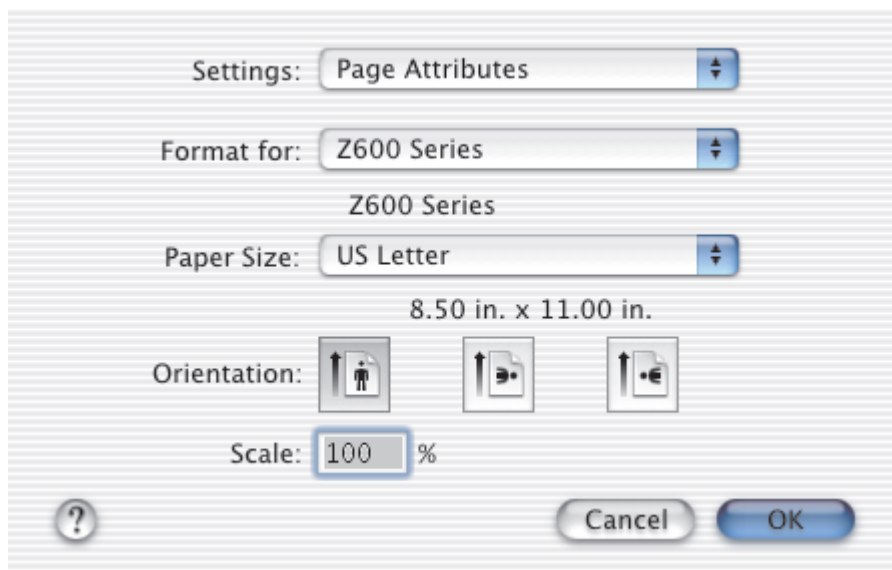

- 2 Changez les réglages en fonction de vos besoins.

Dans le menu local :	Sélectionnez :	Si vous voulez :
Paramètres	Attributs de page	Choisir un format de papier, une orientation ou une valeur d'échelle pour le document.
	Résumé	Afficher un résumé des réglages de page en cours.
Formater pour	Z600 Series	Formater la page pour une impression avec l'imprimante Z600 Series.
Format papier		Sélectionner un format de papier.
Orientation		Choisir une orientation Portrait, Paysage ou Paysage inversé.
Echelle		Modifier la valeur d'échelle du document. Les valeurs autorisées vont de 1 à 100 000. Les valeurs recommandées vont de 25 % à 400 % du format du document d'origine.

- 3 Pour de plus amples informations à propos de ces réglages, cliquez sur ? pour afficher l'aide Mac OS X.
- 4 Cliquez sur **OK** pour appliquer les réglages et fermer la zone de dialogue Mise en page.

Zone de dialogue Imprimer

Lorsque le document est ouvert, utilisez la zone de dialogue Imprimer pour sélectionner des réglages qui auront une incidence sur l'apparence du document. Pour personnaliser les réglages de la zone de dialogue Imprimer :

- 1 Dans le programme utilisé, choisissez **Fichier** ▶ **Imprimer**.

Un écran similaire à celui présenté ci-dessous s'affiche.

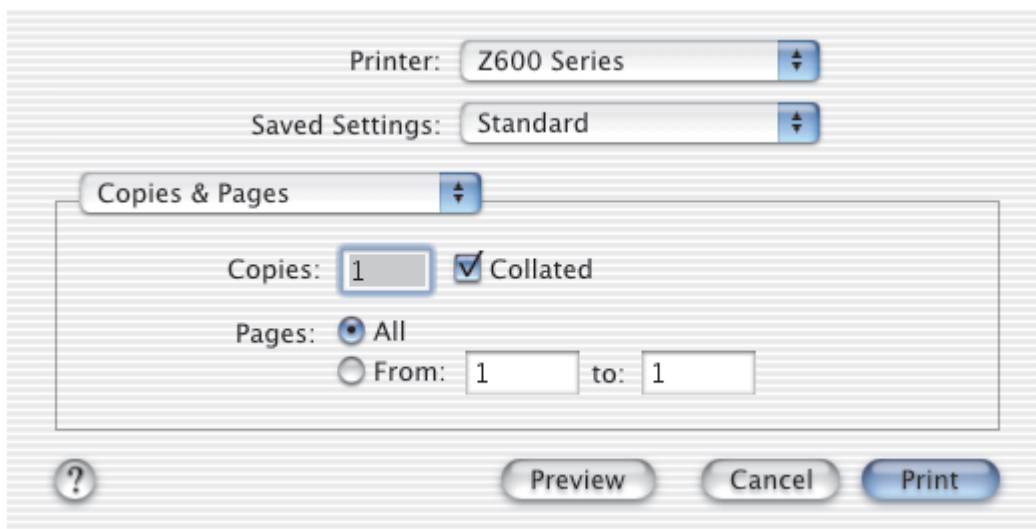

- 2 Dans le menu local Imprimante, choisissez **Z600 Series**.
- 3 Changez les réglages en fonction de vos besoins.

Dans le menu local, choisissez :	Sélectionnez :	Si vous voulez :
Copies et pages	Copies	Indiquer le nombre de copies à imprimer (de 1 à 999).
	Assemblées	Trier des travaux contenant plusieurs copies.
	Pages	Imprimer toutes les pages d'un document ou une plage de pages.
Mise en page	Pages par feuille	Imprimer plusieurs pages du document sur une seule feuille de papier.
	Option de sortie	Imprimer les pages du document dans un ordre spécifié.
	Bordure	Imprimer une bordure autour de chaque page du document.
Options de sortie	Enregistrer sous fichier	Imprimer le document au format PDF.
Options de couleur	Aspect des couleurs	Choisir un réglage de couleur.

Dans le menu local, choisissez :	Sélectionnez :	Si vous voulez :
Mise en page avancée	Commencer par la dernière page	Imprimer le document en inversant l'ordre des pages.
	Miroir	Imprimer le document comme une réflexion (image inversée de gauche à droite).
Qualité et support	Type de papier	Choisir le type de papier approprié.
	Qualité d'impression	Choisir une qualité d'impression Vous avez le choix entre : Rapide, Normale, Meilleure ou Excellente . Remarque : La qualité d'impression Normale est recommandée pour la plupart des documents. Plus le réglage de qualité est élevé, meilleure est la qualité des documents pour certains types de papier, mais leur impression s'en trouve ralentie. Pour des informations supplémentaires sur la qualité d'impression appropriée pour votre document, reportez-vous à la section « Suggestions d'impression » à la page 12.
Réglages de l'imprimante	Utilitaire Z600 Series	Accéder directement à l'utilitaire de l'imprimante.
	Dépannage	Accéder directement au Centre d'aide.
	Fournitures	Accéder directement au site Web de Lexmark.
	Version du logiciel	Afficher des informations sur la version du logiciel de l'imprimante.
Résumé	Afficher un résumé des réglages d'impression en cours.	
Enregistrer les paramètres	Enregistrer les réglages d'impression en cours pour une utilisation ultérieure.	

- 4 Pour des informations supplémentaires sur les réglages de la zone de dialogue Imprimer, cliquez sur le bouton ? pour afficher l'aide relative à ces réglages. Une fois que vous avez terminé, cliquez sur le bouton rouge de fermeture.
- 5 Cliquez sur **Imprimer** pour appliquer vos réglages et imprimer le document.

Utilitaire Z600 Series

Utilisez l'Utilitaire Z600 Series pour gérer l'imprimante et ses fournitures. Vous pouvez :

- installer des cartouches,
- aligner les cartouches,
- nettoyer les buses d'impression,
- sélectionner une imprimante,
- imprimer une page de test,
- obtenir des informations sur la commande de fournitures,
- obtenir des informations sur la version du logiciel,
- configurer une imprimante réseau,

Utilisation de l'Utilitaire Z600 Series

- 1 Depuis le bureau, double-cliquez sur le dossier de l'imprimante **Z600 Series**. S'il n'apparaît pas sur le bureau, relancez le CD du logiciel de l'imprimante.

La zone de dialogue de l'imprimante Z600 Series s'affiche.

- 2 Double-cliquez sur l'icône de l'**Utilitaire Z600 Series**.

Remarque : Vous pouvez également accéder à l'Utilitaire Z600 Series en choisissant l'option Réglages de l'imprimante dans le menu surgissant de la zone de dialogue Imprimer.

L'Utilitaire Z600 Series s'affiche.

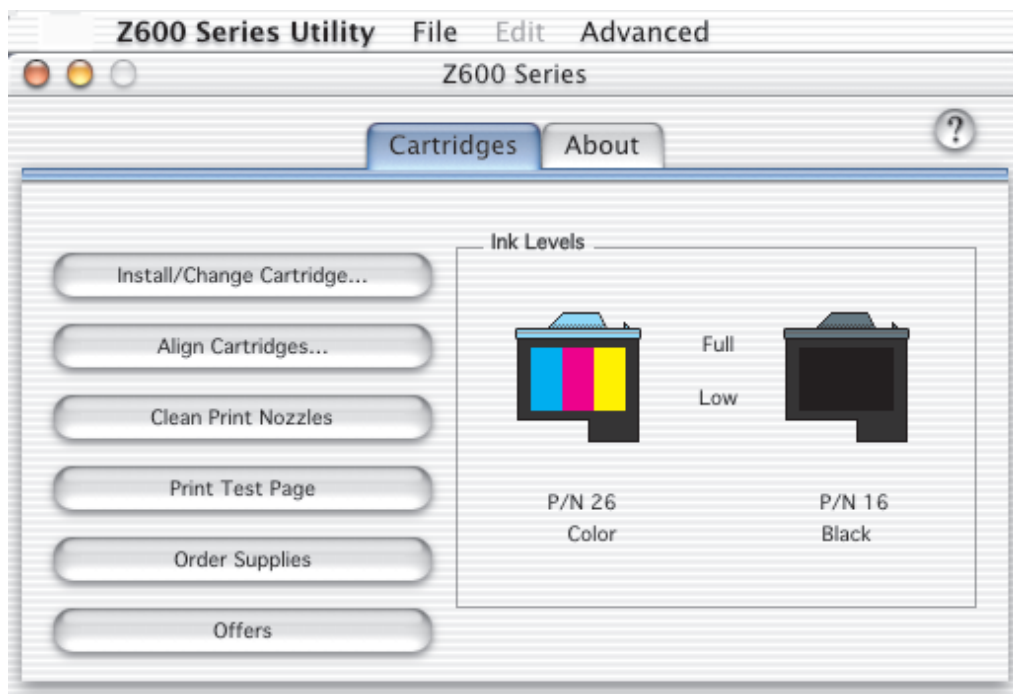

Cliquez sur :	Sélectionnez :	Si vous voulez :
L'onglet Cartouches	Installer/changer des cartouches	Indiquer des réglages de cartouche dans le logiciel de l'imprimante lors de l'installation ou du remplacement d'une cartouche. Pour des informations supplémentaires, reportez-vous à la section « Remplacement des cartouches d'encre » à la page 33.
	Aligner les cartouches	Aligner les cartouches. Pour des informations supplémentaires, reportez-vous à la section « Alignement des cartouches d'encre » à la page 36.
	Nettoyer les buses d'impression	Améliorer la qualité d'impression en nettoyant les buses d'impression obstruées. Pour des informations supplémentaires, reportez-vous à la section « Amélioration de la qualité d'impression » à la page 37.
	Imprimer page de test	Vérifier que l'imprimante fonctionne correctement.
	Fournitures	Commander des fournitures, telles que des cartouches d'encre, sur le site Web de Lexmark. Pour des informations supplémentaires, reportez-vous à la section « Commande de fournitures » à la page 39.
	Offres	Accéder aux offres du site Web de Lexmark. Remarque : Cette option n'est disponible que pour le Canada et les Etats-Unis.
L'onglet A propos		Obtenir des informations sur la version du logiciel de l'imprimante.
Le menu Avancé	Sélectionner imprimante	<ul style="list-style-type: none"> • Sélectionner l'imprimante et en faire l'imprimante par défaut. • Rechercher l'adresse IP de l'imprimante sélectionnée. • Ajouter une imprimante installée sur un sous-réseau à distance. Vous pouvez ajouter une imprimante unique ou rechercher toutes les imprimantes disponibles sur le sous-réseau. • Afficher une liste de toutes les imprimantes réseau, USB ou de partage d'impression USB.
	Configuration imprimante réseau	<ul style="list-style-type: none"> • Configurer une imprimante réseau non configurée. • Afficher une liste des imprimantes réseau.

- 3 Pour en savoir plus sur toutes les tâches pouvant être accomplies avec l'imprimante, cliquez sur le bouton ? afin d'afficher l'aide du logiciel de l'imprimante.
- 4 Cliquez sur le bouton de fermeture rouge situé en haut à gauche pour fermer l'**Utilitaire Z600 Series**.

2

Suggestions d'impression

Impression sur du papier ordinaire

Vous pouvez imprimer jusqu'à 100 feuilles de papier, selon leur épaisseur.

Etape 1 : Chargez le papier

- Chargez le papier verticalement contre le bord droit du support papier.

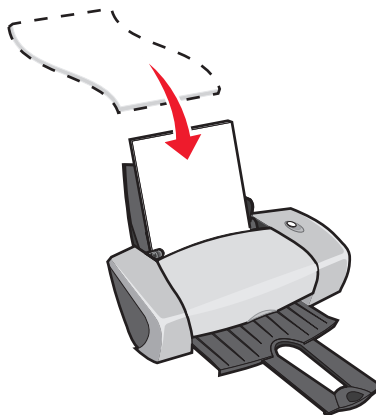

- N'enfoncez pas le papier dans l'imprimante.
- Exercez une pression sur le guide papier et faites-le glisser jusqu'au bord gauche des feuilles.

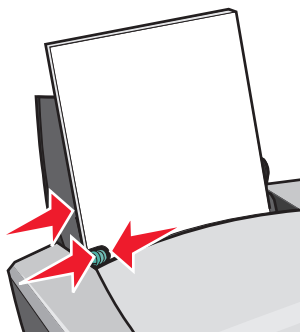

Remarque : Si vous utilisez du papier de format Lettre, vous n'aurez peut-être pas besoin d'ajuster le guide papier.

Etape 2 : Personnalisez les réglages d'impression

Si vous imprimez sur un papier de format A4 ou Lettre avec une qualité d'impression Normale, il n'est pas nécessaire d'ajuster les réglages.

Si vous imprimez sur un support spécial, personnalisez les réglages en vous reportant aux étapes correspondant au type de papier utilisé.

Etape 3 : Imprimez le document

- 1** Dans le programme utilisé, choisissez **Fichier ▶ Imprimer**.
- 2** Cliquez sur **Imprimer**.

Remarque : Le plateau de sortie du papier peut recevoir jusqu'à 50 feuilles de papier. Pour imprimer plus de 50 pages, retirez les 50 premières feuilles avant de poursuivre l'impression.

Impression de photos

Vous pouvez charger jusqu'à 50 feuilles de papier photo ou glacé et 100 feuilles de papier couché, selon l'épaisseur du papier utilisé. Il est conseillé d'imprimer les photos sur du papier ordinaire avant de charger du papier photo et de modifier les réglages. Cela permet d'éviter de gâcher du papier photo en essayant de perfectionner l'image à imprimer.

Pour imprimer des cartes photo, reportez-vous à la section « Impression de cartes » à la page 17.

Etape 1 : Chargez le papier photo

- Pour des résultats optimaux, utilisez du papier photo conçu pour des imprimantes à jet d'encre.
- Si des instructions ont été fournies avec le papier photo, lisez-les attentivement.
- Chargez le papier contre le bord droit du support papier.

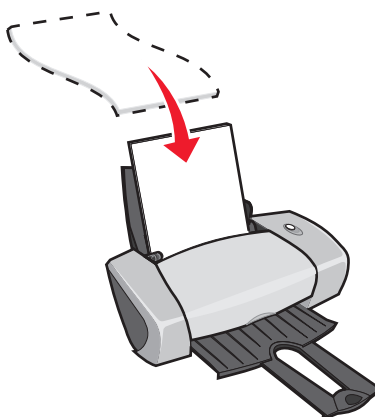

- Assurez-vous que le papier n'est pas usagé ou abîmé.

- Assurez-vous que la face glacée ou couchée est tournée vers vous.
- N'enfoncez pas le papier dans l'imprimante.
- Exercez une pression sur le guide papier et faites-le glisser jusqu'au bord gauche des feuilles.

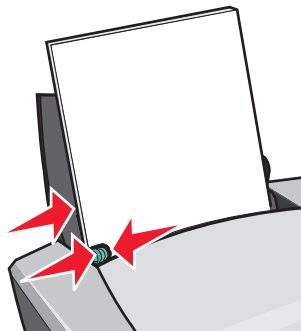

Remarque : Si vous utilisez du papier de format Lettre, vous n'aurez peut-être pas besoin d'ajuster le guide papier.

Etape 2 : Personnalisez les réglages de l'imprimante

- 1 Sélectionnez le format et l'orientation des feuilles :
 - a Dans le programme utilisé, choisissez **Fichier ▶ Mise en page**.
 - b Dans le menu local Formater pour, choisissez **Z600 Series**.
 - c Dans le menu local Paramètres, choisissez **Attributs de page**.
 - d Dans le menu local Format papier, sélectionnez **A4** ou **U.S. Lettre**.
 - e Dans la section Orientation, cliquez sur l'icône du mode Portrait, Paysage ou Paysage inversé.
 - f Cliquez sur **OK**.
- 2 Sélectionnez un type de papier et une qualité d'impression :
 - a Dans le programme utilisé, choisissez **Fichier ▶ Imprimer**.
 - b Dans le menu local Imprimante, choisissez **Z600 Series**.
 - c Dans le menu local situé dans l'angle supérieur gauche, choisissez **Qualité et support**.
 - d Dans le menu local Type de papier, choisissez **Papier glacé/photo**.
 - e Dans la section Qualité d'impression, cliquez sur **Meilleure** ou **Excellente**.

Remarque : Plus le réglage de qualité d'impression est élevé, meilleure est la qualité des documents, mais leur impression s'en trouve ralentie.

Etape 3 : Imprimez vos photos

Cliquez sur **Imprimer**.

Remarque : Afin d'éviter toute bavure, retirez les photos au fur et à mesure qu'elles sortent de l'imprimante et laissez-les sécher avant de les empiler.

Impression sur du papier à haute résolution

Vous pouvez charger jusqu'à 100 feuilles de papier à haute résolution, selon leur épaisseur.

Etape 1 : Chargez le papier à haute résolution

- Si des instructions ont été fournies avec le papier, lisez-les attentivement.
- Chargez le papier verticalement contre le bord droit du support papier.

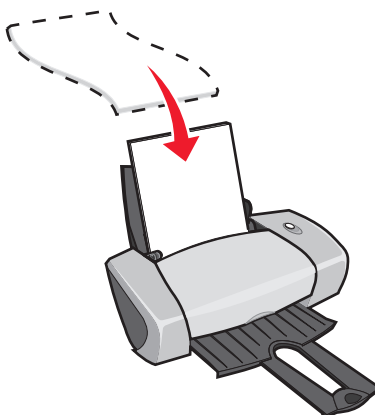

- Assurez-vous que le papier n'est pas usagé ou abîmé.
- Assurez-vous que la face à imprimer est tournée vers vous.
- N'enfoncez pas le papier dans l'imprimante.

- Exercez une pression sur le guide papier et faites-le glisser jusqu'au bord gauche des feuilles.

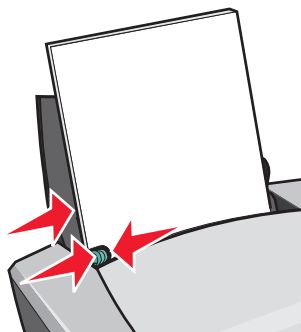

Remarque : Si vous utilisez du papier de format Lettre, vous n'aurez peut-être pas besoin d'ajuster le guide papier.

Etape 2 : Personnalisez les réglages d'impression

- 1 Sélectionnez le format et l'orientation des feuilles :
 - a Dans le programme utilisé, choisissez **Fichier ▶ Mise en page**.
 - b Dans le menu local Formater pour, choisissez **Z600 Series**.
 - c Dans le menu local Paramètres, choisissez **Attributs de page**.
 - d Dans le menu local Format papier, sélectionnez le format correspondant au document.
 - e Dans la section Orientation, cliquez sur l'icône du mode Portrait, Paysage ou Paysage inversé.
 - f Cliquez sur **OK**.
- 2 Sélectionnez un type de papier et une qualité d'impression :
 - a Dans le programme utilisé, choisissez **Fichier ▶ Imprimer**.
 - b Dans le menu local Imprimante, choisissez **Z600 Series**.
 - c Dans le menu local situé dans l'angle supérieur gauche, choisissez **Qualité et support**.
 - d Dans le menu local Type de papier, choisissez **Papier ordinaire**.
 - e Dans la section Qualité d'impression, cliquez sur **Meilleure** ou **Excellente**.

Remarque : Plus le réglage de qualité d'impression est élevé, meilleure est la qualité des documents, mais leur impression s'en trouve ralentie.

Etape 3 : Imprimez le document

Cliquez sur **Imprimer**.

Remarque : Le plateau de sortie du papier peut recevoir jusqu'à 50 feuilles de papier. Pour imprimer plus de 50 pages, retirez les 50 premières feuilles avant de poursuivre l'impression.

Impression de cartes

Vous pouvez imprimer jusqu'à 25 cartes de vœux, fiches, cartes postales ou cartes photo, selon leur épaisseur.

Etape 1 : Chargez les cartes

- Si des instructions ont été fournies avec les cartes, lisez-les attentivement.
- Chargez les cartes verticalement contre le bord droit du support papier.

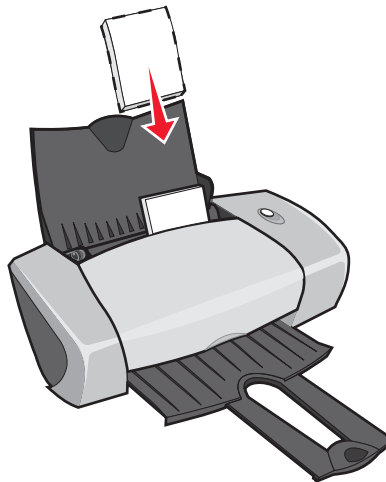

- Assurez-vous que les cartes ne sont pas usagées ou abîmées.
- Assurez-vous que la face à imprimer est tournée vers vous.
- N'enfoncez pas les cartes dans l'imprimante.

- Exercez une pression sur le guide papier et faites-le glisser jusqu'au bord gauche des cartes.

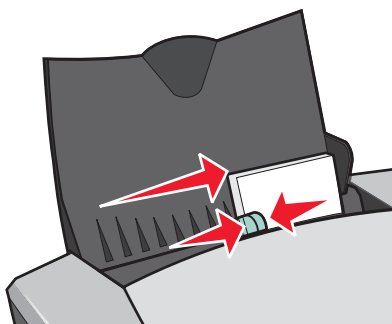

Étape 2 : Personnalisez les réglages d'impression

- 1 Sélectionnez un format et une orientation :
 - a Dans le programme utilisé, choisissez **Fichier ▶ Mise en page**.
 - b Dans le menu local Formater pour, choisissez **Z600 Series**.
 - c Dans le menu local Paramètres, choisissez **Attributs de page**.
 - d Dans le menu local Format papier, sélectionnez un format de carte.
 - e Dans la section Orientation, cliquez sur l'icône du mode Portrait, Paysage ou Paysage inversé.
 - f Cliquez sur **OK**.
- 2 Sélectionnez une qualité d'impression et un type de papier :
 - a Dans le programme utilisé, choisissez **Fichier ▶ Imprimer**.
 - b Dans le menu local Imprimante, choisissez **Z600 Series**.
 - c Dans le menu local situé dans l'angle supérieur gauche, choisissez **Qualité et support**.
 - d Dans le menu local Type de papier, choisissez **Papier glacé/photo** pour des cartes photo et **Papier ordinaire** pour les autres types de cartes.
 - e Dans la section Qualité d'impression, cliquez sur **Meilleure** ou **Excellente** pour les photos et les cartes de vœux et sur **Normale** pour les autres types de cartes.

Remarque : Plus le réglage de qualité d'impression est élevé, meilleure est la qualité des documents, mais leur impression s'en trouve ralentie.

Etape 3 : Imprimez les cartes

Cliquez sur **Imprimer**.

Remarque : Retirez les cartes au fur et à mesure qu'elles sortent de l'imprimante et laissez-les sécher avant de les empiler.

Impression d'enveloppes

Vous pouvez charger jusqu'à 10 enveloppes, selon leur épaisseur.

Etape 1 : Chargez les enveloppes

- Chargez les enveloppes verticalement contre le bord droit du support papier.

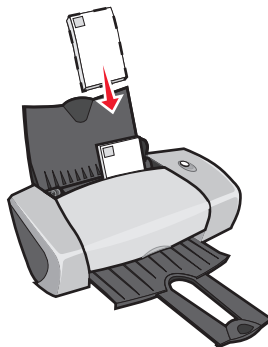

Remarque : N'utilisez pas d'enveloppes comportant des trous, des fenêtres, des motifs en relief ou munies d'agrafes métalliques, de cordons ou d'attaches métalliques pliantes.

- Assurez-vous que les enveloppes ne sont pas usagées ou abîmées.
- Assurez-vous que la face à imprimer est tournée vers vous.
- Assurez-vous que l'emplacement du timbre se trouve dans le coin supérieur gauche.
- N'enfoncez pas les enveloppes dans l'imprimante.
- Exercez une pression sur le guide papier et faites-le glisser jusqu'au bord gauche des enveloppes.

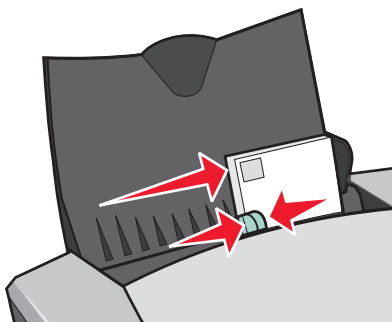

Étape 2 : Personnalisez les réglages de l'imprimante

- 1** Sélectionnez le format et l'orientation des enveloppes :
 - a** Dans le programme utilisé, choisissez **Fichier ▶ Mise en page**.
 - b** Dans le menu local Formater pour, choisissez **Z600 Series**.
 - c** Dans le menu local Paramètres, choisissez **Attributs de page**.
 - d** Dans le menu local Format papier, sélectionnez le format d'enveloppe approprié.
 - e** Dans la section Orientation, cliquez sur l'icône du mode Paysage.

Remarque : De nombreuses applications sont conçues afin d'avoir priorité sur les réglages d'enveloppe de la zone de dialogue Mise en page. Assurez-vous que l'orientation Paysage est également sélectionnée dans l'application.

- f** Cliquez sur **OK**.
- 2** Sélectionnez un type de papier et une qualité d'impression :
 - a** Dans le programme utilisé, choisissez **Fichier ▶ Imprimer**.
 - b** Dans le menu local Imprimante, choisissez **Z600 Series**.
 - c** Dans le menu local situé dans l'angle supérieur gauche, choisissez **Qualité et support**.
 - d** Dans le menu local Type de papier, choisissez **Papier ordinaire**.
 - e** Dans la section Qualité d'impression, sélectionnez la qualité d'impression qui vous convient. Par défaut, ce réglage a la valeur **Normale**.

Remarque : Plus le réglage de qualité d'impression est élevé, meilleure est la qualité des documents, mais leur impression s'en trouve ralentie.

Étape 3 : Imprimez les enveloppes

Cliquez sur **Imprimer**.

Remarque : Le plateau de sortie du papier peut recevoir jusqu'à 10 enveloppes. Pour en imprimer un plus grand nombre, retirez les 10 premières enveloppes avant de poursuivre l'impression.

Impression d'images couleur en noir et blanc

Vous pouvez imprimer les images couleur en noir et blanc.

Remarque : Ce réglage n'est disponible que si une cartouche d'encre noire est installée.

Chargez le papier

- Chargez le papier verticalement contre le bord droit du support papier.

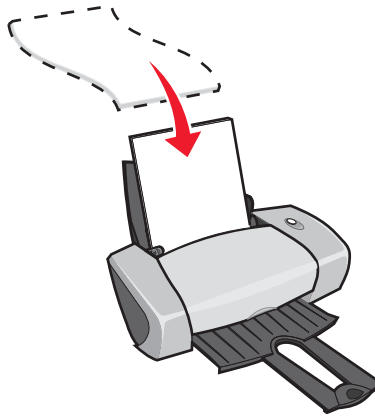

- Assurez-vous que le papier n'est pas usagé ou abîmé.
- Assurez-vous que la face à imprimer est tournée vers vous.
- N'enfoncez pas le papier dans l'imprimante.
- Exercez une pression sur le guide papier et faites-le glisser jusqu'au bord gauche des feuilles.

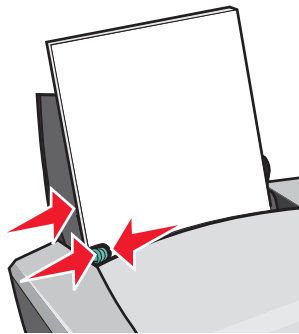

Remarque : Si vous utilisez du papier de format Lettre, vous n'aurez peut-être pas besoin d'ajuster le guide papier.

Etape 2 : Personnalisez les réglages d'impression

- 1 Choisissez les options de couleur :
 - a Dans le programme utilisé, choisissez **Fichier ▶ Imprimer**.
 - b Dans le menu local Imprimante, choisissez **Z600 Series**.

- c Dans le menu local s'ouvrant dans l'angle supérieur gauche, choisissez **Options de couleur**.
 - d Dans le menu local Aspect des couleurs, sélectionnez **Noir uniquement**.
- 2 Continuez de personnaliser le document en vous reportant aux étapes correspondant au type de papier utilisé.

Etape 3 : Imprimez le document

Cliquez sur **Imprimer**.

Remarque : Le plateau de sortie du papier peut recevoir jusqu'à 50 feuilles de papier ou 10 cartes photo. Pour en imprimer plus, retirez les 50 premières feuilles ou 10 premières cartes avant de poursuivre l'impression.

Impression d'étiquettes

Vous pouvez charger jusqu'à 25 feuilles d'étiquettes, selon leur épaisseur.

Etape 1 : Chargez les étiquettes

- Utilisez uniquement des étiquettes conçues pour des imprimantes à jet d'encre.
- Si des instructions ont été fournies avec les étiquettes, lisez-les attentivement.
- Chargez les étiquettes verticalement contre le bord droit du support papier.

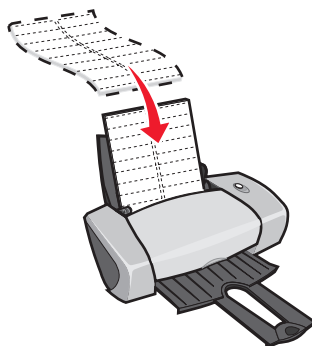

- Assurez-vous que les étiquettes ne sont pas usagées ou abîmées.
- N'imprimez pas à moins d'1 mm (0,04 po) du bord de l'étiquette.
- Assurez-vous qu'il n'existe pas d'étiquettes manquantes ou pliées.
- Assurez-vous que la face à imprimer est tournée vers vous.
- N'enfoncez pas les étiquettes dans l'imprimante.

- Exercez une pression sur le guide papier et faites-le glisser jusqu'au bord gauche des étiquettes.

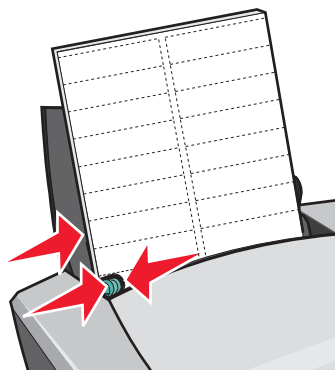

Étape 2 : Personnalisez les réglages d'impression

- 1 Sélectionnez un format et une orientation :
 - a Dans le programme utilisé, choisissez **Fichier ▶ Mise en page**.
 - b Dans le menu local Formater pour, choisissez **Z600 Series**.
 - c Dans le menu local Paramètres, choisissez **Attributs de page**.
 - d Dans le menu local Format papier, sélectionnez **A4** ou **U.S. Lettre**.
 - e Dans la section Orientation, cliquez sur l'icône du mode Portrait.
 - f Cliquez sur **OK**.
- 2 Sélectionnez un type de papier et une qualité d'impression :
 - a Dans le programme utilisé, choisissez **Fichier ▶ Imprimer**.
 - b Dans le menu local Imprimante, choisissez **Z600 Series**.
 - c Dans le menu local situé dans l'angle supérieur gauche, choisissez **Qualité et support**.
 - d Dans le menu Type de papier, choisissez **Papier ordinaire**.
 - e Dans la section Qualité d'impression, sélectionnez la qualité d'impression qui vous convient. Par défaut, ce réglage a la valeur **Normale**.

Remarque : Plus le réglage de qualité d'impression est élevé, meilleure est la qualité des documents, mais leur impression s'en trouve ralentie.

Etape 3 : Imprimez les étiquettes

Cliquez sur **Imprimer**.

Remarque : Le plateau de sortie du papier peut recevoir jusqu'à 10 feuilles d'étiquettes. Pour en imprimer un plus grand nombre, retirez les 10 premières feuilles avant de poursuivre l'impression.

Impression de prospectus

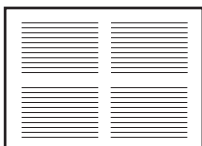

Vous pouvez économiser du papier en imprimant des prospectus : Ils consistent en plusieurs pages d'un document imprimées sur une seule feuille de papier. Vous pouvez charger jusqu'à 100 feuilles de papier, selon leur épaisseur.

Etape 1 : Chargez le papier

- Si des instructions ont été fournies avec le papier, lisez-les attentivement.
- Chargez le papier verticalement contre le bord droit du support papier.

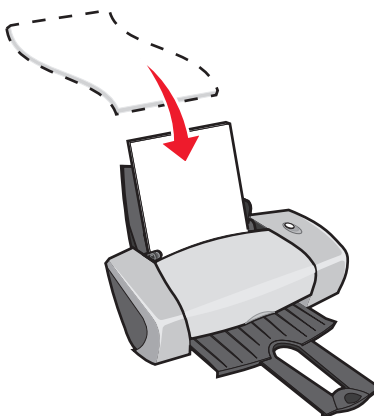

- Assurez-vous que le papier n'est pas usagé ou abîmé.
- Assurez-vous que la face à imprimer est tournée vers vous.
- N'enfoncez pas le papier dans l'imprimante.

- Exercez une pression sur le guide papier et faites-le glisser jusqu'au bord gauche des feuilles.

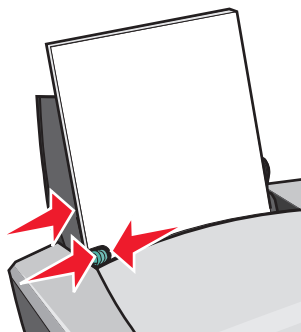

Remarque : Si vous utilisez du papier de format Lettre, vous n'aurez peut-être pas besoin d'ajuster le guide papier.

Etape 2 : Personnalisez les réglages d'impression

Vous pouvez imprimer les prospectus sur une seule face ou sur les deux côtés du papier.

- 1** Sélectionnez un format et une orientation :
 - a** Dans le programme utilisé, choisissez **Fichier ▶ Mise en page**.
 - b** Dans le menu local Formater pour, choisissez **Z600 Series**.
 - c** Dans le menu local Paramètres, choisissez **Attributs de page**.
 - d** Dans le menu local Format papier, sélectionnez le format correspondant au document.
 - e** Dans la section Orientation, cliquez sur l'icône du mode Portrait, Paysage ou Paysage inversé.
 - f** Cliquez sur **OK**.
- 2** Sélectionnez une qualité d'impression, un type de papier et une mise en page :
 - a** Dans le programme utilisé, choisissez **Fichier ▶ Imprimer**.
 - b** Dans le menu local Imprimante, choisissez **Z600 Series**.
 - c** Dans le menu local situé dans l'angle supérieur gauche, choisissez **Qualité et support**.
 - d** Dans le menu local Type de papier, sélectionnez le type correspondant au document.
 - e** Dans la section Qualité d'impression, sélectionnez la qualité d'impression qui vous convient. Par défaut, ce réglage a la valeur **Normale**.

Remarque : Plus le réglage de qualité d'impression est élevé, meilleure est la qualité des documents, mais leur impression s'en trouve ralentie.

- f** Dans le menu local s'ouvrant dans l'angle supérieur gauche, choisissez **Mise en page**.
- g** Dans le menu local Pages par feuille, sélectionnez le nombre de pages à imprimer sur une feuille.
- h** Dans la zone Option de sortie, cliquez sur le graphique illustrant l'ordre selon lequel vous souhaitez que les pages s'impriment sur la feuille.
- i** Si vous souhaitez imprimer une bordure autour de chaque image, sélectionnez une option dans le menu local Bordure.

Etape 3 : Imprimez les prospectus

Cliquez sur **Imprimer**.

Impression de transferts sur tissu

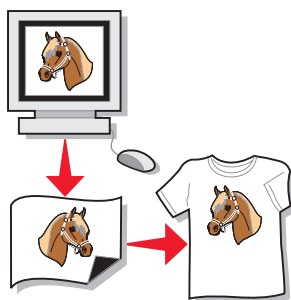

Vous pouvez charger jusqu'à 100 transferts sur tissu, selon leur épaisseur. Il est conseillé d'imprimer l'image sur du papier ordinaire avant d'imprimer un transfert sur tissu. Cela permet d'éviter de gâcher des transferts en essayant de perfectionner l'image à imprimer. Une fois que l'image s'imprime comme il vous convient, chargez les transferts sur tissu.

Remarque : Pour des résultats optimaux, ne chargez qu'un transfert sur tissu à la fois.

Etape 1 : Chargez les transferts sur tissu

- Si des instructions ont été fournies avec les transferts, lisez-les attentivement.
- Chargez les transferts verticalement contre le bord droit du support papier.

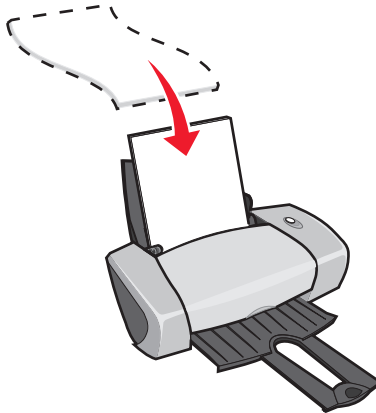

- Assurez-vous que les transferts ne sont pas usagés ou abîmés.
- Assurez-vous que la face à imprimer (vierge) est tournée vers vous.
- N'enfoncez pas les transferts dans l'imprimante.
- Exercez une pression sur le guide papier et faites-le glisser jusqu'au bord gauche des transferts.

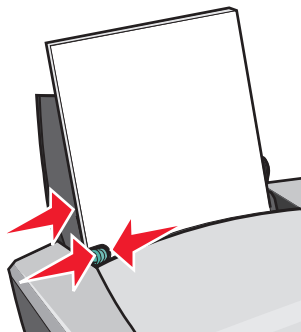

Remarque : Si vous utilisez du papier de format Lettre, vous n'aurez peut-être pas besoin d'ajuster le guide papier.

Etape 2 : Personnalisez les réglages d'impression

- 1 Sélectionnez un format et une orientation :
 - a Dans le programme utilisé, choisissez **Fichier ▶ Mise en page**.
 - b Dans le menu local Formater pour, choisissez **Z600 Series**.
 - c Dans le menu local Paramètres, choisissez **Attributs de page**.
 - d Dans le menu Format papier, sélectionnez le format approprié.
 - e Dans la section Orientation, cliquez sur l'icône du mode Portrait, Paysage ou Paysage inversé.
 - f Cliquez sur **OK**.
- 2 Sélectionnez un type de papier et une qualité d'impression :
 - a Dans le programme utilisé, choisissez **Fichier ▶ Imprimer**.
 - b Dans le menu local Imprimante, choisissez **Z600 Series**.
 - c Dans le menu local situé dans l'angle supérieur gauche, choisissez **Qualité et support**.
 - d Dans le menu local Type de papier, choisissez **Transfert sur tissu**.

Remarque : La sélection de ce réglage permet d'inverser automatiquement l'image que vous souhaitez imprimer. Assurez-vous que vous ne sélectionnez *pas* une option d'inversement de l'image dans votre programme.

- e Dans la section Qualité d'impression, sélectionnez la qualité d'impression qui vous convient. Par défaut, ce réglage a la valeur Normale.

Remarque : Plus le réglage de qualité d'impression est élevé, meilleure est la qualité des documents, mais leur impression s'en trouve ralentie.

- f Si le programme utilisé inverse également l'image, procédez comme suit :
 - Dans le menu local s'ouvrant dans l'angle supérieur gauche, choisissez **Mise en page avancée**.
 - Assurez-vous que l'option **Miroir** n'est pas sélectionnée.

Etape 3 : Imprimez les transferts

Cliquez sur **Imprimer**.

Remarque : Afin d'éviter toute bavure, retirez les transferts au fur et à mesure qu'ils sortent de l'imprimante et laissez-les sécher avant de les empiler.

Impression de transparents

Vous pouvez charger jusqu'à 50 transparents, selon leur épaisseur.

Etape 1 : Chargez les transparents

- Utilisez des transparents conçus pour des imprimantes à jet d'encre.
- Si les transparents sont accompagnés de feuilles de papier protectrices, retirez ces dernières avant de charger les transparents.
- Si des instructions ont été fournies avec les transparents, lisez-les attentivement.
- Chargez les transparents verticalement contre le bord droit du support papier.

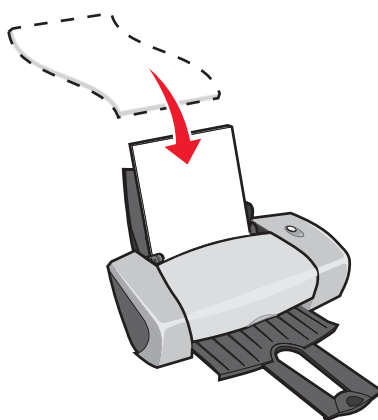

- Assurez-vous que les transparents ne sont pas usagés ou abîmés.
- Assurez-vous que la face grainée des transparents est tournée vers vous. Si vos transparents comportent une bande détachable, assurez-vous que cette dernière n'est pas tournée vers vous et qu'elle est orientée vers le bas.
- N'enfoncez pas les transparents dans l'imprimante.
- Exercez une pression sur le guide papier et faites-le glisser jusqu'au bord gauche des transparents.

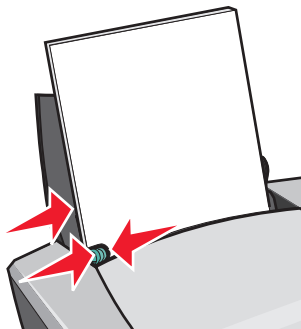

Remarque : Si vous utilisez du papier de format Lettre, vous n'aurez peut-être pas besoin d'ajuster le guide papier.

Etape 2 : Personnalisez les réglages de l'imprimante

- 1** Sélectionnez un format et une orientation :
 - a** Dans le programme utilisé, choisissez **Fichier ▶ Mise en page**.
 - b** Dans le menu local Formater pour, choisissez **Z600 Series**.
 - c** Dans le menu local Paramètres, choisissez **Attributs de page**.
 - d** Dans le menu local Format papier, sélectionnez un format de papier.
 - e** Dans la section Orientation, cliquez sur l'icône du mode Portrait, Paysage ou Paysage inversé.
 - f** Cliquez sur **OK**.

- 2** Sélectionnez un type de papier et une qualité d'impression :
 - a** Dans le programme utilisé, choisissez **Fichier ▶ Imprimer**.
 - b** Dans le menu local Imprimante, choisissez **Z600 Series**.
 - c** Dans le menu local s'ouvrant dans l'angle supérieur gauche, choisissez **Qualité et support**.
 - d** Dans le menu local Type de papier, choisissez **Transparent**.
 - e** Dans la section Qualité d'impression, sélectionnez la qualité d'impression qui vous convient. Par défaut, ce réglage a la valeur Normale.

Remarque : Plus le réglage de qualité d'impression est élevé, meilleure est la qualité des documents, mais leur impression s'en trouve ralentie.

Etape 3 : Imprimez les transparents

Cliquez sur **Imprimer**.

Remarque : Afin d'éviter toute bavure, retirez les transparents au fur et à mesure qu'ils sortent de l'imprimante et laissez-les sécher avant de les empiler. Leur séchage peut prendre jusqu'à 15 minutes.

Impression inversée d'un document

Etape 1 : Chargez le papier

- Chargez le papier verticalement contre le bord droit du support papier.

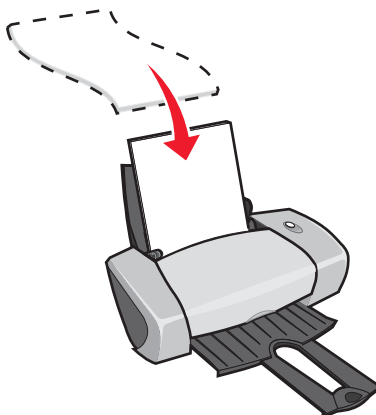

- Assurez-vous que la face à imprimer est tournée vers vous.
- N'enfoncez pas le papier dans l'imprimante.
- Exercez une pression sur le guide papier et faites-le glisser jusqu'au bord gauche des feuilles.

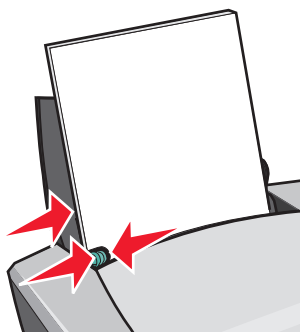

Remarque : Si vous utilisez du papier de format Lettre, vous n'aurez peut-être pas besoin d'ajuster le guide papier.

Etape 2 : Personnalisez les réglages de l'imprimante

- 1** Sélectionnez un format et une orientation :
 - a** Dans le programme utilisé, choisissez **Fichier ▶ Mise en page**.
 - b** Dans le menu local Format papier, sélectionnez le format correspondant au document.
 - c** Dans la section Orientation, cliquez sur l'icône du mode Portrait, Paysage ou Paysage inversé.
 - d** Cliquez sur **OK**.
- 2** Choisissez une mise en page pour le document :
 - a** Dans le programme utilisé, choisissez **Fichier ▶ Imprimer**.
 - b** Dans le menu local Imprimante, choisissez **Z600 Series**.
 - c** Dans le menu local s'ouvrant dans l'angle supérieur gauche, choisissez **Mise en page avancée**.
 - d** Cochez la case **Commencer par la dernière page**.

Etape 3 : Imprimez le document

Cliquez sur **Imprimer**.

Remarque : Le plateau de sortie du papier peut recevoir jusqu'à 50 feuilles de papier. Pour en imprimer un plus grand nombre, retirez les 50 premières feuilles avant de poursuivre l'impression.

3

Maintenance

Remplacement des cartouches d'encre

L'imprimante Z600 Series utilise les cartouches suivantes :

Article :	Numéro de référence :
Cartouche noire	16 ou 17
Cartouche couleur	26 ou 27

Remarque : Vous pouvez utiliser l'imprimante avec la cartouche couleur ou la cartouche noire uniquement.

Pour obtenir des informations sur la commande de fournitures, reportez-vous à la page 39.

Retrait de cartouches usagées

- 1 Assurez-vous que le voyant d'alimentation est allumé.
- 2 Soulevez le capot avant.

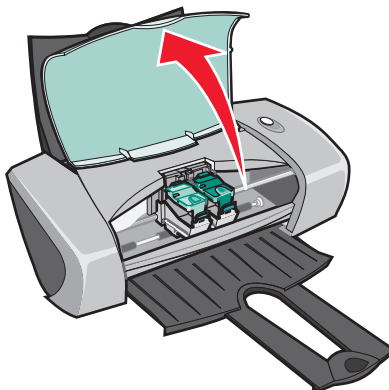

Le chariot des cartouches se place en position de chargement, à moins que l'imprimante ne soit occupée.

- 3 Soulevez les couvercles du chariot des cartouches.

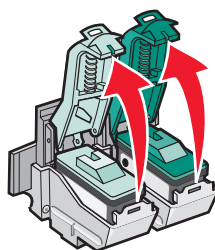

- 4 Retirez les cartouches usagées. Conservez-les dans un récipient hermétique ou mettez-les au rebut.

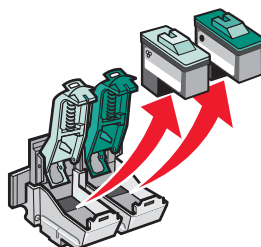

Installez les cartouches

- 1 S'il s'agit de cartouches neuves, ôtez l'autocollant et la bande protectrice transparente situés au dos et en bas des cartouches.

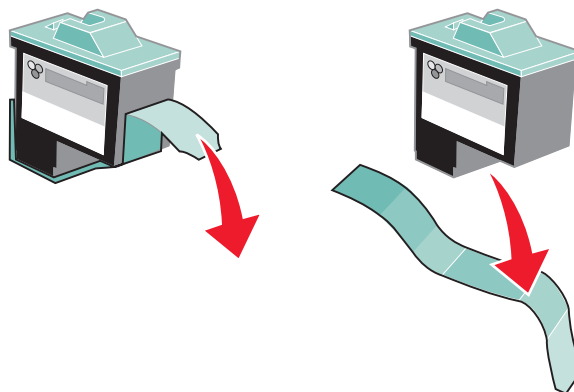

Avertissement : Ne touchez pas ou n'enlevez pas les zones de contact dorées situées au dos et en bas des cartouches.

- 2 Insérez la cartouche couleur dans le logement de gauche et la cartouche couleur dans celui de droite.

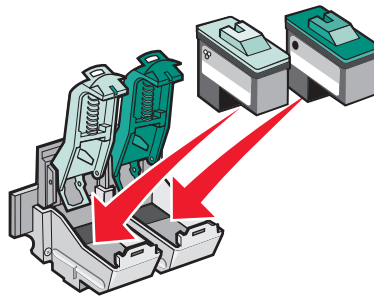

Remarque : Pour augmenter la durée d'utilisation de la cartouche couleur et améliorer la vitesse d'impression, installez également une cartouche noire.

- 3 Fermez les couvercles.

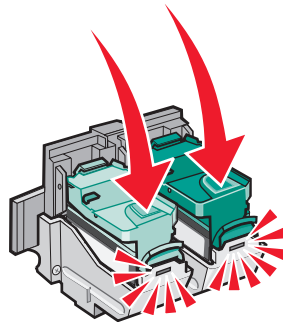

- 4 Fermez le capot avant de l'imprimante.

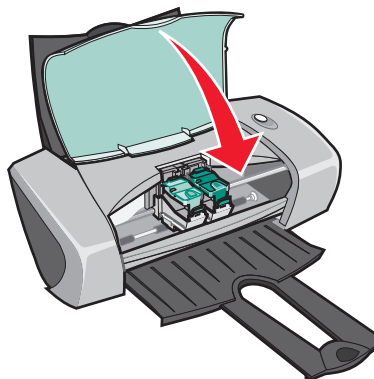

Remarque : Le capot avant doit être fermé pour qu'un travail d'impression puisse être lancé.

Spécification des réglages de cartouche dans le logiciel de l'imprimante

Avant de spécifier les réglages de cartouche dans le logiciel de l'imprimante, commencez par installer les cartouches. Pour obtenir de l'aide, reportez-vous à la section « Installez les cartouches » à la page 34.

- 1 Une fois les cartouches installées, ouvrez l'utilitaire de l'imprimante en double-cliquant sur le dossier **Imprimante Z600 Series** sur le bureau, puis sur l'**Utilitaire Z600 Series**. Vous pouvez également accéder à l'Utilitaire Z600 Series en choisissant l'option Réglages de l'imprimante dans le menu surgissant de la zone de dialogue Imprimer.
- 2 Dans l'onglet Cartouches, cliquez sur **Installer/Changer une cartouche**. Suivez les instructions affichées à l'écran pour installer les cartouches.
- 3 Cliquez sur **Continuer**.
La zone de dialogue Vérification des cartouches s'affiche.
- 4 Sélectionnez les numéros de référence correspondant aux cartouches installées.
- 5 Sélectionnez **Oui, elle est ancienne** si la cartouche a déjà été utilisée auparavant ou **Non, elle est neuve** si la cartouche n'a jamais été utilisée.

Remarque : Si, par inadvertance, vous identifiez une cartouche ayant déjà été utilisée en tant que Nouvelle cartouche, les niveaux d'encre affichés sur l'Utilitaire risquent de ne pas être corrects.

- 6 Cliquez sur **OK**.

Alignement des cartouches d'encre

En règle générale, n'alignez les cartouches d'encre qu'après avoir installé ou remplacé une cartouche. Vous aurez cependant peut-être besoin d'aligner les cartouches lorsque :

- les caractères sont mal formés ou ne sont pas alignés correctement sur la marge gauche,
- les lignes verticales ne sont pas régulières.

Pour aligner les cartouches :

- 1 Chargez du papier.
- 2 Ouvrez l'utilitaire de l'imprimante en double-cliquant sur le dossier **Imprimante Z600 Series** sur le bureau, puis sur l'**Utilitaire Z600 Series**. Vous pouvez également accéder à l'Utilitaire Z600 Series en choisissant l'option Réglages de l'imprimante dans le menu surgissant de la zone de dialogue Imprimer.

3 Dans l'onglet Cartouches, cliquez sur **Aligner les cartouches**.

La zone de dialogue **Alignement des cartouches** s'affiche.

4 Cliquez sur **Continuer**.

5 Pour chaque groupe d'alignement, recherchez le numéro situé sous la flèche la plus foncée sur la page imprimée.

6 Utilisez les flèches de la zone de dialogue Aligner les cartouches afin de sélectionner le numéro correspondant à la flèche la plus foncée sur la page imprimée pour chaque groupe d'alignement.

7 Cliquez sur **OK**.

Si la page d'alignement ne s'imprime pas, reportez-vous à la section « La page d'alignement ne s'imprime pas » à la page 49.

Amélioration de la qualité d'impression

Si la qualité d'impression du document ne vous satisfait pas, essayez les suggestions suivantes :

- Vérifiez que vous utilisez le papier approprié au document. Utilisez par exemple du papier photo pour imprimer une photo.
- Utilisez du papier ayant un grammage plus élevé, plus blanc ou couché.
- Sélectionnez une qualité d'impression supérieure.
 - a** Dans le programme utilisé, choisissez **Fichier ▶ Imprimer**.
 - b** Dans le menu local s'ouvrant dans l'angle supérieur gauche, choisissez **Qualité et support**.
 - c** Cliquez sur **Meilleure** ou sur **Excellente**.

Si la qualité du document n'est toujours pas satisfaisante, procédez comme suit :

- 1** Réinsérez les cartouches d'encre.
 - a** Retirez les cartouches d'encre. Pour obtenir de l'aide, reportez-vous à la section « Retrait de cartouches usagées » à la page 33.
 - b** Insérez les cartouches d'encre. Pour obtenir de l'aide, reportez-vous à la section « Installez les cartouches » à la page 34.
 - c** Réimprimez le document.

2 Nettoyez les buses de la cartouche.

- a Chargez du papier.
- b Ouvrez l'utilitaire de l'imprimante en double-cliquant sur le dossier **Imprimante Z600 Series** sur le bureau, puis sur l'**Utilitaire Z600 Series**. Vous pouvez également accéder à l'Utilitaire Z600 Series en choisissant l'option Réglages de l'imprimante dans le menu surgissant de la zone de dialogue Imprimer.
- c Dans l'onglet Cartouches, cliquez sur **Nettoyer les buses d'impression**.
Une page de test des buses s'imprime, en faisant passer de force de l'encre dans les buses afin de les désobstruer.
- d Imprimez de nouveau le document afin de vérifier que la qualité d'impression s'est améliorée.
- e Pour améliorer encore la qualité d'impression, passez à l'étape 3.

3 Essuyez les buses et les contacts de la cartouche.

Si la qualité d'impression ne s'améliore pas après le nettoyage des buses d'impression, il y a peut-être un dépôt d'encre sèche sur les buses ou sur les contacts.

- a Retirez les cartouches d'encre. Pour obtenir de l'aide, reportez-vous à la section « Retrait de cartouches usagées » à la page 33
- b Humidifiez un chiffon propre et sans peluches avec de l'eau.
- c Maintenez le chiffon humide contre les buses pendant environ trois secondes puis essuyez dans la direction illustrée.

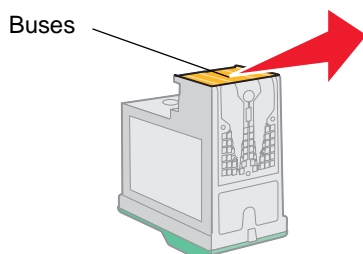

- d Maintenez une portion propre du chiffon humide contre les buses pendant environ trois secondes, puis essuyez dans la direction illustrée.

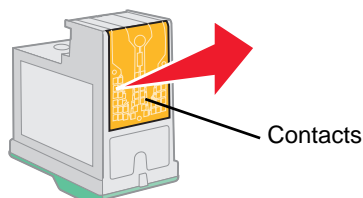

- e Laissez les buses et les contacts sécher complètement.
- f Réinstallez les cartouches d'encre puis lancez une nouvelle impression du document.

Si la qualité d'impression ne s'est pas améliorée, vous pouvez répéter encore deux fois l'opération de nettoyage des buses de la cartouche.

Si la qualité d'impression n'est toujours pas satisfaisante, remplacez les cartouches d'encre. Pour obtenir de l'aide, reportez-vous à la section « Remplacement des cartouches d'encre » à la page 33.

Conservation des cartouches d'encre

Pour assurer aux cartouches d'encre une durée d'utilisation et des performances d'impression optimales :

- N'ouvrez l'emballage des cartouches qu'au moment de les installer.
- Ne retirez une cartouche de l'imprimante que si vous souhaitez la remplacer, la nettoyer ou la conserver dans un récipient hermétique. Des problèmes d'impression surviennent avec une cartouche restée à l'air libre pendant une période prolongée.

La garantie de l'imprimante Lexmark ne couvre pas les réparations des pannes ou des dommages causés par des cartouches recyclées. Il est déconseillé d'utiliser des cartouches recyclées. Elles risquent en effet de donner une impression de moins bonne qualité et d'endommager l'imprimante. Pour des résultats optimaux, utilisez toujours des fournitures Lexmark.

Commande de fournitures

Pour commander des fournitures ou pour rechercher le revendeur le plus proche de chez vous, accédez au site Web de Lexmark (www.lexmark.com).

Article :	Numéro de référence :
Cartouche couleur	26 ou 27
Cartouche noire	16 ou 17
Câble USB	12A2405

4

Dépannage lié à l'installation

Liste de contrôle de dépannage

- Le cordon d'alimentation est-il correctement connecté à l'imprimante et à une prise de courant mise à la terre ?
- L'imprimante et l'ordinateur sont-ils allumés ? Si vous utilisez l'imprimante sur un réseau, assurez-vous que l'ordinateur est connecté au réseau, que l'adaptateur Lexmark est actif et que tous les voyants sont allumés. Pour des informations supplémentaires, reportez-vous à la documentation de l'adaptateur.
- Le câble USB est-il correctement connecté à l'imprimante et à l'ordinateur ou l'adaptateur Lexmark ?
- Le voyant de l'imprimante clignote-t-il ? Si oui, reportez-vous à la section « Présentation des messages d'erreur et des voyants clignotants » à la page 47.
- Avez-vous retiré l'autocollant et la bande protectrice transparente situés au dos et en bas des deux cartouches d'encre ?
- Les cartouches sont-elles correctement installées ? Pour obtenir de l'aide, reportez-vous à la section « Installez les cartouches » à la page 34.
- Le papier est-il chargé correctement ? Assurez-vous que vous n'enfonchez pas trop le papier dans l'imprimante. Si le voyant d'alimentation papier clignote, reportez-vous à la section « Présentation des messages d'erreur et des voyants clignotants » à la page 47.
- Le logiciel de l'imprimante est-il correctement installé ?

Ouvrez l'utilitaire de l'imprimante en double-cliquant sur le dossier **Imprimante Z600 Series** sur le bureau, puis sur **l'Utilitaire Z600 Series**. Vous pouvez également accéder à l'Utilitaire Z600 Series en choisissant l'option Réglages de l'imprimante dans le menu surgissant de la zone de dialogue Imprimer.

Si vous ne trouvez pas le dossier et l'utilitaire de l'imprimante, relancez le logiciel de l'imprimante. Pour obtenir de l'aide, reportez-vous à la section « Installation du logiciel de l'imprimante » à la page 43.

- L'imprimante est-elle définie en tant qu'imprimante par défaut ou en cours ?

Pour vérifier que l'imprimante est définie en tant qu'imprimante par défaut :

- 1 A partir de la station d'accueil, cliquez sur l'icône du **Print Center**.

La zone de dialogue Liste des imprimantes s'affiche.

- 2 Assurez-vous que l'imprimante **Z600 Series** est en surbrillance dans la liste.

Pour vérifier que l'imprimante est définie en tant qu'imprimante en cours :

- 1 Le document étant ouvert, sélectionnez **Fichier ▶ Mise en page**.

- 2 Dans le menu local Formater pour, choisissez **Z600 Series**.

- 3 Cliquez sur **OK**.

- 4 Choisissez **Fichier ▶ Imprimer**.

- 5 Dans le menu local Imprimante, choisissez **Z600 Series**.

- L'imprimante est-elle connectée directement à l'ordinateur ? Si l'imprimante est connectée à l'ordinateur par l'intermédiaire d'un périphérique externe, tel qu'un concentrateur USB, un commutateur, un scanner ou un télécopieur, procédez comme suit :

- 1 Déconnectez l'imprimante de tout périphérique externe.

- 2 Raccordez directement l'imprimante à l'ordinateur à l'aide d'un câble USB.

- 3 Imprimez une page de test.

- a Ouvrez l'utilitaire de l'imprimante en double-cliquant sur le dossier **Imprimante Z600 Series** sur le bureau, puis sur **l'Utilitaire Z600 Series**. Vous pouvez également accéder à l'Utilitaire Z600 Series en choisissant l'option Réglages de l'imprimante dans le menu local de la zone de dialogue Imprimer.

- b Dans l'onglet Cartouches, cliquez sur **Imprimer page de test**.

- Si la page de test s'imprime, l'imprimante fonctionne correctement. Le problème provient sans doute des périphériques externes et non de l'imprimante. Pour obtenir de l'aide, consultez la documentation fournie avec le périphérique.
- Si la page de test ne s'imprime pas, reportez-vous à l'aide du logiciel de l'imprimante pour obtenir des informations de dépannage supplémentaires. Voir aussi « La page de test ne s'imprime pas » à la page 49.

Rien ne se produit lorsque j'insère le CD du logiciel de l'imprimante

- 1 Fermez tous les programmes ouverts.
- 2 Retirez le CD du logiciel de l'imprimante.
- 3 Redémarrez l'ordinateur.

- 4 Lorsque le bureau apparaît, réinsérez le CD du logiciel.
- 5 Suivez les instructions du paragraphe « Installation du logiciel de l'imprimante » de la section suivante pour terminer l'installation du logiciel de l'imprimante.

Résolution des problèmes d'installation du logiciel de l'imprimante

Si le logiciel de l'imprimante ne s'installe pas correctement, un message d'erreur indiquant un problème de communication s'affiche lorsque vous lancez une impression. Vous devrez sans doute désinstaller et réinstaller le logiciel de l'imprimante.

Désinstallation du logiciel de l'imprimante

Il existe deux manières de désinstaller le logiciel de l'imprimante. La première manière est la suivante :

- 1 A partir du bureau, double-cliquez sur l'icône du **CD Lexmark Z600 Series**. Si elle n'apparaît pas sur le bureau, insérez le CD du logiciel de l'imprimante pour le relancer.
L'écran d'installation de Lexmark s'affiche.
- 2 Double-cliquez sur **Installer**.
Le menu d'installation de Lexmark Z600 Series s'affiche.
- 3 Cliquez sur **Désinstaller**.
Si l'avis d'authentification de l'utilisateur s'affiche, complétez-le et cliquez sur **OK**.
- 4 Suivez les instructions qui s'affichent à l'écran pour terminer la procédure de désinstallation.

La deuxième manière est la suivante :

- 1 Depuis le bureau, double-cliquez sur le dossier de l'imprimante **Z600 Series**.
Le menu de l'imprimante Z600 Series s'affiche.
- 2 Double-cliquez sur le **Programme de désinstallation Z600 Series**.
Si l'avis d'authentification de l'utilisateur s'affiche, complétez-le et cliquez sur **OK**.
- 3 Cliquez sur **Désinstaller**.
- 4 Suivez les instructions qui s'affichent à l'écran pour terminer la procédure de désinstallation.

Installation du logiciel de l'imprimante

Redémarrez l'ordinateur avant d'installer ou de réinstaller le logiciel de l'imprimante.

Vous pouvez soit installer le logiciel de l'imprimante en utilisant le CD fourni avec l'imprimante, soit le télécharger à partir du site Web de Lexmark à l'adresse suivante : www.lexmark.com.

Pour connecter l'imprimante à un réseau en utilisant un adaptateur Lexmark, reportez-vous à la documentation fournie avec ce dernier.

A l'aide du CD fourni avec l'imprimante

- 1 Fermez tous les programmes ouverts.
- 2 Lorsque le bureau apparaît, insérez le CD du logiciel.
L'icône du CD Lexmark Z600 Series apparaît sur le bureau.
- 3 Double-cliquez sur l'icône du **CD Lexmark Z600 Series**.
- 4 Double-cliquez sur **Installer**.
- 5 Cliquez sur **Installation et accord**.

Remarque : Si la zone de dialogue Sélection de l'imprimante ou Nouvelle imprimante réseau détectée apparaît, suivez les instructions affichées. Cliquez sur ? à l'écran ou contactez l'administrateur réseau pour obtenir de l'aide.

- 6 Choisissez le pays ou la région approprié(e).
- 7 Cliquez sur **Continuer**.
- 8 Suivez les instructions qui s'affichent à l'écran pour terminer l'installation du logiciel de l'imprimante.
- 9 Dans l'écran Sélection de l'imprimante, cliquez sur **Ouvrir le Print Center**.

Remarque : L'imprimante Z600 Series devrait apparaître automatiquement dans le Print Center. Si tel n'est pas le cas, cliquez sur **Ajouter imprimante**.

- 10 Cliquez sur le bouton rouge de fermeture pour fermer le **Print Center**.
- 11 Dans l'écran Sélection de l'imprimante, cliquez sur **Continuer**.
- 12 Installez les cartouches d'encre. Pour obtenir de l'aide, reportez-vous à la section « Installez les cartouches » à la page 34.
 - Si la page d'alignement ne s'imprime pas, assurez-vous que les cartouches sont correctement installées. Suivez la procédure de la section « Installez les cartouches » à la page 34.
 - Si un bourrage papier se produit, suivez attentivement les instructions du message d'erreur affiché à l'écran. Pour obtenir de l'aide, reportez-vous à la section « Résolution de problèmes d'alimentation papier ou de bourrage papier » à la page 50.

A l'aide du World Wide Web

- 1 Assurez-vous que l'utilitaire Stuffit Expander est chargé sur votre système.
- 2 A partir du site Web de Lexmark (www.lexmark.com), sélectionnez le pilote correspondant à votre système d'exploitation.
- 3 Cliquez sur le fichier binhex (.hqx) pour le télécharger et l'installer.
- 4 Utilisez Stuffit Expander pour développer le fichier sur le bureau.
- 5 Double-cliquez sur le dossier pour l'ouvrir.
- 6 Double-cliquez sur **Installer**.
- 7 Suivez les instructions qui s'affichent à l'écran pour installer le logiciel de l'imprimante.

5

Dépannage d'ordre général

Pour obtenir des informations sur :	Reportez-vous à la page :
Résolution de problèmes d'impression réseau, si l'imprimante est connectée à un adaptateur réseau	45
Présentation des messages d'erreur et des voyants clignotants	47
Pas d'impression ou impression lente	47
Résolution de problèmes d'alimentation papier ou de bourrage papier	50
Résolution de problèmes de qualité d'impression	52
Résolution de problèmes liés à des supports spéciaux	55

Résolution de problèmes d'impression réseau, si l'imprimante est connectée à un adaptateur réseau

Pour obtenir de l'aide, reportez-vous tout d'abord à la section « Résolution des problèmes d'installation du logiciel de l'imprimante » à la page 42.

Si une ou plusieurs conditions ci-dessous s'appliquent à l'imprimante réseau, passez à la section « Saisie d'une adresse IP ».

- L'imprimante est répertoriée comme non configurée dans la zone de dialogue Configuration de l'imprimante réseau ou Sélection de l'imprimante.
- L'imprimante est installée sur un sous-réseau à distance.

Si aucune de ces conditions n'est applicable, passez à la section « Dépannage de l'imprimante réseau » à la page 46.

Saisie d'une adresse IP

Pour entrer une adresse IP et configurer l'imprimante réseau :

- 1 Ouvrez l'**Utilitaire Z600 Series**. Pour obtenir de l'aide relative à l'utilitaire, reportez-vous à la section « Utilitaire Z600 Series » à la page 9.
- 2 Dans le menu Avancé, choisissez **Configuration de l'imprimante réseau**.

3 Dans la zone de dialogue :

Cliquez sur :	Pour :
Une imprimante dans la liste des imprimantes réseau disponibles, puis cliquez sur Configurer...	Entrer une adresse IP disponible pour l'imprimante sélectionnée. Pour obtenir de l'aide sur la sélection d'une adresse IP, reportez-vous à la documentation que vous avez utilisée pour configurer le réseau ou contactez l'administrateur réseau.
Ajouter impr. dist.	Inclure les imprimantes situées sur un sous-réseau à distance dans la liste des imprimantes. <ul style="list-style-type: none">• Si vous choisissez l'option Ajouter une seule imprimante, entrez l'adresse IP de l'imprimante que vous souhaitez ajouter.• Si vous sélectionnez l'option Rechercher dans le sous-réseau, entrez l'adresse IP du sous-réseau concerné. Toutes les imprimantes à distance détectées sont ajoutées à la liste des imprimantes et sont enregistrées dans la liste du Print Center.

L'adresse IP de l'imprimante réseau est définie.

4 Cliquez sur **OK**.

5 Cliquez sur le bouton de fermeture rouge situé en haut à gauche pour fermer l'**Utilitaire Z600 Series**.

Dépannage de l'imprimante réseau

Essayez les solutions suivantes lorsque vous n'arrivez pas à imprimer vers l'imprimante réseau :

1 Assurez-vous que l'imprimante est connectée à une connexion de réseau active.

2 Assurez-vous que le logiciel de l'imprimante est correctement installé :

a Depuis le bureau, double-cliquez sur le dossier de l'imprimante **Z600 Series**.

La zone de dialogue de l'imprimante Z600 Series s'affiche.

b Double-cliquez sur l'icône de l'**Utilitaire Z600 Series**.

Remarque : Vous pouvez également accéder à l'Utilitaire Z600 Series en choisissant l'option Réglages de l'imprimante dans le menu local de la zone de dialogue Imprimer.

c Si le dossier et l'utilitaire de l'imprimante ne s'affichent pas, relancez le logiciel de l'imprimante. Pour obtenir de l'aide, reportez-vous à la section « Installation du logiciel de l'imprimante » à la page 43.

3 Essayez d'imprimer une page de test. Pour obtenir de l'aide, reportez-vous à la section « Impression d'une page de test » à la page 48.

Si la page de test ne s'imprime pas, reportez-vous à la section « La page de test ne s'imprime pas » à la page 49.

Résolution de problèmes d'impression réseau, si l'imprimante est connectée à un adaptateur réseau

Présentation des messages d'erreur et des voyants clignotants

Cette section vous aide à comprendre les différents messages d'erreur du logiciel de l'imprimante s'affichant sur l'écran de votre ordinateur et la signification des voyants clignotant sur l'imprimante. Pour obtenir des informations sur les voyants d'un adaptateur Lexmark, reportez-vous à la documentation de ce dernier.

Message Bourrage papier

Pour savoir comment remédier à un bourrage papier, reportez-vous à la section « Bourrage papier dans l'imprimante » à la page 52.

Message Niveau d'encre bas

Il n'y a presque plus d'encre dans la cartouche. Pour commander une nouvelle cartouche ou obtenir l'adresse d'un revendeur près de chez vous, reportez-vous à la section « Commande de fournitures » à la page 39 ou contactez le site Web de Lexmark à l'adresse suivante : www.lexmark.com. Pour obtenir de l'aide sur le remplacement des cartouches, reportez-vous à la section « Remplacement des cartouches d'encre » à la page 33.

Bouton clignotant

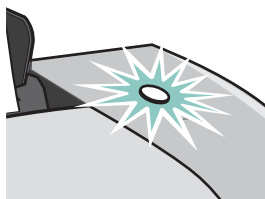

Vérifiez si des messages d'erreur s'affichent à l'écran.

- S'il n'y a plus de papier dans l'imprimante :
 - 1 Chargez du papier.
 - 2 Appuyez sur le bouton.
- En cas de bourrage papier, reportez-vous à la section « Bourrage papier dans l'imprimante » à la page 52.

Pas d'impression ou impression lente

Les rubriques suivantes devraient vous permettre de remédier à ces problèmes.

L'imprimante est connectée mais n'imprime pas

Vérifiez les points suivants :

- L'imprimante est sous tension et son câble est correctement connecté aux deux extrémités. Si l'imprimante est reliée à un réseau, assurez-vous que l'adaptateur Lexmark est actif et que tous les voyants sont allumés. Pour obtenir de l'aide, reportez-vous à la documentation de l'adaptateur.
- Le papier est chargé et n'est pas trop enfoncé dans l'imprimante. En cas de bourrage papier, reportez-vous à la section « Résolution de problèmes d'alimentation papier ou de bourrage papier » à la page 50.
- La file d'attente d'impression n'est pas suspendue ou en pause. Pour vérifier l'état de l'imprimante :
 - 1 A partir de la station d'accueil, cliquez sur l'icône du **Print Center**.
La zone de dialogue Liste des imprimantes s'affiche.
 - 2 Mettez en surbrillance l'imprimante **Z600 Series** dans la liste.
 - 3 Dans le menu File d'attente, choisissez l'option **Relancer la file d'attente**.
 - 4 Dans le menu Imprimantes, choisissez **Afficher la file d'attente**.
 - 5 Sélectionnez votre travail dans la liste.
 - 6 Cliquez sur **Reprendre**.
- L'imprimante est définie en tant qu'imprimante par défaut. Pour cela :
 - 1 A partir de la station d'accueil, cliquez sur l'icône du **Print Center**.
La zone de dialogue Liste des imprimantes s'affiche.
 - 2 Assurez-vous que l'imprimante **Z600 Series** est en surbrillance dans la liste.

Une fois que vous avez vérifié tous ces points, essayez d'imprimer une page de test.

Impression d'une page de test

- 1 Ouvrez l'utilitaire de l'imprimante en double-cliquant sur le dossier **Imprimante Z600 Series** sur le bureau, puis sur l'**Utilitaire Z600 Series**. Vous pouvez également accéder à l'Utilitaire Z600 Series en choisissant l'option Réglages de l'imprimante dans le menu local de la zone de dialogue Imprimer.
- 2 Dans l'onglet Cartouches, cliquez sur **Imprimer page de test**.
 - Si la page de test s'imprime, l'imprimante fonctionne correctement.
 - Si la page de test ne s'imprime pas, passez à la section suivante ou reportez-vous à l'aide du logiciel de l'imprimante pour obtenir des informations de dépannage supplémentaires.

La page de test ne s'imprime pas

Pour obtenir de l'aide, reportez-vous tout d'abord à la section « Liste de contrôle de dépannage » à la page 40, puis :

- En cas de bourrage papier, reportez-vous à la section « Résolution de problèmes d'alimentation papier ou de bourrage papier » à la page 50.
- Assurez-vous que la file d'attente d'impression n'est pas en attente ou en pause. Pour vérifier l'état de l'imprimante :
 - 1 A partir de la station d'accueil, cliquez sur l'icône du **Print Center**.
La zone de dialogue Liste des imprimantes s'affiche.
 - 2 Mettez en surbrillance l'imprimante **Z600 Series** dans la liste.
 - 3 Dans le menu File d'attente, choisissez l'option **Relancer la file d'attente**.
 - 4 Dans le menu Imprimantes, choisissez **Afficher la file d'attente**.
 - 5 Sélectionnez votre travail dans la liste.
 - 6 Cliquez sur **Reprendre**.
 - 7 Essayez de nouveau d'imprimer la page de test. Si elle ne s'imprime pas, reportez-vous à la section « Résolution des problèmes d'installation du logiciel de l'imprimante » à la page 42.

La page d'alignement ne s'imprime pas

Vérifiez les points suivants :

- Vous avez entièrement retiré l'autocollant et la bande protectrice transparente situés au dos et en bas des cartouches d'encre.
- Vous avez correctement installé les cartouches. Pour obtenir de l'aide, reportez-vous à la section « Installez les cartouches » à la page 34.
- Vous avez chargé le papier correctement et ne l'avez pas trop enfoncé dans l'imprimante.
- Si vous êtes connecté à un réseau par le biais d'un adaptateur Lexmark, vérifiez que les voyants sont allumés. Pour des informations supplémentaires, reportez-vous à la documentation de l'adaptateur.

L'imprimante éjecte une page vierge bien qu'elle semble imprimer

Vérifiez les points suivants :

- Vous avez retiré l'autocollant et la bande protectrice transparente situés au dos et en bas des cartouches d'encre. Pour obtenir de l'aide, reportez-vous à la section « Remplacement des cartouches d'encre » à la page 33.
- Les buses de la cartouche ne sont pas obstruées. Nettoyez les buses des cartouches. Suivez la procédure de la section « Amélioration de la qualité d'impression » à la page 37.

L'impression est extrêmement lente

- Si vous utilisez une version de Mac OS X antérieure à 10.1, vous devriez sans doute envisager une mise à jour afin d'améliorer les performances du système d'impression.
- Fermez tous les programmes non utilisés.
- Vérifiez le document que vous imprimez. L'impression de photos et de graphiques peut prendre plus de temps que l'impression de texte ordinaire. Les documents volumineux ou contenant des images en arrière-plan risquent aussi de prendre plus de temps.
- Vérifiez que l'imprimante n'est pas en train d'imprimer un autre document. Les travaux sont imprimés selon leur ordre de réception.
- Diminuez la qualité de l'impression en la réglant sur **Normale** ou **Rapide**.

Remarque : Plus le réglage de qualité d'impression est élevé, meilleure est la qualité des documents, mais leur impression s'en trouve ralentie.

Résolution de problèmes d'alimentation papier ou de bourrage papier

Les rubriques suivantes devraient vous permettre de remédier à ces problèmes.

L'alimentation du papier ne se fait pas correctement ou plusieurs feuilles sont alimentées en même temps

Vérifiez les points suivants :

- Les bords du papier ne sont pas courbés.
- Le papier que vous utilisez est conçu pour les imprimantes à jet d'encre.
- Un morceau de papier provenant d'un travail précédent n'est pas coincé dans l'imprimante.
- Vous n'avez pas chargé trop de papier. Selon le grammage du papier, vous pouvez charger jusqu'à 100 feuilles de papier.
- Vous n'enfoncez pas le papier dans l'imprimante.

- Le guide papier est calé contre le bord gauche du papier.
- Le guide papier ne fait pas courber le papier.
- L'imprimante est installée sur une surface plane.
- Les réglages sélectionnés sont bien appropriés au type de document imprimé. Pour obtenir de l'aide, reportez-vous à la section « Suggestions d'impression » à la page 12.

L'imprimante n'accepte pas les papiers spéciaux

Vérifiez les points suivants :

- L'alimentation en papier s'effectue sans problème. Chargez le support spécial verticalement contre le côté droit du support papier. Exercez une pression sur le guide papier et faites-le glisser jusqu'au bord gauche du support spécial. Pour obtenir de l'aide, reportez-vous à la section « Suggestions d'impression » à la page 12.
- Vous avez sélectionné le support ou le format de support spécial approprié. Reportez-vous aux sections « Zone de dialogue Mise en page » à la page 7 et « Zone de dialogue Imprimer » à la page 8.
- Le format du support spécial utilisé est pris en charge par l'imprimante.
- Le programme logiciel utilisé permet d'imprimer sur le support spécial sélectionné. Pour obtenir de l'aide, vérifiez la documentation de l'application concernée.
- Le support spécial n'est pas coincé dans l'imprimante. Pour obtenir de l'aide, reportez-vous à la section « Bourrage papier dans l'imprimante » à la page 52.
- La file d'attente d'impression n'est pas suspendue. Pour vérifier l'état de l'imprimante :
 - 1 A partir de la station d'accueil, cliquez sur l'icône du **Print Center**.
La zone de dialogue Liste des imprimantes s'affiche.
 - 2 Assurez-vous que l'imprimante **Z600 Series** est en surbrillance dans la liste.
 - 3 Dans le menu File d'attente, choisissez l'option **Relancer la file d'attente**, si elle est disponible.
 - 4 Dans le menu Imprimantes, choisissez **Afficher la file d'attente**.
 - 5 Sélectionnez un travail dans la liste.
 - 6 Cliquez sur **Reprendre** ou **Réessayer**.

Bourrage papier dans l'imprimante

Si le papier est trop engagé dans l'imprimante pour que vous puissiez le dégager :

- 1** Eteignez l'imprimante.
- 2** Remettez l'imprimante sous tension.
- 3** Si l'imprimante n'éjecte pas automatiquement la page :
 - a** Eteignez l'imprimante.
 - b** Tirez fermement sur le papier pour le retirer.

Si vous ne pouvez pas atteindre le papier, soulevez le capot avant, dégagez le papier de l'imprimante et refermez le capot.

- c** Allumez l'imprimante.

Résolution de problèmes de qualité d'impression

Si la qualité d'impression n'est pas satisfaisante, vous devrez peut-être ajuster les réglages de marge, sélectionner une qualité d'impression supérieure, aligner les cartouches ou nettoyer les buses d'impression.

Les rubriques suivantes devraient vous permettre d'améliorer la qualité d'impression :

L'impression est trop sombre ou entachée

- Assurez-vous que le papier est lisse et qu'il n'est pas froissé.
- Laissez l'encre sécher complètement avant de manipuler le papier.
- Assurez-vous que les réglages de type et de format de papier du logiciel de l'imprimante correspondent au papier chargé dans l'imprimante. Pour obtenir de l'aide, reportez-vous à la section « Présentation du logiciel de l'imprimante » à la page 6.
- Changez la qualité de l'impression en la réglant sur **Rapide**.
- Nettoyez les buses des cartouches. Suivez la procédure de la section « Amélioration de la qualité d'impression » à la page 37.

Les lignes verticales ne sont pas régulières

Pour améliorer la qualité d'impression des lignes verticales dans les tableaux, les bordures ou les graphiques :

- Sélectionnez une qualité d'impression supérieure.
- Alignez les buses des cartouches. Pour obtenir de l'aide, reportez-vous à la section « Alignement des cartouches d'encre » à la page 36.
- Nettoyez les buses des cartouches. Suivez la procédure de la section « Amélioration de la qualité d'impression » à la page 37.

Des traînées d'encre apparaissent sur la page

- Ces traînées d'encre sont peut-être causées par la page imprimée suivante. Retirez les pages au fur et à mesure qu'elles sortent de l'imprimante et laissez-les complètement sécher avant de les empiler.
- Nettoyez les buses des cartouches. Suivez la procédure de la section « Amélioration de la qualité d'impression » à la page 37.

Les pages imprimées comportent des bandes sombres et des bandes claires en alternance (impression intermittente)

- Changez la qualité de l'impression en la réglant sur **Meilleure** ou **Excellente**.
- Si l'imprimante est connectée à l'ordinateur par le biais d'un concentrateur ou d'un périphérique externe, tel qu'un scanner ou un télécopieur, connectez-la directement à l'ordinateur à l'aide d'un câble USB.
- Si l'imprimante est connectée au réseau, connectez-la directement à l'ordinateur à l'aide d'un câble USB.

La qualité d'impression est médiocre sur les bords de la page

De même que les autres imprimantes, votre imprimante ne peut pas imprimer dans les marges d'une page. Assurez-vous que les marges sont définies sur les réglages suivants.

Marge :	Réglages minimums :
Gauche et droite	<ul style="list-style-type: none">• 6,35 mm (0,25 po) pour les formats de papier U.S. Lettre, U.S. Légal, Bannière (letter) et personnalisés.• 3,175 mm (0,125 po) pour les enveloppes.• 3,37 mm (0,13 po) pour la plupart des formats de papier.
Supérieure	<ul style="list-style-type: none">• 1,7 mm (0,067 po)
Inférieure	<ul style="list-style-type: none">• 12,7 mm (0,5 po) pour les travaux d'impression en noir et blanc.• 19 mm (0,75 po) : réglage recommandé pour les travaux d'impression couleur.

Les caractères imprimés sont mal formés ou mal alignés

- Annulez tous les travaux d'impression puis lancez de nouveau l'impression du document.
Pour annuler tous les travaux d'impression :
 - 1 A partir de la station d'accueil, cliquez sur l'icône du **Print Center**.
La zone de dialogue Liste des imprimantes s'affiche.
 - 2 Assurez-vous que l'imprimante **Z600 Series** est en surbrillance dans la liste.
 - 3 Dans le menu File d'attente, choisissez l'option **Relancer la file d'attente**.
 - 4 Dans le menu Imprimantes, choisissez **Afficher la file d'attente**.
 - 5 Sélectionnez le travail d'impression à annuler.
 - 6 Cliquez sur **Supprimer**.
 - 7 Répétez les étapes 5 à 6 jusqu'à ce que tous les travaux soient supprimés.
- Alignez les cartouches d'encre. Pour obtenir de l'aide, reportez-vous à la section « Alignement des cartouches d'encre » à la page 36.
- Nettoyez les buses des cartouches. Suivez la procédure de la section « Amélioration de la qualité d'impression » à la page 37.

Les couleurs de la copie imprimée diffèrent de celles affichées à l'écran

- L'encre d'une cartouche est peut-être presque épuisée. Pour obtenir de l'aide, reportez-vous à la section « Remplacement des cartouches d'encre » à la page 33.
- Utilisez une autre marque de papier. Toutes les marques de papier n'acceptent pas l'encre de la même façon et impriment avec de légères variations de couleurs.

Sélectionnez Couleurs naturelles en tant qu'aspect des couleurs :

- 1 Dans le programme utilisé, choisissez **Fichier ▶ Imprimer**.
- 2 Dans le menu local Imprimante, choisissez **Z600 Series**.
- 3 Dans le menu local s'ouvrant dans l'angle supérieur gauche, choisissez **Options de couleur**.
- 4 Dans le menu local Aspect des couleurs, sélectionnez **Couleurs naturelles**.

Les couleurs imprimées manquent d'intensité

Essayez les différentes suggestions de la section « Les couleurs de la copie imprimée diffèrent de celles affichées à l'écran » à la page 54. Si les couleurs semblent toujours manquer d'intensité, nettoyez les buses de la cartouche. Suivez la procédure de la section « Amélioration de la qualité d'impression » à la page 37.

Certains caractères sont manquants ou inattendus

Nettoyez les buses des cartouches. Suivez la procédure de la section « Amélioration de la qualité d'impression » à la page 37.

Les photos ne s'impriment pas comme prévu

- Sélectionnez une qualité d'impression supérieure.
- Choisissez du papier photo comme type de papier.

Résolution de problèmes liés à des supports spéciaux

Cette section vous permet de résoudre des problèmes liés à l'utilisation d'un support spécial.

Les feuilles de papier glacé/photo ou les transparents adhèrent entre eux

- Utilisez un papier glacé/photo ou des transparents conçus pour les imprimantes à jet d'encre.
- Assurez-vous que le papier est correctement chargé (la face d'impression tournée vers vous) et que les réglages appropriés sont sélectionnés dans le logiciel de l'imprimante. Pour obtenir de l'aide, reportez-vous à la section « Impression de photos » à la page 13 ou « Impression de transparents » à la page 29.
- Retirez les pages au fur et à mesure qu'elles sortent de l'imprimante et laissez-les complètement sécher avant de les empiler.

Les transparents ou les photos comportent des lignes blanches

- Assurez-vous que le papier est correctement chargé (la face d'impression tournée vers vous) et que les réglages appropriés sont sélectionnés dans le logiciel de l'imprimante. Pour obtenir de l'aide, reportez-vous à la section « Impression de transparents » à la page 29 ou « Impression de photos » à la page 13.
- Sélectionnez une qualité d'impression plus élevée, telle que **Meilleure** ou **Excellente**. Pour obtenir de l'aide, reportez-vous à la section « Suggestions d'impression » à la page 12.
- Nettoyez les buses des cartouches. Suivez la procédure de la section « Amélioration de la qualité d'impression » à la page 37.



Avis sur les émissions électroniques

Déclaration d'information de conformité de la Commission fédérale des communications (FCC)

L'imprimante Lexmark Z600 Series Color Jetprinter, type 4126-001, a été testée et s'est révélée conforme aux limites définies pour un appareil numérique de classe B, conformément à la section 15 des règles de la FCC. Son fonctionnement est soumis aux deux conditions suivantes : (1) cet appareil ne doit pas causer d'interférences nuisibles et (2) doit accepter toute interférence reçue, y compris les interférences pouvant entraîner un fonctionnement indésirable.

Les limites de classe B définies par la FCC sont conçues pour apporter une protection raisonnable contre les interférences nuisibles survenant chez les particuliers. Ce matériel génère, utilise et peut émettre de l'énergie sous forme de fréquences radio et, s'il n'est pas installé en respectant les consignes d'utilisation, peut provoquer des interférences perturbant les communications radio. Nous ne pouvons cependant pas garantir qu'aucune interférence ne se produira dans une installation donnée. Si cet appareil interfère avec la réception radiophonique ou télévisuelle, ce qui se vérifie en allumant et éteignant successivement l'appareil, l'utilisateur est invité à corriger ces interférences en prenant l'une des mesures suivantes :

- Changez l'orientation ou la position de l'antenne de réception.
- Augmentez la distance entre l'appareil et le récepteur.
- Branchez l'appareil sur une prise de courant se trouvant sur un circuit différent de celui sur lequel le récepteur est branché.
- Consultez votre fournisseur ou votre revendeur pour plus d'informations.

Le fabricant n'est responsable d'aucune interférence sur réception radiophonique ou télévisuelle entraînée par l'utilisation de câbles autres que ceux recommandés ou par des modifications non autorisées de l'appareil. Des modifications non autorisées de l'appareil peuvent rendre son utilisation illégale.

Remarque : Pour assurer la conformité avec les règlements de la FCC sur les interférences électromagnétiques pour un appareil informatique de classe B, utilisez un câble correctement blindé et mis à la terre tel que Lexmark référence n°1329605 pour connexion au port parallèle ou n 12A2405 pour connexion USB. L'utilisation d'un câble qui ne serait pas correctement blindé ou relié à la terre risque d'enfreindre les règles de la FCC.

Veuillez envoyer toute question relative à ces dispositions à l'adresse suivante :

Director of Lexmark Technology & Services
Lexmark International, Inc.
740 West New Circle Road
Lexington, KY 40550
(859) 232-3000

Industry Canada compliance statement

This Class B digital apparatus meets all requirements of the Canadian Interference-Causing Equipment Regulations.

Avis de conformité aux normes de l'industrie du Canada

Cet appareil numérique de classe B respecte toutes les exigences du Règlement sur le matériel brouilleur du Canada.

Conformité aux directives de la Communauté européenne (CE)

Ce produit est conforme aux exigences de protection énoncées par les directives 89/336/EEC et 73/23/EEC du Conseil européen sur le rapprochement et l'harmonisation des lois des Etats membres concernant la compatibilité électromagnétique et la sécurité des équipements électriques conçus pour être utilisés sous certaines limites de tension.

Une déclaration de conformité à ces directives a été signée par le Directeur de la fabrication et de l'assistance technique, Lexmark International, S.A., Boigny, France.

Ce produit est conforme aux limites des périphériques de classe B EN 55022 et aux exigences en matière de sécurité EN 60950.

The United Kingdom Telecommunications Act 1984

This apparatus is approved under the approval number NS/G/1234/J/100003 for the indirect connections to the public telecommunications systems in the United Kingdom.

Japanese VCCI notice

この装置は、情報処理装置等電波障害自主規制協議会（VCCI）の基準に基づくクラス B 情報技術装置です。この装置は、家庭環境で使用することを目的としていますが、この装置がラジオやテレビジョン受信機に近接して使用されると、受信障害を引き起こすことがあります。

取扱説明書に従って正しい取り扱いをして下さい。

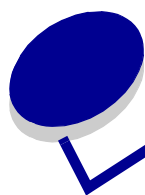

Glossaire

Adaptateur Lexmark. Périphérique externe connectant l'imprimante réseau à un réseau.

Adaptateur réseau. Voir Adaptateur Lexmark.

Adresse IP (adresse de Protocole Internet). Nombre binaire de 32 bits identifiant l'emplacement d'un ordinateur spécifique sur Internet. Tout ordinateur directement connecté à Internet doit disposer d'une adresse IP.

Alignement automatique. Fonction permettant d'aligner automatiquement les cartouches d'encre.

Alignement manuel. Option du logiciel de l'imprimante permettant de sélectionner les valeurs d'alignement des cartouches.

Application. Voir Programme.

Assembler. Option du logiciel qui permet d'imprimer automatiquement une copie complète d'un document de plusieurs pages avant que l'impression de la copie suivante ne commence, et ainsi de suite.

Buses de la cartouche d'encre. Zone dorée de la cartouche d'encre par laquelle passe l'encre avant qu'elle ne soit appliquée sur le papier lors de l'impression.

Câble parallèle. Câble de 25 broches connectant un périphérique, tel qu'une imprimante, à un ordinateur.

Câble USB. Câble léger et flexible permettant à l'imprimante de communiquer avec l'ordinateur. Les câbles USB transmettent les données à une vitesse bien supérieure à celle des câbles parallèles.

Cartouches d'encre. Unité remplaçable contenant l'encre située dans l'imprimante.

Concentrateur. Dispositif utilisé pour connecter plusieurs ordinateurs ou périphériques.

Contact de la cartouche. Zone dorée figurant sur la cartouche d'encre qui touche les contacts du support dans l'imprimante.

Couleurs naturelles. Option du logiciel de l'imprimante utilisée pour imprimer des photographies et des images graphiques très détaillées.

Etiquette. Papier auto-adhésif.

File d'attente d'impression. Emplacement de stockage des travaux d'impression sur le serveur pour une impression en fonction de leur ordre d'envoi.

Filigrane. Texte en fond ou graphique peu foncé apparaissant sur chaque page d'un document.

Impression en ordre inverse. Option du logiciel de l'imprimante permettant d'imprimer la dernière page du document en premier, de sorte que les pages soient en ordre séquentiel dans le bac de sortie du papier.

Impression recto verso. Option du logiciel de l'imprimante permettant d'imprimer des deux côtés d'une feuille de papier.

Imprimante conçue pour un réseau. Imprimante pouvant être connectée à un réseau. Certaines imprimantes conçues pour un réseau requièrent l'utilisation d'un adaptateur réseau externe.

Imprimante configurée. Imprimante connectée à un réseau et à laquelle une adresse IP et un nom d'imprimante ont été attribués. Elle doit être configurée et conçue pour une utilisation en réseau.

Imprimante non configurée. Imprimante connectée à un réseau à laquelle une adresse IP n'a pas encore été attribuée.

Imprimante par défaut. Imprimante automatiquement utilisée lorsque vous envoyez des travaux en impression.

Imprimante réseau. Imprimante disponible sur un réseau, et non directement connectée à votre ordinateur.

Liasse. Ensemble de pages d'un livret pliées en deux et empilées les unes au-dessus des autres avant leur reliure.

Livret. Document de plusieurs pages imprimées, pliées et assemblées en liasse afin de ressembler à un petit livre.

Logiciel de l'imprimante. (1) Programme vous permettant de sélectionner les réglages afin de personnaliser des travaux d'impression. (2) Programme permettant à l'ordinateur de communiquer avec l'imprimante.

Marges. Zone vierge figurant entre le texte ou les graphiques imprimés et les bords d'une page.

Miroir. Option du logiciel de l'imprimante permettant d'inverser une image avant de l'imprimer.

Orientation paysage. Orientation de la page dans laquelle le texte est parallèle au bord long du papier.

Orientation portrait. Orientation de la page dans laquelle le texte est parallèle au bord court du papier.

Page d'alignement. Page comportant des motifs d'alignement imprimée automatiquement lors de l'alignement des cartouches.

Papier à haute résolution. Papier couché conçu pour des rapports ou des documents contenant des graphiques.

Papier bannière. Feuilles continues de papier à jet d'encre perforé, conçues pour l'impression de bannières. Egalement appelé « papier de format continu ».

Papier couché. Papier traité conçu pour des images imprimées de haute qualité.

Papier de format continu. *Voir* Papier bannière.

Papier de format personnalisé. Format de papier non standard.

Papier glacé. Papier ayant une face glacée conçue pour les photographies.

Papier ordinaire. Papier conçu pour l'impression de documents de texte.

Papier photo. Papier traité conçu pour les photographies.

Périphérique. Tout dispositif externe connecté à un ordinateur et contrôlé par ce dernier.

Pilote. *Voir* Logiciel de l'imprimante.

Pilote de l'imprimante. *Voir* Logiciel de l'imprimante.

Port de l'imprimante. *Voir* Port USB.

Port parallèle. Port de 25 broches, situé à l'arrière de l'ordinateur et permettant de se connecter à des périphériques tels qu'une imprimante à l'aide d'un câble parallèle. Ce port permet à l'ordinateur de communiquer avec l'imprimante.

Port réseau. (1) Connexion logique vers une imprimante sur un réseau. (2) Adaptateur d'Entrée/Sortie utilisé pour connecter un périphérique, tel qu'une imprimante, à un réseau.

Port USB. Petit port rectangulaire, situé à l'arrière de l'ordinateur et permettant la connexion à des périphériques, tels que l'imprimante, à l'aide d'un câble USB. Ce port permet à l'ordinateur de communiquer avec l'imprimante à grande vitesse.

Poster. Image imprimée sur plusieurs feuilles de papier qui, une fois assemblées, produisent une version agrandie de l'image d'origine.

Programme. Tout logiciel chargé sur l'ordinateur permettant d'accomplir une tâche spécifique, comme un programme de traitement de texte ou d'édition de photos.

Prospectus. Images de plusieurs pages imprimées sur une seule feuille de papier. *Voir **Tout sur une page.***

Réglages par défaut de l'imprimante. Réglages définis lors de la fabrication de l'imprimante.

Reliure bord court. Option du logiciel de l'imprimante permettant d'arranger les images recto verso afin qu'elles soient reliées sur le bord court des pages.

Reliure bord long. Option du logiciel de l'imprimante permettant d'arranger les images recto verso afin qu'elles soient reliées sur le bord long des pages.

Reliure latérale. Option du logiciel de l'imprimante permettant d'assembler les pages recto verso afin qu'elles se tournent comme celles d'un magazine.

Reliure supérieure. Option du logiciel de l'imprimante permettant d'assembler les pages recto verso afin qu'elles se tournent comme celles d'un bloc-note.

Réseau. Ensemble d'ordinateurs, d'imprimantes ou d'autres périphériques connectés les uns aux autres pour le partage d'informations.

Réseau local. Parfois également appelé réseau LAN (local area network) ou sous-réseau local. Réseau de 2 ordinateurs minimum situés dans une zone déterminée. Les ordinateurs mis en réseau sont souvent appelés « stations de travail ». Un réseau local (LAN) est parfois appelé sous-réseau.

Senseur de type de papier. Fonction permettant de détecter automatiquement les types de papier chargés dans le bac de papier.

Sous-réseau. Segment d'un réseau connecté à un réseau plus vaste. Un réseau local (LAN) est parfois appelé sous-réseau.

Sous-réseau à distance. Réseau distinct connecté à votre réseau local.

Sous-réseau local. Voir Réseau local.

Système d'exploitation. Logiciel fournissant les fonctions de base nécessaires au fonctionnement de l'ordinateur, par exemple Windows 98 ou Macintosh OS X.

Tout sur une page. Option du logiciel de l'imprimante permettant d'imprimer plusieurs pages d'un document sur une seule feuille de papier. Sélectionnez par exemple 4-up pour imprimer des images réduites des pages 1 à 4 sur la première feuille, des images des pages 5 à 8 sur la deuxième feuille et ainsi de suite.

Transparent. Feuille transparente de support d'impression pouvant être affichée sur un écran mural à l'aide d'un projecteur.

Valeurs d'alignement. Nombres correspondant à des motifs figurant sur la page d'alignement.



Index

A

alignement des cartouches
d'encre 36
alimentation électrique
connecteur 6
amélioration de la qualité
d'impression 52

B

bandes 53
bourrage papier,
dégagement 52
buses d'impression
essuyage 38
buses d'impression,
essuyage 38

C

câble de l'imprimante,
dépannage 40
câble USB
commande 39
connecteur 6
câble, numéros de référence
câble USB 39
caractères, mal formés 54
cartes 17
cartes de vœux 17
cartes photo 17
cartes postales 17
cartouche couleur, numéro de
référence 39
cartouche noire, numéro de
référence 39
cartouches d'encre
alignement 36
commande 39
conservation 39

essuyage 38
installation 34
nettoyage 38
numéros de référence 39
remplacement 33
retrait 33
cartouches, dépannage 40
CD du logiciel de l'imprimante,
dépannage 41
chargement
cartes 17
cartes de vœux 17
cartes photo 17
cartes postales 17
enveloppes 19
étiquettes 22
fiches 17
papier à haute résolution 15
papier couché 13
papier glacé 13
papier ordinaire 12
papier photo 13
prospectus 24
transferts pour T-Shirt
Voir transferts sur tissu
transferts sur tissu 27
transparents 29
commande de fournitures 39
commencer par la dernière
page, impression 31
composants de l'imprimante 5
couleurs 40

D

déclaration FCC 56
dépannage
alimentation papier 50
bourrages papier 52

câble de l'imprimante 40
cartouches 40
impression réseau 45
installation du logiciel de
l'imprimante 42
l'imprimante ne fonctionne
pas 47
logiciel 42
marges 53
messages d'erreur 47
page d'alignement 49
pages vierges 50
papier spécial 55
pas d'impression ou
impression lente 47
problèmes d'alimentation
papier 50
problèmes d'impression
généraux 45
qualité d'impression 52
voyants clignotants 47
désinstallation du logiciel de
l'imprimante 42

E

économiser l'encre couleur 20
émissions électroniques,
avis 56
enveloppes 19
essuyage des contacts 38
état de l'imprimante 48
étiquettes 22

F

fiches 17
fournitures, commande 39

G

guide papier 6

I

impression

cartes 17

cartes de vœux 17

cartes photo 17

commencer par la dernière page

Voir impression inversée

enveloppes 19

étiquettes 22

fiches 17

images couleur en noir et blanc 20

inversée 31

page d'alignement 36

papier ordinaire 12

photos 13

plusieurs pages par feuille 24

prospectus 24

sur du papier à haute résolution 15

tout sur une page

Voir prospectus

transferts pour T-Shirt

Voir transferts sur tissu

transferts sur tissu 26

transparents 29

impression intermittente 53

impression inversée 31

impression trop sombre ou entachée 52

Imprimer, zone de dialogue 8

installation

cartouches d'encre 34

logiciel de l'imprimante 43

L

Liste 40

logiciel de l'imprimante

désinstallation 42

Imprimer, zone de

dialogue 8

installation 43

présentation 6

Utilitaire Lexmark 9

zone de dialogue Mise en page 7

M

marges, réglages

minimums 53

Message Bourrage papier 47

Message Niveau d'encre bas 47

messages d'erreur

Bourrage papier 47

Niveau d'encre bas 47

N

numéros de référence

câble USB 39

cartouche couleur 39

cartouche noire 39

P

page de test

pas d'impression 49

papier à haute résolution 15

papier couché 13

papier glacé 13

papier photo 13

papier spécial

résolution de problèmes 55

personnalisation des réglages

cartes 18

cartes de vœux 18

cartes photo 18

cartes postales 18

enveloppes 20

étiquettes 23

fiches 18

impression commençant par la dernière page

Voir impression inversée

impression d'images couleur en noir et blanc 21

impression inversée 32

papier à haute résolution 16

papier couché 14

papier glacé 14

papier ordinaire 12

papier photo 14

prospectus 25

tout sur une page

Voir prospectus

transferts pour T-Shirt

Voir transferts sur tissu

transferts sur tissu 28

transparents 30

pilote d'imprimante téléchargé, installation 44

pilote de l'imprimante

désinstallation 42

installation 43

plateau de sortie du papier 6

polices 40

problèmes d'alimentation

papier 50

problèmes d'impression

alimentation papier 50

bourrages papier 52

généraux 45

logiciel 42

messages d'erreur 47

pages vierges 50

papier spécial 55

pas d'impression ou impression lente 47

qualité d'impression 52

réseau 45

voyants clignotants 47

prospectus 24

Q

qualité d'impression, amélioration 37

qualité d'impression, dépannage 52

R

réglages de l'imprimante, personnalisation 6

réglages de page,

modification 6

réglages, personnalisation

cartes 18

cartes de vœux 18

cartes photo 18
cartes postales 18
commencer par la dernière
page
 Voir impression inversée
enveloppes 20
étiquettes 23
fiches 18
impression d'images couleur
 en noir et blanc 21
impression en ordre
 inverse 32
papier à haute résolution 16
papier couché 14
papier glacé 14
papier ordinaire 12
papier photo 14
prospectus 25
tout sur une page
 Voir prospectus
transferts pour T-Shirt
 Voir transferts sur tissu
transferts sur tissu 28
transparents 30
remplacement des cartouches
d'encre 33
réseau, configuration de
l'imprimante 45
retrait des cartouches
d'encre 33

S

support papier 6

T

tout sur une page, impression
 Voir prospectus
transferts sur tissu 26
transparents 29

U

Utilitaire Lexmark 9

V

voyants clignotants 47

Z

zone de dialogue Mise en
page 7



Lexmark and Lexmark with diamond design are trademarks of Lexmark International, Inc., registered in the United States and/or other countries. Color Jetprinter is a trademark of Lexmark International, Inc.
© 2003 Lexmark International, Inc.
740 West New Circle Road
Lexington, Kentucky 40550