



# Z600 Series Color Jetprinter™

---

## Benutzerhandbuch für Mac OS X

- **Fehlersuche bei der Einrichtung**

*Eine Checkliste mit Lösungen zu den häufigsten Problemen bei der Einrichtung.*

- **Druckerübersicht**

*Informationen zu den Druckerelementen und der Druckersoftware.*

- **Druckvorschläge**

*So drucken Sie mehrere Projekte auf verschiedenen Papiersorten.*

- **Wartung**

*Informationen zur Pflege der Tintenpatronen und Bestellung von Zubehör.*

- **Allgemeine Fehlersuche**

*Fehlermeldungen, Probleme mit der Druckqualität, Papierstaus und vieles mehr.*

Januar 2003

## **Ausgabe: Januar 2003**

**Der folgende Abschnitt gilt nicht für diejenigen Länder, in denen die hier genannten Bedingungen nicht mit den jeweiligen Gesetzen in Einklang stehen.** LEXMARK INTERNATIONAL, INC. ÜBERNIMMT FÜR DIESE PUBLIKATION KEINERLEI GARANTIE, WEDER AUSDRÜCKLICH NOCH IMPLIZIT, (JEDOCH NICHT DARAUF BESCHRÄNKT) DER IMPLIZITEN GARANTIE HINSICHTLICH DER HANDELSÜBLICHEN QUALITÄT ODER DER EIGNUNG FÜR EINEN BESTIMMTEN ZWECK. In einigen Staaten oder Landesteilen ist der Ausschluss oder die Beschränkung der Dauer der ausdrücklichen oder stillschweigenden Garantie bei bestimmten Transaktionen nicht zulässig. Daher trifft die oben genannte Erklärung auf Sie möglicherweise nicht zu.

Diese Publikation kann technische Ungenauigkeiten oder typographische Fehler enthalten. Die hier enthaltenen Informationen werden regelmäßig geändert. Diese Änderungen werden in späteren Ausgaben implementiert. Die beschriebenen Produkte und/oder Programme können jederzeit verbessert oder geändert werden.

Anmerkungen zu dieser Publikation können an Lexmark International, Inc., Department F95/032-2, 740 West New Circle Road, Lexington, Kentucky 40550, USA, bzw. in Großbritannien und Irland an Lexmark International Ltd., Marketing and Services Department, Westhorpe House, Westhorpe, Marlow Bucks SL7 3RQ gerichtet werden. Lexmark kann jegliche von Ihnen zur Verfügung gestellten Informationen auf angemessen erscheinende Art weiterverwenden, ohne dabei eine Verpflichtung Ihnen gegenüber einzugehen. Wählen Sie in den USA die Telefonnummer 1-800-553-9727, um zusätzliche Exemplare der Publikationen für dieses Produkt zu bestellen. In Großbritannien oder Irland wählen Sie +44(0)8704 440 044. In den übrigen Ländern wenden Sie sich bitte an Ihren Händler.

Die in dieser Softwaredokumentation enthaltenen Verweise auf Produkte, Programme und Serviceleistungen besagen nicht, dass der Hersteller beabsichtigt, diese in allen Ländern zugänglich zu machen, in denen diese Softwaredokumentation angeboten wird. Jeglicher Verweis auf Produkte, Programme oder Dienstleistungen soll nicht bedeuten, dass ausschließlich diese Produkte, Programme oder Dienstleistungen eingesetzt werden können. Alle funktional äquivalenten Produkte, Programme oder Dienstleistungen, die kein bestehendes Recht an geistigem Eigentum verletzen, dürfen stattdessen verwendet werden. Bei Verwendung anderer Produkte, Programme und Dienstleistungen als den ausdrücklich vom Hersteller empfohlenen ist der Benutzer für die Beurteilung und Prüfung der Funktionsfähigkeit selbst zuständig.

© 2003 Lexmark International, Inc.

**Alle Rechte vorbehalten.**

### **REGIERUNG DER VEREINIGTEN STAATEN – RECHTE**

Diese Software und jede mitgelieferte Dokumentation, die unter den Regelungen dieser Vereinbarung zur Verfügung gestellt werden, sind kommerzielle Produkte, die ausschließlich unter der Verwendung privater Mittel entwickelt wurden.

Lexmark und Lexmark mit Diamantlogo sind Warenzeichen von Lexmark International, Inc. Sie sind in den USA und/oder anderen Ländern eingetragen.

Color Jetprinter ist ein Warenzeichen von Lexmark International, Inc.

Andere Warenzeichen sind Eigentum ihrer jeweiligen Eigentümer.

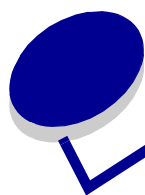

# Inhalt

---

<b>Kapitel 1: Druckerübersicht .....</b>	<b>5</b>
Druckerelemente .....	5
Druckersoftware .....	6
<b>Kapitel 2: Druckvorschläge.....</b>	<b>12</b>
Drucken auf Normalpapier .....	12
Drucken mit Premiumpapier.....	15
Drucken von Karten.....	17
Bedrucken von Umschlägen .....	19
Drucken von Farbbildern in Schwarzweiß.....	21
Drucken von Etiketten .....	22
Drucken von Handzetteln .....	24
Drucken auf Transferpapier.....	26
Drucken auf Transparentfolien .....	29
Drucken von Dokumenten in umgekehrter Reihenfolge.....	31
<b>Kapitel 3: Wartung .....</b>	<b>33</b>
Ersetzen der Tintenpatronen.....	33
Die Einstellungen der Tintenpatronen in der Druckersoftware angeben .....	36
Ausrichten der Patronen.....	36
Verbessern der Druckqualität.....	37
Die Haltbarkeit der Tintenpatronen .....	39
Artikelbestellen.....	39
<b>Kapitel 4: Fehlersuche bei der Einrichtung .....</b>	<b>40</b>
Fehlersuche – Checkliste .....	40
Problembhebung bei der Installation der Druckersoftware .....	42

<b>Kapitel 5: Allgemeine Fehlersuche.....</b>	<b>45</b>
Lösen von Druckproblemen im Netzwerk, wenn der Drucker an einen Netzwerkadapter angeschlossen ist.....	45
Umgang mit Fehlermeldungen und blinkenden Leuchten.....	47
Die Beheben von Problemen, die durch erfolgloses oder langsames Drucken verursacht werden. ....	47
Beheben von Papierzuführungsfehlern oder Papierstaus.....	50
Beheben von Problemen mit Spezialpapier .....	52
Beheben von Problemen mit Spezialmedien .....	55
 <b>Hinweise .....</b>	 <b>56</b>
 <b>Glossar.....</b>	 <b>58</b>
 <b>Index.....</b>	 <b>62</b>

# 1

## Druckerübersicht

---

### Druckerelemente

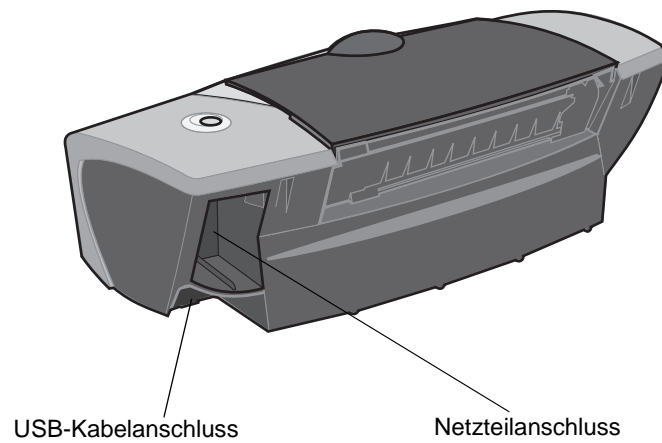
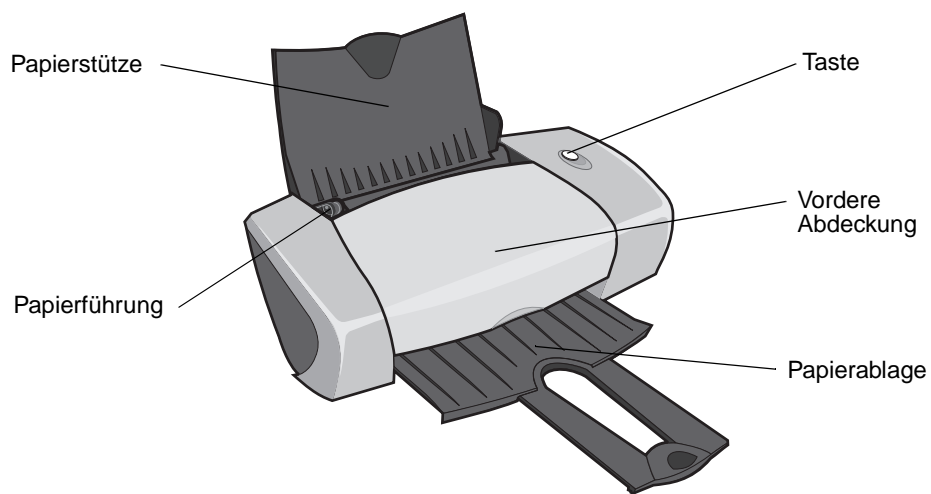

Element:	Verwendungszweck:
Taste	<ul style="list-style-type: none"> <li>• Ein- oder Ausschalten des Druckers.</li> <li>• Ausgabe von Papier aus dem Drucker.</li> <li>• Druckaufträge abrechnen.</li> <li>• Überprüfen des Druckerstatus. Weitere Informationen hierzu finden Sie unter „Umgang mit Fehlermeldungen und blinkenden Leuchten“ auf Seite 47.</li> </ul>
Vordere Abdeckung	<ul style="list-style-type: none"> <li>• Einsetzen und Auswechseln von Tintenpatronen.</li> <li>• Beheben von Papierstaus.</li> </ul>
Papierablage	Stapeln von Papier nach dem Drucken.
Papierführung	Sicherstellen des ordnungsgemäßen Einzugs von Papier in den Drucker.
Papierstütze	Einhaltung der richtigen Papierposition im Drucker.
Netzteilanschluss	Anschluss des Netzteils an den Drucker.
USB-Kabelanschluss	Drucker mit USB-Kabel an Computer anschließen.

## **Druckersoftware**

Ihr Drucker kann mit dem Dialogfenster Seiteneinstellungen und dem Dialogfenster Drucken integriert werden, die im Lieferumfang von Mac OS X enthalten sind. Die mit dem Drucker gelieferte CD enthält das Z600 Series Dienstprogramm.

Verwenden Sie zur Anpassung der Einstellungen für das jeweilige Dokument die Dialogfenster „Dialogfenster Seiteneinstellungen“ auf Seite 7 und „Dialogfenster Drucken“ auf Seite 8. Weitere Informationen zu den empfohlenen Einstellungen für das jeweilige Dokument finden Sie unter „Druckvorschläge“ auf Seite 12. Bei der Installation der Druckersoftware werden die Dialogfenster **Seiteneinstellungen** und **Drucken** auf die Standardeinstellungen gesetzt.

Druckqualität: Normal

Papiersorte: Normal

Papierformat: A4 oder US Letter

Ausrichtung: Hochformat

## Dialogfenster Seiteneinstellungen

Nehmen Sie bei geöffnetem Dokument im Dialogfenster **Seiteneinstellungen** beispielsweise die Einstellungen bezüglich des Papierformats vor. So passen Sie die Einstellungen im Dialogfenster **Seiteneinrichtung** an:

- 1 Wählen Sie in der Softwareanwendung **Ablage** ▶ **Seiteneinstellung** aus.

Daraufhin wird ein Bildschirm angezeigt, der der folgenden Darstellung ähnelt.

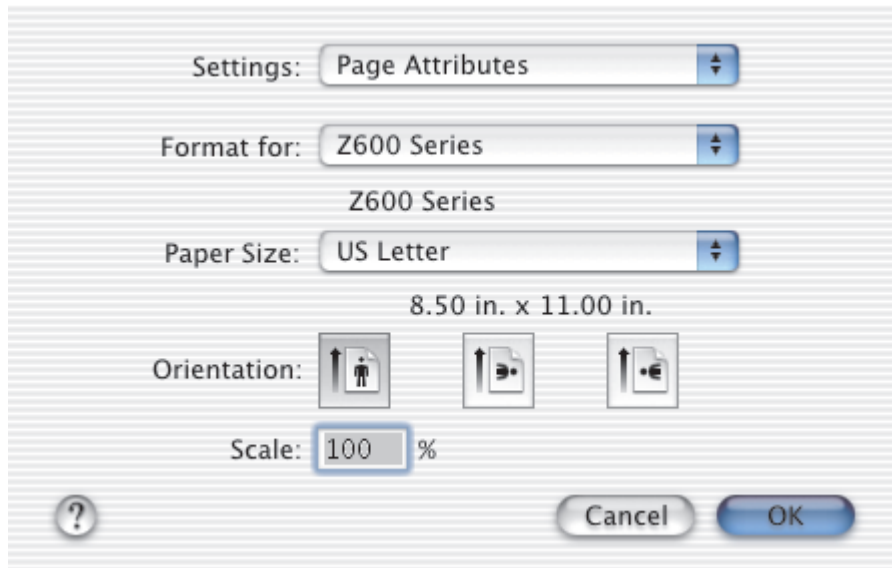

- 2 Ändern Sie die Einstellungen nach Bedarf.

Bereich:	Auswahl:	Verwendungszweck:
Einstellungen	Seiteneigenschaften	Auswahl von Papierformat, Seitenausrichtung oder Skalierungswert für das Dokument.
	Zusammenfassungsoption	Anzeigen einer Zusammenfassung für die derzeitigen Seiteneinstellungen.
Format für	Z600 Series	Formatieren der Seite für den Druck mit dem Z600 Series-Drucker.
Papierformat		Auswahl eines Papierformats.
Ausrichtung		Wählen Sie zwischen den Ausrichtungen <b>Hochformat</b> , <b>Querformat</b> oder wählen Sie die Option für das umgekehrte Querformat aus.
Skalierung		Ändern des Skalierungswertes für das Dokument. Die gültigen Werte reichen von 1-100000. Es ist empfehlenswert, Werte auszuwählen, die zwischen 25 % und 400 % der ursprünglichen Dokumentengröße liegen.

- 3 Wenn Sie weitere Informationen zu diesen Einstellungen wünschen, klicken Sie auf **?**, um die Hilfe für Mac OS X anzuzeigen.
- 4 Klicken Sie auf **OK**, um die Einstellungen zu übernehmen und das Dialogfenster **Seiteneinstellungen** zu schließen.

## Dialogfenster Drucken

Bei geöffnetem Dokument können Sie im Dialogfenster **Drucken** die Einstellungen vornehmen, die sich auf das Aussehen des Dokuments auswirken. So passen Sie die Einstellungen im Dialogfenster **Drucken** an:

- 1 Wählen Sie in der Softwareanwendung **Ablage** ▶ **Drucken** aus.

Daraufhin wird ein Bildschirm angezeigt, der der folgenden Darstellung ähnelt.

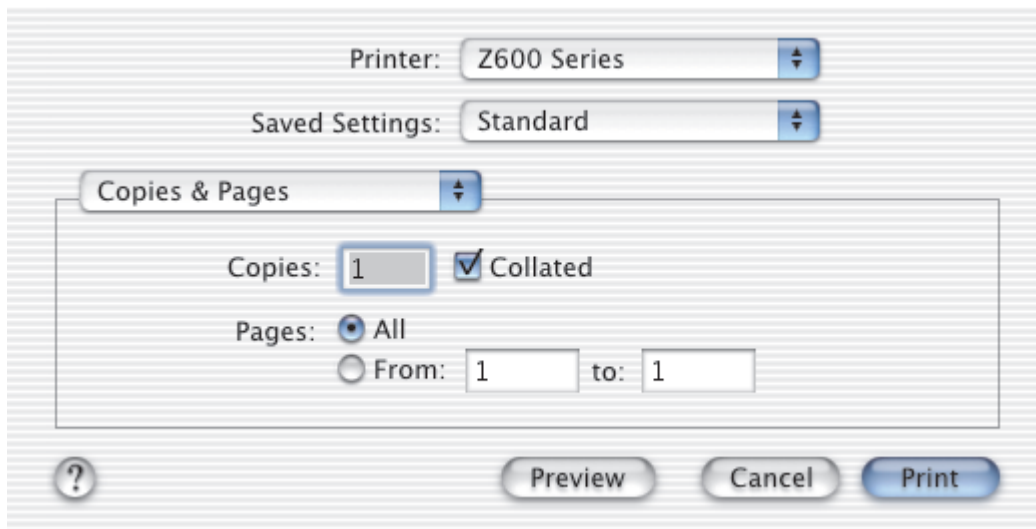

- 2 Wählen Sie aus dem Popupmenü **Drucker Z600 Series**.
- 3 Ändern Sie die erforderlichen Einstellungen.

Option im Popupmenü:	Auswahl:	Verwendungszweck:
Kopien und Seiten	Kopien	Angabe der Anzahl der zu druckenden Exemplare (1-199).
	Sortiert	Sortieren von Druckaufträgen mit mehreren Kopien.
	Seiten	Drucken sämtlicher Seiten in einem Dokument bzw. Drucken eines bestimmten Seitenbereichs.

Option im Popupmenü:	Auswahl:	Verwendungszweck:
Layout	Seiten pro Blatt	Drucken mehrerer Seiten pro Blatt Papier.
	Seitenorientierung	Drucken der Seiten des Dokuments in einer bestimmten Reihenfolge.
	Rand	Drucken eines Rands um jede Seite des Dokuments.
Ausgabeoptionen	Datei speichern unter	Drucken des Dokuments im PDF-Format.
Farboptionen	Farbeinstellung	Auswahl einer Farbeinstellung.
Erweitertes Layout	Letzte Seite zuerst drucken	Drucken von Dokumenten in umgekehrter Seitenreihenfolge.
	Spiegelbildlich	Spiegelbildliches Drucken von Dokumenten.
Qualität und Druckmedien	Papiersorte	Wählen Sie die Papiersorte für das Dokument.
	Druckqualität	Wahl einer Druckqualität. Sie können zwischen <b>Schnelldruck</b> , <b>Normal</b> , <b>Besser</b> oder <b>Beste</b> wählen. <b>Hinweis:</b> Die Druckqualität <b>Normal</b> empfiehlt sich für die meisten Dokumente. Eine höhere Einstellung für die Druckqualität führt bei einigen Papiersorten zu qualitativ hochwertigeren Dokumenten, jedoch verringert sich die Druckgeschwindigkeit. Weitere Informationen zur passenden Druckqualität für die verschiedenen Dokumente finden Sie unter „Druckvorschläge“ auf Seite 12.
Druckerdienste	Z600 Series-Dienstprogramm	Herstellung einer direkten Verknüpfung zum Druckerdienstprogramm.
	Fehlersuche	Herstellung einer direkten Verknüpfung zum Hilfe Center.
	Zubehör bestellen	Herstellung einer direkten Verknüpfung zur Lexmark-Website.
	Softwareversion	Anzeigen der installierten Dateien in der Version der Druckersoftware.
Zusammenfassungsoption		Anzeigen einer Zusammenfassung für die derzeitigen Druckeinstellungen.
Einstellungen sichern		Speichern der derzeitigen Druckeinstellungen für eine spätere Verwendung.

- 4 Wenn Sie weitere Informationen zu den Einstellungen im Dialogfenster **Drucken** benötigen, klicken Sie auf **?**, um die Hilfe zu diesen Themen anzuzeigen. Wenn Sie den Vorgang abgeschlossen haben, klicken Sie auf die rote Schaltfläche zum Schließen.
- 5 Klicken Sie auf **Drucken**, um die Einstellungen anzuwenden und das Dokument zu drucken.

## Z600 Series Dienstprogramm

Verwenden Sie das Z600 Series-Dienstprogramm dazu, den Drucker und das Druckerzubehör zu überwachen. Sie haben folgende Möglichkeiten:

- Patronen einsetzen
- Druckköpfe ausrichten
- Düsen reinigen
- Einen Drucker auswählen
- Eine Testseite drucken
- Informationen zum Bestellen von Zubehör anzeigen
- Informationen zur Softwareversion anzeigen
- Netzwerkdrucker konfigurieren

### Verwendung des Z600 Series-Dienstprogramms

- 1 Doppelklicken Sie auf dem Schreibtisch auf den Ordner für den **Z600 Series-Drucker**. Wenn sich der Ordner nicht auf Ihrem Schreibtisch befindet, starten Sie die Druckersoftware-CD neu.

Das Dialogfenster für den Z600 Series-Drucker wird angezeigt.

- 2 Doppelklicken Sie auf auf das Dienstprogramm **Z600 Series**.

**Hinweis:** Außerdem können Sie das Z600 Series-Dienstprogramm über die Option **Druckerdienste** im Dialogmenü **Drucken** aufrufen.

Das Z600 Series-Dienstprogramm wird angezeigt.

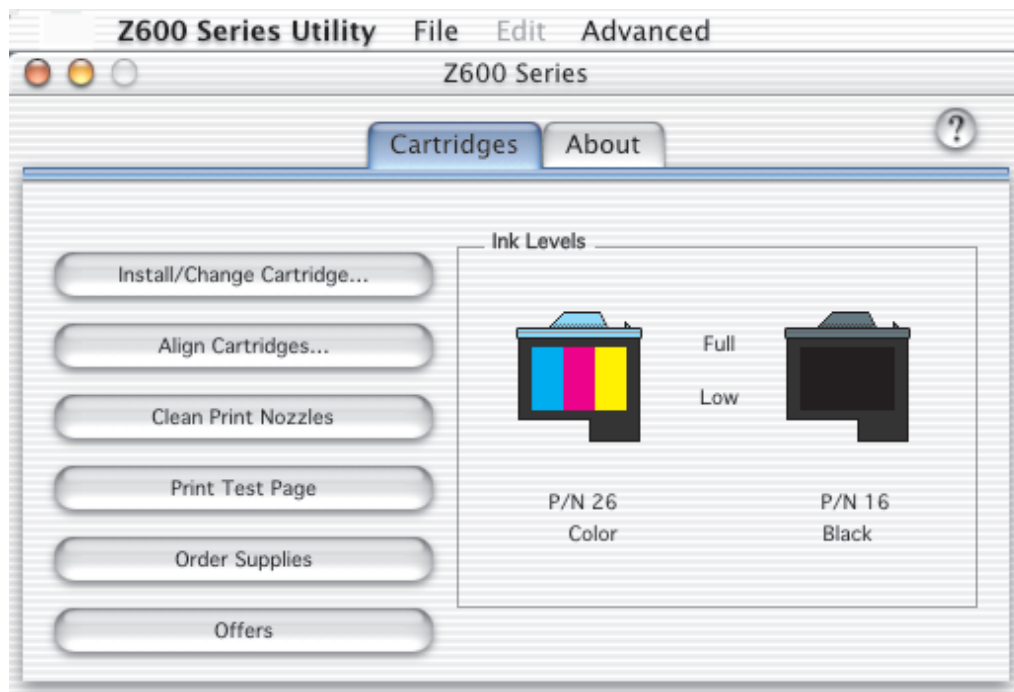

Registerkarte/ Menü:	Auswahl:	Verwendungszweck:
Registerkarte „Patronen“	Patrone einsetzen/ wechseln	Festlegen von Patroneneinstellungen in der Druckersoftware beim Einsetzen bzw. Austauschen einer Tintenpatrone Weitere Informationen hierzu finden Sie unter „Ersetzen der Tintenpatronen“ auf Seite 33.
	Druckköpfe ausrichten	Richten Sie die Druckköpfe aus. Weitere Informationen hierzu finden Sie unter „Ausrichten der Patronen“ auf Seite 36.
	Düsen reinigen	Verbesserung der Druckqualität durch Reinigen verstopfter Druckdüsen. Weitere Informationen hierzu finden Sie unter „Verbessern der Druckqualität“ auf Seite 37.
	Testseite drucken	Überprüfen, ob der Drucker ordnungsgemäß funktioniert.
	Zubehör bestellen	Bestellen von Zubehör, wie beispielsweise Tintenpatronen, über die Webseite von Lexmark. Weitere Informationen hierzu finden Sie unter „Artikelbestellen“ auf Seite 39.
	Angebote	Aufrufen der Lexmark-Website, um nach Angeboten zu suchen. <b>Hinweis:</b> Nur in den USA und Kanada verfügbar.
Registerkarte <b>Info</b>		Anzeigen von Informationen zur Version der Druckersoftware.
Menü <b>Erweitert</b>	Druckerauswahl- option	<ul style="list-style-type: none"> <li>• Auswahl eines Druckers und Einrichten des Druckers als Standarddrucker.</li> <li>• Ermitteln der IP-Adresse für den ausgewählten Drucker.</li> <li>• Hinzufügen eines Druckers, der sich in einem Remote-Subnetz befindet (Sie können einen einzelnen Drucker hinzufügen oder das Subnetz nach allen verfügbaren Druckern durchsuchen.)</li> <li>• Anzeigen einer Liste aller USB-Drucker, Drucker mit USB-Print-Sharing und Netzwerkdrucker.</li> </ul>
	Netzwerkdrucker- konfiguration	<ul style="list-style-type: none"> <li>• Konfigurieren eines unkonfigurierten Netzwerkdruckers.</li> <li>• Anzeigen einer Liste von Netzwerkdruckern.</li> </ul>

- 3 Wenn Sie mehr über die Funktionen Ihres Druckers erfahren möchten, klicken Sie auf **?**, um die Hilfe zur Druckersoftware anzuzeigen.
- 4 Klicken Sie auf die rote Schaltfläche links oben, um das **Z600 Series-Dienstprogramm** zu schließen.

## 2

# Druckvorschläge

---

## *Drucken auf Normalpapier*

Je nach Papierstärke können jeweils bis zu 100 Blatt Papier gedruckt werden.

### *Schritt 1: Legen Sie das Papier ein*

- Legen Sie das Papier so ein, dass es vertikal an der rechten Seite der Papierstütze anliegt.

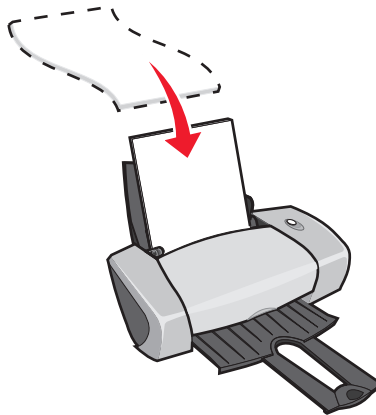

- Drücken Sie das Papier nicht mit Gewalt in den Drucker.
- Schieben Sie die Papierführung an die linke Kante des Papiers.

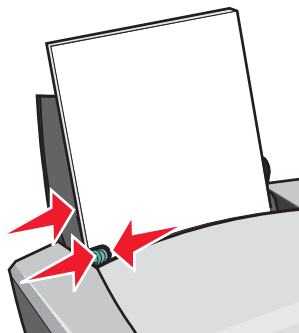

**Hinweis:** Wenn Sie Papier im Papierformat US Letter verwenden, ist eine Anpassung der Papierführung in der Regel nicht erforderlich.

## **Schritt 2: Anpassen der Druckeinstellungen**

Bei Verwendung von Normalpapier im Format DIN A4 oder US Letter und normaler Druckqualität und -geschwindigkeit müssen die Druckeinstellungen nicht angepasst werden.

Wenn Sie Spezialpapier verwenden, passen Sie die Einstellungen an, bevor Sie die Schritte für die Papiersorte durchführen.

## **Schritt 3: Drucken Sie das Dokument**

- 1 Wählen Sie in der Softwareanwendung **Ablage** ▶ **Drucken** aus.
- 2 Klicken Sie auf **Drucken**.

**Hinweis:** Die Papierablage fasst bis zu 50 Blatt Papier. Wenn Sie mehr als 50 Seiten drucken möchten, entfernen Sie die ersten 50 Blatt und setzen Sie dann Ihren Druckauftrag fort.

Drucken von Fotos

Je nach Papierstärke können Sie jeweils bis zu 50 Blatt Fotopapier oder Glanzpapier einlegen. Es empfiehlt sich, vor dem Einlegen von Fotopapier und dem Ändern der Einstellungen die jeweiligen Fotos auf Normalpapier zu drucken. Dadurch vermeiden Sie, dass bei der Optimierung der Qualität des zu druckenden Bildes Fotopapier verschwendet wird.

Informationen zum Drucken auf Fotokarton finden Sie unter „Drucken von Karten“ auf Seite 17.

## **Schritt 1: Legen Sie das Fotopapier ein**

- Um optimale Druckergebnisse zu erzielen, verwenden Sie Papier für Tintenstrahldrucker.
- Wenn dem Fotopapier Anweisungen beiliegen, lesen Sie sich diese aufmerksam durch.
- Legen Sie das Papier so ein, dass es an der rechten Seite der Papierstütze liegt.

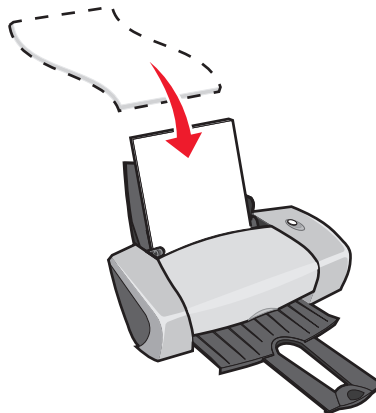

- Stellen Sie sicher, dass das Papier nicht bereits benutzt wurde oder beschädigt ist.

- Stellen Sie sicher, dass die glänzende bzw. beschichtete Seite Ihnen zugewandt ist.
- Drücken Sie das Papier nicht mit Gewalt in den Drucker.
- Schieben Sie die Papierführung an die linke Kante des Papiers.

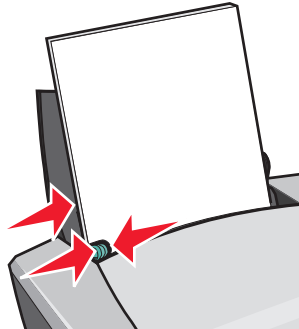

**Hinweis:** Wenn Sie Papier im Papierformat US Letter verwenden, ist eine Anpassung der Papierführung in der Regel nicht erforderlich.

## **Schritt 2: Passen Sie die Druckeinstellungen an**

- 1** Wählen Sie Papierformat und -ausrichtung aus:
  - a** Wählen Sie in der Softwareanwendung **Ablage** ▶ **Seiteneinstellung** aus.
  - b** Wählen Sie im Popupmenü **Z600 Series**.
  - c** Wählen Sie im Popupmenü **Einstellungen Seiteneigenschaften** aus.
  - d** Wählen Sie im Popupmenü **Papierformat** die Option **A4** oder **US Letter** aus.
  - e** Klicken Sie unter **Ausrichtung** auf das Symbol für Hochformat, Querformat oder für das umgekehrte Querformat.
  - f** Klicken Sie auf **OK**.
- 2** Wählen Sie Papiersorte und Druckqualität aus:
  - a** Wählen Sie in der Softwareanwendung **Ablage** ▶ **Drucken** aus.
  - b** Wählen Sie aus dem Popupmenü **Drucker** die Option **Z600 Series**.
  - c** Wählen Sie im Popupmenü in der linken oberen Ecke **Qualität und Druckmedien** aus.
  - d** Wählen Sie im Popupmenü **Papiersorte** die Option für Glanz- und Fotopapier aus.
  - e** Klicken Sie unter **Druckqualität** auf **Besser** or **Beste**.

**Hinweis:** Durch das Auswählen einer höheren Einstellung für die Druckqualität verbessert sich die Druckqualität, der Druckvorgang nimmt jedoch mehr Zeit in Anspruch.

### **Schritt 3: Fotos drucken**

Klicken Sie auf **Drucken**.

**Hinweis:** Um ein Verschmieren zu vermeiden, nehmen Sie beim Drucken jedes Foto sofort aus dem Drucker und lassen Sie es vollständig trocknen, bevor Sie die Fotos aufeinander legen.

### **Drucken mit Premiumpapier**

Je nach Papierstärke können bis zu 100 Seiten Premiumpapier in den Drucker eingelegt werden.

#### **Schritt 1: Legen Sie das Premiumpapier ein**

- Wenn dem Papier Anweisungen beiliegen, lesen Sie sich diese aufmerksam durch.
- Legen Sie das Papier so ein, dass es vertikal an der rechten Seite der Papierstütze anliegt.

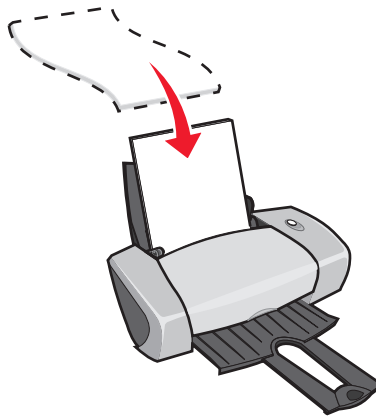

- Stellen Sie sicher, dass das Papier nicht bereits benutzt wurde oder beschädigt ist.
- Stellen Sie sicher, dass die zu bedruckende Seite Ihnen zugewandt ist.
- Drücken Sie das Papier nicht mit Gewalt in den Drucker.

- Schieben Sie die Papierführung an die linke Kante des Papiers.

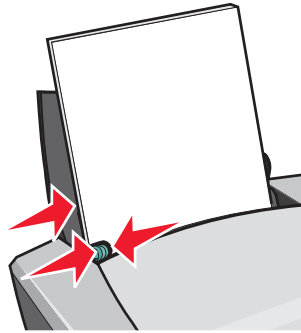

**Hinweis:** Wenn Sie Papier im Papierformat US Letter verwenden, ist eine Anpassung der Papierführung in der Regel nicht erforderlich.

## **Schritt 2: Passen Sie die Druckeinstellungen an**

- 1 Wählen Sie Papierformat und -ausrichtung aus:
  - a Wählen Sie in der Softwareanwendung **Ablage** ▶ **Seiteneinstellung** aus.
  - b Wählen Sie im Popupmenü **Z600 Series**.
  - c Wählen Sie im Popupmenü **Einstellungen Seiteneigenschaften** aus.
  - d Wählen Sie im Popupmenü **Papierformat** das Papierformat für das Dokument aus.
  - e Klicken Sie unter **Ausrichtung** auf das Symbol für Hochformat, Querformat oder für das umgekehrte Querformat.
  - f Klicken Sie auf **OK**.
- 2 Wählen Sie Papiersorte und Druckqualität aus:
  - a Wählen Sie in der Softwareanwendung **Ablage** ▶ **Drucken** aus.
  - b Wählen Sie aus dem Popupmenü **Drucker** die Option **Z600 Series**.
  - c Wählen Sie im Popupmenü in der linken oberen Ecke **Qualität und Druckmedien** aus.
  - d Wählen Sie im Popupmenü **Papiersorte** die Option **Normal** aus.
  - e Klicken Sie unter **Druckqualität** auf **Besser** or **Beste**.

**Hinweis:** Durch das Auswählen einer höheren Einstellung für die Druckqualität verbessert sich die Druckqualität, der Druckvorgang nimmt jedoch mehr Zeit in Anspruch.

### ***Schritt 3: Drucken Sie das Dokument***

Klicken Sie auf **Drucken**.

**Hinweis:** Die Papierablage fasst bis zu 50 Blatt Papier. Wenn Sie mehr als 50 Seiten drucken möchten, entfernen Sie die ersten 50 Blatt und setzen Sie dann Ihren Druckauftrag fort.

### ***Drucken von Karten***

Je nach Kartenstärke können jeweils bis zu 25 Grußkarten, Karteikarten, Fotokarten oder Postkarten in den Drucker eingelegt werden.

#### ***Schritt 1: Legen Sie die Karten ein***

- Wenn den Karten Anweisungen beiliegen, lesen Sie sich diese aufmerksam durch.
- Legen Sie die Karten so ein, dass sie vertikal an der rechten Seite der Papierstütze anliegen.

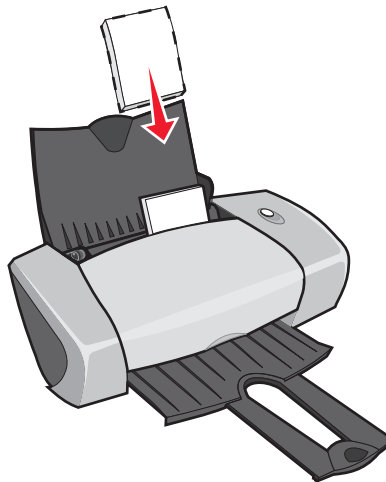

- Stellen Sie sicher, dass die Karten nicht bereits benutzt wurden oder beschädigt sind.
- Stellen Sie sicher, dass die zu bedruckende Seite Ihnen zugewandt ist.
- Drücken Sie die Karten nicht mit Gewalt in den Drucker.

- Drücken Sie die Papierführung zusammen und schieben Sie sie bis zum äußersten linken Rand der Karten.

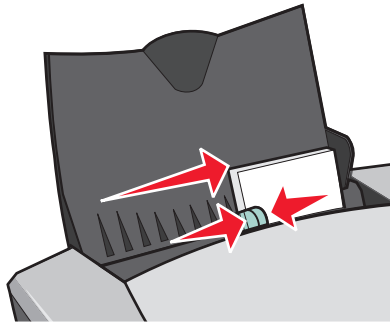

## **Schritt 2: Passen Sie die Druckeinstellungen an**

- 1 Wählen Sie Papierformat und -ausrichtung aus:
  - a Wählen Sie in der Softwareanwendung **Ablage** ▶ **Seiteneinstellung** aus.
  - b Wählen Sie im Popupmenü **Z600 Series**.
  - c Wählen Sie im Popupmenü **Einstellungen Seiteneigenschaften** aus.
  - d Wählen Sie im Popupmenü **Papierformat** ein Kartenformat aus.
  - e Klicken Sie unter **Ausrichtung** auf das Symbol für Hochformat, Querformat oder für das umgekehrte Querformat.
  - f Klicken Sie auf **OK**.
- 2 Wählen Sie Papiersorte und Druckqualität aus:
  - a Wählen Sie in der Softwareanwendung **Ablage** ▶ **Drucken** aus.
  - b Wählen Sie aus dem Popupmenü **Drucker** die Option **Z600 Series**.
  - c Wählen Sie im Popupmenü in der linken oberen Ecke **Qualität und Druckmedien** aus.
  - d Wählen Sie im Popupmenü **Papiersorte** die Option für Glanz- und Fotopapier aus, um Fotokarten zu drucken, und wählen Sie **Normal**, um andere Karten zu drucken.
  - e Klicken Sie unter **Druckqualität** auf **Besser** oder **Beste**, um Foto- oder Grußkarten zu drucken und auf **Normal**, um andere Karten zu drucken.

**Hinweis:** Durch das Auswählen einer höheren Einstellung für die Druckqualität verbessert sich die Druckqualität, der Druckvorgang nimmt jedoch mehr Zeit in Anspruch.

### **Schritt 3: Drucken Sie Ihre Karten**

Klicken Sie auf **Drucken**.

**Hinweis:** Nehmen Sie beim Drucken jede gedruckte Karte sofort aus dem Drucker und lassen Sie sie vollständig trocknen, bevor Sie die Seiten aufeinander legen.

### **Bedrucken von Umschlägen**

Je nach Umschlagstärke können bis zu 10 Umschläge in den Drucker eingelegt werden.

#### **Schritt 1: Einlegen der Umschläge**

- Legen Sie die Umschläge so ein, dass sie vertikal an der rechten Seite der Papierstütze anliegen.

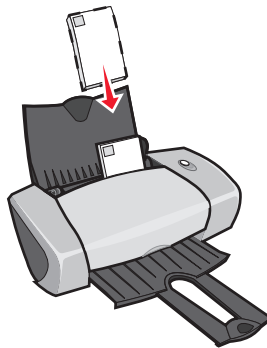

**Hinweis:** Verwenden Sie keinesfalls Umschläge mit Perforation, Fensterumschläge, Umschläge mit Prägung, Metallklammern, Fadenbindung oder Metallfalz.

- Stellen Sie sicher, dass die Umschläge nicht bereits benutzt wurden oder beschädigt sind.
- Stellen Sie sicher, dass die zu bedruckende Seite Ihnen zugewandt ist.
- Stellen Sie sicher, dass sich der Briefmarkenbereich in der linken oberen Ecke befindet.
- Drücken Sie die Umschläge nicht mit Gewalt in den Drucker.
- Schieben Sie die Papierführung an den linken Rand der Umschläge.

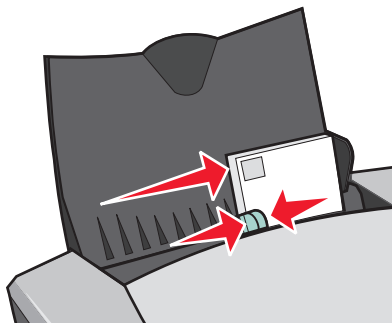

## **Schritt 2: Passen Sie die Druckeinstellungen an**

- 1** Wählen Sie Umschlagformat und -ausrichtung aus:
  - a** Wählen Sie in der Softwareanwendung **Ablage** ▶ **Seiteneinstellung** aus.
  - b** Wählen Sie im Popupmenü **Z600 Series**.
  - c** Wählen Sie im Popupmenü **Einstellungen Seiteneigenschaften** aus.
  - d** Wählen Sie im Popupmenü **Papierformat** das entsprechende Umschlagformat aus.
  - e** Klicken Sie unter **Ausrichtung** auf das Symbol für das Querformat.

**Hinweis:** Viele Softwareanwendungen sind so konfiguriert, dass die unter **Seiteneinstellungen** vorgenommenen Umschlageinstellungen außer Kraft gesetzt werden. Stellen Sie daher sicher, dass die Ausrichtung **Querformat** auch in der Softwareanwendung aktiviert ist.

- f** Klicken Sie auf **OK**.
- 2** Wählen Sie Papiersorte und Druckqualität aus:
  - a** Wählen Sie in der Softwareanwendung **Ablage** ▶ **Drucken** aus.
  - b** Wählen Sie aus dem Popupmenü **Drucker** die Option **Z600 Series**.
  - c** Wählen Sie im Popupmenü in der linken oberen Ecke **Qualität und Druckmedien** aus.
  - d** Wählen Sie im Popupmenü **Papiersorte** die Option **Normal** aus.
  - e** Wählen Sie unter **Druckqualität** die gewünschte Druckqualität aus. Die Standardeinstellung ist **Normal**.

**Hinweis:** Durch das Auswählen einer höheren Einstellung für die Druckqualität verbessert sich die Druckqualität, der Druckvorgang nimmt jedoch mehr Zeit in Anspruch.

## **Schritt 3: Umschläge drucken**

Klicken Sie auf **Drucken**.

**Hinweis:** Die Papierablage fasst bis zu 10 Umschläge. Wenn Sie mehr als 10 Umschläge drucken möchten, entfernen Sie die ersten 10 Umschläge und setzen Sie dann Ihren Druckauftrag fort.

## ***Drucken von Farbbildern in Schwarzweiß***

Sie können Farbbilder auch schwarzweiß drucken.

**Hinweis:** Diese Einstellung ist nur verfügbar, wenn sich eine schwarze Tintenpatrone im Drucker befindet.

### ***Legen Sie das Papier ein***

- Legen Sie das Papier so ein, dass es vertikal an der rechten Seite der Papierstütze anliegt.

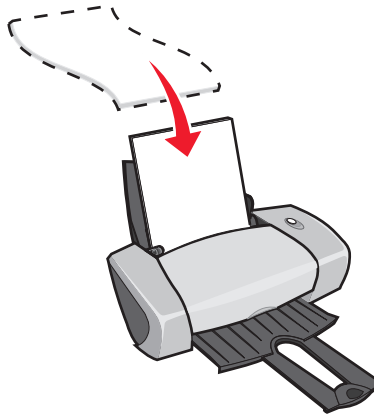

- Stellen Sie sicher, dass das Papier nicht bereits benutzt wurde oder beschädigt ist.
- Stellen Sie sicher, dass die zu bedruckende Seite Ihnen zugewandt ist.
- Drücken Sie das Papier nicht mit Gewalt in den Drucker.
- Schieben Sie die Papierführung an die linke Kante des Papiers.

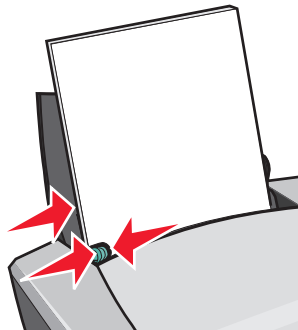

**Hinweis:** Wenn Sie Papier im Papierformat US Letter verwenden, ist eine Anpassung der Papierführung in der Regel nicht erforderlich.

## **Schritt 2: Passen Sie die Druckeinstellungen an**

- 1** Wählen Sie die gewünschten Farboptionen aus:
  - a** Wählen Sie in der Softwareanwendung **Ablage ▶ Drucken** aus.
  - b** Wählen Sie aus dem Popupmenü **Drucker** die Option **Z600 Series**.
  - c** Wählen Sie im Popupmenü in der linken oberen Ecke die Option **Farbe** aus.
  - d** Wählen Sie im Popupmenü **Farbeinstellung** die Option für natürliche Farben aus.
- 2** Passen Sie das Dokument gemäß den Schritten für Ihre Papiersorte weiter an.

## **Schritt 3: Drucken Sie das Dokument**

Klicken Sie auf **Drucken**.

**Hinweis:** Die Papierablage fasst bis zu 50 Blatt Papier oder 10 Fotokarten. Wenn Sie mehr als 50 Blatt Papier drucken möchten, entfernen Sie die ersten 50 Blatt und setzen Sie dann Ihren Druckauftrag fort. Wenn Sie mehr als 10 Fotokarten drucken möchten, entfernen Sie die ersten 10 Karten und setzen Sie dann Ihren Druckauftrag fort.

## **Drucken von Etiketten**

Je nach Stärke der Bögen können bis zu 25 Blatt mit Etiketten in den Drucker eingelegt werden.

### **Schritt 1: Legen Sie die Etiketten ein**

- Verwenden Sie nur für Tintenstrahldrucker geeignete Etiketten.
- Wenn den Etiketten Anweisungen beiliegen, lesen Sie sich diese aufmerksam durch.
- Legen Sie die Etiketten senkrecht und rechtsbündig in die Papierstütze ein.

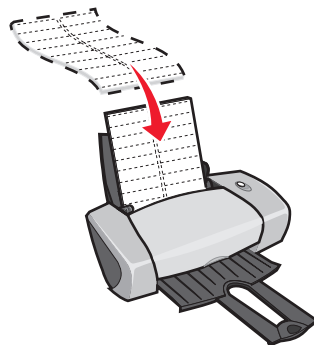

- Stellen Sie sicher, dass die Etiketten nicht bereits benutzt wurden oder beschädigt sind.

- Beim Drucken muss ein Mindestabstand von 1 mm (0,04 Zoll) zum Etikettenrand eingehalten werden.
- Stellen Sie sicher, dass keine Etiketten fehlen bzw. aufgerollt sind.
- Stellen Sie sicher, dass die zu bedruckende Seite Ihnen zugewandt ist.
- Drücken Sie die Blätter mit den Etiketten nicht mit Gewalt in den Drucker.
- Schieben Sie die Papierführung an die linke Kante der Etiketten.

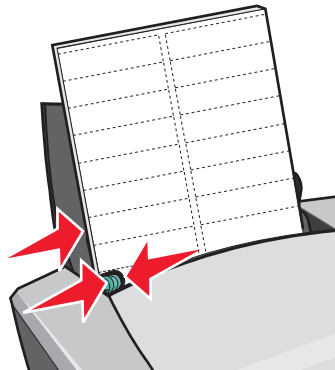

## **Schritt 2: Passen Sie die Druckeinstellungen an**

- 1 Wählen Sie Papierformat und -ausrichtung aus:
  - a Wählen Sie in der Softwareanwendung **Ablage** ▶ **Seiteneinstellung** aus.
  - b Wählen Sie im Popupmenü **Z600 Series**.
  - c Wählen Sie im Popupmenü **Einstellungen Seiteneigenschaften** aus.
  - d Wählen Sie im Popupmenü **Papierformat** die Option **A4** oder **US Letter** aus.
  - e Klicken Sie unter **Ausrichtung** auf das Symbol für das Hochformat.
  - f Klicken Sie auf **OK**.
- 2 Wählen Sie Papiersorte und Druckqualität aus:
  - a Wählen Sie in der Softwareanwendung **Ablage** ▶ **Drucken** aus.
  - b Wählen Sie aus dem Popupmenü **Drucker** die Option **Z600 Series**.
  - c Wählen Sie im Popupmenü in der linken oberen Ecke **Qualität und Druckmedien** aus.
  - d Wählen Sie im Menü **Papiersorte Normalpapier** aus.
  - e Wählen Sie unter **Druckqualität** die gewünschte Druckqualität aus. Die Standardeinstellung ist **Normal**.

**Hinweis:** Durch das Auswählen einer höheren Einstellung für die Druckqualität verbessert sich die Druckqualität, der Druckvorgang nimmt jedoch mehr Zeit in Anspruch.

### **Schritt 3: Etiketten drucken**

Klicken Sie auf **Drucken**.

**Hinweis:** Die Papierablage fasst bis zu 10 Blatt mit Etiketten. Wenn Sie mehr als 10 Blatt drucken möchten, entfernen Sie die ersten 10 Blatt und setzen Sie dann Ihren Druckauftrag fort.

### **Drucken von Handzetteln**



Durch das Drucken von Handzetteln können Sie Papier sparen. Handzettel sind mehrerer Seiten eines Dokuments, die auf einem Blatt Papier gedruckt werden. Je nach Stärke des verwendeten Papiers können Sie bis zu 100 Blätter einlegen.

#### **Schritt 1: Legen Sie das Papier ein**

- Wenn dem Papier Anweisungen beiliegen, lesen Sie sich diese aufmerksam durch.
- Legen Sie das Papier so ein, dass es vertikal an der rechten Seite der Papierstütze anliegt.

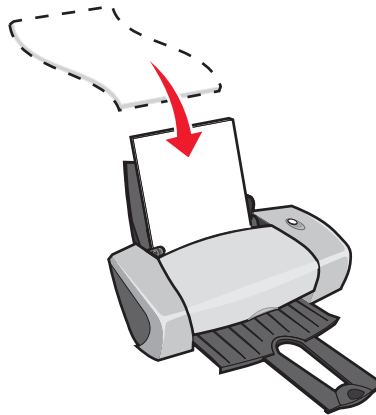

- Stellen Sie sicher, dass das Papier nicht bereits benutzt wurde oder beschädigt ist.
- Stellen Sie sicher, dass die zu bedruckende Seite Ihnen zugewandt ist.
- Drücken Sie das Papier nicht mit Gewalt in den Drucker.

- Schieben Sie die Papierführung an die linke Kante des Papiers.

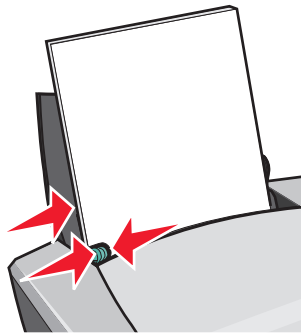

**Hinweis:** Wenn Sie Papier im Papierformat US Letter verwenden, ist eine Anpassung der Papierführung in der Regel nicht erforderlich.

## **Schritt 2: Passen Sie die Druckeinstellungen an**

Sie können Ihre Handzettel auf einer Seite oder auf beiden Seiten des Papiers drucken.

- 1 Wählen Sie Papierformat und -ausrichtung aus:
  - a Wählen Sie in der Softwareanwendung **Ablage** ▶ **Seiteneinstellung** aus.
  - b Wählen Sie im Popupmenü **Z600 Series**.
  - c Wählen Sie im Popupmenü **Einstellungen Seiteneigenschaften** aus.
  - d Wählen Sie im Popupmenü **Papierformat** das Papierformat für das Dokument aus.
  - e Klicken Sie unter **Ausrichtung** auf das Symbol für Hochformat, Querformat oder für das umgekehrte Querformat.
  - f Klicken Sie auf **OK**.
- 2 Wählen Sie Druckqualität, Papiersorte und Seitenorientierung aus:
  - a Wählen Sie in der Softwareanwendung **Ablage** ▶ **Drucken** aus.
  - b Wählen Sie aus dem Popupmenü **Drucker** die Option **Z600 Series**.
  - c Wählen Sie im Popupmenü in der linken oberen Ecke **Qualität und Druckmedien** aus.
  - d Wählen Sie im Popupmenü **Papiersorte** die Papiersorte für das Dokument aus.
  - e Wählen Sie unter **Druckqualität** die gewünschte Druckqualität aus. Die Standardeinstellung ist **Normal**.

**Hinweis:** Durch das Auswählen einer höheren Einstellung für die Druckqualität verbessert sich die Druckqualität, der Druckvorgang nimmt jedoch mehr Zeit in Anspruch.

- f Wählen Sie im Popupmenü in der linken oberen Ecke die Option **Layout** aus.

- g** Wählen Sie im Popupmenü **Seiten pro Blatt** die Anzahl der Seiten aus, die auf ein Blatt gedruckt werden sollen.
- h** Klicken Sie im Bereich **Seitenorientierung** auf die Abbildung, die die gewünschte Anordnung der zu druckenden Seiten auf dem Blatt zeigt.
- i** Wählen Sie eine Option aus dem Popupmenü **Rahmen**, um einen Rahmen um jedes Bild zu drucken.

### ***Schritt 3: Drucken Sie die Handzettel***

Klicken Sie auf **Drucken**.

### ***Drucken auf Transferpapier***

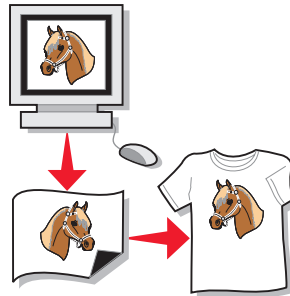

Je nach Transferpapierstärke können bis zu 100 Blatt Transferpapier in den Drucker eingelegt werden. Versuchen Sie, das jeweilige Dokument vor dem Druck auf Transferpapier auf Normalpapier zu drucken. Dadurch vermeiden Sie, dass bei der Optimierung der Qualität des zu druckenden Bildes Transferpapier verschwendet wird. Wenn Sie mit dem Testausdruck zufrieden sind, legen Sie das Transferpapier in den Drucker ein.

**Hinweis:** Zum erzielen bester Ergebnisse legen Sie Transferpapier zum Aufbügeln am Besten nach einander ein.

## **Schritt 1: Legen Sie das Transferpapier ein**

- Wenn dem Transferpapier Anweisungen beiliegen, lesen Sie sich diese aufmerksam durch.
- Legen Sie das Transferpapier senkrecht und rechtsbündig in die Papierstütze ein.

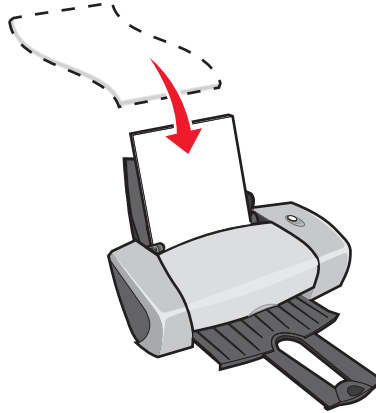

- Stellen Sie sicher, dass das Transferpapier nicht bereits benutzt wurde oder beschädigt ist.
- Stellen Sie sicher, dass die zu bedruckende (leere) Seite Ihnen zugewandt ist.
- Drücken Sie das Transferpapier nicht in den Drucker.
- Schieben Sie die Papierführung an die linke Seite des Transferpapiers.

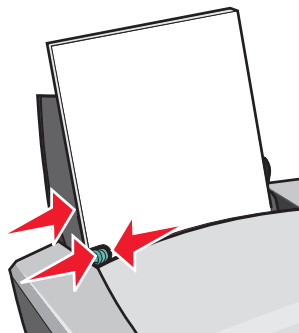

**Hinweis:** Wenn Sie Papier im Papierformat US Letter verwenden, ist eine Anpassung der Papierführung in der Regel nicht erforderlich.

## **Schritt 2: Passen Sie die Druckeinstellungen an**

- 1 Wählen Sie Papierformat und -ausrichtung aus:
  - a Wählen Sie in der Softwareanwendung **Ablage** ▶ **Seiteneinstellung** aus.
  - b Wählen Sie im Popupmenü **Z600 Series**.
  - c Wählen Sie im Popupmenü **Einstellungen Seiteneigenschaften** aus.

- d Wählen Sie im Menü **Papierformat** ein Format aus.
- e Klicken Sie unter **Ausrichtung** auf das Symbol für Hochformat, Querformat oder für das umgekehrte Querformat.
- f Klicken Sie auf **OK**.

**2** Wählen Sie Papiersorte und Druckqualität aus:

- a Wählen Sie in der Softwareanwendung **Ablage** ▶ **Drucken** aus.
- b Wählen Sie aus dem Popupmenü **Drucker** die Option **Z600 Series**.
- c Wählen Sie im Popupmenü in der linken oberen Ecke **Qualität und Druckmedien** aus.
- d Wählen Sie im Popupmenü **Papiersorte Transferpapier** aus.

**Hinweis:** Die Auswahl **Transferpapier** führt dazu, dass das Bild automatisch spiegelbildlich gedruckt wird. Wählen Sie *keinesfalls* eine Option aus der Softwareanwendung, mit der das Bild gespiegelt wird.

- e Wählen Sie unter **Druckqualität** die gewünschte Druckqualität aus. Die Standardeinstellung ist **Normal**.

**Hinweis:** Durch das Auswählen einer höheren Einstellung für die Druckqualität verbessert sich die Druckqualität, der Druckvorgang nimmt jedoch mehr Zeit in Anspruch.

- f Gehen Sie wie folgt vor, wenn die Softwareanwendung das Bild ebenfalls spiegelt:
  - Wählen Sie im Popupmenü in der linken oberen Ecke die Option **Erweitertes Layout** aus.
  - Stellen Sie sicher, dass **Spiegelbildlich** nicht aktiviert ist.

### **Schritt 3: Transferpapier drucken**

Klicken Sie auf **Drucken**.

**Hinweis:** Um Verwischen zu vermeiden, nehmen Sie beim Drucken jedes Transferpapier sofort aus dem Drucker und lassen Sie es vollständig trocknen, bevor Sie die Transferpapiere aufeinander legen.

## ***Drucken auf Transparentfolien***

Je nach Foliendicke können bis zu 50 Transparentfolien in den Drucker eingelegt werden.

### ***Schritt 1: Legen Sie die Transparentfolien ein***

- Verwenden Sie nur für Tintenstrahldrucker geeignete Transparentfolien.
- Wenn die Transparentfolien mit Trennblättern versehen sind, stellen Sie sicher, dass die Trennblätter vor dem Drucken von den Folien abgetrennt werden.
- Wenn den Transparentfolien Anweisungen beiliegen, lesen Sie sich diese aufmerksam durch.
- Legen Sie die Transparentfolien so ein, dass sie vertikal an der rechten Seite der Papierstütze anliegen.

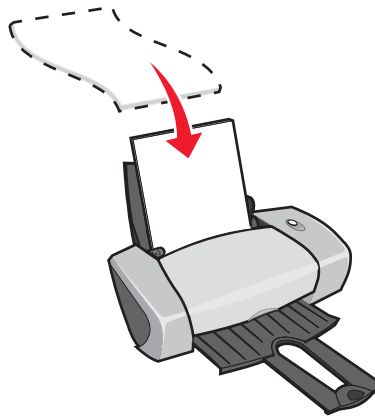

- Stellen Sie sicher, dass die Transparentfolien nicht bereits benutzt wurden oder beschädigt sind.
- Stellen Sie sicher, dass die raue Seite (Druckseite) der Transparentfolien Ihnen zugewandt ist. Wenn sich auf den Transparentfolien ein abziehbarer Streifen befindet, stellen Sie sicher, dass der Streifen dem Drucker abgewandt und nach unten gerichtet ist.
- Drücken Sie die Transparentfolien nicht mit Gewalt in den Drucker.
- Schieben Sie die Papierführung an die linke Kante der Transparentfolien.

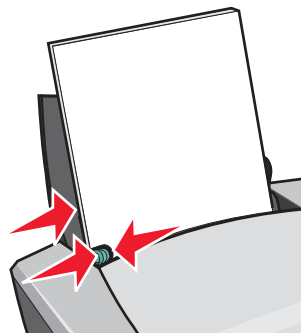

**Hinweis:** Wenn Sie Papier im Papierformat US Letter verwenden, ist eine Anpassung der Papierführung in der Regel nicht erforderlich.

## **Schritt 2: Passen Sie die Druckeinstellungen an**

- 1** Wählen Sie Papierformat und -ausrichtung aus:
  - a** Wählen Sie in der Softwareanwendung **Ablage** ▶ **Seiteneinstellung** aus.
  - b** Wählen Sie im Popupmenü **Z600 Series**.
  - c** Wählen Sie im Popupmenü **Einstellungen Seiteneigenschaften** aus.
  - d** Wählen Sie im Popupmenü **Papierformat** ein Papierformat aus.
  - e** Klicken Sie unter **Ausrichtung** auf das Symbol für Hochformat, Querformat oder für das umgekehrte Querformat.
  - f** Klicken Sie auf **OK**.
  
- 2** Wählen Sie Papiersorte und Druckqualität aus:
  - a** Wählen Sie in der Softwareanwendung **Ablage** ▶ **Drucken** aus.
  - b** Wählen Sie aus dem Popupmenü **Drucker** die Option **Z600 Series**.
  - c** Wählen Sie im Popupmenü in der linken oberen Ecke **Qualität und Druckmedien** aus.
  - d** Wählen Sie im Popupmenü **Papiersorte** die Option **Transparentfolie** aus.
  - e** Wählen Sie unter **Druckqualität** die gewünschte Druckqualität aus. Die Standardeinstellung ist Normal.

**Hinweis:** Durch das Auswählen einer höheren Einstellung für die Druckqualität verbessert sich die Druckqualität, der Druckvorgang nimmt jedoch mehr Zeit in Anspruch.

## **Schritt 3: Drucken Sie die Transparentfolien**

Klicken Sie auf **Drucken**.

**Hinweis:** Damit der Druck nicht verwischt, entfernen Sie jede Transparentfolie, sobald sie vom Drucker ausgegeben wird und lassen Sie sie vor dem Aufeinanderlegen trocknen. Transparentfolien benötigen bis zu 15 Minuten, um zu trocknen.

## ***Drucken von Dokumenten in umgekehrter Reihenfolge***

### ***Schritt 1: Legen Sie das Papier ein***

- Legen Sie das Papier so ein, dass es vertikal an der rechten Seite der Papierstütze anliegt.

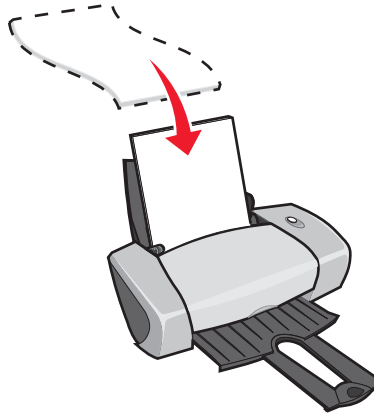

- Stellen Sie sicher, dass die zu bedruckende Seite Ihnen zugewandt ist.
- Drücken Sie das Papier nicht mit Gewalt in den Drucker.
- Schieben Sie die Papierführung an die linke Kante des Papiers.

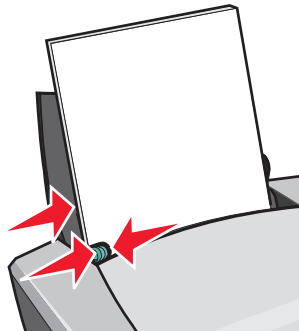

**Hinweis:** Wenn Sie Papier im Papierformat US Letter verwenden, ist eine Anpassung der Papierführung in der Regel nicht erforderlich.

### ***Schritt 2: Passen Sie die Druckeinstellungen an***

- 1 Wählen Sie Papierformat und -ausrichtung aus:
  - a Wählen Sie in der Softwareanwendung **Ablage** ▶ **Seiteneinstellung** aus.
  - b Wählen Sie im Popupmenü **Papierformat** das Papierformat für das Dokument aus.

- c** Klicken Sie unter **Ausrichtung** auf das Symbol für Hochformat, Querformat oder für das umgekehrte Querformat.
  - d** Klicken Sie auf **OK**.
- 2** Wählen Sie eine Seitenausrichtung für Ihr Dokument:
- a** Wählen Sie in der Softwareanwendung **Ablage** ▶ **Drucken** aus.
  - b** Wählen Sie aus dem Popupmenü **Drucker Z600 Series**.
  - c** Wählen Sie im Popupmenü in der linken oberen Ecke die Option **Erweitertes Layout** aus.
  - d** Aktivieren Sie das Kontrollkästchen **Letzte Seite zuerst drucken**.

### **Schritt 3: Drucken Sie das Dokument**

Klicken Sie auf **Drucken**.

**Hinweis:** Die Papierablage fasst bis zu 50 Blatt Papier. Wenn Sie mehr als 50 Blatt drucken möchten, entfernen Sie die ersten 50 Blatt und setzen Sie dann Ihren Druckauftrag fort.

# 3

## Wartung

### Ersetzen der Tintenpatronen

Der Z600 Series verwendet die folgenden Patronen:

Artikel:	Teilenummer:
Schwarze Tintenpatrone	16 oder 17
Farbtintenpatrone	26 oder 27

**Hinweis:** Sie können den Drucker verwenden, wenn nur eine Farbpatrone bzw. nur eine schwarze Patrone eingesetzt ist.

Informationen zur Bestellung von Zubehör finden Sie auf Seite 39.

### Verwendete Patronen entfernen

- 1 Vergewissern Sie sich, dass die Betriebsleuchte leuchtet.
- 2 Öffnen Sie die vordere Abdeckung.

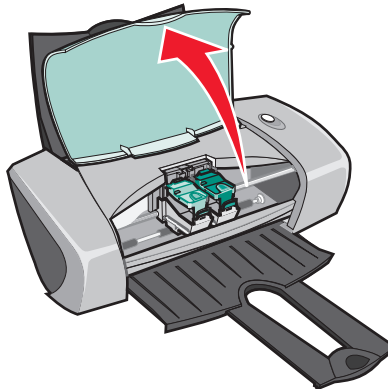

Der Patronenschlitten wird in die Ladeposition gebracht, außer der Drucker führt einen Druckbefehl aus.

- 3 Heben Sie die Deckel des Druckschlittens an.

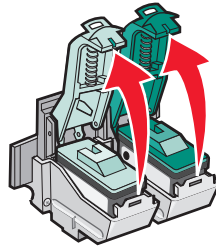

- 4 Entfernen Sie die alten Tintenpatronen. Bewahren Sie die Patronen in einem luftdichten Behälter auf oder entsorgen Sie sie ordnungsgemäß.

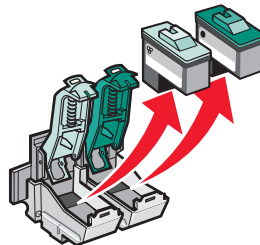

### **Patronen installieren**

- 1 Vor dem Einsetzen neuer Tintenpatronen entfernen Sie den Aufkleber und das durchsichtige Band von der Rück- und Unterseite der Patronen.

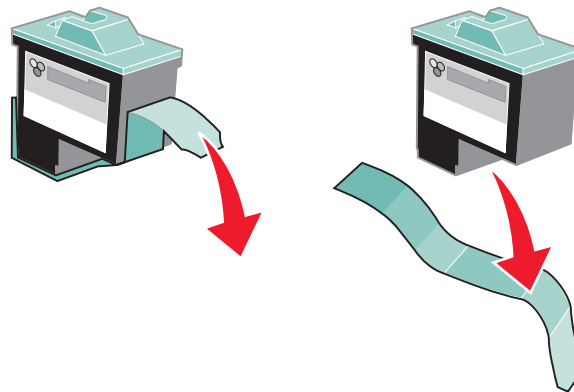

**Warnung:** Berühren Sie *keinesfalls* die goldfarbenen Kontaktbereiche an der Rück- und Unterseite der Tintenpatronen. Versuchen Sie auch nicht, diese zu entfernen.

- 2** Setzen Sie die Farbtintenpatrone im linken Schlitten ein. Setzen Sie die schwarze Patrone in den rechten Schlitten ein.

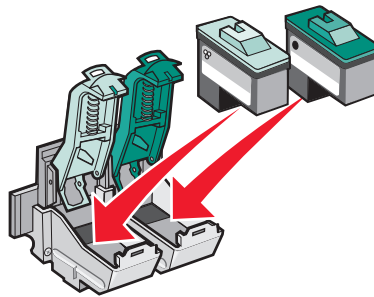

**Hinweis:** Um die Haltbarkeit Ihrer Farbtintenpatrone zu verlängern und die Druckgeschwindigkeit zu erhöhen, setzen Sie mit Ihrer Farbtintenpatrone immer auch eine schwarze Tintenpatrone ein.

- 3** Lassen Sie die Deckel einrasten.

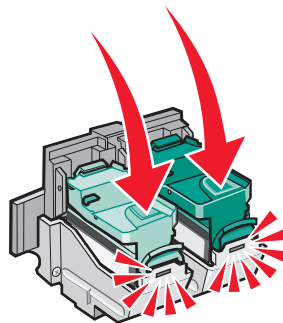

- 4** Schließen Sie die vordere Abdeckung.

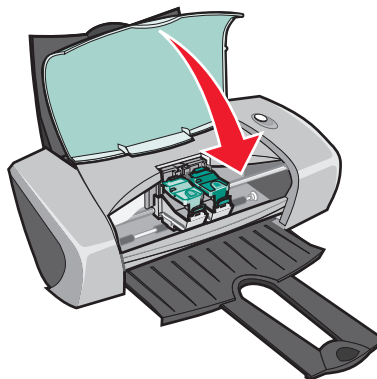

**Hinweis:** Um einen Druckauftrag zu starten, muss die vordere Abdeckung geschlossen sein.

## ***Die Einstellungen der Tintenpatronen in der Druckersoftware angeben***

Bevor Sie die Einstellungen der Tintenpatronen in der Druckersoftware angeben, setzen Sie die Tintenpatronen ein. Hilfe finden Sie hier: „Patronen installieren“ auf Seite 34.

- 1 Öffnen Sie nach dem Einsetzen der Patronen das Druckerdienstprogramm durch Doppelklicken auf den Ordner **Z600 Series-Drucker** auf dem Schreibtisch und doppelklicken Sie anschließend auf **Z600 Series-Dienstprogramm**. Außerdem können Sie das Z600 Series-Dienstprogramm über die Option **Druckerdienste** im Dialogmenü **Drucken** aufrufen.
- 2 Klicken Sie auf der Registerkarte **Patronen** auf **Patrone einsetzen/wechseln**. Befolgen Sie die Anweisungen auf dem Bildschirm, um die Patronen einzusetzen.
- 3 Klicken Sie auf **Fortfahren**.  
Das Dialogfeld zur Patronenüberprüfung wird angezeigt.
- 4 Wählen Sie die Teilenummern der Patronen aus, die Sie installieren.
- 5 Wählen Sie **Ja, sie ist alt** aus, wenn die Patrone bereits verwendet wurde und **Nein, sie ist neu** für den Fall, dass die Patrone vorher noch nie benutzt wurde.

**Hinweis:** Wird im Dienstprogramm eine alte Tintenpatrone irrtümlich als eine neue Tintenpatrone identifiziert, können die Angaben zu den Tintefüllständen im Dienstprogramm falsch sein.

- 6 Klicken Sie auf **OK**.

## ***Ausrichten der Patronen***

Normalerweise richten Sie die Patronen aus, wenn Sie eine Patrone eingesetzt oder ausgetauscht haben. Sie sollten Sie aber auch in folgenden Fällen ausrichten:

- Die Zeichen am linken Rand sind verschwommen oder versetzt.
- Vertikale, gerade Linien sind wellenförmig.

So richten Sie die Patronen aus:

- 1 Legen Sie Papier ein.
- 2 Rufen Sie das Druckerdienstprogramm durch Doppelklicken auf den Ordner **Z600 Series-Drucker** auf dem Schreibtisch und anschließendes Doppelklicken auf **Z600 Series-Dienstprogramm** auf. Außerdem können Sie das Z600 Series-Dienstprogramm über die Option **Druckerdienste** im Dialogmenü **Drucken** aufrufen.

- 3 Klicken Sie auf der Registerkarte **Patronen** auf **Patronen ausrichten**.

Das Dialogfeld **Patronen ausrichten** wird angezeigt.

- 4 Klicken Sie auf **Fortfahren**.

- 5 Suchen Sie die Nummer unter dem dunkelsten Pfeil für jede Ausrichtungsgruppe auf der gedruckten Ausrichtungsseite.

- 6 Nehmen Sie die Pfeile im Dialogfenster **Patronen ausrichten** zu Hilfe, um für jede Gruppe die Zahl auszuwählen, die dem dunkelsten Pfeil auf der gedruckten Seite entspricht.

- 7 Klicken Sie auf **OK**.

Wenn die Testseite nicht gedruckt wird, finden Sie weitere Hinweise unter „Die Ausrichtungsseite wird nicht gedruckt“ auf Seite 49.

## **Verbessern der Druckqualität**

Wenn Sie mit der Druckqualität des Ausdrucks nicht zufrieden sind, stellen Sie zunächst Folgendes sicher:

- Verwenden Sie ein für das Dokument geeignetes Papier. Verwenden Sie beispielsweise Fotopapier, wenn Sie ein Foto drucken.
- Verwenden Sie Papier, das schwerer, strahlend weiß oder beschichtet ist.
- Wählen Sie eine höhere Druckqualität aus.
  - a Wählen Sie in der Softwareanwendung **Ablage** ▶ **Drucken** aus.
  - b Wählen Sie im Popupmenü in der linken oberen Ecke **Qualität und Druckmedien** aus.
  - c Klicken Sie auf **Besser** oder **Beste**.

Wenn das Dokument trotzdem nicht die Druckqualität aufweist, die Sie erwarten, gehen Sie folgendermaßen vor:

- 1 Setzen Sie die Tintenpatronen erneut ein.
  - a Nehmen Sie die Patronen aus dem Drucker. Hilfe finden Sie hier: „Verwendete Patronen entfernen“ auf Seite 33.
  - b Setzen Sie die Tintenpatronen ein. Hilfe finden Sie hier: „Patronen installieren“ auf Seite 34.
  - c Drucken Sie das Dokument erneut.

## 2 Reinigen Sie die Düsen der Tintenpatronen.

a Legen Sie Papier ein.

b Öffnen Sie das Druckerdienstprogramm durch Doppelklicken auf den Ordner **Z600 Series-Drucker** auf dem Schreibtisch und anschließendes Doppelklicken auf **Z600 Series-Dienstprogramm**. Außerdem können Sie das Z600 Series-Dienstprogramm über die Option **Druckerdienste** im Dialogmenü **Drucken** aufrufen.

c Klicken Sie auf der Registerkarte **Patronen** auf **Düsen reinigen**.

Bei der Reinigung wird eine Seite so gedruckt, dass die Tinte nur durch die verstopften Düsen austreten kann.

d Drucken Sie das Dokument erneut, um zu überprüfen, ob sich die Druckqualität verbessert hat.

e Wenn Sie die Druckqualität noch weiter verbessern möchten, fahren Sie mit Schritt 3 fort.

## 3 Reinigen der Düsen und Kontakte der Tintenpatronen.

Sollte sich die Druckqualität auch nach dem Reinigen der Düsen nicht verbessert haben, verklebt möglicherweise eingetrocknete Tinte die Düsen oder Kontakte der Tintenpatrone.

a Nehmen Sie die Patronen aus dem Drucker. Informationen hierzu finden Sie unter „Verwendete Patronen entfernen“ auf Seite 33.

b Feuchten Sie ein sauberes, staubfreies Tuch mit Wasser an.

c Drücken Sie das Tuch für ungefähr drei Sekunden behutsam gegen die Düsen und wischen Sie sie anschließend in der gezeigten Richtung ab.

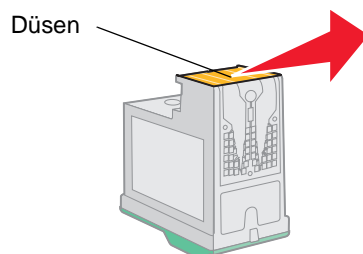

d Drücken Sie eine saubere Stelle des Tuches für ungefähr drei Sekunden behutsam gegen die Kontakte und wischen Sie sie anschließend in der gezeigten Richtung ab.

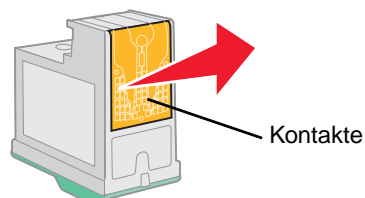

e Lassen Sie die Düsen und Kontakte vollständig trocknen.

f Setzen Sie die Tintenpatronen ein und drucken Sie Ihr Dokument erneut.

Falls sich die Druckqualität nicht erhöht hat, versuchen Sie noch ein- oder zweimal, das Problem durch Reinigen der Düsen zu beheben.

Ist die Druckqualität noch immer nicht zufriedenstellend, ersetzen Sie die Tintenpatronen. Hilfe finden Sie hier: „Ersetzen der Tintenpatronen“ auf Seite 33.

## **Die Haltbarkeit der Tintenpatronen**

So sichern Sie Ihren Druckerpatronen eine lange Lebensdauer bei optimaler Druckerleistung:

- Bewahren Sie eine neue Druckkassette so lange in ihrer Verpackung auf, bis sie eingesetzt wird.
- Entfernen Sie installierte Tintenpatronen nur aus dem Drucker, um sie zu ersetzen, zu reinigen oder in einem luftdichten Behälter aufzubewahren. Die Tintenpatronen drucken nicht ordnungsgemäß, wenn Sie für einen längeren Zeitraum ungeschützt aufbewahrt werden.

Die Lexmark Druckergarantie erstreckt sich nicht auf die Reparatur von Fehlern oder Schäden, die durch eine nachgefüllte Patrone entstanden sind. Lexmark rät von der Verwendung nachgefüllter Patronen ab. Wenn Sie die Tintenpatronen nachfüllen, kann sich dies auf die Druckqualität auswirken und den Drucker beschädigen. Optimale Ergebnisse erzielen Sie mit Ersatzteilen von Lexmark.

## **Artikelbestellen**

Zum Bestellen von Zubehör oder zum Suchen nach einen Händler in Ihrer Nähe besuchen Sie die Lexmark Website unter [www.lexmark.com](http://www.lexmark.com).

<b>Artikel:</b>	<b>Teilenummer:</b>
Farbtintenpatrone	26 oder 27
Schwarze Tintenpatrone	16 oder 17
USB-Kabel	12A2405

# 4

## Fehlersuche bei der Einrichtung

---

### **Fehlersuche – Checkliste**

- Ist der Netzstecker an den Drucker und eine ordnungsgemäß geerdete Steckdose angeschlossen?
- Sind der Drucker und der Computer eingeschaltet? Falls Sie Ihren Drucker an einem Netzwerk benutzen, vergewissern Sie sich, dass Ihr Computer mit dem Netzwerk verbunden ist, der Lexmark Adapter eingeschaltet ist und alle Anzeigen leuchten. Weitere Informationen finden Sie in der Adapterdokumentation.
- Ist das USB-Kabel fest mit dem Drucker und dem Computer bzw. dem Lexmark-Adapter verbunden?
- Blinkt die Druckerleuchte? Falls ja, lesen Sie unter „Umgang mit Fehlermeldungen und blinkenden Leuchten“ auf Seite 47 nach.
- Haben Sie den Aufkleber und das durchsichtige Klebeband auf Rück- und Unterseite beider Tintenpatronen entfernt?
- Haben Sie die Tintenpatronen vorschriftsmäßig installiert? Hilfe finden Sie hier: „Patronen installieren“ auf Seite 34.
- Ist das Papier vorschriftsmäßig eingelegt? Stellen Sie sicher, dass das Papier nicht zu weit in den Drucker geschoben wurde. Falls die Papierleuchte blinkt, lesen Sie unter „Umgang mit Fehlermeldungen und blinkenden Leuchten“ auf Seite 47 nach.
- Haben Sie die Druckersoftware vorschriftsmäßig installiert?

Öffnen Sie das Druckerdienstprogramm durch Doppelklicken auf den Ordner **Z600 Series-Drucker** auf dem Schreibtisch und anschließendes Doppelklicken auf **Z600 Series-Dienstprogramm**. Außerdem können Sie das Z600 Series-Dienstprogramm über die Option **Druckerdienste** im Dialogmenü **Drucken** aufrufen.

Wenn der Druckerordner und das Druckerdienstprogramm nicht gefunden wurden, starten Sie die Druckersoftware erneut. Hilfe finden Sie hier: „Druckersoftware installieren“ auf Seite 43.



Ist der Drucker als Standarddrucker oder aktueller Drucker definiert?

So stellen Sie sicher, dass Ihr Drucker als Standarddrucker definiert ist:

**1** Klicken Sie im Menü **Dock** auf das Symbol für die **Druckerauswahl**.

Das Dialogfenster **Druckerliste** wird angezeigt.

**2** Vergewissern Sie sich, dass in der Liste **Z600 Series** markiert ist.

So stellen Sie sicher, dass Ihr Drucker als aktueller Drucker definiert ist:

**1** Wählen Sie bei geöffnetem Dokument die Befehlsfolge **Ablage ▶ Seiteneinrichtung**.

**2** Wählen Sie im Pop-upmenü **Z600 Series**.

**3** Klicken Sie auf **OK**.

**4** Wählen Sie **Ablage ▶ Drucken**.

**5** Wählen Sie aus dem Pop-upmenü **Drucker** die Option **Z600 Series**.



Ist der Drucker direkt an den Computer angeschlossen? Wenn der Drucker über ein externes Gerät, beispielsweise einen USB-Hub, eine Switch-Box, einen Scanner oder ein Faxgerät angeschlossen ist, gehen Sie zur Behebung des Problems wie folgt vor:

**1** Trennen Sie den Drucker von allen externen Geräten.

**2** Verbinden Sie den Drucker mittels eines USB-Kabels direkt mit Ihrem Computer.

**3** Drucken Sie eine Testseite.

**a** Öffnen Sie das Druckerdienstprogramm durch Doppelklicken auf den Ordner **Z600 Series-Drucker** auf dem Schreibtisch und anschließendes Doppelklicken auf **Z600 Series-Dienstprogramm**. Außerdem können Sie das Z600 Series-Dienstprogramm über die Option **Druckerdienste** im Dialogmenü **Drucken** aufrufen.

**b** Klicken Sie auf der Registerkarte **Tintenpatronen** auf **Testseite drucken**.

- Wird die Testseite gedruckt, arbeitet der Drucker problemlos. Das ursprüngliche Problem liegt möglicherweise an Ihren Peripheriegeräten und nicht am Drucker. Hilfe hierzu finden Sie in der Ihrem externen Gerät beigefügten Gebrauchsanleitung.
- Wenn die Testseite nicht gedruckt wird, öffnen Sie die Hilfe zur Druckersoftware. Dort finden Sie weitere Informationen zur Fehlersuche. Außerdem finden Sie Informationen unter „Die Testseite wird nicht gedruckt“ auf Seite 49.

## ***Beim Einlegen der Druckersoftware-CD tritt keine Reaktion auf***

- 1** Schließen Sie alle geöffneten Anwendungen.
- 2** Entfernen Sie die CD für die Druckersoftware.
- 3** Starten Sie Ihren Computer neu.
- 4** Wenn der Schreibtisch angezeigt wird, legen Sie die CD mit der Druckersoftware erneut ein.
- 5** Schließen Sie die Installation der Druckersoftware gemäß den Anweisungen unter „Druckersoftware installieren“ im folgenden Abschnitt ab.

## ***Problembhebung bei der Installation der Druckersoftware***

Falls sich die Druckersoftware nicht ordnungsgemäß installieren lässt, wird eine Fehlermeldung bzgl. eines Kommunikationsproblems ausgegeben, wenn Sie versuchen zu drucken. Sie müssen die Druckersoftware möglicherweise deinstallieren und die Installation erneut vornehmen.

### ***Deinstallieren der Druckersoftware***

Es gibt zwei Möglichkeiten zur Deinstallation der Druckersoftware. Eine Deinstallationsmethode ist folgende:

- 1** Doppelklicken Sie auf dem Schreibtisch auf das Symbol für die **Lexmark Z600 Series CD**. Wenn das CD-Symbol nicht auf Ihrem Schreibtisch angezeigt wird, legen Sie die Druckersoftware-CD erneut ein, um die Installation neu zu starten.  
Der Lexmark Bildschirm für die Installation erscheint.
- 2** Doppelklicken Sie auf **Installieren**.  
Das Lexmark Z600 Series Installationsmenü wird angezeigt.
- 3** Klicken Sie auf **Deinstallieren**.  
Wenn die Meldung für die Benutzerautorisierung angezeigt wird, füllen Sie sie aus und klicken Sie anschließend auf **OK**.
- 4** Befolgen Sie die Schritte auf dem Bildschirm, um die Deinstallation abzuschließen.

Eine andere Deinstallationsmethode ist folgende:

- 1** Doppelklicken Sie auf den Ordner **Z600 Series-Drucker** auf dem Schreibtisch.  
Das Menü für den Z600 Series-Drucker wird angezeigt.
- 2** Doppelklicken Sie auf das Deinstallationsprogramm für **Z600 Series**.  
Wenn die Meldung für die Benutzerautorisierung angezeigt wird, füllen Sie sie aus und klicken Sie anschließend auf **OK**.

- 3 Klicken Sie auf **Deinstallieren**.
- 4 Befolgen Sie die Schritte auf dem Bildschirm, um die Deinstallation abzuschließen.

## **Druckersoftware installieren**

Bevor Sie die Druckersoftware installieren oder neu installieren, starten Sie Ihren Computer neu.

Sie können die Druckersoftware entweder mit der CD, die dem Computer beigelegt ist, installieren oder Sie laden sich die Software von unserer Lexmark Website unter [www.lexmark.com](http://www.lexmark.com) herunter.

Um Ihren Drucker mit einem Lexmark Adapter mit einem Netzwerk zu verbinden, lesen Sie in der dem Adapter beigelegten Dokumentation nach.

## **Verwenden der im Lieferumfang des Druckers enthaltenen CD**

- 1 Schließen Sie alle geöffneten Anwendungen.
- 2 Wenn der Schreibtisch angezeigt wird, legen Sie die CD mit der Druckersoftware ein.  
Das Symbol für die Lexmark Z600 Series CD wird auf dem Schreibtisch angezeigt.
- 3 Doppelklicken Sie auf das Symbol für die **Lexmark Z600 Series CD**.
- 4 Doppelklicken Sie auf **Installieren**.
- 5 Klicken Sie auf **Installieren und Anerkennen**.

**Hinweis:** Wird das Dialogfenster für die Druckerauswahl oder das Dialogfenster **Neuer Netzwerkdrucker gefunden** angezeigt, folgen Sie den darin enthaltenen Anweisungen. Klicken Sie auf **?** auf dem Bildschirm oder nehmen Sie mit Ihrem Netzwerkadministrator Kontakt auf, wenn Sie Hilfe benötigen.

- 6 Wählen Sie das Land bzw. die Region aus, die für Sie am nächsten liegt.
- 7 Klicken Sie auf **Fortfahren**.
- 8 Befolgen Sie die angezeigten Anweisungen, um die Softwareinstallation abzuschließen.
- 9 Klicken Sie im Bildschirm für die Druckerauswahl auf **Druckerauswahl öffnen**.

**Hinweis:** Der Z600 Series-Drucker sollte in der Druckerauswahl automatisch angezeigt werden. Ist dies nicht der Fall, klicken Sie auf **Drucker hinzufügen**.

- 10 Klicken Sie auf die rote Schaltfläche, um die **Druckerauswahl** zu schließen.

- 11 Klicken Sie im Bildschirm für die Druckerauswahl auf **Fortfahren**.
- 12 Setzen Sie die Tintenpatronen ein. Hilfe finden Sie hier: „Patronen installieren“ auf Seite 34.
  - Wird die Ausrichtungsseite nicht gedruckt, vergewissern Sie sich, dass die Tintenpatronen ordnungsgemäß eingesetzt sind. Folgen Sie den Anweisungen unter „Patronen installieren“ auf Seite 34.
  - Bei einem Papierstau folgen Sie den in der Fehlermeldung enthaltenen Anweisungen. Hilfe finden Sie hier: „Beheben von Papierzuführungsfehlern oder Papierstaus“ auf Seite 50.

## Verwenden des World Wide Web

- 1 Vergewissern Sie sich, dass Sie **Stuffit Expander** geladen haben.
- 2 Wählen Sie auf der Lexmark Website [www.lexmark.com](http://www.lexmark.com) den für Ihr Betriebssystem geeigneten Treiber aus.
- 3 Klicken Sie auf die Binhex-Datei (.hqx), um diese herunterzuladen und zu installieren.
- 4 Dekomprimieren Sie die Datei auf Ihrem Schreibtisch mit Hilfe des **Stuffit Expanders**.
- 5 Doppelklicken Sie auf den Ordner, um diesen zu öffnen.
- 6 Doppelklicken Sie auf **Installieren**.
- 7 Folgen Sie den Anweisungen auf Ihrem Bildschirm, um die Druckersoftware zu installieren.

# 5

## Allgemeine Fehlersuche

Weitere Informationen über:	Siehe Seite:
Lösen von Druckproblemen im Netzwerk, wenn der Drucker an einen Netzwerkadapter angeschlossen ist	45
Umgang mit Fehlermeldungen und blinkenden Leuchten	47
Die Beheben von Problemen, die durch erfolgloses oder langsames Drucken verursacht werden	47
Beheben von Papierzuführungsfehlern oder Papierstaus	50
Beheben von Problemen mit Spezialpapier	52
Beheben von Problemen mit Spezialmedien	55

### ***Lösen von Druckproblemen im Netzwerk, wenn der Drucker an einen Netzwerkadapter angeschlossen ist***

Informationen hierzu finden Sie unter „Problembehebung bei der Installation der Druckersoftware“ auf Seite 42.

Trifft einer oder mehrere der folgenden Punkte auf Ihren Netzwerkdrucker zu, fahren Sie fort mit „Eingabe einer IP-Adresse“ fort.

- Ihr Drucker ist im Dialogfenster **Netzwerkdruckerkonfiguration** oder im Dialogfenster für die Druckerauswahl als nicht konfiguriert aufgeführt.
- Ihr Drucker ist mit einem Remote-Subnet verbunden.

Trifft keiner dieser Punkte auf Ihren Drucker zu, fahren Sie fort mit „Fehlersuche beim Netzwerkdrucker“ auf Seite 46.

### ***Eingabe einer IP-Adresse***

Eingabe einer IP-Adresse und Einrichten Ihres Netzwerkdruckers:

- 1 Öffnen Sie das **Z600 Series-Dienstprogramm**. Hilfe zum Verwenden des Dienstprogramms finden Sie unter „Z600 Series Dienstprogramm“ auf Seite 10.
- 2 Wählen Sie im Menü „Erweitert“ die Option **Netzwerkdruckerkonfiguration** aus.

### 3 Im Dialogfenster:

Wählen Sie:	Einen:
Drucker aus der Liste der verfügbaren Netzwerkdrucker und dann <b>Konfigurieren...</b>	Geben Sie für den gewählten Drucker eine verfügbare IP-Adresse ein. Hilfe bei der Auswahl einer verfügbaren IP-Adresse finden Sie in der Dokumentation, die Sie für das Einrichten Ihres Netzwerks verwendet haben, oder Sie wenden sich an einen Netzwerkadministrator.
<b>Remote hinzufügen...</b>	Erweitern Sie die Druckerliste, um auch die Drucker eines Remote-Subnet mitaufzunehmen. <ul style="list-style-type: none"><li>• Wenn Sie die Schaltfläche <b>Einzelnen Drucker hinzufügen</b> wählen, geben Sie die IP-Adresse für den Drucker ein, den Sie hinzufügen möchten.</li><li>• Wenn Sie die Schaltfläche <b>Subnet suchen</b> wählen, geben Sie die IP-Adresse des Subnets ein, das Sie scannen möchten. Alle in einem Remote-Subnet gefundenen Drucker werden der Druckerliste hinzugefügt. Diese Drucker werden in der Liste in der Druckerauswahl gespeichert.</li></ul>

Die IP-Adresse Ihres Netzwerkdruckers ist festgelegt.

4 Klicken Sie auf **Fertig**.

5 Klicken Sie auf die rote Schaltfläche links oben, um das **Z600 Series-Dienstprogramm** zu schließen.

## **Fehlersuche beim Netzwerkdrucker**

Wenn Ihr Netzwerkdrucker keine Druckbefehle annimmt, versuchen Sie Folgendes:

- 1 Vergewissern Sie sich, dass Ihr Drucker mit einem funktionierendem Netzwerk verbunden ist.
- 2 Vergewissern Sie sich, dass die Druckersoftware vorschriftsmäßig installiert ist.

**a** Doppelklicken Sie auf dem Schreibtisch auf den Ordner für den **Z600 Series-Drucker**.

Das Dialogfenster für den Z600 Series-Drucker wird angezeigt.

**b** Doppelklicken Sie auf das **Z600 Series Dienstprogramm**.

**Hinweis:** Außerdem können Sie das Z600 Series-Dienstprogramm über die Option **Druckerdienste** im Dialogmenü **Drucken** aufrufen.

**c** Wenn der Druckerordner und das Druckerdienstprogramm nicht angezeigt werden, starten Sie die Druckersoftware erneut. Hilfe finden Sie hier: „Druckersoftware installieren“ auf Seite 43.

3 Versuchen Sie, eine Testseite zu drucken. Hilfe finden Sie hier: „Drucken einer Testseite“ auf Seite 48.

Wenn die Testseite nicht gedruckt wird, sehen Sie nach unter „Die Testseite wird nicht gedruckt“ auf Seite 49.

*Lösen von Druckproblemen im Netzwerk, wenn der Drucker an einen Netzwerkadapter angeschlossen ist*

## ***Umgang mit Fehlermeldungen und blinkenden Leuchten***

In diesem Abschnitt finden Sie Informationen über Fehlermeldungen der Druckersoftware auf dem Computerbildschirm und blinkende Leuchten am Drucker. Informationen über Leuchten an einem Lexmark Adapter finden Sie in der Dokumentation des Adapters.

### ***Meldung Papierstau***

Informationen zur Behebung des Papierstaus finden Sie unter „Im Drucker liegt ein Papierstau vor“ auf Seite 52.

### ***Wenig Tinte, Meldung***

Eine Patrone ist beinahe leer. Wenn Sie eine neue Patrone erwerben oder einen Händler in Ihrer Nähe finden möchten, siehe „Artikelbestellen“ auf Seite 39, oder besuchen Sie uns auf der Lexmark Website unter [www.lexmark.com](http://www.lexmark.com). Hinweise zum Austauschen der Patronen finden Sie auf Seite „Ersetzen der Tintenpatronen“ auf Seite 33.

### ***Die Taste blinkt***

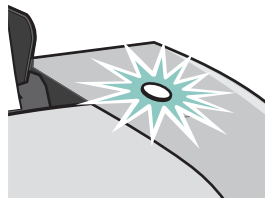

Beachten Sie mögliche Fehlermeldungen am Bildschirm.

- Wenn sich kein Papier mehr im Drucker befindet, gehen Sie folgendermaßen vor:
  - 1 Legen Sie Papier ein.
  - 2 Drücken Sie die Taste.
- Wenn im Drucker ein Papierstau vorliegt, lesen Sie unter „Im Drucker liegt ein Papierstau vor“ auf Seite 52 nach.

### ***Die Beheben von Problemen, die durch erfolgloses oder langsames Drucken verursacht werden***

Mit den folgenden Themen können Sie erfolgloses oder langsames Drucken beheben.

## ***Drucker ist angeschlossen, druckt jedoch nicht***

Überprüfen Sie Folgendes:

- Der Drucker ist eingeschaltet und das Druckerkabel ist ordnungsgemäß mit Computer und Drucker verbunden. Wenn Sie den Drucker im Netzwerk verwenden, achten Sie darauf, dass der Lexmark -Adapter eingeschaltet ist und alle Leuchten an sind. Hilfe dazu finden Sie in der Dokumentation des Adapters.
- Das Papier ist richtig eingelegt und ragt nicht zu weit in den Drucker hinein. Wenn ein Papierstau vorliegt, lesen Sie unter „Beheben von Papierzuführungsfehlern oder Papierstaus“ auf Seite 50 nach.
- Der Drucker wurde nicht angehalten. So überprüfen Sie den Druckerstatus:
  - 1 Klicken Sie im Menü **Dock** auf das Symbol für die **Druckerauswahl**.  
Das Dialogfenster **Druckerliste** wird angezeigt.
  - 2 Markieren Sie den **Z600 Series** in der Liste.
  - 3 Wählen Sie im Menü **Warteliste** die Option **Warteliste starten**.
  - 4 Wählen Sie im Menü **Drucker** die Option **Warteliste einblenden**.
  - 5 Wählen Sie Ihren Befehl aus der Liste aus.
  - 6 Klicken Sie auf **Druckauftrag ausführen**.
- Der Drucker ist als Standarddrucker definiert. So legen Sie den Drucker als Standarddrucker fest:
  - 1 Klicken Sie im Menü **Dock** auf das Symbol für die **Druckerauswahl**.  
Das Dialogfenster **Druckerliste** wird angezeigt.
  - 2 Vergewissern Sie sich, dass in der Liste **Z600 Series** markiert ist.

Nachdem Sie die genannten Punkte überprüft haben, versuchen Sie eine Testseite zu drucken.

## ***Drucken einer Testseite***

- 1 Rufen Sie das Druckerdienstprogramm durch Doppelklicken auf den Ordner **Z600 Series-Drucker** auf dem Schreibtisch und anschließendes Doppelklicken auf **Z600 Series-Dienstprogramm** auf. Außerdem können Sie das Z600 Series-Dienstprogramm über die Option **Druckerdienste** im Dialogmenü **Drucken** aufrufen.
- 2 Klicken Sie auf der Registerkarte **Tintenpatronen** auf **Testseite drucken**.
  - Wird die Testseite gedruckt, arbeitet der Drucker problemlos.
  - Wenn die Testseite nicht gedruckt wird, fahren Sie mit dem folgenden Abschnitt fort oder öffnen Sie die Hilfe zur Druckersoftware. Dort finden Sie weitere Informationen zur Fehlersuche.

*Die Beheben von Problemen, die durch erfolgloses oder langsames Drucken verursacht werden*

## ***Die Testseite wird nicht gedruckt***

Für Informationen hierzu lesen Sie zuerst unter „Fehlersuche – Checkliste“ auf Seite 40 nach, und dann:

- Wenn ein Papierstau vorliegt, lesen Sie unter „Beheben von Papierzuführungsfehlern oder Papierstaus“ auf Seite 50 nach.
- Stellen Sie sicher, dass der Drucker nicht angehalten wurde. So überprüfen Sie den Druckerstatus:
  - 1 Klicken Sie im Menü **Dock** auf das Symbol für die **Druckerauswahl**.  
Das Dialogfenster **Druckerliste** wird angezeigt.
  - 2 Markieren Sie den **Z600 Series** in der Liste.
  - 3 Wählen Sie, falls verfügbar, im Menü **Warteliste** die Option **Warteliste starten**.
  - 4 Wählen Sie im Menü **Drucker** die Option **Warteliste einblenden**.
  - 5 Wählen Sie Ihren Befehl aus der Liste aus.
  - 6 Klicken Sie auf **Druckauftrag ausführen**.
  - 7 Versuchen Sie nun, eine Testseite zu drucken. Wenn sie immer noch nicht gedruckt wird, finden Sie weitere Informationen unter: „Problembeseitigung bei der Installation der Druckersoftware“ auf Seite 42.

## ***Die Ausrichtungsseite wird nicht gedruckt***

Überprüfen Sie Folgendes:

- Sie haben den durchsichtigen Aufkleber und die transparente Klebefolie von der Hinter- und Unterseite der Tintenpatrone entfernt.
- Sie haben die Tintenpatronen ordnungsgemäß eingesetzt. Hilfe finden Sie hier: „Patronen installieren“ auf Seite 34.
- Sie haben das Papier vorschriftsmäßig eingelegt und es nicht in den Drucker hineingeschoben.
- Wenn Sie mittels einem Lexmark-Adapters mit einem Netzwerk verbunden sind, leuchten die Anzeigen. Weitere Informationen finden Sie in der Dokumentation des Adapters.

*Die Behebung von Problemen, die durch erfolgloses oder langsames Drucken verursacht werden*

## ***Nachdem anscheinend gedruckt wurde, gibt der Drucker eine leere Seite aus***

Überprüfen Sie Folgendes:

- Sie haben den Aufkleber und die transparente Klebefolie von der Hinter- und Unterseite der Tintenpatrone entfernt. Hilfe finden Sie hier: „Ersetzen der Tintenpatronen“ auf Seite 33.
- Die Düsen der Tintenpatrone sind nicht verstopft. Reinigen Sie die Patronendüsen. Folgen Sie den Anweisungen in „Verbessern der Druckqualität“ auf Seite 37.

## ***Drucker druckt sehr langsam***

- Wenn Sie eine Mac OS X-Version vor 10.1 verwenden, empfehlen wir, diese Version zu aktualisieren, um die Leistung des Druckersystems zu verbessern.
- Schließen Sie alle nicht benötigten Softwareprogramme.
- Überprüfen Sie das Dokument, das derzeit gedruckt wird. Es dauert möglicherweise länger, Fotos und Grafiken zu drucken als normalen Text. Große Dokumente oder Dokumente, die Hintergrundbilder enthalten, werden möglicherweise auch langsamer gedruckt.
- Überprüfen Sie den Drucker und sehen Sie nach, ob ein anderes Dokument gedruckt wird. Die Druckaufträge werden in der Reihenfolge abgefertigt, in der sie vom Drucker erhalten werden.
- Verringern Sie die Einstellung für die Druckqualität auf **Normal** oder **Schnelldruck**.

**Hinweis:** Durch das Auswählen einer höheren Einstellung für die Druckqualität verbessert sich die Druckqualität, der Druckvorgang nimmt jedoch mehr Zeit in Anspruch.

## ***Beheben von Papierzuführungsfehlern oder Papierstaus***

Mit den folgenden Themen können Sie Papierzuführungsfehler oder Papierstaus beheben.

### ***Papier wird nicht richtig eingezogen oder es werden mehrere Blätter eingezogen***

Überprüfen Sie Folgendes:

- Die Ecken des Papiers sind nicht geknickt.
- Das verwendete Papier ist für Tintenstrahldrucker vorgesehen.
- Kein Stück Papier eines vorherigen Druckvorgangs hat sich verhakt.
- Es befindet sich nicht zuviel Papier im Drucker. Je nach Papierstärke können bis zu 100 Blatt Papier eingelegt werden.
- Das Papier ist nicht mit Gewalt in den Drucker hineingedrückt worden.

- Die Papierführung befindet sich an der linken Kante des Papiers.
- Die Papierführung ist so eingestellt, dass sie den ungehinderten Einzug aus der Einzelblattzuführung nicht behindert.
- Der Drucker steht auf einer flachen, ebenen Fläche.
- Die ausgewählten Druckereinstellungen eignen sich für die Art des derzeit gedruckten Dokuments. Hilfe finden Sie hier: „Druckvorschläge“ auf Seite 12.

## ***Der Drucker zieht keine Spezialmedien ein***

Überprüfen Sie Folgendes:

- Papier wird vom Drucker problemlos eingezogen. Legen Sie die Spezialmedien so ein, dass es vertikal an der rechten Seite der Papierstütze anliegt. Schieben Sie die Papierführung an den linken Rand der Spezialmedien. Hilfe finden Sie hier: „Druckvorschläge“ auf Seite 12.
- Wählen Sie das entsprechende Format der Medien oder Spezialmedien aus. Siehe „Dialogfenster Seiteneinstellungen“ auf Seite 7 und „Dialogfenster Drucken“ auf Seite 8.
- Das Format der verwendeten Spezialmedien bzw. der Umschläge wird vom Drucker unterstützt.
- Das verwendete Softwareprogramm ist für das Bedrucken der Spezialmedien vorgesehen. Lesen Sie hierzu die diesbezüglichen Informationen in der Dokumentation zum Softwareprogramm.
- Die Spezialmedien haben sich nicht verhakt. Hilfe finden Sie hier: „Im Drucker liegt ein Papierstau vor“ auf Seite 52.
- Der Drucker wurde nicht angehalten. So überprüfen Sie den Druckerstatus:
  - 1 Klicken Sie im Menü **Dock** auf das Symbol für die **Druckerauswahl**.  
Das Dialogfenster **Druckerliste** wird angezeigt.
  - 2 Vergewissern Sie sich, dass in der Liste **Z600 Series** markiert ist.
  - 3 Wählen Sie, falls verfügbar, im Menü **Warteliste** die Option **Warteliste starten**.
  - 4 Wählen Sie im Menü **Drucker** die Option **Warteliste einblenden**.
  - 5 Wählen Sie einen Befehl aus der Liste aus.
  - 6 Klicken Sie auf **Druckauftrag ausführen** oder **Erneut**.

## ***Im Drucker liegt ein Papierstau vor***

Wenn das Papier bereits zu weit eingezogen wurde und nicht entfernt werden kann, gehen Sie folgendermaßen vor:

- 1** Schalten Sie den Drucker aus.
- 2** Schalten Sie den Drucker wieder ein.
- 3** Gehen Sie folgendermaßen vor, wenn der Drucker nicht automatisch eine Seite ausgibt:

- a** Schalten Sie den Drucker aus.
- b** Ziehen Sie kräftig an dem Papier, um es zu entfernen.

Sollten Sie nicht an das Papier heranreichen können, öffnen Sie die vordere Abdeckung, ziehen Sie das Papier heraus und schließen Sie daraufhin die Abdeckung.

- c** Schalten Sie den Drucker ein.

## ***Beheben von Problemen mit Spezialpapier***

Wenn die Druckqualität nicht befriedigend ist, müssen Sie unter Umständen die Randeinstellungen anpassen, eine höhere Druckqualität auswählen, die Druckköpfe ausrichten oder die Düsen reinigen.

Mit den folgenden Themen können Sie die Druckqualität verbessern:

### ***Der Ausdruck ist zu dunkel oder verwischt***

- Stellen Sie sicher, dass das Papier glatt und nicht zerknittert ist.
- Lassen Sie die Tinte vor dem Herausnehmen vollständig trocknen.
- Stellen Sie sicher, dass die gewählte Papiersorte und das gewählte Papierformat mit dem eingelegten Papier übereinstimmt. Hilfe finden Sie hier: „Druckersoftware“ auf Seite 6.
- Verringern Sie die Einstellung für die Druckqualität auf **Schnelldruck**.
- Reinigen Sie die Patronendüsen. Folgen Sie den Anweisungen in „Verbessern der Druckqualität“ auf Seite 37.

### ***Vertikale gerade Linien sind nicht glatt***

So erhöhen Sie die Druckqualität von vertikalen geraden Linien in Tabellen, Rahmen und Grafiken:

- Wählen Sie eine höhere Druckqualität aus.
- Richten Sie die Patronendüsen aus. Hilfe finden Sie hier: „Ausrichten der Patronen“ auf Seite 36.
- Reinigen Sie die Patronendüsen. Folgen Sie den Anweisungen in „Verbessern der Druckqualität“ auf Seite 37.

## Die Schrift ist verwischt

- Es ist möglich, dass die nachfolgende Seite die Tinte auf der vorher gedruckten Seite verschmiert. Nehmen Sie beim Drucken jede gedruckte Seite sofort aus dem Drucker und lassen Sie sie vollständig trocknen, bevor Sie die Seiten aufeinander legen.
- Reinigen Sie die Patronendüsen. Folgen Sie den Anweisungen in „Verbessern der Druckqualität“ auf Seite 37.

## Der Ausdruck ist streifenweise hell oder dunkel (intermittierender Druck)

- Ändern Sie die Druckqualität auf **Besser** oder **Beste**.
- Wenn Ihr Drucker mit einem Hub oder einem externen Gerät wie Scanner oder Fax an Ihren Computer angeschlossen ist, schließen Sie Ihren Drucker mit einem USB-Kabel direkt an Ihren Computer an.
- Ist Ihr Drucker mit Ihrem Netzwerk verbunden, schließen Sie ihn mit einem USB-Kabel direkt an Ihren Computer an.

## Schlechte Druckqualität an den Ecken

Wie bei anderen Druckern kann auch mit diesem Drucker der äußerste Rand einer Seite nicht bedruckt werden. Achten Sie darauf, dass die Ränder folgendermaßen eingestellt sind.

Rand:	Mindesteinstellung
Links und Rechts	<ul style="list-style-type: none"><li>• 6,35 mm (0,25 Zoll) für US Letter, US Legal, Banner A4 und benutzerdefiniertes Papierformat</li><li>• 3,175 mm (0,125 Zoll) für Briefumschläge</li><li>• 3,37 mm (3,30 mm Zoll) für die meisten Papierformate</li></ul>
Oben	<ul style="list-style-type: none"><li>• 1,7 mm (0,067 Zoll)</li></ul>
Unten	<ul style="list-style-type: none"><li>• 12,7 mm (0,5 Zoll) für Schwarzweiß-Druckaufträge</li><li>• 19 mm (19,05 mm Zoll) für Farb-Druckaufträge</li></ul>

## Gedruckte Zeichen sind unförmig oder schief

- Brechen Sie alle Druckaufträge ab und starten Sie Ihren Druckauftrag erneut. So brechen Sie alle Druckaufträge ab:
  - 1 Klicken Sie im Menü **Dock** auf das Symbol für die **Druckerauswahl**.  
Das Dialogfenster **Druckerliste** wird angezeigt.
  - 2 Vergewissern Sie sich, dass in der Liste **Z600 Series** markiert ist.
  - 3 Wählen Sie, falls verfügbar, im Menü **Warteliste** die Option **Warteliste starten**.
  - 4 Wählen Sie im Menü **Drucker** die Option **Warteliste einblenden**.

- 5 Wählen Sie den Druckbefehl, den Sie löschen wollen.
  - 6 Klicken Sie auf **Löschen**.
  - 7 Wiederholen Sie die Schritte 5 bis 6 bis alle Druckaufträge gelöscht sind.
- Richten Sie die Tintenpatronen aus. Hilfe finden Sie hier: „Ausrichten der Patronen“ auf Seite 36.
  - Reinigen Sie die Patronendüsen. Folgen Sie den Anweisungen in „Verbessern der Druckqualität“ auf Seite 37.

### ***Die Farben des Ausdrucks unterscheiden sich von den Bildschirmfarben***

- Möglicherweise ist eine der Tintenpatronen fast leer. Hilfe finden Sie hier: „Ersetzen der Tintenpatronen“ auf Seite 33.
- Versuchen Sie es mit Papier eines anderen Herstellers. Verschiedene Papiertypen nehmen die Tinte unterschiedlich auf, wodurch Farbveränderungen entstehen.

Wählen Sie als Farbeinstellung **Natürliche Farben**:

- 1 Wählen Sie im Softwareprogramm **Ablage ▶ Drucken** aus.
- 2 Wählen Sie aus dem Popupmenü **Drucker** die Option **Z600 Series**.
- 3 Wählen Sie im Popupmenü in der linken oberen Ecke die Option **Farbe** aus.
- 4 Wählen Sie im Popupmenü **Farbeinstellung** die Option für **natürliche Farben** aus.

### ***Die Farben des Ausdrucks sind blass***

Versuchen Sie es mit den Vorschlägen im Abschnitt „Die Farben des Ausdrucks unterscheiden sich von den Bildschirmfarben“ auf Seite 54. Wenn die Farben immer noch blass sind, reinigen Sie die Patronendüsen. Folgen Sie den Anweisungen in „Verbessern der Druckqualität“ auf Seite 37.

### ***Es werden unerwartete Zeichen gedruckt oder Zeichen fehlen***

Reinigen Sie die Patronendüsen. Folgen Sie den Anweisungen in „Verbessern der Druckqualität“ auf Seite 37.

### ***Fotos werden nicht gedruckt wie erwartet.***

- Wählen Sie eine höhere Druckqualität aus.
- Wählen Sie Papiersorte Fotopapier aus.

## ***Beheben von Problemen mit Spezialmedien***

Verwenden Sie diesen Abschnitt dazu, Probleme beim Drucken mit Spezialmedien zu beheben.

### ***Glanzfotopapier oder Transparentfolien kleben zusammen***

- Verwenden Sie Glanzfotopapiere oder Transparentfolien, die sich für Tintenstrahldrucker eignen.
- Stellen Sie sicher, dass das Papier richtig eingelegt wurde (die zu bedruckende Seite ist Ihnen zugewandt) und dass in der Druckersoftware die entsprechenden Einstellungen ausgewählt wurden. Informationen hierzu finden Sie unter „Drucken von Fotos“ auf Seite 13 oder „Drucken auf Transparentfolien“ auf Seite 29.
- Nehmen Sie beim Drucken jede gedruckte Seite sofort aus dem Drucker und lassen Sie sie vollständig trocknen, bevor Sie die Seiten aufeinander legen.

### ***Transparentfolien oder Fotos enthalten weiße Streifen***

- Stellen Sie sicher, dass das Papier richtig eingelegt wurde (die zu bedruckende Seite ist Ihnen zugewandt) und dass in der Druckersoftware die entsprechenden Einstellungen ausgewählt wurden. Informationen hierzu finden Sie unter „Drucken auf Transparentfolien“ auf Seite 29 oder „Drucken von Fotos“ auf Seite 13.
- Wählen Sie eine höhere Druckqualität aus, beispielsweise **Besser** oder **Beste**. Hilfe finden Sie hier: „Druckvorschläge“ auf Seite 12.
- Reinigen Sie die Patronendüsen. Folgen Sie den Anweisungen in „Verbessern der Druckqualität“ auf Seite 37.

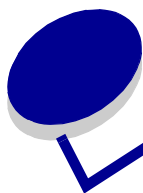

# Hinweise

---

## Hinweise zu den elektronischen Emissionen

### Informationen zur Einhaltung der Bestimmungen der Federal Communications Commission (FCC)

Die Drucker Lexmark Z600 Series Color Jetprinter, type 4126-001, wurden getestet und entsprechen den Beschränkungen eines Digitalgeräts der Klasse B gemäß Abschnitt 15 der FCC-Bestimmungen. Der Betrieb unterliegt den beiden folgenden Bedingungen: (1) Dieses Gerät kann keine schädlichen Störungen verursachen und (2) dieses Gerät muss jegliche empfangenen Störungen, einschließlich von Störungen, die zu unerwünschter Operation führen, annehmen.

Die FCC-Beschränkungen der Klasse B wurden entworfen, um in Wohngebieten angemessenen Schutz gegen schädliche Störungen zu gewährleisten. Dieses Gerät generiert, verwendet und strahlt Radiofrequenzenergie aus und kann bei Radioübertragungen beeinträchtigende Störungen hervorrufen, wenn es nicht in Übereinstimmung mit den Anweisungen installiert und verwendet wird. Es gibt jedoch keine Garantie, dass Störungen in einer bestimmten Installation nicht auftreten. Falls dieses Gerät Störungen des Radio- oder Fernsehempfangs verursacht, die durch Ein- und Ausschalten des Geräts festgestellt werden können, lassen sich diese durch eine oder mehrere der folgenden Maßnahmen beseitigen:

- Richten Sie die Empfangsantenne neu aus oder positionieren Sie sie an einer anderen Stelle.
- Erhöhen Sie den Abstand zwischen dem Gerät und dem Empfänger.
- Schließen Sie das Gerät an einen anderen Anschluss als den Anschluss des Empfängers an.
- Wenn Sie weitere Vorschläge benötigen, setzen Sie sich mit Ihrem Händler oder dem Kundenservice in Verbindung.

Der Hersteller ist nicht verantwortlich für Radio- oder Fernsehstörungen, die durch Verwendung von nicht empfohlenen Kabeln oder durch unautorisierte Änderungen bzw. Modifikationen am Gerät hervorgerufen wurden. Unautorisierte Änderungen oder Modifikationen können die Berechtigung des Benutzers zur Verwendung dieses Geräts ungültig machen.

**Hinweis:** Um die Konformität mit den FCC-Richtlinien über elektromagnetische Interferenzen für einen Computer der Klasse B sicherzustellen, sollten Sie ein ordnungsgemäß abgeschirmtes und geerdetes USB-Kabel verwenden (z. B. Lexmark Artikelnummer 1329605 für einen parallelen Anschluss oder 12A2405 für einen USB-Anschluss). Bei Verwendung eines nicht ordnungsgemäß abgeschirmten oder geerdeten Kabels verstoßen Sie möglicherweise gegen die FCC-Bestimmungen.

Wenn Sie Fragen zu diesen Informationen über Entsprechungsbestimmungen haben, wenden Sie sich bitte an:

Director of Lexmark Technology & Services  
Lexmark International, Inc.  
740 West New Circle Road  
Lexington, KY 40550  
(859) 232-3000

### Industry Canada compliance statement

This Class B digital apparatus meets all requirements of the Canadian Interference-Causing Equipment Regulations.

### Avis de conformité aux normes de l'industrie du Canada

Cet appareil numérique de la classe B respecte toutes les exigences du Règlement sur le matériel brouilleur du Canada.

### Übereinstimmung mit EU-Richtlinien

Dieses Produkt genügt den Schutzanforderungen der Richtlinien 89/336/EEC und 73/23/EEC des Europäischen Rates zur Anpassung und Harmonisierung der Gesetze der Mitgliedsstaaten bezüglich der elektromagnetischen Kompatibilität und der Sicherheit elektrischer Geräte, die für die Verwendung innerhalb bestimmter Voltgrenzen geeignet sind.

Eine Erklärung, dass die Geräte mit den Anforderungen der Richtlinie übereinstimmen, wurde vom Director of Manufacturing and Technical Support, Lexmark International, S.A., Boigny, Frankreich, unterzeichnet.

Dieses Produkt entspricht den Grenzwerten der Klasse B der Richtlinie EN 55022 und den Sicherheitsanforderungen der Richtlinie EN 60950.

### The United Kingdom Telecommunications Act 1984

This apparatus is approved under the approval number NS/G/1234/J/100003 for the indirect connections to the public telecommunications systems in the United Kingdom.

## Japanese VCCI notice

この装置は、情報処理装置等電波障害自主規制協議会（VCCI）の基準に基づくクラス B 情報技術装置です。この装置は、家庭環境で使用することを目的としていますが、この装置がラジオやテレビジョン受信機に近接して使用されると、受信障害を引き起こすことがあります。

取扱説明書に従って正しい取り扱いをして下さい。

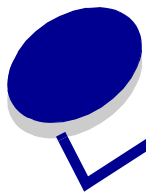

# Glossar

---

**An der kurzen Seite binden.** Softwareoption des Druckers, bei der beidseitig bedruckte Seiten so angeordnet werden, dass sie an der kurzen Seite gebunden werden können.

**An der langen Seite binden.** Softwareoption des Druckers, bei der beidseitig bedruckte Seiten so angeordnet werden, dass sie an der langen Seite gebunden werden können.

**Anwendung.** *Siehe* Programm.

**Ausrichtungsseite.** Seite mit gedruckten Ausrichtungsmustern, die während der Ausrichtung der Tintenpatronen vom Drucker ausgegeben werden.

**Ausrichtungswerte.** Die Zahlen, die den Mustern auf der Ausrichtungsseite entsprechen.

**Automatische Ausrichtung.** Funktion zur automatischen Ausrichtung der Tintenpatronen.

**Bannerpapier.** Fortlaufende Blätter perforiertes Tintenstrahlpapier für Banner. Auch Endlospapier genannt.

**Beidseitiges Drucken.** Softwareoption des Druckers zum beidseitigen Bedrucken von Papier.

**beschichtetes Papier.** Spezialbehandeltes Papier für höchste Druckqualität bei Bildern.

**Betriebssystem.** Die Software mit den Grundfunktionen für den Betrieb des Computers, zum Beispiel Windows 98 oder Macintosh OS X.

**Broschüre.** Mehrere bedruckte, gefaltete und gebündelte Seiten, die einem dünnen Buch ähneln.

**Bündel.** Eine Menge von Broschürenseiten, die vor dem Binden in der Mitte gefaltet und gestapelt wurden.

**Drucken in umgekehrter Seitenfolge.** Softwareoption des Druckers, mit der die letzte Seite des Dokuments zuerst gedruckt werden kann, sodass die Seiten im Ausgabefach in der richtigen Reihenfolge liegen.

**Druckeranschluss.** *Siehe* USB-Anschluss.

**Druckersoftware.** (1) Programm zur Auswahl der Einstellungen zur benutzerdefinierten Anpassung des Druckauftrags. (2) Programm für die Kommunikation zwischen Computer und Drucker.

**Druckertreiber.** *Siehe* Druckersoftware.

**Druckerwarteschlange.** Der Bereich auf dem Server, in dem Druckaufträge zum Drucken in der Sendereihenfolge gespeichert werden.

**Endlospapier.** *Siehe* Bannerpapier.

**Etikett.** Selbstklebendes Papier.

**Fotopapier.** Spezialbehandeltes Papier zum Drucken von Fotos.

**Glanzpapier.** Papier mit einer glänzenden Seite zum Drucken von Fotos.

**Handzettel.** Mehrseitige Darstellungen, die auf einem einzelnen Blatt Papier gedruckt sind. *Siehe* **Mehrseitendruck.**

**Hochformat.** Seitenausrichtung, bei der der Text parallel zur kurzen Seite des Papiers verläuft.

**Hub.** Gerät zur Verbindung mehrerer Computer oder Peripheriegeräte.

**IP-Adresse (IP: Internet Protocol).** Eine 32-Bit-Zahl, mithilfe derer der Standort eines bestimmten Computers im Internet ermittelt wird. Jeder direkt mit dem Internet verbundene Computer muss eine IP-Adresse besitzen.

**Konfigurierter Drucker.** Ein an ein Netzwerk angeschlossener Drucker, dem eine IP-Adresse und eine Druckernamen zugewiesen wurde. Für den Zugriff über ein Netzwerk muss ein netzwerkfähiger Drucker konfiguriert werden.

**LAN (local area network).** Ein aus mindestens zwei Computern bestehendes Netzwerk auf begrenztem Raum. Die vernetzten Computer werden oft Arbeitsstationen genannt. Ein LAN wird zuweilen auch als lokales Subnet bezeichnet.

**Lexmark-Adapter.** Externes Gerät zur Verbindung eines netzwerkfähigen Druckers mit einem Netzwerk.

**Lokales Subnet.** *Siehe* LAN (local area network).

**Manuelle Ausrichtung.** Eine Funktion der Druckersoftware, mit der Ausrichtungswerte der Tintenpatronen ausgewählt werden können.

**Mehrseitendruck.** Eine Option der Druckersoftware, mit der mehrere Seiten eines Dokuments auf ein einzelnes Blatt gedruckt werden können. Wählen Sie beispielsweise die Option für den 4-seitigen Druck, um verkleinerte Darstellungen der Seiten 1 bis 4 auf das erste Blatt Papier zu drucken, Darstellungen der Seiten 5 bis 8 auf das zweite Blatt usw.

**Nach oben umblättern.** Softwareoption des Druckers, mit der beidseitig bedruckte Seiten so angeordnet werden, dass sie sich wie die Seiten eines Schreibblocks umblättern lassen.

**Natürliche Farben.** Softwareoption des Druckers zum Drucken von Fotos und hochdetaillierten Grafiken.

**Netzwerk.** Eine Gruppe von Computern, Druckern oder anderen Peripheriegeräten, die zum Zwecke des Informationsaustauschs miteinander verbunden sind.

**Netzwerkadapter.** *Siehe* Lexmark-Adapter.

**Netzwerkanschluss.** (1) Eine logische Verbindung zu einem Drucker innerhalb eines Netzwerks. (2) Ein I/O-Adapter (Eingabe/Ausgabe-Adapter), der zur Verbindung eines Peripheriegeräts, wie beispielsweise eines Druckers, mit einem Netzwerk verwendet wird.

**Netzwerkanschluss.** Der 25-polige Anschluss an der Rückwand des Computers zum Anschluss von Peripheriegeräten, wie beispielsweise eines Druckers, mit einem Parallelkabel. Der Netzwerkanschluss dient zur Kommunikation zwischen Computer und Drucker.

**Netzwerkdrucker.** Ein in einem Netzwerk zur Verfügung stehender Drucker, der nicht direkt mit dem Computer verbunden ist.

**Netzwerkfähiger Drucker.** Ein Drucker, den Sie mit einem Netzwerk verbinden können. Für einige netzwerkfähige Drucker kann ein externer Netzwerkadapter erforderlich sein.

**Normalpapier.** Papier zum Drucken von Textdokumenten.

**Papier in benutzerdefiniertem Format.** Ein nicht-standardmäßiges Papierformats.

**Papiersortensensor.** Funktion zur automatischen Erkennung bestimmter im Papierfach eingelegter Papiersorten.

**Parallelkabel.** Ein 25-PIN-Kabel, das zur Verbindung eines Peripheriegeräts, wie beispielsweise eines Druckers, mit einem Drucker verwendet wird.

**Patronendüsen.** Der goldene Bereich der Tintenpatrone, durch den die Tinte fließt, bevor sie während des Druckvorgangs auf das Papier aufgetragen wird.

**Patronenkontakt.** Der goldene Bereich auf der Tintenpatrone, der die Kontakte des Schlittens im Drucker berührt.

**Peripheriegerät.** Externes Gerät, das an einen Computer angeschlossen ist und von diesem gesteuert wird.

**Poster.** Auf mehrere Blatt Papier gedrucktes Bild, das nach Zusammensetzung eine vergrößerte Version des Originalbildes ergibt.

**Premiumpapier.** Beschichtetes Papier für Berichte oder Dokumente, die Grafiken enthalten.

**Programm.** Jede auf dem Computer geladene Software zur Ausführung bestimmter Aufgaben, wie Textverarbeitung oder Bildbearbeitung.

**Querformat.** Seitenausrichtung, bei der der Text parallel zur langen Seite des Papiers verläuft.

**Rand.** Der unbedruckte Bereich zwischen dem Text bzw. der Grafik und dem Rand des Papiers.

**Remote-Subnet.** Ein separates, mit dem LAN verbundenes Netzwerk.

**Seitlich umblättern.** Softwareoption des Druckers, mit der beidseitig bedruckte Seiten so angeordnet werden, dass sie sich wie die Seiten einer Zeitschrift umblättern lassen.

**Sortieren.** Eine Option der Druckersoftware, mit der Sie die Möglichkeit haben, automatisch eine komplette Kopie eines mehrseitigen Dokuments zu erstellen, bevor die jeweils nächste Kopie erstellt wird.

**Spiegelbildlich.** Eine Option der Druckersoftware, mit der ein Bild vor dem Drucken gespiegelt werden kann.

**Standarddrucker.** Der beim Versenden von Druckaufträgen automatisch verwendete Drucker.

**Standard-Druckereinstellungen.** Einstellungen der Druckersoftware, die bei der Herstellung des Druckers definiert werden.

**Subnet.** Ein Netzwerksegment, das mit einem größeren Netzwerk verbunden ist. Ein LAN wird zuweilen auch als lokales Subnet bezeichnet.

**Tintenpatrone.** Das austauschbare Bauteil im Inneren des Druckers, das die Tinte enthält.

**Transparentfolie.** Ein durchsichtiges Blatt eines Druckmediums, das auf einem Overhead-Projektor verwendet werden kann.

**Treiber.** *Siehe Druckersoftware.*

**Unkonfigurierter Drucker.** Ein an ein Netzwerk angeschlossener Drucker, dem noch keine IP-Adresse zugewiesen wurde.

**USB-Anschluss.** Der kleine, rechteckige Anschluss an der Rückwand des Computers zum Anschluss von Peripheriegeräten, wie beispielsweise eines Druckerst, mit einem USB-Kabel. Mithilfe des USB-Anschlusses ist eine Hochgeschwindigkeitskommunikation zwischen Computer und Drucker möglich.

**USB-Kabel.** Ein leichtes, flexibles Kabel zur Kommunikation zwischen Drucker und Computer. USB-Kabel übertragen Daten mit viel höherer Geschwindigkeit als Parallelkabel.

**Wasserzeichen.** Eine Grafik bzw. ein Hintergrundtext mit geringer Farbtintensität, die bzw. der auf jede Seite eines Dokuments gedruckt wird.

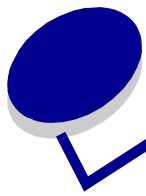

# Index

---

## A

Anpassen der Einstellungen  
  beschichtetes Papier 14  
  Drucken von Farbbildern in  
    Schwarzweiß 22  
Etiketten 23  
Fotokarten 18  
Fotopapier 14  
Glanzpapier 14  
Großkarten 18  
Handzettel 25  
in umgekehrter Reihenfolge  
  drucken 31  
Karteikarten 18  
Karten 18  
letzte Seite zuerst drucken  
  *Siehe auch* In  
  umgekehrter  
  Reihenfolge drucken  
Mehrseitendruck  
  *Siehe* Handzettel  
Normalpapier 12  
Postkarten 18  
Premiumpapier 16  
Transferpapiere 27  
Transparentfolien 30  
T-Shirt-Transferpapiere  
  *Siehe auch*  
  Transferpapier zum  
  Aufbügeln  
Umschläge 20  
Artikel, bestellen 39  
Ausrichten der Patronen 36

## B

beschichtetes Papier 13  
blinkende Leuchten 47

## C

CD mit Druckersoftware,  
  Fehlersuche 42

## D

Deinstallieren der  
  Druckersoftware 42  
Dienstprogramm, Lexmark 10  
Drucken  
  auf Premiumpapier 15  
  Ausrichtungsseite 36  
  Etiketten 22  
  Farbbilder in  
    Schwarzweiß 21  
  Fotokarten 17  
  Fotos 13  
  Großkarten 17  
  Handzettel 24  
  Karteikarten 17  
  Karten 17  
  letzte Seite zuerst  
    *Siehe* Umgekehrte  
    Reihenfolge  
  Mehrere Seiten pro Blatt 24  
  Mehrseitendruck  
    *Siehe* Handzettel  
  Normalpapier 12  
  Transferpapiere 26  
  Transparentfolien 29  
  T-Shirt-Transferpapiere  
    *Siehe auch*  
    Transferpapier zum  
    Aufbügeln  
  umgekehrte Reihenfolge 31  
  Umschläge 19  
Drucken, Dialogfenster 8

Druckereinstellungen,  
  anpassen 6  
Druckerelemente 5  
Druckerkabel, Fehlersuche 40  
Druckersoftware  
  deinstallieren 42  
  Details 6  
  Drucken, Dialogfenster 8  
  installieren 43  
  Lexmark  
    Dienstprogramm 10  
  Seiteneinstellungen,  
    Dialogfenster 7  
  Überblick 6  
Druckerstatus 48  
Druckertreiber  
  deinstallieren 42  
  installieren 43  
Druckprobleme  
  allgemein 45  
  blinkende Leuchten 47  
  Druckqualität 52  
  erfolgloses oder langsames  
  Drucken 47  
  Fehlermeldungen 47  
  leere Seiten 50  
  Netzwerk 45  
  Papiereinzug 50  
  Papierstau 52  
  Software 42  
  Spezialpapier 55  
Druckqualität, Fehlersuche 52  
Druckqualität, verbessern 37  
Düsen, drucken  
  Reinigung 38  
Düsen, Reinigung 38

## E

- Einlegen
  - beschichtetes Papier 13
  - Etiketten 22
  - Fotokarten 17
  - Fotopapier 13
  - Glanzpapier 13
  - Grußkarten 17
  - Handzettel 24
  - Karteikarten 17
  - Karten 17
  - Normalpapier 12
  - Postkarten 17
  - Premiumpapier 15
  - Transferpapiere 27
  - Transparentfolien 29
  - T-Shirt-Transferpapiere
    - Siehe auch*
    - Transferpapier zum Aufbügeln
  - Umschläge 19
- Einstellungen, anpassen
  - beschichtetes Papier 14
  - Drucken in umgekehrter Seitenfolge 31
  - Drucken von Farbbildern in Schwarzweiß 22
  - Etiketten 23
  - Fotokarten 18
  - Fotopapier 14
  - Glanzpapier 14
  - Grußkarten 18
  - Handzettel 25
  - Karteikarten 18
  - Karten 18
  - letzte Seite zuerst
    - Siehe auch* In umgekehrter Reihenfolge drucken
  - Mehrseitendruck
    - Siehe* Handzettel
  - Normalpapier 12
  - Postkarten 18
  - Premiumpapier 16

- Transferpapiere 27
- Transparentfolien 30
- T-Shirt-Transferpapiere
  - Siehe auch*
  - Transferpapier zum Aufbügeln
- Umschläge 20
- Ersetzen der Tintenpatrone 33
- Etiketten 22

## F

- Farben 40
  - Fehlermeldungen
    - Papierstau 47
    - wenig Tinte 47
  - Fehlersuche 40
    - allgemeine
      - Druckprobleme 45
      - Ausrichtungsseite 49
      - blinkende Leuchten 47
      - Drucker druckt nicht 47
      - Druckerkabel 40
      - Druckqualität 52
      - erfolgles oder langsames Drucken 47
    - Fehlermeldungen 47
    - Installation der Druckersoftware 42
    - leere Seiten 50
    - Netzwerkdrucken 45
    - Papier wird nicht richtig eingezogen 50
    - Papiereinzug 50
    - Papierstau 52
    - Ränder 53
    - Software 42
    - Spezialpapier 55
    - Tintenpatronen 40
  - Fotokarten 17
  - Fotopapier 13
- ## G
- Glanzpapier 13
  - Grußkarten 17

## H

- Handzettel 24
- Heruntergeladener Druckertreiber, Installation 44
- Hinweis zu FCC 56
- Hinweise zu den elektronischen Emissionen 56

## I

- In umgekehrter Reihenfolge drucken 31
- Installieren
  - Tintenpatronen 34
- installieren
  - Druckersoftware 43
- Intermittierender Druck 53

## K

- Kabel, Teilenummern
  - USB 39
- Karteikarten 17
- Karten 17
- Kontakte, Reinigung 38

## L

- letzte Seite zuerst drucken
  - Siehe* In umgekehrter Reihenfolge drucken
- Letzte Seite zuerst, Druck 31
- Lexmark Dienstprogramm 10

## M

- Mehrseitendruck
  - Siehe* Handzettel
- Meldung „Papierstau“ 47
- Meldung „Wenig Tinte“ 47
- Meldungen, Fehlermeldungen
  - Papierstau 47
  - wenig Tinte 47

## N

- Netzteil
  - Anschluss 6
- Netzwerk, Einrichten des Druckers 45

## **P**

Papier wird nicht richtig  
eingezogen 50  
Papierausgabefach 6  
Papierführung 6  
Papierstau, beheben 52  
Papierstütze 6  
Patronen, Tintenpatronen  
ausrichten 36  
Bestellen 39  
Haltbarkeit 39  
installieren 34  
Reinigung 38  
Teilenummern 39  
Postkarten 17  
Premiumpapier 15

## **R**

Ränder,  
Mindesteinstellungen 53

## **S**

Schriften 40  
Seiteneinstellungen, ändern 6  
Seiteneinstellungen,  
Dialogfenster 7  
Software, Drucker  
deinstallieren 42  
Details 6  
installieren 43  
Lexmark  
Dienstprogramm 10  
Sparsamer Umgang mit  
Farbtinte 21  
Spezialpapier  
Beheben von Problemen  
mit 55  
Streifen 53

## **T**

Teilenummer  
Farbtintenpatrone 39  
Teilenummer schwarze  
Tintenpatrone 39  
Teilenummer, schwarze  
Tintenpatrone 39

Teilenummern  
Farbtintenpatrone 39  
Schwarze Tintenpatrone 39  
USB-Kabel 39  
Testseite  
wird nicht gedruckt 49  
Tintenpatrone  
ausrichten 36  
Bestellen 39  
entfernen 33  
ersetzen 33  
Haltbarkeit 39  
installieren 34  
Reinigung 38  
Teilenummern 39  
Tintenpatronen entfernen 33  
Tintenpatronen, drucken  
entfernen 33  
ersetzen 33  
Tintenpatronen,  
Fehlersuche 40  
Transferpapier, zum  
Aufbügeln 26  
Transferpapiere 26  
Transparentfolien 29

## **U**

Umschläge 19  
unförmige Zeichen 53  
USB-Kabel  
Anschluss 6  
Bestellen 39

## **V**

Verbessern der  
Druckqualität 52

## **Z**

zu dunkler oder verwischter  
Ausdruck 52  
Zubehör bestellen 39



Lexmark and Lexmark with diamond design are trademarks of Lexmark International, Inc., registered in the United States and/or other countries. Color Jetprinter is a trademark of Lexmark International, Inc.  
© 2003 Lexmark International, Inc.  
740 West New Circle Road  
Lexington, Kentucky 40550