



Z600 Series Color Jetprinter™

Guía del usuario para Mac OS X

- **Solución de problemas de instalación**

Lista de comprobación para encontrar soluciones a problemas de instalación habituales.

- **Descripción general de la impresora**

Descripción de los componentes y el software de la impresora.

- **Consejos para imprimir**

Modo de imprimir varios proyectos en distintos tipos de papel.

- **Mantenimiento**

Mantenimiento de los cartuchos y realización de pedidos de consumibles.

- **Solución de problemas general**

Mensajes de error, problemas de calidad de impresión, atascos de papel y mucha más información.

Enero de 2003

Edición: Enero de 2003

El párrafo siguiente no se aplica a los países en los que tales disposiciones son contrarias a la legislación local: LEXMARK INTERNATIONAL, INC, PROPORCIONA ESTA PUBLICACIÓN "TAL CUAL" SIN GARANTÍA DE NINGÚN TIPO, NI EXPLÍCITA NI IMPLÍCITA, LO QUE INCLUYE, PERO SIN LIMITARSE A ELLO, LAS GARANTÍAS IMPLÍCITAS DE COMERCIALIZACIÓN O IDONEIDAD PARA UN PROPÓSITO EN PARTICULAR. Algunos estados no permiten la renuncia a garantías explícitas ni implícitas en algunas transacciones; por lo tanto, es posible que la presente declaración no se aplique en su caso.

Esta publicación puede incluir inexactitudes técnicas o errores tipográficos. Periódicamente se realizan modificaciones en la presente información; dichas modificaciones se incluyen en ediciones posteriores. Las mejoras o modificaciones en los productos o programas descritos pueden efectuarse en cualquier momento.

Los comentarios acerca de esta publicación pueden dirigirse a Lexmark International, Inc., Department F95/032-2, 740 West New Circle Road, Lexington, Kentucky 40550, U.S.A. En el Reino Unido y la República de Irlanda, envíelos a Lexmark International Ltd., Marketing and Services Department, Westhorpe House, Westhorpe, Marlow Bucks SL7 3RQ. Lexmark puede utilizar o distribuir la información suministrada de la forma que considere apropiada sin que ello implique obligación alguna por su parte. Puede adquirir copias adicionales de publicaciones relacionadas con este producto llamando al 1-800-553-9727. En el Reino Unido y la República de Irlanda, llame al teléfono +44 (0)8704 440 044. En otros países, póngase en contacto con su punto de venta habitual.

Las referencias hechas en esta publicación a productos, programas o servicios no implican que el fabricante tenga la intención de ponerlos a disposición en todos los países en los que opere. Cualquier referencia a un producto, programa o servicio no indica o implica que sólo se pueda utilizar dicho producto, programa o servicio. Se puede utilizar cualquier producto, programa o servicio de funcionalidad equivalente que no infrinja los derechos de la propiedad intelectual. La evaluación y comprobación del funcionamiento junto con otros productos, programas o servicios, excepto aquellos designados expresamente por el fabricante, son responsabilidad del usuario.

© 2003 Lexmark International, Inc.

Reservados todos los derechos.

DERECHOS DEL GOBIERNO DE ESTADOS UNIDOS

Este software y la documentación adjunta conforme a este acuerdo constituyen un software informático comercial y una documentación desarrollados exclusivamente por cuenta privada.

Lexmark y Lexmark con el diseño de diamante son marcas comerciales de Lexmark International, Inc., registradas en los Estados Unidos o en otros países.

Color Jetprinter es una marca comercial de Lexmark International, Inc.

Otras marcas comerciales pertenecen a sus respectivos propietarios.

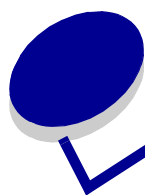

Contenido

Capítulo 1: Descripción general de la impresora.....	5
Descripción de los componentes de la impresora.....	5
Descripción del software de la impresora	6
Capítulo 2: Consejos para imprimir	12
Impresión en papel normal.....	12
Impresión en papel de primera calidad	15
Impresión de tarjetas.....	17
Impresión de sobres.....	19
Impresión de imágenes de color en blanco y negro.....	20
Impresión de etiquetas	22
Impresión de folletos (publicitarios)	24
Impresión de transferencias térmicas	26
Impresión de transparencias	28
Impresión del documento en orden inverso	31
Capítulo 3: Mantenimiento	33
Sustitución de los cartuchos de impresión	33
Especificación de los valores del cartucho en el software de la impresora.....	36
Alineación de los cartuchos de impresión	36
Mejora de la calidad de impresión.....	37
Mantenimiento de los cartuchos de impresión	39
Pedidos de consumibles	39
Capítulo 4: Solución de problemas de instalación	40
Lista de comprobación para la solución de problemas	40
Solución de problemas de instalación del software de la impresora.....	42

Capítulo 5: Solución de problemas general	45
Solución de problemas de impresión en red si la impresora está conectada a un adaptador de red.....	45
Descripción de mensajes de error y luces parpadeantes	47
Solución de problemas de impresión incorrecta o lenta.....	48
Eliminación de fallos de alimentación o atascos de papel	50
Solución de problemas de calidad de impresión.....	52
Solución de problemas de papel especial.....	55
Avisos	56
Glosario	58
Índice.....	62

1

Descripción general de la impresora

Descripción de los componentes de la impresora

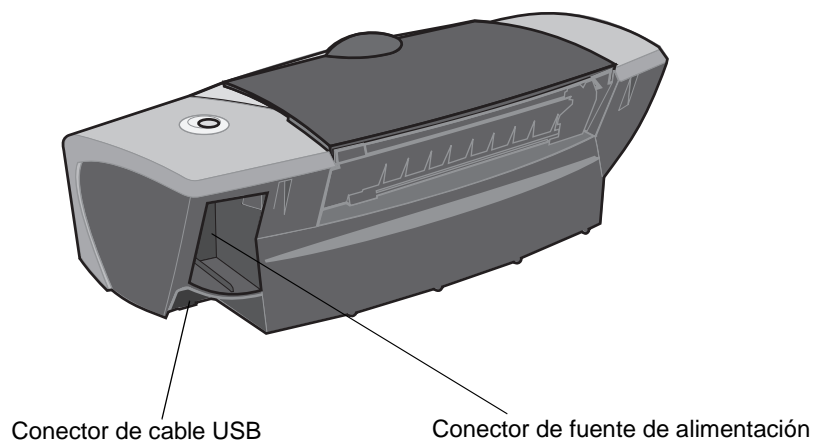
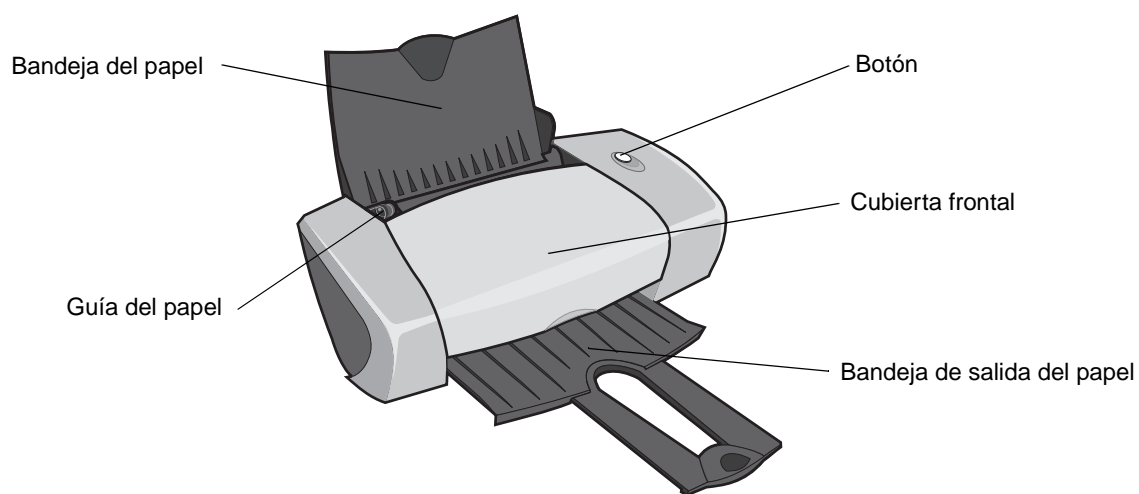

Utilice:	Para:
Botón	<ul style="list-style-type: none"> • Encender o apagar la impresora. • Extraer papel de la impresora. • Cancelar trabajos de impresión. • Ver el estado de la impresora. Para obtener más información, consulte “Descripción de mensajes de error y luces parpadeantes” en la página 47.
Cubierta frontal	<ul style="list-style-type: none"> • Instalar o cambiar los cartuchos de impresión. • Eliminar un atasco de papel.
Bandeja de salida del papel	Apilar el papel después de la impresión.
Guía del papel	Asegurarse de que la alimentación de papel se realiza de forma correcta en la impresora.
Bandeja del papel	Mantener el papel recto en la impresora.
Conector de fuente de alimentación	Conectar la fuente de alimentación a la impresora.
Conector de cable USB	Conectar la impresora al ordenador con un cable USB.

Descripción del software de la impresora

La impresora se integra con el Cuadro de diálogo Preparar página y el Cuadro de diálogo Imprimir que se suministra con Mac OS X. El CD que se suministra con la impresora también incluye la Z600 Series Utilidad.

Para personalizar los valores de un determinado documento, consulte el “Cuadro de diálogo Preparar página” en la página 7 y el “Cuadro de diálogo Imprimir” en la página 8. Para obtener más información sobre los valores que debe seleccionar para el documento en cuestión, consulte “Consejos para imprimir” en la página 12. Al instalar el software de la impresora, los cuadros de diálogo Preparar página e Imprimir se configuran con los siguientes valores predeterminados:

Calidad de impresión: Normal

Tipo de papel automático: Normal

Tamaño del papel: A4 o Carta EE.UU

Orientación: Vertical

Cuadro de diálogo Preparar página

Mientras el documento que va a imprimir esté abierto, utilice el cuadro de diálogo Preparar página para seleccionar valores tales como el tamaño del papel. Para personalizar los valores del cuadro de diálogo Preparar página:

- 1 En el programa, seleccione **Archivo** ▶ **Preparar página**.

Aparecerá una pantalla similar a la siguiente.

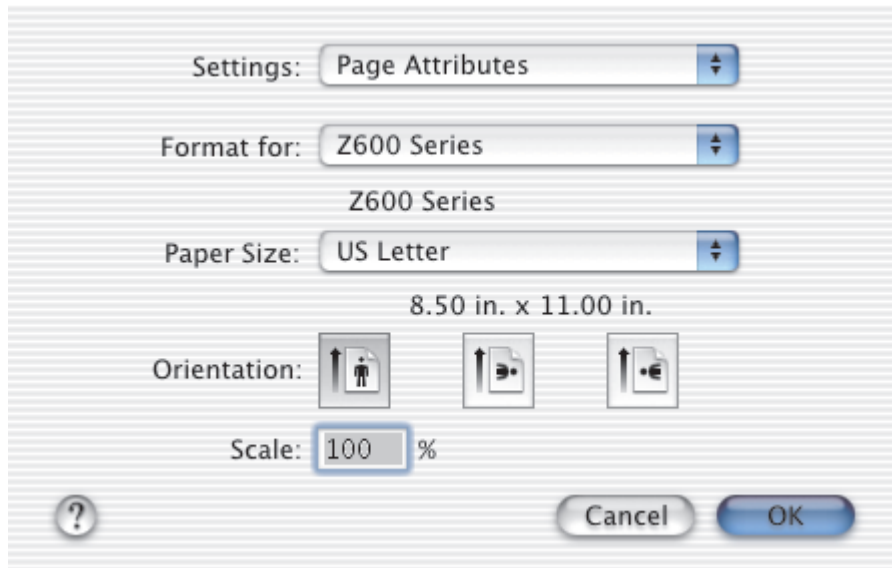

- 2 Cambie los valores a medida que sea necesario.

En:	Seleccione:	Para:
Valores	Atributos de página	Seleccionar un tamaño de papel, orientación o escala para el documento.
	Resumen	Ver un resumen de los valores de página actuales.
Formato	Z600 Series	Dar formato a la página que se va a imprimir con la impresora Z600 Series.
Tamaño del papel		Seleccionar un tamaño de papel.
Orientación		Seleccionar entre orientación vertical, horizontal u horizontal inverso.
Escala		Cambiar el valor de escala del documento. Los valores válidos oscilan entre 1 y 100.000. Los valores recomendados se encuentran entre el 25% y el 400% del tamaño del documento original.

- 3 Para obtener más información sobre estos valores, haga clic en ? para ver la ayuda del Mac OS X.
- 4 Haga clic en **Aceptar** para aplicar los valores y cierre el cuadro de diálogo Preparar página.

Cuadro de diálogo Imprimir

Con el documento abierto, utilice el cuadro de diálogo Imprimir para seleccionar valores relacionados con la apariencia del documento. Para personalizar los valores del cuadro de diálogo Imprimir:

- 1 En el programa, seleccione **Archivo ▶ Imprimir**.

Aparecerá una pantalla similar a la que aparece a continuación.

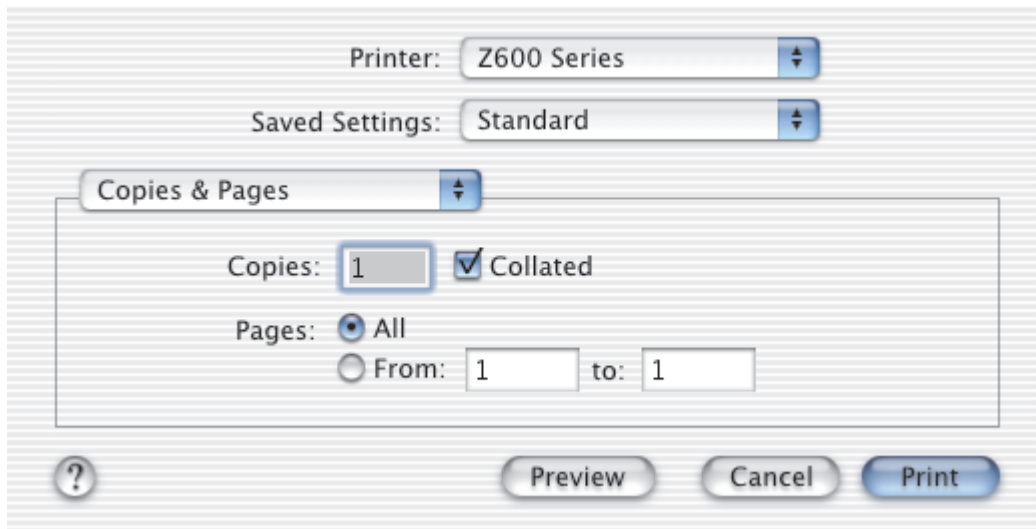

- 2 En el menú emergente de la impresora, seleccione la impresora **Z600 Series**.
- 3 Cambie los valores necesarios.

En el menú emergente, seleccione:	Seleccione:	Para:
Copias y páginas	Copias	Especificar el número de copias que desea imprimir (de 1 a 999).
	Clasificado	Ordenar trabajos de varias copias.
	Páginas	Imprimir todas las páginas del documento o un determinado rango de páginas.
Presentación	Páginas por hoja	Imprimir varias páginas del documento en una hoja de papel.
	Dirección de diseño	Imprimir las páginas del documento en un orden especificado.
	Borde	Imprimir un borde alrededor de cada página del documento.
Opciones de salida	Guardar como archivo	Imprimir el documento en formato PDF.
Opciones de color	Color de documento	Seleccionar un valor de color.

En el menú emergente, seleccione:	Seleccione:	Para:
Diseño avanzado	Invertir orden de impresión	Imprimir el documento en orden inverso.
	Simetría	Imprimir el documento como imagen simétrica.
Calidad y material	Tipo de papel	Seleccionar el tipo de papel para el documento.
	Calidad de impresión	<p>Seleccionar una calidad de impresión. Puede elegir entre Rápida, Normal, Superior u Óptima.</p> <p>Nota: La calidad de impresión Normal es la recomendada para la mayoría de los documentos. Los valores de calidad de impresión más altos dan lugar a documentos de mejor calidad en algunos tipos de papel, pero el tiempo de impresión es mayor. Para obtener más información sobre la calidad de impresión que debe seleccionar para el documento en cuestión, consulte "Consejos para imprimir" en la página 12.</p>
Servicios de impresora	Utilidad Z600 Series	Obtener un enlace directo a la utilidad de la impresora.
	Solución de problemas	Obtener un enlace directo al centro de ayuda.
	Realización de pedidos de consumibles	Obtener un enlace directo a la página web de Lexmark.
	Versión de software	Ver archivos instalados en la versión del software de la impresora.
Resumen		Ver un resumen de los valores de impresión actuales.
Guardar valores		Guardar los valores de la impresora actuales para su utilización posterior.

- 4 Si desea más información sobre los valores del cuadro de diálogo Imprimir, haga clic en ? para ver la ayuda de estos elementos. Cuando haya terminado, haga clic en el botón de cierre de color rojo.
- 5 Haga clic en **Imprimir** para aplicar los valores e imprimir el documento.

Z600 Series Utilidad

La Utilidad Z600 Series sirve para supervisar la impresora y los consumibles de la impresora. Es posible:

- Instalar cartuchos
- Alinear cartuchos
- Limpiar los inyectores
- Seleccionar impresora
- Imprimir una página de prueba
- Obtener información sobre pedidos de consumibles
- Obtener información acerca de la versión de software
- Configurar una impresora de red

Uso de la Utilidad Z600 Series

- 1 En el escritorio, haga doble clic en la carpeta **Z600 Series Impresora**. En caso de que la carpeta no aparezca en el escritorio, vuelva a ejecutar el CD del software de la impresora. Aparece el cuadro de diálogo Impresora Z600 Series.
- 2 Haga doble clic en **Utilidad Z600 Series**.

Nota: Asimismo, podrá acceder a la Utilidad Z600 Series desde Servicios de impresora en el menú del cuadro de diálogo Imprimir.

Aparece la utilidad Z600 Series.

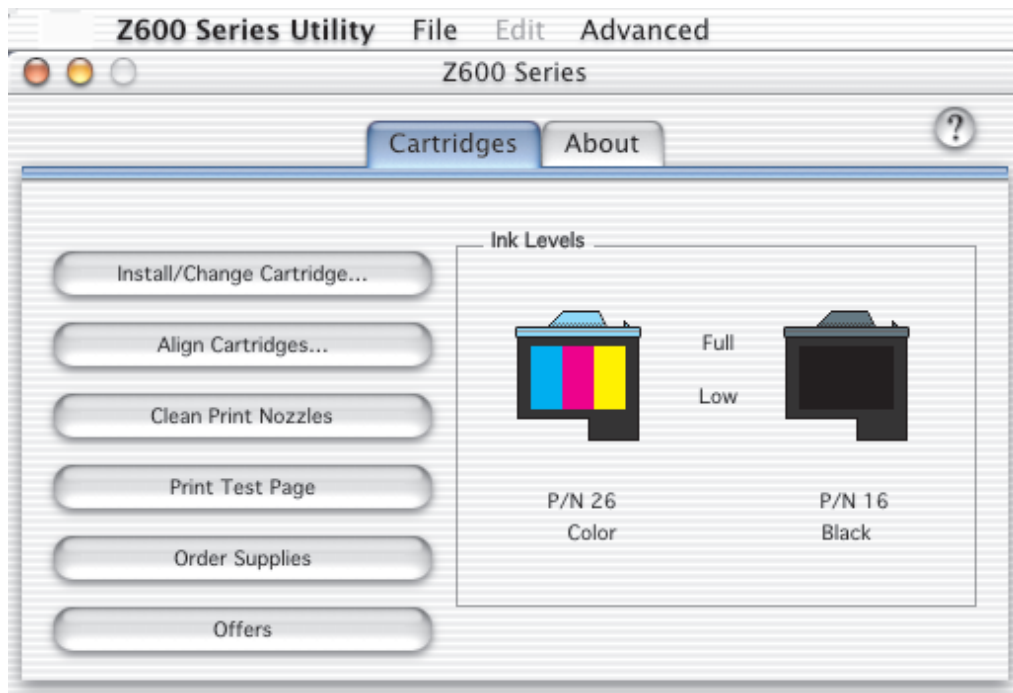

Haga clic en:	Seleccione:	Para:
Ficha Cartuchos	Instalar/cambiar cartucho	Especificar los valores de cartucho del software de la impresora al instalar o cambiar un cartucho. Para obtener más información, consulte “Sustitución de los cartuchos de impresión” en la página 33.
	Alinear cartuchos	Alinear los cartuchos. Para obtener más información, consulte “Alineación de los cartuchos de impresión” en la página 36.
	Limpiar los inyectores de impresión	Mejorar la calidad de impresión al limpiar inyectores obstruidos. Para obtener más información, consulte “Mejora de la calidad de impresión” en la página 37.
	Imprimir página de prueba	Comprobar si la impresora funciona correctamente.
	Realización de pedidos de consumibles	Pedir consumibles, como cartuchos de tinta, desde la página web de Lexmark. Para obtener más información, consulte “Pedidos de consumibles” en la página 39.
	Ofertas	Acceder a la página web de Lexmark para obtener información sobre ofertas existentes. Nota: Disponible únicamente en los Estados Unidos y Canadá.
Ficha Acerca de		Obtener información acerca de la versión de software de la impresora.
Menú Avanzado	Seleccionar impresora	<ul style="list-style-type: none"> • Seleccionar una impresora y definirla como predeterminada. • Buscar la dirección IP de la impresora seleccionada. • Agregar una impresora ubicada en una subred remota. Puede agregar una impresora o buscar en la subred todas las impresoras disponibles. • Ver una lista de todas las impresoras USB, USB de uso compartido y de red.
	Configuración de impresora de red	<ul style="list-style-type: none"> • Configurar una impresora de red que aún no está configurada. • Ver una lista de todas las impresoras de la red.

- 3 Para obtener información adicional sobre todo lo que puede hacer con la impresora, haga clic en ? para visualizar la Ayuda del software de la impresora.
- 4 Haga clic en el botón rojo situado en la parte superior izquierda para cerrar la **Utilidad Z600 Series**.

2

Consejos para imprimir

Impresión en papel normal

Puede imprimir un máximo de 100 hojas de papel cada vez, dependiendo del grosor del papel.

Paso 1: Carga del papel

- Cargue el papel verticalmente en el lado derecho de la bandeja de papel.

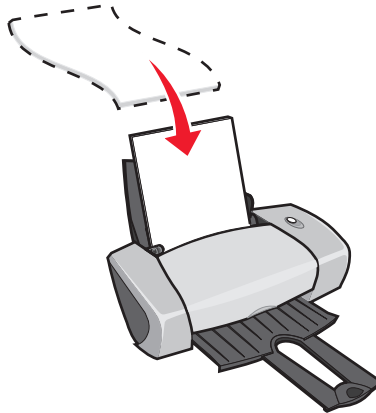

- Cuando cargue papel en la impresora, no lo fuerce.
- Apriete y deslice la guía del papel hacia el extremo izquierdo del papel.

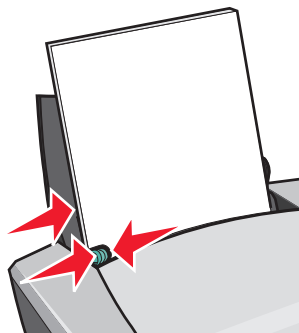

Nota: Si utiliza papel de tamaño carta, es posible que no sea necesario ajustar la guía del papel.

Paso 2: Personalización de los valores de impresión

Si está utilizando papel A4 o de tamaño carta y desea una calidad de impresión normal, no necesita ajustar los valores de impresión.

Si utiliza papel especial, personalice los valores siguiendo los pasos correspondientes al tipo de papel.

Paso 3: Impresión del documento

- 1** En el programa, seleccione **Archivo ▶ Imprimir**.
- 2** Haga clic en **Imprimir**.

Nota: La bandeja de salida del papel puede contener un máximo de 50 hojas de papel. Para imprimir más de 50 páginas, retire las primeras 50 hojas y, a continuación, siga imprimiendo.

Impresión de fotografías

Puede cargar un máximo de 50 hojas de papel fotográfico o brillante y 100 hojas de papel tratado, dependiendo de su grosor. Es conveniente imprimir las fotografías en papel normal antes de cargar el papel fotográfico y cambiar los valores. De este modo, no malgastará papel fotográfico para perfeccionar la imagen que desea imprimir.

Para imprimir en tarjetas fotográficas, consulte “Impresión de tarjetas” en la página 17.

Paso 1: Carga del papel fotográfico

- Para obtener resultados óptimos, utilice papel fotográfico diseñado especialmente para impresoras de inyección de tinta.
- Si el papel fotográfico incluye sus propias instrucciones, léalas detenidamente.
- Cargue el papel en el lado derecho de la bandeja de papel.

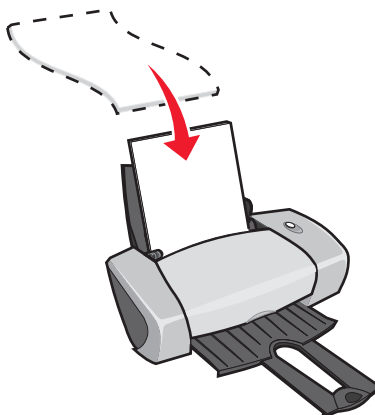

- Asegúrese de que el papel no está usado ni dañado.

- Asegúrese de que el lado brillante o tratado está hacia arriba.
- Cuando cargue papel en la impresora, no lo fuerce.
- Apriete y deslice la guía del papel hacia el extremo izquierdo del papel.

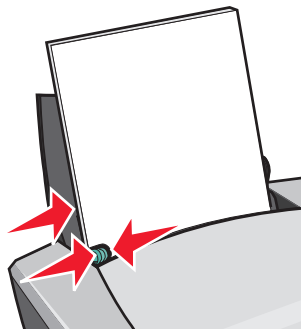

Nota: Si utiliza papel de tamaño carta, es posible que no sea necesario ajustar la guía del papel.

Paso 2: Personalización de los valores de impresión

- 1 Seleccione el tamaño y la orientación del papel:
 - a En el programa, seleccione **Archivo ▶ Preparar página**.
 - b En el menú emergente de formato, seleccione **Z600 Series**.
 - c En el menú emergente Valores, elija la opción **Atributos de página**.
 - d En el menú emergente Tamaño del papel, seleccione **Carta EE.UU.** o **A4**.
 - e En Orientación, haga clic en el icono de vertical, horizontal u horizontal inversa.
 - f Haga clic en **Aceptar**.
- 2 Seleccione el tipo de papel y la calidad de impresión:
 - a En el programa, seleccione **Archivo ▶ Imprimir**.
 - b En el menú emergente de la impresora, seleccione la impresora **Z600 Series**.
 - c En el menú emergente situado en la parte superior izquierda, seleccione **Calidad y material**.
 - d En el menú emergente Tipo de papel, seleccione **Brillante/Fotográfico**.
 - e En Calidad de impresión, haga clic en **Superior** u **Óptima**.

Nota: Los valores de calidad de impresión más altos dan lugar a documentos de mejor calidad, pero es posible que el tiempo de impresión sea mayor.

Paso 3: Impresión de fotografías

Haga clic en **Imprimir**.

Nota: Para evitar manchas, retire las fotografías según vayan saliendo de la impresora y deje que se sequen antes de poner unas encima de otras.

Impresión en papel de primera calidad

Puede cargar un máximo de 100 hojas de papel de primera calidad, dependiendo del grosor del mismo.

Paso 1: Carga del papel de primera calidad

- Si el papel incluye instrucciones, léalas detenidamente.
- Cargue el papel verticalmente en el lado derecho de la bandeja de papel.

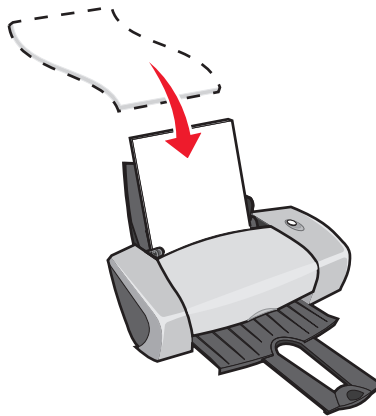

- Asegúrese de que el papel no está usado ni dañado.
- Asegúrese de que la cara de impresión está hacia arriba.
- Cuando cargue papel en la impresora, no lo fuerce.

- Apriete y deslice la guía del papel hacia el extremo izquierdo del papel.

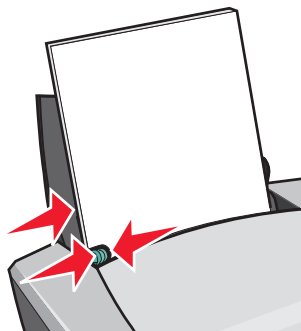

Nota: Si utiliza papel de tamaño carta, es posible que no sea necesario ajustar la guía del papel.

Paso 2: Personalización de los valores de impresión

- 1 Seleccione el tamaño y la orientación del papel:
 - a En el programa, seleccione **Archivo ▶ Preparar página**.
 - b En el menú emergente de formato, seleccione **Z600 Series**.
 - c En el menú emergente Valores, elija la opción **Atributos de página**.
 - d En el menú emergente Tamaño del papel, seleccione el tamaño del papel para el documento.
 - e En Orientación, haga clic en el icono de vertical, horizontal u horizontal inversa.
 - f Haga clic en **Aceptar**.
- 2 Seleccione el tipo de papel y la calidad de impresión:
 - a En el programa, seleccione **Archivo ▶ Imprimir**.
 - b En el menú emergente de la impresora, seleccione la impresora **Z600 Series**.
 - c En el menú emergente situado en la parte superior izquierda, seleccione **Calidad y material**.
 - d En el menú emergente Tipo de papel, seleccione **Normal**.
 - e En Calidad de impresión, haga clic en **Superior** u **Óptima**.

Nota: Los valores de calidad de impresión más altos dan lugar a documentos de mejor calidad, pero es posible que el tiempo de impresión sea mayor.

Paso 3: Impresión del documento

Haga clic en **Imprimir**.

Nota: La bandeja de salida del papel puede contener un máximo de 50 hojas de papel. Para imprimir más de 50 páginas, retire las primeras 50 hojas y, a continuación, siga imprimiendo.

Impresión de tarjetas

Puede cargar un máximo de 25 tarjetas de felicitación, fichas, tarjetas fotográficas o tarjetas postales en la bandeja de papel, dependiendo de su grosor.

Paso 1: Carga de las tarjetas

- Si las tarjetas incluyen instrucciones, léalas detenidamente.
- Cargue las tarjetas verticalmente en el lado derecho de la bandeja de papel.

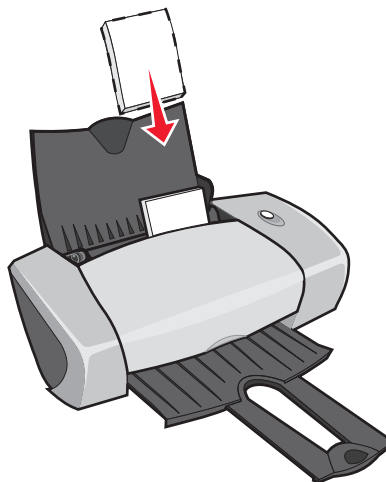

- Asegúrese de que las tarjetas no están usadas ni dañadas.
- Asegúrese de que la cara de impresión está hacia arriba.
- Cuando cargue las tarjetas en la impresora, no las fuerce.

- Ajuste y deslice la guía del papel hasta el extremo izquierdo de la tarjeta.

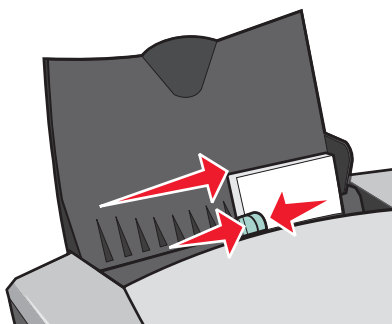

Paso 2: Personalización de los valores de impresión

- 1** Seleccione el tamaño y la orientación del papel:
 - a** En el programa, seleccione **Archivo ▶ Preparar página**.
 - b** En el menú emergente de formato, seleccione **Z600 Series**.
 - c** En el menú emergente Valores, elija la opción **Atributos de página**.
 - d** En el menú emergente Tamaño del papel, seleccione un tamaño de tarjeta.
 - e** En Orientación, haga clic en el icono de vertical, horizontal u horizontal inversa.
 - f** Haga clic en **Aceptar**.
- 2** Seleccione el tipo de papel y la calidad de impresión:
 - a** En el programa, seleccione **Archivo ▶ Imprimir**.
 - b** En el menú emergente de la impresora, seleccione la impresora **Z600 Series**.
 - c** En el menú emergente situado en la parte superior izquierda, seleccione **Calidad y material**.
 - d** En el menú emergente Tipo de papel, seleccione **Brillante/Fotográfico** para la impresión de tarjetas fotográficas y **Normal** para otros tipos de tarjetas.
 - e** En Calidad de impresión, haga clic en **Superior** u **Óptima** para la impresión de fotografías y tarjetas de felicitación, y **Normal** para la impresión de otros tipos de tarjetas.

Nota: Los valores de calidad de impresión más altos dan lugar a documentos de mejor calidad, pero es posible que el tiempo de impresión sea mayor.

Paso 3: Impresión de las tarjetas

Haga clic en **Imprimir**.

Nota: Retire las tarjetas a medida que salen de la impresora y deje que se sequen antes de poner unas encima de otras.

Impresión de sobres

Puede cargar un máximo de 10 sobres, dependiendo de su grosor.

Paso 1: Carga de los sobres

- Cargue los sobres verticalmente en el lado derecho de la bandeja de papel.

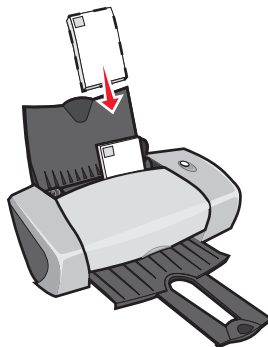

Nota: No utilice sobres con orificios, ventanas, membretes en relieve, cierres metálicos, cuerdas o solapas reforzadas con barras metálicas.

- Asegúrese de que los sobres no están usados ni dañados.
- Asegúrese de que la cara de impresión está hacia arriba.
- Asegúrese de que el área destinada al sello se encuentra en la esquina superior izquierda.
- Cuando cargue los sobres en la impresora, no los fuerce.
- Empuje y deslice la guía de papel hacia el extremo izquierdo de los sobres.

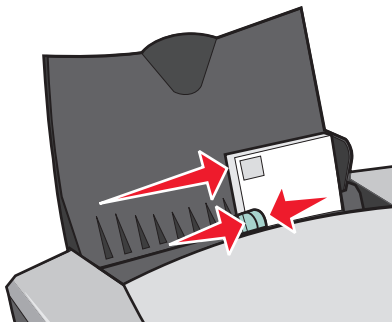

Paso 2: Personalización de los valores de impresión

- 1 Seleccione el tamaño del sobre y la orientación:
 - a En el programa, seleccione **Archivo ▶ Preparar página**.
 - b En el menú emergente de formato, seleccione **Z600 Series**.
 - c En el menú emergente Valores, elija la opción **Atributos de página**.
 - d En el menú emergente Tamaño del papel, seleccione el tamaño de sobre adecuado.
 - e En Orientación, asegúrese de seleccionar el icono de horizontal.

Nota: Muchos programas de software se han diseñado para reemplazar los valores de sobres en Preparar página. Asegúrese de que la orientación horizontal también está seleccionada en el programa de software.

- f Haga clic en **Aceptar**.
- 2 Seleccione el tipo de papel y la calidad de impresión:
 - a En el programa, seleccione **Archivo ▶ Imprimir**.
 - b En el menú emergente de la impresora, seleccione la impresora **Z600 Series**.
 - c En el menú emergente situado en la parte superior izquierda, seleccione **Calidad y material**.
 - d En el menú emergente Tipo de papel, seleccione **Normal**.
 - e En Calidad de impresión, seleccione la calidad de impresión deseada. **Normal** es el valor predeterminado.

Nota: Los valores de calidad de impresión más altos dan lugar a documentos de mejor calidad, pero es posible que el tiempo de impresión sea mayor.

Paso 3: Impresión de los sobres

Haga clic en **Imprimir**.

Nota: La bandeja de salida del papel puede albergar un máximo de 10 sobres. Para imprimir más de 10 sobres, retire los primeros 10 sobres y, a continuación, siga imprimiendo.

Impresión de imágenes de color en blanco y negro

Se pueden imprimir imágenes de color en blanco y negro.

Nota: Esta opción sólo está disponible si hay un cartucho de impresión negro instalado.

Carga del papel

- Cargue el papel verticalmente en el lado derecho de la bandeja de papel.

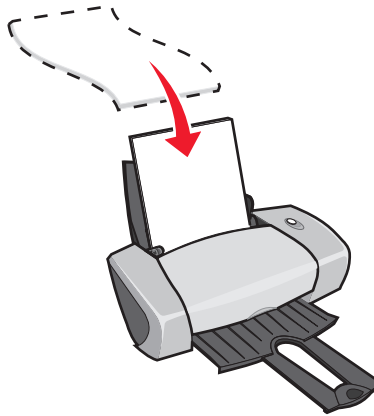

- Asegúrese de que el papel no está usado ni dañado.
- Asegúrese de que la cara de impresión está hacia arriba.
- Cuando cargue papel en la impresora, no lo fuerce.
- Apriete y deslice la guía del papel hacia el extremo izquierdo del papel.

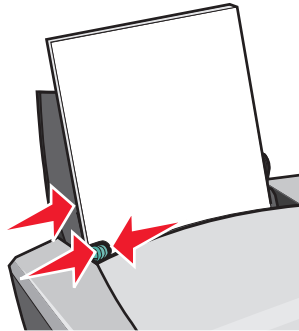

Nota: Si utiliza papel de tamaño carta, es posible que no sea necesario ajustar la guía del papel.

Paso 2: Personalización de los valores de la impresora

- 1 Seleccione las opciones de color:
 - a En el programa, seleccione **Archivo ▶ Imprimir**.
 - b En el menú emergente de la impresora, seleccione la impresora **Z600 Series**.

- c En el menú emergente situado en la parte superior izquierda, seleccione **Opciones de color**.
 - d En el menú emergente Color de documento, seleccione **Sólo en negro**.
- 2 Para continuar personalizando el documento, siga los pasos correspondientes al tipo de papel.

Paso 3: Impresión del documento

Haga clic en **Imprimir**.

Nota: La bandeja de salida del papel puede contener un máximo de 50 hojas de papel o 10 tarjetas fotográficas. Para imprimir más de 50 páginas, retire las primeras 50 hojas y, a continuación, siga imprimiendo. Para imprimir más de 10 tarjetas fotográficas, retire las primeras 10 tarjetas y, a continuación, siga imprimiendo.

Impresión de etiquetas

Puede cargar un máximo de 25 hojas de etiquetas, dependiendo del grosor.

Paso 1: Carga de las etiquetas

- Utilice únicamente etiquetas diseñadas para impresoras de inyección de tinta.
- Si las etiquetas incluyen sus propias instrucciones, léalas detenidamente.
- Cargue las etiquetas verticalmente alineadas al lado derecho de la bandeja de papel.

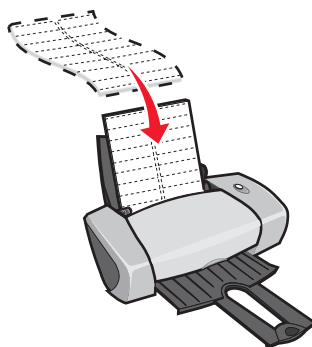

- Asegúrese de que las etiquetas no están usadas ni dañadas.
- Imprima dejando un milímetro (0,04 in) de margen en la etiqueta.
- Asegúrese de que no faltan etiquetas en la hoja y de que no hay ninguna curvada.
- Asegúrese de que la cara de impresión está hacia arriba.
- Cuando cargue las hojas de etiquetas en la impresora, no las fuerce.

- Apriete y deslice la guía del papel hasta el extremo izquierdo de las hojas de etiquetas.

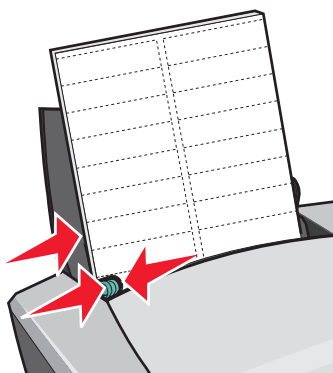

Paso 2: Personalización de los valores de impresión

- 1 Seleccione el tamaño y la orientación del papel:
 - a En el programa, seleccione **Archivo ▶ Preparar página**.
 - b En el menú emergente de formato, seleccione **Z600 Series**.
 - c En el menú emergente Valores, elija la opción **Atributos de página**.
 - d En el menú emergente Tamaño del papel, seleccione **A4** o **Carta EE.UU.**.
 - e En Orientación, asegúrese de seleccionar el icono de vertical.
 - f Haga clic en **Aceptar**.
- 2 Seleccione el tipo de papel y la calidad de impresión:
 - a En el programa, seleccione **Archivo ▶ Imprimir**.
 - b En el menú emergente de la impresora, seleccione la impresora **Z600 Series**.
 - c En el menú emergente situado en la parte superior izquierda, seleccione **Calidad y material**.
 - d En el menú emergente Tipo de papel, elija **Normal**.
 - e En Calidad de impresión, seleccione la calidad de impresión deseada. **Normal** es el valor predeterminado.

Nota: Los valores de calidad de impresión más altos dan lugar a documentos de mejor calidad, pero es posible que el tiempo de impresión sea mayor.

Paso 3: Impresión de etiquetas

Haga clic en **Imprimir**.

Nota: La bandeja de salida del papel puede albergar un máximo de 10 hojas de etiquetas. Para imprimir más de 10 hojas, retire las primeras 10 hojas y, a continuación, siga imprimiendo.

Impresión de folletos (publicitarios)

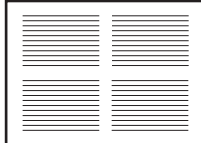

Puede ahorrar papel imprimiendo folletos de tipo publicitario. Los folletos consisten en varias páginas de un documento impresas en una única hoja de papel. Puede cargar un máximo de 100 hojas de papel, dependiendo de su grosor.

Paso 1: Carga del papel

- Si el papel incluye instrucciones, léalas detenidamente.
- Cargue el papel verticalmente en el lado derecho de la bandeja de papel.

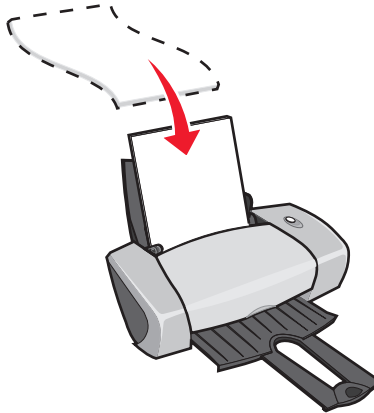

- Asegúrese de que el papel no está usado ni dañado.
- Asegúrese de que la cara de impresión está hacia arriba.
- Cuando cargue papel en la impresora, no lo fuerce.

- Apriete y deslice la guía del papel hacia el extremo izquierdo del papel.

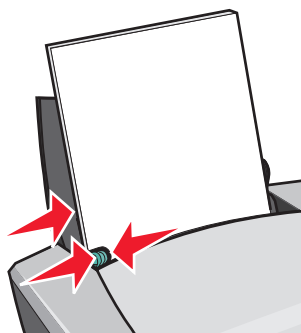

Nota: Si utiliza papel de tamaño carta, es posible que no sea necesario ajustar la guía del papel.

Paso 2: Personalización de los valores de impresión

Se pueden imprimir folletos en una o ambas caras del papel.

- 1 Seleccione el tamaño y la orientación del papel:
 - a En el programa, seleccione **Archivo ▶ Preparar página**.
 - b En el menú emergente de formato, seleccione **Z600 Series**.
 - c En el menú emergente Valores, elija la opción **Atributos de página**.
 - d En el menú emergente Tamaño del papel, seleccione el tamaño del papel para el documento.
 - e En Orientación, haga clic en el icono de vertical, horizontal u horizontal inversa.
 - f Haga clic en **Aceptar**.
- 2 Seleccione la calidad de impresión, el tipo de papel y el diseño:
 - a En el programa, seleccione **Archivo ▶ Imprimir**.
 - b En el menú emergente de la impresora, seleccione la impresora **Z600 Series**.
 - c En el menú emergente situado en la parte superior izquierda, seleccione **Calidad y material**.
 - d En el menú emergente Tipo de papel, seleccione un tipo de papel para el documento.
 - e En Calidad de impresión, seleccione la calidad de impresión deseada. **Normal** es el valor predeterminado.

Nota: Los valores de calidad de impresión más altos dan lugar a documentos de mejor calidad, pero es posible que el tiempo de impresión sea mayor.

- f** En el menú emergente situado en la parte superior izquierda, seleccione la opción **Diseño**.
- g** En el menú emergente Páginas por hoja, seleccione el número de páginas que va a imprimir en una hoja.
- h** En Dirección del diseño, haga clic en el gráfico que muestra el orden en que se van a imprimir las páginas en la hoja.
- i** Si quiere que las páginas se impriman con un borde alrededor de cada imagen, seleccione una opción del menú emergente Borde.

Paso 3: Impresión de folletos

Haga clic en **Imprimir**.

Impresión de transferencias térmicas

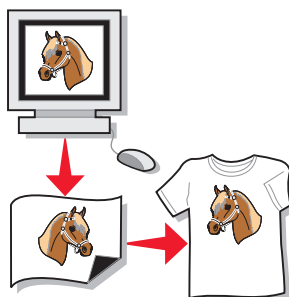

Puede cargar un máximo de 100 transferencias térmicas, dependiendo de su grosor. Puede imprimir su imagen en papel normal antes de imprimirla en una transferencia térmica. Esto le permitirá no malgastar transferencias térmicas para perfeccionar la imagen que desea imprimir. Cuando la imagen se imprima de un modo satisfactorio, cargue las transferencias térmicas.

Nota: Para obtener resultados óptimos, cargue las transferencias térmicas de una en una.

Paso 1: Carga de las transferencias térmicas

- Si las transferencias térmicas incluyen sus propias instrucciones, léalas detenidamente.
- Cargue las transferencias térmicas verticalmente en el lado derecho de la bandeja de papel.

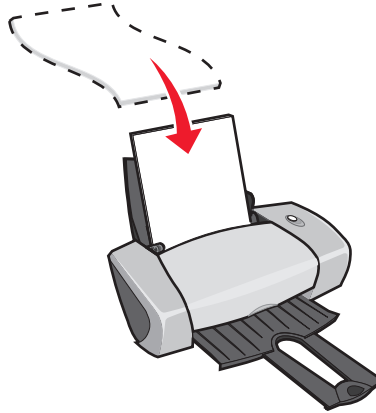

- Asegúrese de que las transferencias no están usadas ni dañadas.
- Asegúrese de que la cara de impresión (en blanco) está hacia arriba.
- Cuando introduzca las transferencias térmicas en la impresora, no las fuerce.
- Apriete y deslice la guía del papel hasta el extremo izquierdo de las transferencias térmicas.

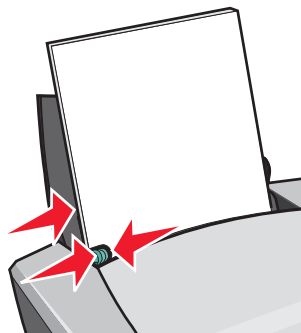

Nota: Si utiliza papel de tamaño carta, es posible que no sea necesario ajustar la guía del papel.

Paso 2: Personalización de los valores de impresión

- 1 Seleccione el tamaño y la orientación del papel:
 - a En el programa, seleccione **Archivo ▶ Preparar página**.
 - b En el menú emergente de formato, seleccione **Z600 Series**.
 - c En el menú emergente Valores, elija la opción **Atributos de página**.

- d En el menú Tamaño del papel, seleccione un tamaño.
- e En Orientación, haga clic en el icono de vertical, horizontal u horizontal inversa.
- f Haga clic en **Aceptar**.

2 Seleccione el tipo de papel y la calidad de impresión:

- a En el programa, seleccione **Archivo ▶ Imprimir**.
- b En el menú emergente de la impresora, seleccione la impresora **Z600 Series**.
- c En el menú emergente situado en la parte superior izquierda, seleccione **Calidad y material**.
- d En el menú emergente Tipo de papel, elija **Transferencia térmica**.

Nota: La elección de transferencia térmica invierte la imagen de impresión automáticamente. Asegúrese de *no* seleccionar una opción del programa de software que invierta la imagen.

- e En Calidad de impresión, seleccione la calidad de impresión deseada. Normal es el valor predeterminado.

Nota: Los valores de calidad de impresión más altos dan lugar a documentos de mejor calidad, pero es posible que el tiempo de impresión sea mayor.

- f Si el programa de software también invierte la imagen, siga los pasos que se indican a continuación:
 - En el menú emergente situado en la parte superior izquierda, seleccione **Diseño avanzado**.
 - Asegúrese de que la opción **Simetría** no se encuentra seleccionada.

Paso 3: Impresión de las transferencias térmicas

Haga clic en **Imprimir**.

Nota: Para evitar manchas, retire las transferencias térmicas según van saliendo de la impresora y, a continuación, deje que se sequen antes de poner unas encima de otras.

Impresión de transparencias

Puede cargar un máximo de 50 transparencias cada vez, dependiendo de su grosor.

Paso 1: Carga de las transparencias

- Utilice transparencias diseñadas para impresoras de inyección de tinta.
- Si las transparencias poseen hojas protectoras de papel, asegúrese de separarlas de las transparencias antes de cargarlas.
- Si las transparencias incluyen sus propias instrucciones, léalas detenidamente.
- Cargue las transparencias verticalmente en el lado derecho de la bandeja de papel.

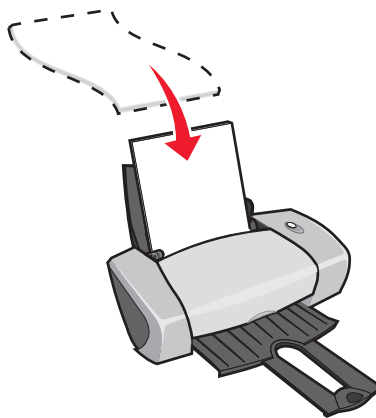

- Asegúrese de que las transparencias no están usadas ni dañadas.
- Asegúrese de que la cara rugosa (de impresión) de las transparencias está hacia arriba. Si las transparencias incluyen una tira extraíble, asegúrese de que cada tira está hacia abajo y hacia la parte contraria a la impresora.
- Cuando cargue las transparencias en la impresora, no las fuerce.
- Apriete y deslice la guía del papel hasta el extremo izquierdo de las transparencias.

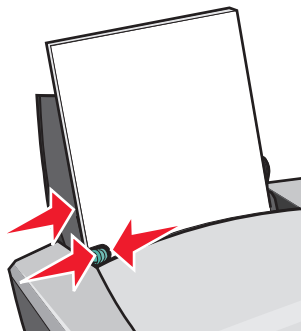

Nota: Si utiliza papel de tamaño carta, es posible que no sea necesario ajustar la guía del papel.

Paso 2: Personalización de los valores de impresión

- 1** Seleccione el tamaño y la orientación del papel:
 - a** En el programa, seleccione **Archivo ▶ Preparar página**.
 - b** En el menú emergente de formato, seleccione **Z600 Series**.
 - c** En el menú emergente Valores, elija la opción **Atributos de página**.
 - d** En el menú emergente Tamaño del papel, seleccione un tamaño de papel.
 - e** En Orientación, haga clic en el icono de vertical, horizontal u horizontal inversa.
 - f** Haga clic en **Aceptar**.

- 2** Seleccione el tipo de papel y la calidad de impresión:
 - a** En el programa, seleccione **Archivo ▶ Imprimir**.
 - b** En el menú emergente de la impresora, seleccione la impresora **Z600 Series**.
 - c** En el menú emergente situado en la parte superior izquierda, seleccione **Calidad y material**.
 - d** En el menú emergente Tipo de papel, seleccione **Transparencia**.
 - e** En Calidad de impresión, seleccione la calidad de impresión deseada. Normal es el valor predeterminado.

Nota: Los valores de calidad de impresión más altos dan lugar a documentos de mejor calidad, pero es posible que el tiempo de impresión sea mayor.

Paso 3: Impresión de las transparencias

Haga clic en **Imprimir**.

Nota: Para evitar manchas, retire las transparencias según van saliendo de la impresora y, a continuación, deje que se sequen antes de poner unas encima de otras. Las transparencias pueden tardar en secarse un máximo de 15 minutos.

Impresión del documento en orden inverso

Paso 1: Carga del papel

- Cargue el papel verticalmente en el lado derecho de la bandeja de papel.

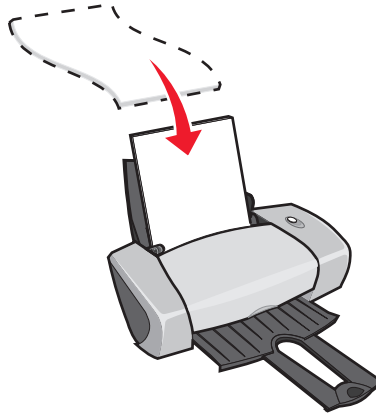

- Asegúrese de que la cara de impresión está hacia arriba.
- Cuando cargue papel en la impresora, no lo fuerce.
- Apriete y deslice la guía del papel hacia el extremo izquierdo del papel.

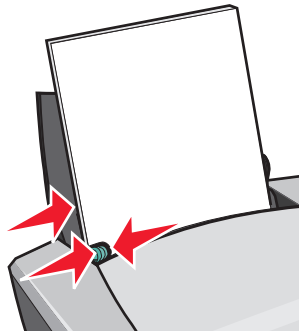

Nota: Si utiliza papel de tamaño carta, es posible que no sea necesario ajustar la guía del papel.

Paso 2: Personalización de los valores de impresión

- 1 Seleccione el tamaño y la orientación del papel:
 - a En el programa, seleccione **Archivo** ▶ **Preparar página**.
 - b En el menú emergente Tamaño del papel, seleccione el tamaño del papel para el documento.

- c** En Orientación, haga clic en el icono de vertical, horizontal u horizontal inversa.
 - d** Haga clic en **Aceptar**.
- 2** Seleccione un diseño para el documento:
- a** En el programa, seleccione **Archivo ▶ Imprimir**.
 - b** En el menú emergente de la impresora, seleccione la impresora **Z600 Series**.
 - c** En el menú emergente situado en la parte superior izquierda, seleccione **Diseño avanzado**.
 - d** Haga clic en la casilla de verificación **Invertir orden de impresión**.

Paso 3: Impresión del documento

Haga clic en **Imprimir**.

Nota: La bandeja de salida del papel puede contener un máximo de 50 hojas de papel. Si desea imprimir más de 50 hojas, retire las 50 primeras y, a continuación, siga imprimiendo.

3

Mantenimiento

Sustitución de los cartuchos de impresión

La impresora Z600 Series utiliza los cartuchos siguientes:

Elemento:	Número de referencia:
Cartucho de tinta negra	16 ó 17
Cartucho de color	26 ó 27

Nota: Puede utilizar la impresora con un cartucho de color únicamente o con un cartucho negro.

Para obtener información acerca de la adquisición de consumibles, consulte la página 39.

Extracción del cartucho antiguo

- 1 Asegúrese de que la luz de encendido está activada.
- 2 Levante la cubierta frontal.

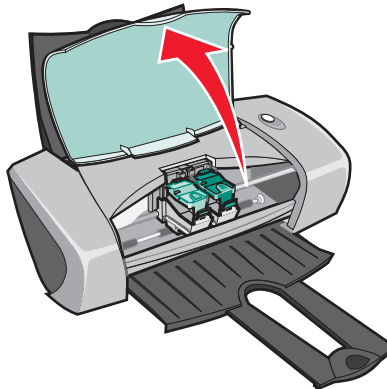

El carro del cartucho se desplaza a la posición de carga, a menos que la impresora esté ocupada.

- 3 Levante las cubiertas del carro del cartucho.

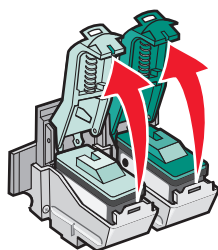

- 4 Extraiga los cartuchos usados. Almacénelos en un contenedor hermético o deséchelos de forma adecuada.

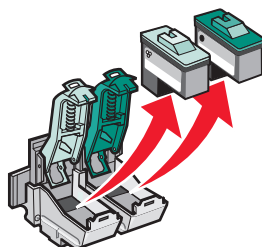

Instalación de los cartuchos

- 1 Al instalar cartuchos nuevos, retire el adhesivo y la cinta transparente de la parte trasera e inferior de los cartuchos.

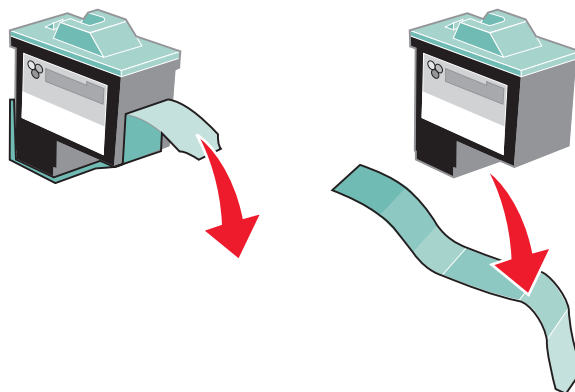

Advertencia: No toque ni retire las áreas de contacto doradas de la parte posterior e inferior de los cartuchos.

- 2 Inserte el cartucho de color en el carro izquierdo. Inserte el cartucho de tinta negra en el carro derecho.

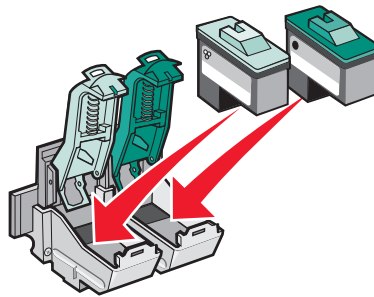

Nota: Para aumentar la duración del cartucho de color y mejorar la velocidad de impresión, instale un cartucho de tinta negra además del de color.

- 3 Cierre las cubiertas correctamente.

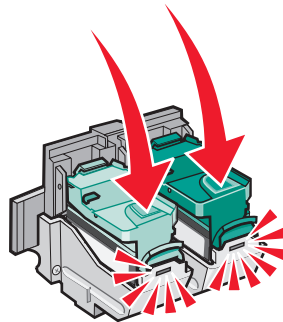

- 4 Cierre la cubierta frontal.

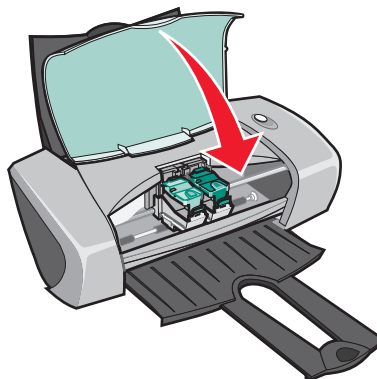

Nota: Debe cerrar la cubierta frontal para iniciar un trabajo de impresión.

Especificación de los valores del cartucho en el software de la impresora

Antes de especificar los valores del cartucho de impresión en el software de la impresora, instale los cartuchos. Para obtener ayuda, consulte “Instalación de los cartuchos” en la página 34.

- 1 Una vez instalados los cartuchos, abra la utilidad de la impresora haciendo doble clic en la carpeta **Impresora Z600 Series** del escritorio y en **Utilidad Z600 Series**. Asimismo, podrá acceder a la Utilidad Z600 Series desde Servicios de impresora en el menú del cuadro de diálogo Imprimir.
- 2 En la ficha Cartuchos, haga clic en **Instalar/cambiar cartucho**. Siga las instrucciones que se muestran en pantalla para instalar los cartuchos.
- 3 Haga clic en **Continuar**.
Aparecerá el cuadro de diálogo Verificación de cartucho.
- 4 Seleccione los números de referencia de los cartuchos que está instalando.
- 5 Seleccione **Sí, el cartucho es antiguo** si ya se ha utilizado o **No, el cartucho es nuevo** si es la primera vez que se utiliza el cartucho.

Nota: Si un cartucho antiguo se identifica como nuevo por error, es posible que los niveles de tinta del Utilidad sean incorrectos.

- 6 Haga clic en **Aceptar**.

Alineación de los cartuchos de impresión

Normalmente, los cartuchos de impresión sólo se alinean tras instalar o sustituir un cartucho. Sin embargo, puede que sea necesario alinear cartuchos cuando:

- Los caracteres están mal formados o mal alineados en el margen izquierdo.
- Las líneas rectas verticales aparecen onduladas.

Para alinear los cartuchos:

- 1 Cargue papel.
- 2 Para acceder a la utilidad de impresora, haga doble clic en la carpeta **Impresora Z600 Series** del escritorio y, a continuación, haga doble clic en **Utilidad Z600 Series**. Asimismo, podrá acceder a la Utilidad Z600 Series desde Servicios de impresora en el menú del cuadro de diálogo Imprimir.
- 3 En la ficha Cartuchos, haga clic en **Alinear cartuchos**.
Aparecerá el cuadro de diálogo Alineación de cartuchos.
- 4 Haga clic en **Continuar**.

- 5 Busque el número situado bajo la flecha más oscura para cada grupo de alineación en la página de alineación impresa.
- 6 Utilice las flechas del cuadro de diálogo Alinear cartuchos para seleccionar el número que corresponda a la flecha más oscura de la página impresa para cada grupo de alineación.
- 7 Haga clic en **Aceptar**.

Si la página de alineación no se imprime, consulte “La página de alineación no se imprime” en la página 49.

Mejora de la calidad de impresión

Si no está satisfecho con la calidad de impresión del documento, asegúrese en primer lugar de que:

- Utiliza el papel adecuado para el documento. Por ejemplo, utilice papel fotográfico cuando imprima una fotografía.
- Utilice papel con mayor gramaje, blanco brillante o tratado.
- Seleccione un valor superior de calidad de impresión.
 - a En el programa, seleccione **Archivo** ▶ **Imprimir**.
 - b En el menú emergente situado en la parte superior izquierda, seleccione **Calidad y material**.
 - c Haga clic en **Superior** u **Óptima**.

Si después de realizar este procedimiento, la calidad de impresión del documento no es la deseada, siga los pasos que se indican a continuación:

- 1 Introduzca de nuevo los cartuchos de impresión.
 - a Retire los cartuchos de impresión. Para obtener ayuda, consulte “Extracción del cartucho antiguo” en la página 33.
 - b Inserte los cartuchos de impresión. Para obtener ayuda, consulte “Instalación de los cartuchos” en la página 34.
 - c Vuelva a imprimir el documento.
- 2 Limpieza de los inyectores del cartucho de impresión.
 - a Cargue papel.
 - b Para abrir la utilidad de impresora, haga doble clic en la carpeta **Impresora Z600 Series** del escritorio y, a continuación, haga doble clic en **Utilidad Z600 Series**. Asimismo, podrá acceder a la Utilidad Z600 Series desde Servicios de impresora en el menú del cuadro de diálogo Imprimir.

- c En la ficha Cartuchos, haga clic en **Limpiar inyectores de impresión**.

La impresión de una página de inyectores hace que la tinta pase por los inyectores para eliminar cualquier obstrucción.

- d Imprima de nuevo el documento para comprobar que se ha obtenido una mejor calidad de impresión.
- e Para mejorar la calidad de impresión, continúe con el paso 3.

3 Limpieza de inyectores y contactos de cartuchos de impresión.

Si la calidad de impresión no ha mejorado después de haber limpiado los inyectores de los cartuchos de impresión, puede que haya restos de tinta seca en los contactos o inyectores.

- a Retire los cartuchos de impresión. Para obtener ayuda, consulte “Extracción del cartucho antiguo” en la página 33.
- b Humedezca con agua un paño limpio y que no suelte pelusa.
- c Aplique suavemente el paño sobre los inyectores durante unos tres segundos y, a continuación, límpielos en la dirección indicada.

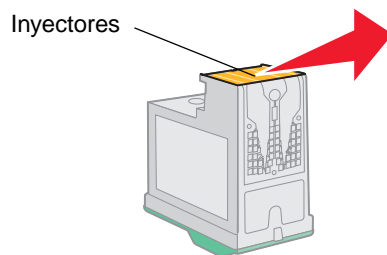

- d Aplique suavemente una parte limpia del paño sobre los contactos durante unos tres segundos y, a continuación, límpielos en la dirección indicada.

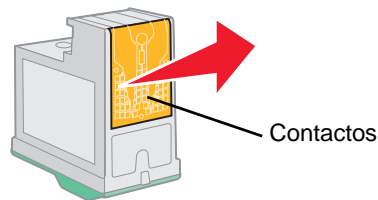

- e Deje secar por completo los inyectores y los contactos.
- f Vuelva a instalar los cartuchos de impresión e imprima de nuevo el documento.

Si la calidad de impresión no ha mejorado, limpie los inyectores de los cartuchos de impresión dos veces más.

Si la calidad de impresión aún no es de su agrado, sustituya los cartuchos de impresión. Para obtener ayuda, consulte “Sustitución de los cartuchos de impresión” en la página 33.

Mantenimiento de los cartuchos de impresión

Para garantizar la mayor duración de los cartuchos de impresión y un rendimiento óptimo de la impresora:

- Guarde los cartuchos de impresión nuevos en su embalaje hasta que los vaya a instalar.
- No extraiga un cartucho de la impresora a no ser que vaya a sustituirlo, limpiarlo o almacenarlo en un envase hermético. Los cartuchos de impresión no imprimirán correctamente si quedan expuestos al aire durante un largo período de tiempo.

La garantía de la impresora Lexmark no cubre la reparación de fallos o daños debidos al uso de un cartucho relleno. No es recomendable utilizar cartuchos que se hayan relleno. Esto puede afectar a la calidad de impresión y originar daños en la impresora. Para obtener resultados óptimos, utilice consumibles de Lexmark.

Pedidos de consumibles

Si desea adquirir consumibles o ponerse en contacto con su proveedor más cercano, visite la página web de Lexmark en www.lexmark.com.

Elemento:	Número de referencia:
Cartucho de color	26 ó 27
Cartucho detintanegra	16 ó 17
CableUSB	12A2405

4

Solución de problemas de instalación

Lista de comprobación para la solución de problemas

- ¿Se encuentra la fuente de alimentación acoplada firmemente a la impresora y a un enchufe con toma de tierra adecuada?
- ¿Están encendidos tanto el ordenador como la impresora? Si va a imprimir en una red, asegúrese de que el ordenador se encuentra conectado a la red, el adaptador Lexmark está activado y todas las luces están encendidas. Para obtener más información, consulte la documentación del adaptador.
- ¿Se encuentra el cable USB acoplado correctamente a la impresora y al ordenador o adaptador Lexmark?
- ¿Está parpadeando la luz de la impresora? Si es así, consulte “Descripción de mensajes de error y luces parpadeantes” en la página 47.
- ¿Ha retirado el adhesivo y la cinta transparente de la parte posterior e inferior de los dos cartuchos de impresión?
- ¿Ha instalado los cartuchos de impresión correctamente? Para obtener ayuda, consulte “Instalación de los cartuchos” en la página 34.
- ¿Ha cargado el papel correctamente? Asegúrese de que no coloca el papel demasiado dentro de la impresora. Si la luz de alimentación del papel parpadea, consulte “Descripción de mensajes de error y luces parpadeantes” en la página 47.
- ¿Ha instalado el software de la impresora correctamente?

Abra la utilidad de la impresora, haciendo doble clic en la carpeta **Impresora Z600 Series** que se encuentra en el escritorio y, a continuación, haga doble clic en **Utilidad Z600 Series**. Asimismo, podrá acceder a la Utilidad Z600 Series desde Servicios de impresora en el menú del cuadro de diálogo Imprimir.

En caso de que no encuentre la carpeta Impresora ni la utilidad de la impresora, vuelva a iniciar el software de la impresora. Para obtener ayuda, consulte “Instalación del software de la impresora” en la página 43.

- ¿Está definida la impresora como la impresora actual o predeterminada?

Para asegurarse de que la impresora está configurada como la impresora predeterminada:

- 1 En la barra, haga clic en el icono **Print Center**.

Aparece el cuadro de diálogo de la lista de impresoras.

- 2 Asegúrese de que **Z600 Series** aparece resaltada en la lista.

Para asegurarse de que la impresora está configurada como la impresora actual:

- 1 Con el documento abierto, seleccione **Archivo** ▶ **Preparar página**.
- 2 En el menú emergente de formato, seleccione **Z600 Series**.
- 3 Haga clic en **Aceptar**.
- 4 Seleccione **Archivo** ▶ **Imprimir**.
- 5 En el menú emergente de la impresora, seleccione la impresora **Z600 Series**.

- ¿Se encuentra la impresora conectada directamente al ordenador? Si está conectado mediante un dispositivo externo como un concentrador USB, una caja de conmutadores, un escáner o un fax, lleve a cabo los siguientes pasos para corregir el problema:

- 1 Desconecte la impresora de cualquier dispositivo externo.
- 2 Conecte la impresora directamente al ordenador con un cable USB.
- 3 Imprima una página de prueba.
 - a Abra la utilidad de la impresora, haciendo doble clic en la carpeta **Impresora Z600 Series** que se encuentra en el escritorio y, a continuación, haga doble clic en **Utilidad Z600 Series**. Asimismo, podrá acceder a la Utilidad Z600 Series desde Servicios de impresora en el menú del cuadro de diálogo Imprimir.
 - b En la ficha Cartuchos, haga clic en **Imprimir página de prueba**.
 - Si la página de prueba se imprime, la impresora funciona correctamente. El problema inicial puede deberse a los dispositivos externos y no a la impresora. Consulte la documentación que se facilita con los dispositivos externos para obtener más información.
 - Si la página de prueba no se imprime, consulte la Ayuda del software de la impresora para obtener más información acerca de la solución de problemas. Consulte también “La página de prueba no se imprime” en la página 49.

Al introducir el CD del software de la impresora, no sucede nada

- 1 Cierre todos los programas abiertos.
- 2 Extraiga el CD del software de la impresora.

- 3 Reinicie el ordenador.
- 4 Cuando aparezca el escritorio, vuelva a insertar el CD del software de la impresora.
- 5 Para completar la instalación del software de la impresora, siga las instrucciones que aparecen en “Instalación del software de la impresora” en la sección siguiente.

Solución de problemas de instalación del software de la impresora

Si el software de la impresora no se instala correctamente, aparece un mensaje de error de comunicaciones al intentar imprimir. Es posible que tenga que desinstalar y volver a instalar el software de la impresora.

Desinstalación del software de la impresora

Existen dos modos para desinstalar el software de la impresora. Uno de ellos consiste en lo siguiente:

- 1 Haga doble clic en el icono del **CD de la Lexmark Z600 Series** ubicado en el escritorio. En caso de que el icono del CD no aparezca en el escritorio, inserte el CD del software de la impresora para volver a ejecutarlo.
Aparece la pantalla del programa de instalación de Lexmark.
- 2 Haga doble clic en **Instalar**.
Aparece el menú de instalación de la Lexmark Z600 Series.
- 3 Haga clic en **Desinstalar**.
Rellene el aviso de autenticación del usuario, si aparece, y haga clic en **Aceptar**.
- 4 Siga las instrucciones que aparecen en la pantalla para finalizar la desinstalación.

Otro método para desinstalar el software de la impresora es el siguiente:

- 1 Desde el escritorio, haga doble clic en la carpeta **Impresora Z600 Series**.
Aparecerá el menú de la impresora Z600 Series.
- 2 Haga doble clic en el **programa de desinstalación de la impresora Z600 Series**.
Rellene el aviso de autenticación del usuario, si aparece, y haga clic en **Aceptar**.
- 3 Haga clic en **Desinstalar**.
- 4 Siga las instrucciones que aparecen en la pantalla para finalizar la desinstalación.

Instalación del software de la impresora

Reinicie el ordenador antes de instalar o reinstalar el software de la impresora.

Puede instalar el software de la impresora mediante el CD que se entrega con la impresora o descargarlo de la página web de Lexmark en www.lexmark.com.

Para conectar la impresora a una red con un adaptador Lexmark, consulte la documentación que se incluye con el adaptador.

Instalación mediante el CD que se entrega con la impresora

- 1** Cierre todos los programas abiertos.
- 2** Cuando aparezca el escritorio, inserte el CD del software de la impresora.
El icono del CD de la impresora Lexmark Z600 Series aparecerá en el escritorio.
- 3** Haga doble clic en el icono del **CD de la impresora Lexmark Z600 Series**.
- 4** Haga doble clic en **Instalar**.
- 5** Haga clic en **Instalar y aceptar**.

Nota: Si aparece el cuadro de diálogo Selección de la impresora o Nueva impresora de red detectada, siga las instrucciones que se muestran. Haga clic en ? en la pantalla o póngase en contacto con el administrador de red para obtener ayuda.

- 6** Seleccione el país o región más próximo.
- 7** Haga clic en **Continuar**.
- 8** Siga las instrucciones en pantalla para completar la instalación del software de la impresora.
- 9** En la pantalla Selección de la impresora, haga clic en **Abrir centro de impresión**.

Nota: Z600 Series aparecerá automáticamente en el Print Center. De no ser así, haga clic en **Agregar impresora**.

- 10** Haga clic en el botón de color rojo para cerrar el **Print Center**.
- 11** En la pantalla Selección de la impresora, haga clic en **Continuar**.
- 12** Instale los cartuchos de impresión. Para obtener ayuda, consulte “Instalación de los cartuchos” en la página 34.
 - Si la página de alineación no se imprime, asegúrese de que ha instalado los cartuchos de forma correcta. Repita los pasos que aparecen en “Instalación de los cartuchos” en la página 34.
 - Si el papel se atasca, siga las instrucciones que se muestran en el mensaje de error que aparece en pantalla. Para obtener ayuda, consulte la “Eliminación de fallos de alimentación o atascos de papel” en la página 50.

Instalación desde la World Wide Web

- 1 Asegúrese de que Stuffit Expander está cargado en el sistema.
- 2 En la página web de Lexmark www.lexmark.com, seleccione el controlador apropiado para su sistema operativo.
- 3 Haga clic en el archivo binhex (.hqx) para descargarlo e instalarlo.
- 4 Utilice Stuffit Expander para descomprimir el archivo en el escritorio.
- 5 Haga doble clic en la carpeta para abrirla.
- 6 Haga doble clic en **Instalar**.
- 7 Siga las instrucciones que aparecen en pantalla para instalar el software de la impresora.

5

Solución de problemas general

Para obtener información sobre:	Consulte la página:
Solución de problemas de impresión en red si la impresora está conectada a un adaptador de red	45
Descripción de mensajes de error y luces parpadeantes	47
Solución de problemas de impresión incorrecta o lenta	48
Eliminación de fallos de alimentación o atascos de papel	50
Solución de problemas de calidad de impresión	52
Solución de problemas de papel especial	55

Solución de problemas de impresión en red si la impresora está conectada a un adaptador de red

Para obtener ayuda, consulte en primer lugar la sección “Solución de problemas de instalación del software de la impresora” en la página 42.

Si una o más de las siguientes condiciones tiene lugar en la impresora de red, continúe con la sección “Introducción de una dirección IP”.

- La impresora aparece como no configurada en el cuadro de diálogo Configuración de la impresora de red o Selección de la impresora.
- La impresora se encuentra en una subred remota.

Si no se aplica ninguna de estas condiciones, continúe en la sección “Solución de problemas de la impresora de red” en la página 46.

Introducción de una dirección IP

Para introducir una dirección IP y configurar la impresora de red:

- 1 Abra la **Utilidad Z600 Series**. Para obtener ayuda sobre el modo de emplear la utilidad, consulte “Z600 Series Utilidad” en la página 9.
- 2 En el menú Avanzadas, seleccione la opción **Configuración de la impresora de red**.
- 3 En el cuadro de diálogo:

Haga clic en:	Para:
Una impresora de la lista de impresoras de red disponibles y haga clic en Configurar...	Buscar una dirección IP de la impresora seleccionada. Para obtener ayuda al seleccionar una dirección IP, consulte la documentación utilizada para configurar la red o póngase en contacto con el administrador de la red.
Agregar impresora remota...	Ampliar la lista de impresoras para incluir impresoras de una subred remota. <ul style="list-style-type: none">• Si selecciona la opción de agregar una sola impresora, introduzca la dirección IP de la impresora que va a agregar.• Si selecciona Buscar en subred, introduzca la dirección IP de la subred en la que va a buscar. Cualquier impresora remota que se encuentre se añadirá a la lista de impresoras. Estas impresoras se guardan en la lista del Print Center.

La dirección IP de la impresora de red está definida.

- 4 Haga clic en **Hecho**.
- 5 Haga clic en el botón rojo situado en la parte superior izquierda para cerrar la **Utilidad Z600 Series**.

Solución de problemas de la impresora de red

Pruebe estas soluciones cuando no pueda imprimir en la impresora de red:

- 1 Asegúrese de que la impresora está conectada a una conexión de red operativa.
- 2 Asegúrese de que el software de la impresora está instalado correctamente:
 - a En el escritorio, haga doble clic en la carpeta **Impresora Z600 Series**.
Aparece el cuadro de diálogo Impresora Z600 Series.
 - b Haga doble clic en **Utilidad Z600 Series**.

Nota: Asimismo, podrá acceder a la Utilidad Z600 Series desde Servicios de impresora en el menú del cuadro de diálogo Imprimir.

- c En caso de que no aparezca la carpeta Impresora ni la utilidad de la impresora, vuelva a iniciar el software de la impresora. Para obtener ayuda, consulte “Instalación del software de la impresora” en la página 43.

Solución de problemas de impresión en red si la impresora está conectada a un adaptador de red

- 3 Intente imprimir una página de prueba. Para obtener ayuda, consulte “Impresión de una página de prueba” en la página 49.

Si la página de prueba no se imprime, consulte “La página de prueba no se imprime” en la página 49.

Descripción de mensajes de error y luces parpadeantes

Utilice esta sección para comprender los mensajes de error de software de la impresora que aparecen en pantalla, así como las luces parpadeantes de la impresora. Para obtener información acerca de las luces de un adaptador Lexmark, consulte la documentación del adaptador.

Mensaje Atasco de papel

Para obtener ayuda sobre cómo eliminar un atasco de papel, consulte “El papel de la impresora está atascado” en la página 52.

Mensaje de nivel bajo de tinta

Uno de los cartuchos de impresión se está quedando sin tinta. Si desea adquirir un nuevo cartucho o ponerse en contacto con su proveedor más cercano, consulte “Pedidos de consumibles” en la página 39, o bien visite la página web de Lexmark en www.lexmark.com. Para obtener ayuda sobre la sustitución de cartuchos, consulte “Sustitución de los cartuchos de impresión” en la página 33.

El botón parpadea

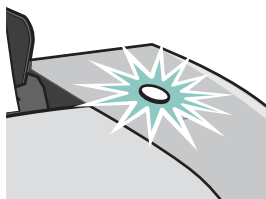

Compruebe si en la pantalla aparece algún mensaje de error.

- Si la impresora no tiene papel:
 - 1 Cargue papel.
 - 2 Pulse este botón.
- Si se produce un atasco de papel en la impresora, consulte “El papel de la impresora está atascado” en la página 52.

Solución de problemas de impresión incorrecta o lenta

Los siguientes temas pueden ayudarle a corregir una impresión incorrecta o lenta.

La impresora está enchufada pero no imprime

Asegúrese de que:

- La impresora está conectada y ambos extremos del cable están correctamente conectados. Si la impresora está conectada a una red, asegúrese de que el adaptador Lexmark se encuentra activado y todas las luces encendidas. Para obtener ayuda, consulte la documentación del adaptador.
- El papel está cargado correctamente y no está forzado en la impresora. Si el papel se ha atascado, consulte “Eliminación de fallos de alimentación o atascos de papel” en la página 50.
- La impresora no está en pausa o detenida. Para comprobar el estado de la impresora:
 - 1** En la barra, haga clic en el icono **Print Center**.
Aparece el cuadro de diálogo de la lista de impresoras.
 - 2** Seleccione **Z600 Series** en la lista.
 - 3** En el menú Cola, seleccione **Iniciar cola**.
 - 4** En el menú Impresoras, elija la opción **Mostrar cola**.
 - 5** Seleccione el trabajo de la lista.
 - 6** Haga clic en **Reanudar**.
- La impresora está definida como predeterminada. Para definir la impresora como predeterminada:
 - 1** En la barra, haga clic en el icono **Print Center**.
Aparece el cuadro de diálogo de la lista de impresoras.
 - 2** Asegúrese de que **Z600 Series** aparece resaltada en la lista.

Tras comprobar los elementos anteriores, intente imprimir una página de prueba.

Impresión de una página de prueba

- 1 Para acceder a la utilidad de impresora, haga doble clic en la carpeta **Impresora Z600 Series** del escritorio y, a continuación, haga doble clic en **Utilidad Z600 Series**. Asimismo, podrá acceder a la Utilidad Z600 Series desde Servicios de impresora en el menú del cuadro de diálogo Imprimir.
- 2 En la ficha Cartuchos, haga clic en **Imprimir página de prueba**.
 - Si la página de prueba se imprime, la impresora funciona correctamente.
 - Si la página de prueba no se imprime, continúe con la siguiente sección o consulte la Ayuda del software de la impresora para obtener más información acerca de la solución de problemas.

La página de prueba no se imprime

Para obtener ayuda, consulte en primer lugar “Lista de comprobación para la solución de problemas” en la página 40 y luego:

- Si el papel se ha atascado, consulte “Eliminación de fallos de alimentación o atascos de papel” en la página 50.
- Asegúrese de que la impresora no está en pausa o detenida. Para comprobar el estado de la impresora:
 - 1 En la barra, haga clic en el icono **Print Center**.
Aparece el cuadro de diálogo de la lista de impresoras.
 - 2 Seleccione **Z600 Series** en la lista.
 - 3 En el menú Cola, seleccione **Iniciar cola**.
 - 4 En el menú Impresoras, elija la opción **Mostrar cola**.
 - 5 Seleccione el trabajo de la lista.
 - 6 Haga clic en **Reanudar**.
 - 7 Intente imprimir de nuevo la página de prueba. Si tampoco se imprime, consulte “Solución de problemas de instalación del software de la impresora” en la página 42.

La página de alineación no se imprime

Asegúrese de que:

- Ha retirado el adhesivo y la cinta transparente de la parte trasera e inferior de los cartuchos de impresión.
- Ha instalado los cartuchos de impresión correctamente. Para obtener ayuda, consulte “Instalación de los cartuchos” en la página 34.

- Ha cargado el papel de forma correcta y no lo ha forzado dentro de la impresora.
- Si está conectado a una red con un adaptador Lexmark, las luces se encuentran encendidas. Para obtener más información, consulte la documentación del adaptador.

No se obtiene el documento impreso sino una página en blanco

Asegúrese de que:

- Ha retirado el adhesivo y la cinta transparente de la parte trasera e inferior de los cartuchos de impresión. Para obtener ayuda, consulte “Sustitución de los cartuchos de impresión” en la página 33.
- No hay ningún inyector obstruido en el cartucho. Pruebe a limpiar los inyectores del cartucho de impresión. Siga los pasos de “Mejora de la calidad de impresión” en la página 37.

La impresora imprime muy despacio

- Si utiliza una versión de Mac OS X anterior a la 10.1, considere la posibilidad de actualizar para aumentar el rendimiento del sistema de impresión.
- Cierre los programas de software que no estén en uso.
- Seleccione el tipo de documento que desea imprimir. Las fotografías y los gráficos requieren más tiempo que los documentos de texto. Los documentos de gran tamaño y los que contienen imágenes de fondo pueden tardar más tiempo en imprimirse.
- Compruebe en la impresora que no hay más trabajos imprimiéndose. Los trabajos de impresión se imprimen siguiendo el orden en el que se envían a la impresora.
- Reduzca el valor de la calidad de impresión a **Normal** o **Rápida**.

Nota: Los valores de calidad de impresión más altos dan lugar a documentos de mejor calidad, pero es posible que el tiempo de impresión sea mayor.

Eliminación de fallos de alimentación o atascos de papel

Los siguientes temas pueden ayudarle a corregir atascos o fallos de alimentación.

Fallo en la alimentación de papel o captura de varias hojas

Asegúrese de que:

- No hay pliegues en los bordes del papel.
- El papel está diseñado para impresoras de inyección de tinta.
- No hay atascado ningún trozo de papel de un trabajo anterior.

- No carga demasiado papel. Puede cargar un máximo de 100 hojas de papel, dependiendo del gramaje del mismo.
- No fuerza el papel al introducirlo en la impresora.
- La guía del papel está colocada en el lado izquierdo del papel.
- La guía del papel no dobla el papel.
- La impresora está colocada sobre una superficie plana.
- Los valores de la impresora que ha seleccionado son los adecuados para el tipo de documento que va a imprimir. Para obtener ayuda, consulte “Consejos para imprimir” en la página 12.

La impresora no admite papel especial

Asegúrese de que:

- La alimentación de papel se realiza sin problemas. Cargue el papel especial verticalmente en el lado derecho de la bandeja de papel. Empuje y deslice la guía de papel hacia el extremo izquierdo del papel especial. Para obtener ayuda, consulte “Consejos para imprimir” en la página 12.
- Selecciona el medio adecuado o el tamaño del papel especial. Consulte “Cuadro de diálogo Preparar página” en la página 7 y “Cuadro de diálogo Imprimir” en la página 8.
- Está utilizando un tamaño de papel especial admitido por la impresora.
- El programa de software está diseñado para imprimir en material especial. Para obtener ayuda, consulte la documentación del programa de software.
- El papel especial no está atascado. Para obtener ayuda, consulte “El papel de la impresora está atascado” en la página 52.
- La impresora no está en pausa o en espera. Para comprobar el estado de la impresora:
 - 1 En la barra, haga clic en el icono **Print Center**.
Aparece el cuadro de diálogo de la lista de impresoras.
 - 2 Asegúrese de que **Z600 Series** aparece resaltada en la lista.
 - 3 En el menú Cola, seleccione **Iniciar cola**, si se encuentra disponible.
 - 4 En el menú Impresoras, elija la opción **Mostrar cola**.
 - 5 Seleccione un trabajo de la lista.
 - 6 Haga clic en **Reanudar** o **Reintentar**.

El papel de la impresora está atascado

Si el papel está metido dentro de la impresora y no se puede extraer:

- 1** Apague la impresora.
- 2** Encienda de nuevo la impresora.
- 3** Si la impresora no expulsa automáticamente el papel:
 - a** Apague la impresora.
 - b** Tire con decisión del papel para extraerlo.

Si no puede alcanzar el papel, levante la cubierta frontal, tire del papel para sacarlo de la impresora y cierre la cubierta.

- c** Encienda la impresora.

Solución de problemas de calidad de impresión

Si la calidad de impresión no es la esperada, es posible que necesite ajustar los valores de margen, seleccionar una calidad de impresión mayor, alinear los cartuchos de impresión o limpiar los inyectores.

Los siguientes temas pueden ayudarle a mejorar la calidad de impresión:

La impresión es demasiado oscura o borrosa

- Asegúrese de que el papel está recto y sin arrugas.
- Deje que la tinta se seque por completo antes de tocar el papel.
- Asegúrese de que los valores de tamaño y tipo de papel del software de la impresora coinciden con el papel cargado. Para obtener ayuda, consulte “Descripción del software de la impresora” en la página 6.
- Cambie el valor de la calidad de impresión a **Rápida**.
- Pruebe a limpiar los inyectores del cartucho de impresión. Siga los pasos de “Mejora de la calidad de impresión” en la página 37.

Las líneas rectas verticales aparecen difuminadas

Para mejorar la calidad de impresión de líneas rectas verticales en tablas, bordes y gráficos:

- Seleccione un valor superior de calidad de impresión.
- Intente alinear los inyectores del cartucho de impresión. Para obtener ayuda, consulte “Alineación de los cartuchos de impresión” en la página 36.
- Pruebe a limpiar los inyectores del cartucho de impresión. Siga los pasos de “Mejora de la calidad de impresión” en la página 37.

La tinta se corre en la página

- Es posible que la tinta se corra cuando salga la siguiente página impresa. Retire las páginas a medida que salen de la impresora y deje que se sequen por completo antes de poner unas encima de otras.
- Pruebe a limpiar los inyectores del cartucho de impresión. Siga los pasos de “Mejora de la calidad de impresión” en la página 37.

Las páginas impresas presentan alternancia de bandas claras y oscuras (impresión intermitente)

- Cambie la calidad de impresión a **Superior** u **Óptima**.
- Si la impresora se encuentra conectada al ordenador a través de un concentrador o dispositivo periférico, como un escáner o fax, conéctela directamente al ordenador con un cable USB.
- Si la impresora está conectada a la red, conéctela directamente al ordenador mediante un cable USB.

La calidad de impresión en los bordes es baja

Como sucede con otras impresoras, esta impresora no puede imprimir en los extremos de los bordes de una página. Asegúrese de que los márgenes están definidos según los siguientes valores.

Margen:	Valor mínimo:
Izquierdo y derecho	<ul style="list-style-type: none">• 6,35 mm (0,25 in) para Carta EE.UU., Legal EE.UU., Carta Banner y tamaños de papel personalizados• 3,175 mm (0,125 in) para sobres• 3,37 mm (0,13 in) para la mayoría de los tamaños de papel
Superior	<ul style="list-style-type: none">• 1,7 mm (0,067 in)
Inferior	<ul style="list-style-type: none">• 12,7 mm (0,5 in) para la mayoría de los trabajos en blanco y negro• 19 mm (0,75 in) para trabajos de impresión a color

Los caracteres se imprimen de forma incorrecta o aparecen mal alineados

- Cancele todos los trabajos de impresión e imprima de nuevo el trabajo. Para cancelar todos los trabajos de impresión:
 - 1 En la barra, haga clic en el icono **Print Center**.
Aparece el cuadro de diálogo de la lista de impresoras.
 - 2 Asegúrese de que **Z600 Series** aparece resaltada en la lista.
 - 3 En el menú Cola, seleccione **Iniciar cola**.
 - 4 En el menú Impresoras, elija la opción **Mostrar cola**.
 - 5 Seleccione el trabajo que desea eliminar.
 - 6 Haga clic en **Eliminar**.
 - 7 Repita los pasos 5 a 6 hasta que se eliminen todos los trabajos.
- Pruebe a alinear los cartuchos de impresión. Para obtener ayuda, consulte “Alineación de los cartuchos de impresión” en la página 36.
- Pruebe a limpiar los inyectores del cartucho de impresión. Siga los pasos de “Mejora de la calidad de impresión” en la página 37.

Los colores de las hojas impresas difieren de los de la pantalla

- Uno de los cartuchos puede tener el nivel de tinta bajo. Para obtener ayuda, consulte “Sustitución de los cartuchos de impresión” en la página 33.
- Utilice otra marca de papel. Cada marca de papel admite la tinta de un modo distinto y puede mostrar variaciones en los colores.

Seleccione Color natural como color del documento:

- 1 En el programa, seleccione **Archivo ▶ Imprimir**.
- 2 En el menú emergente de la impresora, seleccione la impresora **Z600 Series**.
- 3 En el menú emergente situado en la parte superior izquierda, seleccione **Opciones de color**.
- 4 En el menú emergente Color de documento, seleccione **Color natural**.

Los colores impresos parecen apagados

Siga los consejos que se muestran en la sección “Los colores de las hojas impresas difieren de los de la pantalla” en la página 54. Si los colores siguen pareciendo apagados en las hojas impresas, pruebe a limpiar los inyectores de impresión. Siga los pasos de “Mejora de la calidad de impresión” en la página 37.

Faltan caracteres o se obtienen caracteres inesperados

Pruebe a limpiar los inyectores del cartucho de impresión. Siga los pasos de “Mejora de la calidad de impresión” en la página 37.

Las fotografías no se imprimen según lo esperado

- Seleccione un valor superior de calidad de impresión.
- Seleccione papel fotográfico como tipo de papel.

Solución de problemas de papel especial

Esta sección le ofrece ayuda para solucionar problemas con el papel especial.

El papel brillante/fotográfico o las transparencias se adhieren

- Utilice papel brillante/fotográfico o transparencias diseñados para impresoras de inyección de tinta.
- Asegúrese de que ha cargado el papel correctamente (con la cara de impresión hacia arriba) y de que ha seleccionado los valores adecuados en el software de la impresora. Para obtener ayuda, consulte “Impresión de fotografías” en la página 13 o “Impresión de transparencias” en la página 28.
- Retire las páginas a medida que salen de la impresora y deje que se sequen por completo antes de poner unas encima de otras.

Las transparencias o fotografías presentan líneas blancas

- Asegúrese de que ha cargado el papel correctamente (con la cara de impresión hacia arriba) y de que ha seleccionado los valores adecuados en el software de la impresora. Para obtener ayuda, consulte “Impresión de transparencias” en la página 28 o “Impresión de fotografías” en la página 13.
- Seleccione valores de calidad de impresión superiores, como **Superior** u **Óptima**. Para obtener ayuda, consulte “Consejos para imprimir” en la página 12.
- Pruebe a limpiar los inyectores del cartucho de impresión. Siga los pasos de “Mejora de la calidad de impresión” en la página 37.

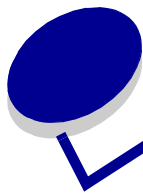

Avisos

Avisos sobre emisiones electrónicas

Declaración de información de cumplimiento de la Federal Communications Commission (FCC)

La Lexmark Z600 Series Color Jetprinter, tipo 4126-001, ha sido probada y cumple con los límites para dispositivos digitales de la clase B, de conformidad con el apartado 15 de las Normas FCC. El funcionamiento está sujeto a las dos condiciones siguientes: (1) este dispositivo no puede causar interferencias perjudiciales y (2) este dispositivo debe aceptar cualquier interferencia recibida, incluidas las interferencias que puedan provocar un funcionamiento no deseado.

Los límites FCC de la Clase B están diseñados para proporcionar una protección razonable frente a interferencias perjudiciales en instalaciones residenciales. Este equipo genera, utiliza y puede irradiar energía de radiofrecuencia y, si no se instala y utiliza de forma adecuada según las instrucciones, puede provocar interferencias perjudiciales para las comunicaciones de radio. Sin embargo, no se garantiza que las interferencias no ocurran en una instalación en particular. Si este equipo causara interferencias perjudiciales en la recepción de radio o televisión, lo cual puede determinarse apagando y encendiendo el equipo, se ruega al usuario que intente corregir la interferencia mediante una o varias de las siguientes medidas:

- Vuelva a orientar o ubicar la antena receptora.
- Aumente la distancia de separación entre el equipo y el receptor.
- Conecte el equipo a la toma de un circuito diferente al que se encuentra conectado el receptor.
- Consulte con su establecimiento de compra o con el representante de servicios para obtener sugerencias adicionales.

El fabricante no se responsabiliza de las interferencias de radio o televisión ocasionadas al utilizar cables diferentes a los recomendados, o por la realización de cambios o modificaciones no autorizados en el equipo. Los cambios o las modificaciones no autorizados pueden invalidar la autoridad del usuario para manejar el equipo.

Nota: Para asegurar el cumplimiento de la normativa de la FCC sobre interferencias electromagnéticas para dispositivos informáticos de Clase B, utilice un cable blindado y con masa como el cable con número de referencia 1329605 de Lexmark para conexión paralela o 12A2405 para una conexión USB. Si se utiliza un cable de sustitución sin la protección ni la conexión a tierra apropiadas se puede incurrir en una violación de la normativa de la FCC.

Cualquier pregunta relacionada con esta declaración de información de cumplimiento debe dirigirse a:

Director de Tecnología y Servicios de Lexmark
Lexmark International, Inc.
740 West New Circle Road
Lexington, KY 40550
(859) 232-3000

Industry Canada compliance statement

This Class B digital apparatus meets all requirements of the Canadian Interference-Causing Equipment Regulations.

Avis de conformité aux normes de l'industrie du Canada

Cet appareil numérique de la classe B respecte toutes les exigences du Règlement sur le matériel brouilleur du Canada.

Conformidad con las directivas de la Comunidad Europea (CE)

Este producto está en conformidad con los requisitos de protección de las directivas 89/336/EEC y 73/23/EEC del Consejo de la CE sobre la aproximación y armonía de las leyes de los estados miembros en relación con la compatibilidad electromagnética y seguridad de equipos eléctricos diseñados para su uso dentro de ciertos límites de voltaje.

El director de Fabricación y Soporte Técnico de Lexmark International, S.A., Boigny, Francia, ha firmado una declaración de cumplimiento de los requisitos de las directivas.

Este producto cumple los límites de Clase B de EN 55022 y los requisitos de seguridad de EN 60950.

The United Kingdom Telecommunications Act 1984

This apparatus is approved under the approval number NS/G/1234/J/100003 for the indirect connections to the public telecommunications systems in the United Kingdom.

Japanese VCCI notice

この装置は、情報処理装置等電波障害自主規制協議会（VCCI）の基準に基づくクラス B 情報技術装置です。この装置は、家庭環境で使用することを目的としていますが、この装置がラジオやテレビジョン受信機に近接して使用されると、受信障害を引き起こすことがあります。

取扱説明書に従って正しい取り扱いをして下さい。

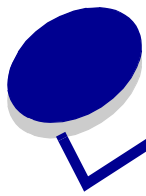

Glosario

adaptador de red. *Consulte* adaptador Lexmark.

adaptador Lexmark. Dispositivo externo que conecta a una red una impresora con opción de red.

alineación automática. Función que alinea automáticamente los cartuchos de impresión.

alineación manual. Función del software de la impresora que permite seleccionar valores de alineación de los cartuchos de impresión.

aplicación. *Consulte* programa.

cable paralelo. Cable de 25 patillas que conecta un dispositivo periférico, como puede ser una impresora, al ordenador.

cable USB. Cable ligero y flexible que permite que la impresora se comuniquen con el ordenador. Los cables USB transmiten datos a velocidades muy superiores a las de los cables en paralelo.

cartucho de impresión. Unidad sustituible colocada en el interior de la impresora y que contiene tinta.

catálogo. Varias páginas impresas, plegadas y empaquetadas en forma de libro pequeño.

clasificar. Esta opción de software le permite imprimir automáticamente una copia completa de un documento de varias páginas antes de que comience la siguiente copia, etc.

cola de impresión. Ubicación en el servidor en la que los trabajos de impresión se almacenan en el orden en el que se han enviado.

color natural. Opción del software de la impresora utilizada para imprimir fotografías e imágenes gráficas de gran detalle.

concentrador. Dispositivo utilizado para conectar varios ordenadores o dispositivos periféricos.

contacto del cartucho. Área dorada del cartucho de impresión que toca los contactos del carro dentro de la impresora.

controlador. *Consulte* software de la impresora.

controlador de la impresora. Consulte software de la impresora.

dirección IP (Protocolo de Internet). Número binario de 32 bits que identifica la ubicación de un ordenador específico en Internet. Los ordenadores conectados directamente a Internet deben tener una dirección IP.

dispositivo periférico. Cualquier dispositivo externo conectado a un ordenador y controlado por él.

doble cara. Opción de software de la impresora que permite imprimir en ambas caras de una hoja de papel.

encuadernación de borde corto. Opción de software de la impresora que organiza las páginas a doble cara de modo que se puedan unir por el lado corto.

encuadernación de borde largo. Opción de software que organiza las páginas a doble cara de modo que se puedan unir por el lado más largo.

etiqueta. Papel autoadhesivo.

folletos. Imágenes de varias páginas impresas en una sola hoja de papel. Consulte *nº por cara*.

impresión en orden inverso. Opción de software de la impresora que permite imprimir primero la última página del documento, de modo que las páginas estén en orden secuencial en la bandeja de salida.

impresora con opción de red. Impresora que se puede conectar a una red. Algunas impresoras con opción de red pueden precisar un adaptador de red externo.

impresora configurada. Impresora conectada a una red y que tiene asignada una dirección de IP y un nombre de impresora. Debe configurar la impresora con opción de red para acceder a ella a través de una red.

impresora de red. Impresora disponible en red, no conectada directamente al ordenador.

impresora predeterminada. Impresora que se utiliza automáticamente cuando se envían trabajos a imprimir.

impresora sin configurar. Impresora conectada a una red a la que todavía no se le ha asignado una dirección IP.

inyectores de los cartuchos de impresión. Área dorada del cartucho de impresión a través de la cual fluye la tinta antes de ser aplicada al papel durante la impresión.

marca de agua. Gráfico suave o texto de fondo que aparece en cada página del documento.

margen. Área en blanco entre el texto o gráficos impresos y el borde de la página.

Nº por cara. Opción de software de la impresora que permite imprimir varias páginas de un documento en una única hoja de papel. Por ejemplo, seleccione cuatro por cara para imprimir imágenes reducidas de las páginas de 1 a 4 en la primera hoja de papel, las imágenes de las páginas de 5 a 8 en la segunda página, etc.

orientación horizontal. Orientación de página en la que el texto fluye paralelo al borde largo del papel.

orientación vertical. Orientación de página en la que el texto fluye paralelo al borde más corto del papel.

página de alineación. Página con patrones de alineación impresos que genera la impresora durante la alineación de cartuchos.

papel brillante. Papel con una cara brillante creado para fotografías.

papel continuo. *Consulte* papel de banner.

papel de banner. Hojas continuas de papel de inyección de tinta perforado diseñado para banners. También llamado papel continuo.

papel de primera calidad. Papel tratado diseñado para informes o documentos con gráficos.

papel de tamaño personalizado. Tamaño de papel no estándar.

papel fotográfico. Papel tratado diseñado para fotografías.

papel normal. Papel diseñado para la impresión de documentos de texto.

papel tratado. Papel tratado diseñado para imágenes impresas de gran calidad.

paquete. Grupo de páginas de folletos dobladas por la mitad y apiladas antes de su encuadernación.

póster. Imagen impresa en varias hojas de papel que al montarse producen una versión ampliada de la imagen original.

programa. Software instalado en el ordenador que permite realizar una tarea específica, como el procesamiento de textos o la edición de fotografías.

puerto de la impresora. *Consulte* puerto USB.

puerto de red. (1) Conexión lógica a una impresora a través de una red. (2) Adaptador de entrada/salida utilizado para conectar un dispositivo periférico, como una impresora, a una red.

puerto paralelo. Puerto de 25 patillas que se encuentra en la parte trasera del ordenador y que se conecta a un dispositivo periférico, como una impresora, mediante un cable paralelo. El puerto paralelo permite al ordenador establecer comunicación con la impresora.

puerto USB. Puerto pequeño y rectangular en la parte posterior del ordenador que conecta los dispositivos periféricos, como una impresora, utilizando un cable USB. El puerto USB permite que el ordenador se comunique con la impresora a alta velocidad.

red. Grupo de ordenadores, impresoras u otros dispositivos periféricos conectados para compartir información.

Red de área local (LAN, local area network). Red de dos o más ordenadores dentro de un área limitada. Los ordenadores en red se llaman normalmente estaciones de trabajo. En ocasiones, las LAN se denominan también subredes locales.

sensor de tipo de papel. Función que detecta de forma automática algunos tipos de papel al cargarlos en la bandeja.

simetría. Opción del software de la impresora que permite obtener la imagen simétrica de un documento antes de su impresión.

sistema operativo. Software que proporciona las funciones básicas necesarias para el funcionamiento del ordenador. Por ejemplo, Windows 98 o Macintosh OS X.

software de la impresora. (1) Programa que permite seleccionar los valores para personalizar el trabajo de impresión. (2) Programa que permite al ordenador comunicarse con la impresora.

subred. Sección de una red que se encuentra conectada a una red mayor. En ocasiones, se emplea el término red de área local para referirse a una subred local.

subred local. *Consulte* Red de área local (LAN, local area network).

subred remota. Red separada que se encuentra conectada a la red de área local.

transparencia. Hoja transparente de material de impresión que se puede mostrar con un retroproyector.

unión lateral. Opción de software de la impresora que organiza las páginas a doble cara para que resulten como las de una revista.

unión superior. Opción de software de la impresora que organiza las páginas a doble cara para que resulten como las de un bloc de notas.

valores de alineación. Números que corresponden a patrones de la página de alineación.

valores predeterminados de la impresora. Valores del software de la impresora definidos de fábrica.

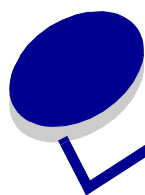

Índice

A

adquisición de consumibles 39
ahorro de tinta de color 20
alimentación, fuente conector 6
alineación, cartuchos de impresión 36
atasco de papel, eliminación 52
aviso de la FCC 56
avisos sobre emisiones electrónicas 56

B

bandas 53
brillante, papel 13

C

cable de la impresora, solución de problemas 40
cable, números de referencia USB 39
calidad de impresión, mejora 37
calidad de impresión, solución de problemas 52
caracteres, difuminados 54
carga
etiquetas 22
fichas 17
folletos 24
papel brillante 13
papel de primera calidad 15
papel fotográfico 13
papel normal 12

papel tratado 13
sobres 19
tarjetas 17
tarjetas de felicitación 17
tarjetas fotográficas 17
tarjetas postales 17
transferencias en camisetas
Consulte Transferencias térmicas
transferencias térmicas 27
transparencias 29
cartucho de color, número de referencia 39
cartucho de tinta negra, número de referencia 39
cartuchos de impresión
adquirir 39
alinear 36
extraer 33
instalar 34
limpiar 37, 38
mantener 39
referencia, números 39
sustituir 33
cartuchos, solución de problemas 40
CD del software de la impresora, solución de problemas 41
colores 40
componentes de la impresora 5
consumibles, adquisición 39
contactos, limpieza 38
controlador de impresora descargado, instalación 44
cuadro de diálogo Imprimir 8

D

desinstalación del software de impresora 42

E

error, mensajes
Atasco de papel 47
Nivel bajo de tinta 47
especial, papel solución de problemas 55
etiquetas 22
extracción, cartuchos de impresión 33

F

fichas 17
folletos 24
fotográficas, tarjetas 17
fotográfico, papel 13
fuentes 40

I

impresión
en papel de primera calidad 15
etiquetas 22
fichas 17
folletos 24
fotografías 13
imágenes de color en blanco y negro 20
nº por cara
Consulte folletos
orden inverso 31
página de alineación 36
papel normal 12
sobres 19

- tarjetas 17
- tarjetas de felicitación 17
- tarjetas fotográficas 17
- transferencias en camisetas
 - Consulte* Transferencias térmicas
- transferencias térmicas 26
- transparencias 28
- última pág. primero
 - Consulte* orden inverso
- varias páginas por hoja 24
- impresión en orden inverso 31
- impresión, cartucho
 - adquirir 39
 - alinear 36
 - extraer 33
 - instalar 34
 - limpiar 37, 38
 - mantener 39
 - referencia, números 39
 - sustituir 33
- impresión, problemas
 - alimentación de papel 50
 - atascos de papel 52
 - calidad de impresión 52
 - error, mensajes 47
 - especial, papel 55
 - general 45
 - impresión incorrecta o lenta 48
 - páginas en blanco 50
 - parpadeantes, luces 47
 - red 45
 - software 42
- impresora, controlador
 - desinstalar 42
 - instalar 43
- impresora, estado 48
- impresora, personalización de los valores 6
- impresora, software
 - cuadro de diálogo Preparar página 7
 - describir 6
 - descripción general 6
 - instalar 43

- imprimir última página primero
 - Consulte* impresión en orden inverso
- instalación
 - cartuchos de impresión 34
 - software de impresora 43
- intermitente, impresión 53
- inyectores de impresión
 - limpiar 38
- inyectores de impresión, limpieza 38

L

- Lista 40

M

- márgenes, valores mínimos 53
- mejora de la calidad de impresión 52
- mensaje de atasco de papel 47
- mensajes de error
 - Atasco de papel 47
 - Nivel bajo de tinta 47

N

- Nivel bajo de tinta, mensaje 47
- nº por cara, impresión
 - Consulte* folletos

O

- oscura o borrosa, impresión 52

P

- página, cambio de los valores 6
- papel tratado 13
- papel, bandeja 6
- papel, bandeja de salida 6
- papel, fallos de alimentación 50
- papel, guía 6
- parpadeantes, luces 47

- personaliz. de valores
 - etiquetas 23
 - fichas 18
 - folletos 25
- imprimir en orden inverso 31
- imprimir imágenes de color en blanco y negro 21
- imprimir la última página en primer lugar
 - Consulte* impresión en orden inverso
- nº por cara
 - Consulte* folletos
- papel brillante 14
- papel de primera calidad 16
- papel fotográfico 14
- papel normal 12
- papel tratado 14
- sobres 20
- tarjetas 18
- tarjetas de felicitación 18
- tarjetas fotográficas 18
- tarjetas postales 18
- transferencias en camisetas
 - Consulte* Transferencias térmicas
- transferencias térmicas 27
- transparencias 30
- Preparar página, cuadro de diálogo 7
- primera calidad, papel 15
- prueba, página no se imprime 49

R

- red, configuración de la impresora 45
- referencia, números
 - cable USB 39
 - cartucho de color 39
 - cartucho de tinta negra 39

S

- sobres 19
- software de impresora
 - cuadro de diálogo
 - Imprimir 8
 - desinstalar 42
 - Utilidad Lexmark 9
- software de la impresora
 - describir 6
 - Utilidad Lexmark 9
- software, impresora
 - desinstalar 42
 - instalar 43
- solución de problemas
 - alimentación de papel 50
 - atacos de papel 52
 - cable de la impresora 40
 - calidad de impresión 52
 - cartuchos 40
 - error, mensajes 47
 - especial, papel 55
 - impresión de red 45
 - impresión incorrecta o lenta 48
 - impresora no imprime 48
 - instalación del software de la impresora 42
 - márgenes 53
 - página de alineación 49
 - páginas en blanco 50
 - papel, fallos de
 - alimentación 50
 - parpadeantes, luces 47
 - problemas generales de impresión 45
 - software 42
- sustitución del cartucho de impresión 33

T

- tarjetas 17
- tarjetas de felicitación 17
- tarjetas postales 17
- térmicas, transferencias 26
- transferencias térmicas 26
- transparencias 28

U

- última primero, impresión 31
- USB, cable
 - adquirir 39
 - conector 6
- Utilidad Lexmark 9

V

- valores, personaliz.
 - etiquetas 23
 - fichas 18
 - folletos 25
 - imprimir imágenes de color en blanco y negro 21
 - invertir orden de impresión 31
 - nº por cara
 - Consulte* folletos
 - papel brillante 14
 - papel de primera calidad 16
 - papel fotográfico 14
 - papel normal 12
 - papel tratado 14
 - sobres 20
 - tarjetas 18
 - tarjetas de felicitación 18
 - tarjetas fotográficas 18
 - tarjetas postales 18
 - transferencias en camisetas
 - Consulte* Transferencias térmicas
 - transferencias térmicas 27
 - transparencias 30
 - última página en primer lugar
 - Consulte* impresión en orden inverso



Lexmark and Lexmark with diamond design are trademarks of Lexmark International, Inc., registered in the United States and/or other countries. Color Jetprinter is a trademark of Lexmark International, Inc.
© 2003 Lexmark International, Inc.
740 West New Circle Road
Lexington, Kentucky 40550