



Forms Printer 2500 Series

Guida per l'utente

Gennaio 2014

www.lexmark.com

Lexmark e Lexmark con il simbolo del diamante sono marchi di Lexmark International, Inc., registrati negli Stati Uniti e/o in altri Paesi.
Tutti gli altri marchi appartengono ai rispettivi proprietari.

© 2014 Lexmark International, Inc.

Tutti i diritti riservati.

740 West New Circle Road
Lexington, Kentucky 40550

Sommar

Informazioni relative alla sicurezza.....	6
Informazioni sulla stampante.....	7
Panoramica sulla stampante.....	7
Applicazione dei moduli elettronici del pannello di controllo.....	8
Informazioni sulle caratteristiche e le funzioni della stampante.....	9
Stampa di una pagina di prova.....	11
Stampa di una pagina delle impostazioni di rete.....	12
Stampa da Windows o DOS.....	13
Utilizzo della modalit� di emulazione IBM.....	13
Utilizzo della modalit� di emulazione Epson.....	14
Utilizzo della modalit� di emulazione Okidata MICROLINE.....	15
Tramite il pannello di controllo.....	16
Informazioni sui pulsanti del pannello di controllo.....	16
Informazioni sulle spie del pannello di controllo.....	17
Impostazione della stampante in linea o fuori linea.....	18
Avanzamento della carta.....	18
Uso della funzione Carica/Scarica.....	19
Blocco e sblocco del pannello di controllo.....	19
Selezione del trascinamoduli.....	19
Selezione e blocco dei font.....	20
Disabilitazione del blocco font.....	20
Selezione e blocco di un passo.....	21
Disabilitazione del blocco passo.....	21
Caricamento della carta.....	22
Impostazione della leva dello spessore dei moduli.....	22
Percorso carta.....	23
Uso della funzione Strappo.....	24
Caricamento del modulo continuo.....	25
Caricamento dei moduli continui tramite il trascinamoduli a spinta.....	25
Caricamento anteriore di moduli continui tramite il trascinamoduli a trazione superiore.....	28
Caricamento dal basso di moduli continui tramite il trascinamoduli a trazione superiore.....	32
Caricamento dei moduli a fogli singoli.....	37

Caricamento manuale di fogli singoli o buste.....	37
Allineamento del margine sinistro.....	39
Impostazione dell'inizio modulo.....	40
Impostazione di inizio modulo per moduli continui in modalità di spinta.....	40
Impostazione di inizio modulo per moduli continui in modalità di trazione.....	41
Impostazione dell'inizio modulo per fogli singoli o buste.....	41
Impostazione dell'Inizio modulo con la macro.....	42
Guida alla carta e ai supporti speciali.....	43
Tipi e formati di carta supportati dalla stampante.....	43
Modifica delle posizioni dei trascinamoduli.....	44
Posizione trascinamoduli a spinta.....	44
Posizione trascinamoduli a trazione superiore.....	44
Spostamento del trascinamoduli a spinta nella posizione di trazione superiore.....	45
Spostamento del trascinamoduli a trazione superiore in posizione di spinta.....	46
Informazioni sulla modalità di impostazione e sulle opzioni del menu.....	49
Utilizzo della modalità di impostazione.....	49
Modifica delle impostazioni dei menu (esempio).....	50
Modalità di impostazione - Menu principale.....	51
Opzioni principali del menu.....	51
Opzioni Macro per moduli.....	52
opzioni dati.....	53
Opzioni di controllo.....	55
Opzioni emulazione.....	56
Opzioni interfaccia.....	57
Manutenzione della stampante.....	58
Richiesta di materiali di consumo.....	58
Rimozione della cartuccia del nastro.....	58
Pulizia della stampante.....	58
Riciclaggio dei prodotti Lexmark.....	59
Supporto amministrativo.....	60
Ripristino delle impostazioni predefinite di fabbrica.....	60
Supporto del protocollo IPsec.....	61
Supporto del protocollo SNMPv3.....	61
Uso dell'autenticazione 802.1x.....	62

Risoluzione dei problemi.....	63
Controllo di una stampante che non risponde.....	63
Prova della stampante.....	63
Controllo dello stato della stampante.....	64
Regolazione dell'allineamento (bidirezionale) dei caratteri.....	66
Risoluzione dei problemi di stampa.....	68
La stampa di prova ha esito positivo, ma la stampante non funziona se collegata al computer	68
La stampante è rumorosa	68
Dal suono la stampante sembra essere in funzione, ma non stampa	68
Viene emesso un segnale acustico di allarme	68
La stampante si porta in posizione di strappo prima che il processo di stampa sia completato.....	69
Pulsanti non funzionanti, eccetto i pulsanti Avvio/Arr., AvanzMod, Strappo e Carica/Scarica	69
L'interruttore della stampante si trova nella posizione di accensione, ma la spia di accensione è spenta	69
Durante la stampa il margine sinistro si sposta verso destra	69
Lunghezza della riga non corretta; le righe non iniziano dal margine sinistro.....	70
Diminuzione della velocità di stampa	70
Stampa di caratteri indesiderati, margine sinistro modificato o interruzione della stampa	70
Prosecuzione della stampa oltre i bordi dei moduli continui	70
Font o passo selezionato non stampato o modificato	71
Risoluzione dei problemi di alimentazione della carta.....	71
Carta inceppata nella stampante.....	71
Carta inceppata nell'alimentatore fogli automatico.....	71
La carta caricata tramite l'alimentatore fogli automatico si inceppa all'entrata della stampante	72
Carta inceppata nell'alimentatore trascina moduli 2	72
Impossibile caricare la carta	72
Impossibile caricare la carta dall'alimentatore trascina moduli 2 opzionale.....	73
Impossibile caricare la carta dall'alimentatore fogli automatico.....	73
Caricamento della carta da parte dell'alimentatore trascina moduli 2 opzionale in una posizione Inizio modulo non corretta.....	73
Velocità di caricamento della carta non corretta da parte dell'alimentatore fogli automatico	73
Caricamento della carta da parte dell'alimentatore fogli automatico in una posizione Inizio modulo non corretta	74
Caricamento della carta presente nell'alimentatore fogli automatico in obliquo.....	74
Caricamento di più fogli dall'alimentatore fogli automatico	74
Problemi di qualità di stampa.....	75
La stampa è troppo chiara	75
Punti mancanti o scarsa qualità di stampa	75
Caratteri errati o mancanti	76
Macchie di inchiostro sui moduli o stampe troppo scure.....	76
Numero di righe per pagina non corretto.....	76
Grafica non stampata	76
Spaziatura fra le righe non corretta o stampe sovrapposte	77

Come contattare il servizio di assistenza.....	77
Avvertenze.....	78
Nota all'edizione.....	78
Consumo di energia.....	80
Indice.....	82

Informazioni relative alla sicurezza

Collegare il cavo di alimentazione a una presa elettrica messa a terra, posta in prossimità dell'apparecchio e facile da raggiungere.

 **ATTENZIONE — PERICOLO DI LESIONI:** non attorcigliare, legare, schiacciare o posizionare oggetti pesanti sul cavo di alimentazione. Evitare abrasioni o tensioni. Non stringere il cavo di alimentazione tra oggetti quali mobili o pareti. Se il cavo di alimentazione non viene utilizzato correttamente, potrebbero verificarsi incendi o corto circuiti. Ispezionare regolarmente il cavo di alimentazione per verificare eventuali segni di usi non corretti. Rimuovere il cavo di alimentazione dalla presa elettrica prima di ispezionarlo.

Per riparazioni di tipo diverso dagli interventi descritti nella documentazione per l'utente, rivolgersi a un tecnico specializzato.

Questo prodotto è stato progettato, testato e approvato per essere conforme con i rigidi standard di sicurezza globali con l'uso di specifici componenti Lexmark. Le funzioni di sicurezza di alcune parti possono non sempre risultare ovvie. Lexmark non è responsabile per l'uso di altre parti sostitutive.

 **ATTENZIONE — PERICOLO DI SCOSSA:** non eseguire l'installazione del prodotto o collegamenti di cavi elettrici, come quelli dell'alimentatore o dell'apparecchio telefonico, durante un temporale.

 **ATTENZIONE — PERICOLO DI LESIONI:** La testina di stampa potrebbe essere surriscaldata. In tal caso, lasciarla raffreddare prima di continuare.

 **ATTENZIONE — PERICOLO DI SCOSSA:** accertarsi che tutte le connessioni esterne (quali connessioni Ethernet e a sistemi telefonici) siano installate in modo corretto nelle relative porte contrassegnate.

Informazioni sulla stampante

Panoramica sulla stampante

Le stampanti Lexmark™ Forms Printer 2500 Series sono disponibili nei modelli con matrice a 9 e 24 aghi a carrello stretto e largo. A seconda del modello acquistato, la stampante potrebbe essere leggermente diversa da quella riprodotta nell'immagine.

Vista anteriore della stampante

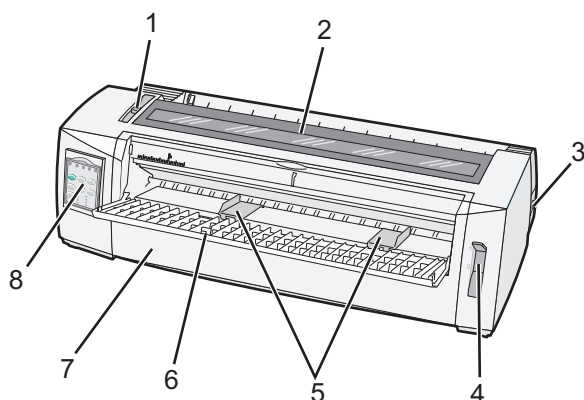

Componente	
1	Leva spessore moduli
2	Coperchio di accesso al nastro
3	Interruttore di alimentazione
4	Leva di selezione della carta
5	Guide carta
6	Alimentatore manuale
7	Coperchio anteriore
8	Pannello di controllo

Vista posteriore della stampante

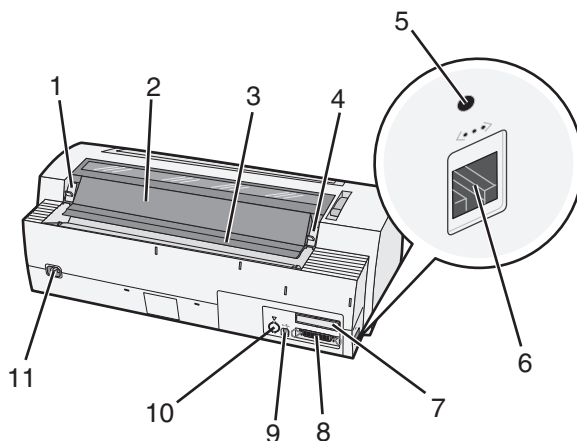

Componente	
1	Fermo del coperchio di accesso al nastro
2	Aletta acustica
3	Barra di strappo
4	Fermo del coperchio di accesso al nastro
5	Pulsante di rete incassato
6	Connettore di rete Avvertenza — Danno potenziale: Non toccare il Connettore di rete a meno che la stampante non sia spenta.
7	Alloggiamento interfaccia seriale opzionale
8	Connettore parallelo
9	Connettore USB
10	Alloggiamento connettore trascina moduli 2 opzionale
11	Connettore del cavo di alimentazione

Applicazione dei moduli elettronici del pannello di controllo

Le stampanti LexmarkForms Printer 2500 Series sono dotate di moduli elettronici del pannello di controllo disponibili in varie lingue.

Nota: È presente un'etichetta di modulo elettronico per il livello 1 del pannello di controllo e un'etichetta diversa per il livello 2.

Per applicare un modulo elettronico nella lingua desiderata:

- 1 Togliere le protezioni dall'etichetta del livello 1 e posizionare il modulo elettronico direttamente sul livello 1 del pannello di controllo.
- 2 Aprire il coperchio del pannello di controllo per accedere al secondo livello.

- 3 Togliere le protezioni dall'etichetta del livello 2 e posizionare il modulo elettronico direttamente sul livello 2 del pannello di controllo.
- 4 Chiudere il coperchio del pannello di controllo.

Informazioni sulle caratteristiche e le funzioni della stampante

Caratteristica/funzione	2580/2581	2590/2591
Stampa a varie velocità		
Veloce (stampa bozza veloce) <ul style="list-style-type: none"> • 10 caratteri per pollice (cpi) • 12 cpi 	<ul style="list-style-type: none"> • 440 caratteri al secondo (cps) • 520 cps 	<ul style="list-style-type: none"> • 410 cps • 520 cps
Bozza	309 cps	274 cps
Courier Gothic	77 cps (qualità simile a Letter)	91 cps (qualità Letter)
Spaziatura carattere Nota: la stampa veloce supporta solo i passi 10, 12 e 15.	Stampa a 10, 12, 15, 17 e 20 cpi con spaziatura proporzionale	Stampa a 10, 12, 15, 17, 20 e 24cpi con spaziatura proporzionale
Font residenti	<ul style="list-style-type: none"> • Veloce • Bozza • Gothic • Courier 	<ul style="list-style-type: none"> • Veloce • Bozza • Gothic • Courier • Prestige • Presentor • Orator • Script
Stili di stampa Nota: questa funzione è disponibile tramite i comandi della stampante.	Capacità di evidenziazione: <ul style="list-style-type: none"> • Doppia altezza • Doppia battuta • Doppia larghezza • Enfatizzata • Corsivo • Barrato • Pedice • Apice • Sottolineato 	Capacità di evidenziazione: <ul style="list-style-type: none"> • Doppia altezza • Doppia battuta • Doppia larghezza • Enfatizzata • Corsivo • Barrato • Pedice • Apice • Sottolineato • Ombreggiatura • Contorno
Stampa di immagini Nota: questa funzione supporta i programmi di grafica esistenti.	Risoluzione fino a 144 x 240 punti per pollice quadrato (dpi)	Risoluzione fino a 360 x 360 dpi
Moduli a più parti	Consente di stampare l'originale più cinque copie (moduli a sei copie)	Consente di stampare l'originale più tre copie (moduli a quattro copie)

Caratteristica/funzione	Tutti i modelli
Pannello di controllo	Controllo a pulsante per le funzioni: Carica/Scarica, Strappo, Font, Imposta, Passo, Macro e spostamento carta. Le spie del pannello di controllo indicano lo stato corrente.
Blocco font	<ul style="list-style-type: none"> • Consente di bloccare il font selezionato nel pannello di controllo in modo che non venga modificato dal programma. • Quando la stampante viene spenta, il blocco del font viene disattivato, a meno che non sia stato configurato come impostazione predefinita.
Blocco passo	<ul style="list-style-type: none"> • Consente di bloccare i passi selezionati nel pannello di controllo in modo che non vengano modificati dal programma • Quando la stampante viene spenta, il blocco del passo viene disattivato, a meno che non sia stato configurato come impostazione predefinita.
Carica/Scarica	Consente di caricare e scaricare i moduli continui (trascinamoduli alimentato)
Funzione Macro	Se si utilizzano stili diversi di moduli prestampati, la stampante è in grado di memorizzare quattro formati di documenti univoci per migliorarne la flessibilità.
Caricamento anteriore manuale dei fogli singoli	Consente di stampare su fogli singoli o su buste
Barra di strappo	<ul style="list-style-type: none"> • Consente di estrarre i moduli continui stampati utilizzando la parte tratteggiata • Consente di strappare i moduli continui non perforati • Consente di ridurre la quantità di carta utilizzata e di conseguenza i costi
Trascinamoduli regolabile	Consente di gestire i moduli continui senza i supporti opzionali. Può essere utilizzato come: <ul style="list-style-type: none"> • Trascinamoduli a spinta • Trascinamoduli a trazione superiore
Pannello di controllo disabilitato	Consente di limitare le funzioni del pannello di controllo ai pulsanti Avvio/Arr., AvanzMod, Strappo e Carica/Scarica, riducendo il rischio che operatori non autorizzati modifichino involontariamente le impostazioni dei moduli
Cartuccia del nastro	Contiene il nastro di tessuto con inchiostro
Prove stampante	<ul style="list-style-type: none"> • Autotest all'avvio • Pagina di prova: consente di verificare se la stampante ha dei problemi • Stampa dimostrativa
Disegni lineari	Consente di stampare tabelle, grafici e altre immagini così come vengono visualizzate sullo schermo del computer
Simboli greci e matematici	Consente di stampare una serie di simboli utilizzati nelle equazioni matematiche, inclusi pedici e apici
Tabella codici	Consente di selezionare i caratteri e i simboli corrispondenti a diverse lingue

Caratteristica/funzione	Tutti i modelli
<p>Funzione codice a barre</p>	<p>I codici a barre sono residenti nella stampante:</p> <ul style="list-style-type: none"> • 3 di 9 • Codice a barre (NW-7) • Codice 39 • Codice 128 • 2 di 5 interleaved • UPC-A • UPC-E • EAN 8 • EAN 13 • PostNet <p>Nota: per ulteriori informazioni sulla funzione Codice a barre, vedere il <i>Technical Reference</i> (solo in inglese) disponibile sul sito Web Lexmark all'indirizzo www.lexmark.com.</p>
<p>Compatibilità software</p>	<ul style="list-style-type: none"> • Compatibile con tutti i programmi che supportano l'emulazione IBM o Epson. • Compatibile con l'emulazione Okidata MICROLINE (M320 turbo), standard sui modelli di stampante a 9 aghi e 2580/2581.
<p>Connessione tramite interfaccia</p> <p>Avvertenza — Danno potenziale: Non toccare il Connettore di rete a meno che la stampante non sia spenta.</p>	<p>Consente di utilizzare la stampante con tutti i computer dotati di un'interfaccia compatibile</p> <p>Le interfacce parallela e USB sono standard. L'interfaccia seriale interna (RS-232) è opzionale per i modelli 2580/2581 e 2590/2591.</p> <p>L'opzione di rete è standard nei modelli 2580n/2581n and 2590n/2591n.</p>

Stampa di una pagina di prova

Di seguito viene spiegato come caricare un singolo foglio di carta per stampare una pagina di prova.

- 1 Impostare la leva dello spessore dei moduli sulla posizione 1.

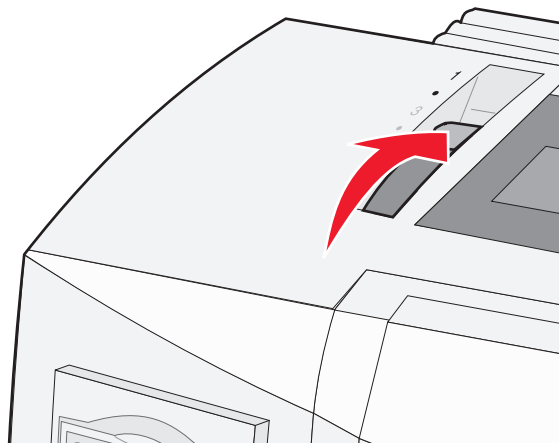

- 2 Accendere la stampante.

La spia di accensione si illumina, la spia Fine carta lampeggia e la spia del font predefinito resta accesa.

- 3 Aprire l'alimentatore manuale, quindi spostare la leva di selezione della carta sulla posizione .

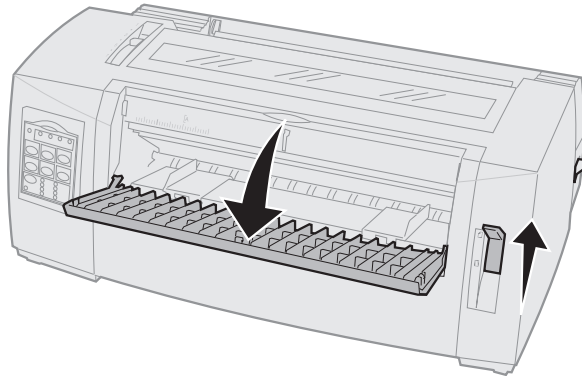

- 4 Spostare la guida sinistra verso destra fino a che questa non si blocca.
5 Inserire un singolo foglio di carta nella parte anteriore della stampante.
6 Regolare la guida destra per adattarla alla larghezza della carta.

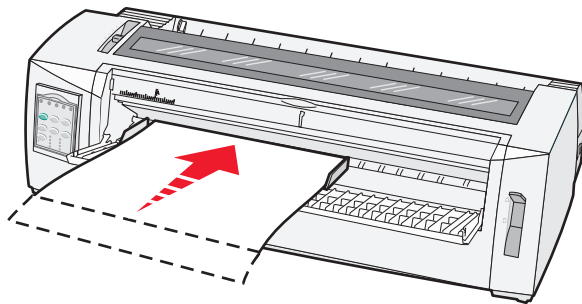

- 7 Continuare a inserire carta nella stampante finché la spia Fine carta non smette di lampeggiare.
- Se la funzione di caricamento automatico dei fogli singoli è abilitata, la carta viene caricata automaticamente all'inizio modulo.
 - Se la funzione di caricamento automatico dei fogli singoli è disabilitata, premere **AvanzMod**.
- 8 Spegner la stampante.
- 9 Accendere la stampante tenendo premuto **Font** sul pannello di controllo.
Tenere premuto il pulsante **Font** finché il pannello di controllo non inizia a lampeggiare.
- 10 Rilasciare il pulsante **Font**.
La spia di accensione e la spia Pronta rimangono accese e la pagina di prova viene stampata.

Stampa di una pagina delle impostazioni di rete

Se la stampante è collegata in rete, stampare una pagina delle impostazioni di rete per verificare il collegamento e visualizzare l'indirizzo della stampante.

Nota: Questa funzione è disattivata se è connesso un cavo USB.

- 1 Accertarsi che la stampante sia accesa e la carta sia caricata.
- 2 Con una graffetta o la punta di una penna premere il pulsante posizionato sopra la connessione di rete.

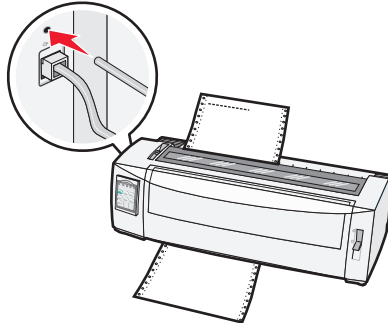

La pagina delle impostazioni di rete viene stampata.

Avvertenza — Danno potenziale: Non toccare il Connettore di rete a meno che la stampante non sia spenta.

- 3 Nella prima sezione della pagina delle impostazioni di rete, verificare che lo stato della stampante sia **Collegata**.
Se lo stato è **Non collegata**, è possibile che il connettore LAN non sia attivo o che il cavo di rete non funzioni correttamente. Rivolgersi a un tecnico del supporto di sistema, quindi stampare un'altra pagina delle impostazioni di rete.
- 4 Controllare l'indirizzo IP e il nome di dominio DNS completo della stampante nella pagina delle impostazioni di rete.
Il dominio DNS completo è utile nei casi in cui viene cambiato l'indirizzo. Ad esempio, l'indirizzo cambia se la stampante viene spostata; il dominio DNS completo invece rimane invariato.

Nota: La pagina delle impostazioni di rete fornisce inoltre informazioni importanti sulla configurazione di rete.

Stampa da Windows o DOS

Windows

Quando si stampa da un'applicazione Windows, utilizzare il driver per Windows della Lexmark™ Forms Printer 2500 Series disponibile sul sito Web Lexmark all'indirizzo: www.lexmark.com.

DOS

Per individuare i driver per stampanti supportati per il proprio livello di DOS, seguire le istruzioni fornite con l'applicazione DOS. La maggior parte delle applicazioni consente di specificare il tipo di stampante utilizzato in modo da sfruttarne al meglio le potenzialità.

Utilizzo della modalità di emulazione IBM

Se la stampante utilizza la modalità IBM (impostazione predefinita di fabbrica), selezionare una stampante dal programma nel seguente ordine di preferenza.

Per gli utenti delle Lexmark Forms Printer 2580/2581:

- 1 Forms Printer 2580/2581
- 2 Forms Printer 2480/2481 plus
- 3 Forms Printer 2380/2381 plus
- 4 2380 plus/2381 plus
- 5 2380/2381 IBM Personal Printer Series™ II
- 6 4201/4202 IBM Proprinter™ III
- 7 4201/4202 IBM Proprinter II
- 8 IBM ExecJet™ Printer Model 4072

Per gli utenti delle Lexmark Forms Printer 2590/2591:

- 1 Forms Printer 2590/2591
- 2 Forms Printer 2490/2491
- 3 Forms Printer 2390 plus/2391 plus
- 4 2390 plus/2391 plus
- 5 2390/2391 IBM Personal Printer Series II
- 6 4212 IBM Proprinter 24P
- 7 2390 IBM PS/1 Printer
- 8 4207/4208 Proprinter X24/XL24
- 9 IBM ExecJet Printer Model 4072
- 10 2205 IBM PS/1 Printer

Se il software non consente di selezionare una delle stampanti elencate, potrebbe essere necessario configurare la stampante per la modalità di emulazione Epson.

Nota: Il driver della stampante utilizzato dal programma deve corrispondere al modello di emulazione selezionato per la stampante. I driver per stampanti diverse da 2500 Series supportano la maggior parte delle funzioni della stampante, ma non tutte.

Utilizzo della modalità di emulazione Epson

Se la stampante utilizza la modalità Epson, selezionare una stampante dall'applicazione nel seguente ordine di preferenza.

Nota: Il driver della stampante selezionato dall'applicazione deve corrispondere alla modalità di emulazione selezionata per la stampante. I driver per stampanti diverse da 2500 Series supportano la maggior parte delle funzioni della stampante, ma non tutte.

Per gli utenti di Forms Printer 2580/2581:

- 1 Epson FX850
- 2 Epson FX 1050

Per gli utenti di Forms Printer 2590/2591:

- 1 Epson LQ850
- 2 LQ 1050

Utilizzo della modalità di emulazione Okidata MICROLINE

Se la stampante dispone dell'opzione di emulazione Okidata MICROLINE, selezionare una stampante dall'applicazione nel seguente ordine di preferenza.

- 1 Oki 320/321 Turbo
- 2 Oki 320/321

Tramite il pannello di controllo

Informazioni sui pulsanti del pannello di controllo

Il pannello di controllo ha due livelli di funzionalità:

- Se il coperchio del pannello di controllo è chiuso, si ha accesso al primo livello con le funzioni di base, quali AvanzMod, Strappo e i comandi per mettere la stampante in linea o fuori linea.
- Se il coperchio del pannello di controllo è aperto, si ha accesso al secondo livello con funzionalità più avanzate. Il Livello 2 consente di selezionare una macro e modificare le impostazioni dei menu della stampante.

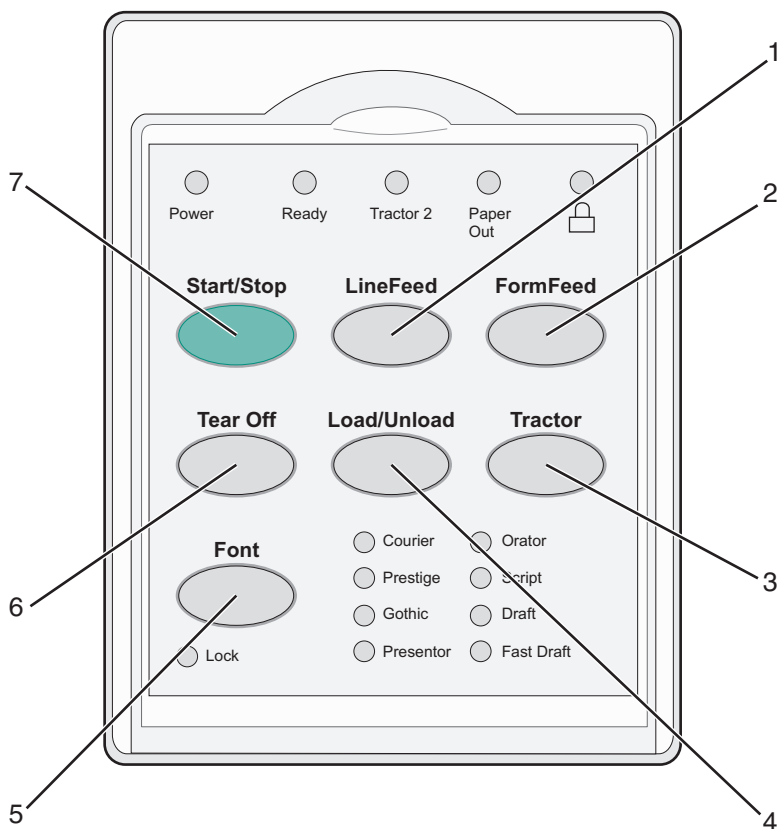

Pulsante	Funzione
1	AvanzRiga Consente di far avanzare la carta di una riga
2	AvanzMod Consente di far avanzare la carta all'inizio modulo successivo
3	Trascinamoduli Consente di passare dal trascinamoduli 1 al trascinamoduli 2 opzionale, se installato
4	Carica/Scarica Consente di caricare la carta all'inizio modulo corrente oppure di scaricarla
5	Font Consente di selezionare uno degli stili di font residenti Nota: premendo ripetutamente il pulsante Font si scorre l'elenco dei font disponibili. Continuando a premere Font in un secondo passaggio, le selezioni dei font vengono bloccate.
6	Strappo Consente di far passare la carta da Strappo a Inizio modulo
7	Avvio/Arr. Consente di indicare lo stato di accensione o di spegnimento della stampante

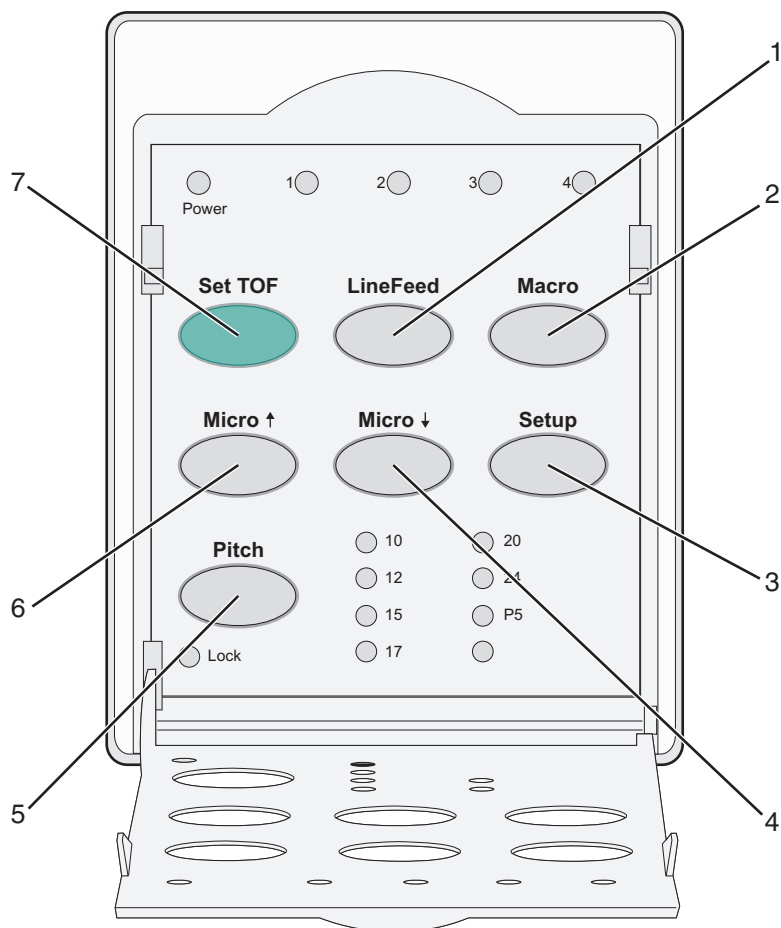

Pulsante	Funzione
1	AvanzRiga Consente di far avanzare la carta di una riga. Tenere premuto il pulsante AvanzRiga per avanzare la carta di 5 micro movimenti e tornare in modalità continua.
2	Macro Consente di scegliere tra quattro formati di documenti per supportare stili diversi di moduli prestampati.
3	Impostazioni Consente di accedere alla modalità di impostazione e modificare i valori e le modalità predefinite per il funzionamento della stampante.
4	Regolaz. ↓ Consente di caricare la carta verso il basso con piccoli movimenti graduali. Per selezionare la modalità di alimentazione continua, tenere premuto il pulsante.
5	Passo Consente di impostare il passo del carattere su: 10 cpi, 12 cpi, 15 cpi, 17 cpi, 20 cpi o spaziatura proporzionale. Note: <ul style="list-style-type: none"> • Nei modelli 2590/2591, è disponibile anche il passo da 24 cpi. • La stampa veloce supporta solo i passi 10, 12 e 15.
6	Regolaz. ↑ Consente di caricare la carta verso l'alto con piccoli movimenti graduali. Per selezionare la modalità di alimentazione continua, tenere premuto il pulsante.
7	ImpInMod Consente di impostare l'inizio modulo, vale a dire la posizione della prima riga stampata sulla pagina.

Informazioni sulle spie del pannello di controllo

Nelle tabelle riportate di seguito viene descritto il funzionamento delle spie del pannello di controllo.

Spia	Stato spia	Significato
Accensione	Accesa	La stampante è in linea.
Pronta	Accesa	La stampante è in linea e pronta all'uso.
	Lampeggiante	La stampante sta ricevendo dei dati.
	Spenta	La stampante non è in linea.
Trascinamoduli 2	Accesa	Trascinamoduli 2 attivo. Nota: È necessario installare l'alimentatore trascinamoduli 2 opzionale.
Fine carta	Spenta	La carta è caricata nella stampante.
	Lampeggiante	La carta è esaurita.
	Accesa	Si è verificato un errore nella stampante.
	Accesa	Il pannello di controllo è bloccato, quindi l'uso dei seguenti pulsanti è limitato: Avvio/Arr., AvanzMod, Strappo e Carica/Scarica.
Font	Accesa	È stato selezionato uno dei font residenti della stampante.
	Spenta	È stato selezionato un font scaricato.
Blocco font	Accesa	Blocco font attivo. I font residenti della stampante sono bloccati.

Spia	Stato spia	Significato
Macro	Accesa	La macro specificata è attiva.
	Spenta	Le macro non vengono utilizzate o sono state disattivate dal menu Impostazioni.
Passo	Accesa	È stato selezionato uno dei passi residenti della stampante.
Blocco passo	Accesa	Blocco passo attivo. I font residenti della stampante sono bloccati.

Impostazione della stampante in linea o fuori linea

La stampante deve essere in linea per poter ricevere i dati.

- Per mettere la stampante in linea, premere **Avvio/Arr.**

La spia Pronta è accesa. Se non è presente carta, la spia Fine carta lampeggia. Quando è in linea, la stampante può ricevere i lavori di stampa.

- Per mettere la stampante non in linea, premere **Avvio/Arr.**

La spia Pronta si spegne. La stampante termina di stampare la riga corrente e si ferma. Per riprendere la stampa, premere **Avvio/Arr.** fin quando la spia Pronta si accende.

Avanzamento della carta

Questi pulsanti del pannello di controllo consentono di far avanzare la carta mentre la stampante non è in funzione:

Nota: durante la stampa dei moduli continui, la prima volta che viene premuto AvanzRiga, la carta si sposta dalla posizione Strappo alla riga di stampa utilizzata prima dell'avanzamento della carta.

- Premere **AvanzRiga** per far avanzare il foglio alla riga successiva.
- Premere **AvanzMod** per portare il foglio singolo all'inizio modulo della pagina successiva o per espellerlo.

Per modificare la posizione Strappo sulla pagina corrente:

- Premere **AvanzRiga** per spostare gradualmente il foglio.
- Premere **Strappo** per portare il foglio all'inizio modulo.

Uso della funzione Carica/Scarica

Il pulsante Carica/Scarica consente di scaricare moduli continui dalla stampante per permettere la stampa su foglio singolo o su busta.

La funzione Carica/Scarica è disponibile solo se l'unità trascinamoduli si trova in posizione di spinta.

È inoltre possibile utilizzare il pulsante Carica/Scarica per caricare moduli continui nella stampante quando il percorso della carta è libero o per passare da un tipo di modulo prestampato a un altro.

Blocco e sblocco del pannello di controllo

È possibile bloccare il pannello di controllo per limitare le funzioni disponibili ai pulsanti Avvio/Arr., AvanzMod, Strappo e Carica/Scarica. Quando il pannello è bloccato, la spia  si accende.

Per bloccare il pannello di controllo:

- 1 Spegnere la stampante.
- 2 Tenere premuti i pulsanti **Carica/Scarica** e **Trascinamoduli** e accendere la stampante.

Per sbloccare il pannello di controllo:

- 1 Spegnere la stampante.
- 2 Tenere premuti i pulsanti **Carica/Scarica** e **Trascinamoduli** e accendere la stampante.

Selezione del trascinamoduli

Nota: Prima di iniziare, strappare la carta in eccesso, poiché questa funzione scarica i moduli continui dal trascinamoduli selezionato.

Se è installato l'alimentatore trascinamoduli 2 opzionale, è possibile premere **Trascinamodulo** per scaricare i moduli continui correnti e passare ai moduli continui caricati sull'altra origine trascinamoduli.

La spia Trasc. 2 si accende quando è selezionato l'alimentatore trascinamoduli 2 opzionale.

Selezione e blocco dei font

Il flusso dei dati della stampante potrebbe contenere dei codici di controllo che selezionano un determinato font. Per sovrascrivere i codici, selezionare e bloccare un determinato font di propria scelta.

- 1 Per selezionare un font, premere ripetutamente **Font** finché la spia del font desiderato non si accende.

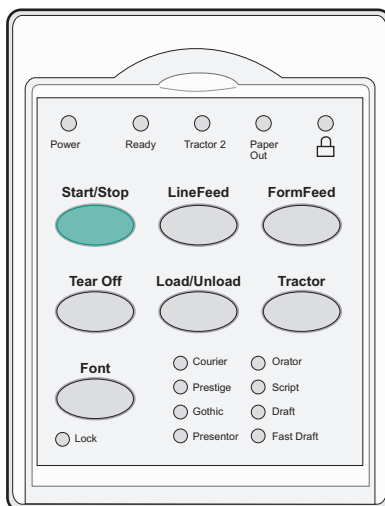

- 2 Continuare a premere **Font** finché la spia Blocco font non si accende e il font desiderato non viene selezionato. Il font resta bloccato finché la stampante non viene spenta.

Disabilitazione del blocco font

- 1 Per disabilitare il blocco font, premere ripetutamente **Font** fin quando la spia Blocco font non si spegne e il font desiderato non viene selezionato.
- 2 Se la stampante non è in linea, premere **Avvio/Arr.** Quando la spia Pronta si accende, la stampante è pronta a stampare.

Selezione e blocco di un passo

Il flusso dei dati della stampante può contenere dei codici di controllo che selezionano un determinato passo. Per sovrascrivere i codici, selezionare e bloccare un determinato passo di propria scelta.

- 1 Per selezionare un passo, aprire il pannello di controllo al livello 2.

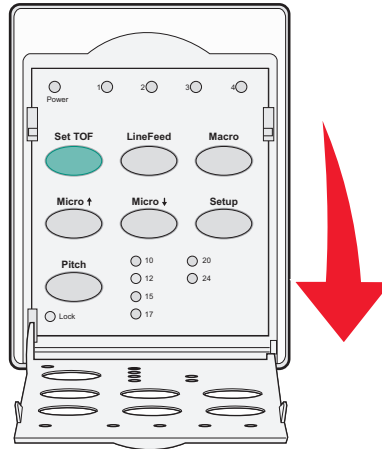

- 2 Premere ripetutamente **Passo** finché la spia del passo desiderato non si accende.
- 3 Continuare a premere **Passo** finché la spia Blocco passo non si accende e il passo desiderato non viene selezionato. Il passo resta bloccato finché la stampante non viene spenta.

Disabilitazione del blocco passo

- 1 Per disabilitare il blocco passo, premere ripetutamente **Passo** fino a che la spia Blocco passo non si spegne e il passo desiderato non viene selezionato.
- 2 Chiudere il pannello di controllo.
- 3 Se la stampante non è in linea, premere **Avvio/Arr.**
Quando la spia Pronta si accende, la stampante è pronta a stampare.

Caricamento della carta

In questa sezione viene illustrata la modalità di caricamento dei moduli continui, dei moduli a foglio singolo, delle etichette e delle buste. Vengono inoltre fornite informazioni sull'orientamento del foglio, sull'impostazione della leva dello spessore dei moduli e sull'utilizzo dei trascinatori a spinta o a trazione per i diversi percorsi carta.

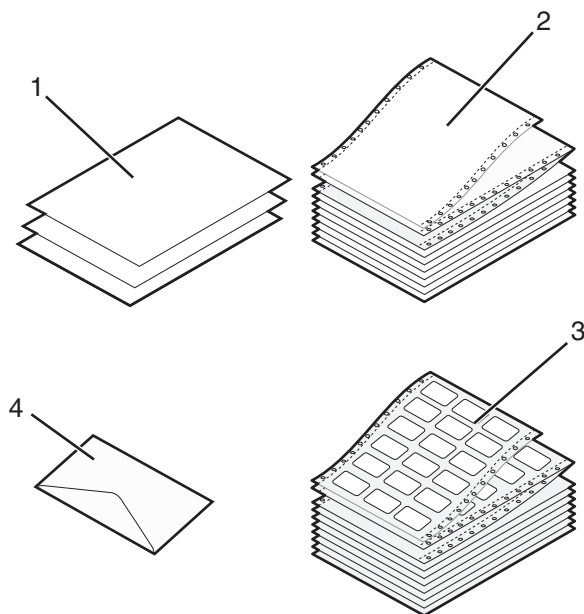

1	Moduli a foglio singolo
2	Moduli continui
3	Buste
4	Etichette

Impostazione della leva dello spessore dei moduli

Regolare la leva dello spessore dei moduli in modo da adattare la stampa ai diversi moduli. Per regolare la leva fare riferimento a una delle tabelle seguenti, a seconda del modello della stampante:

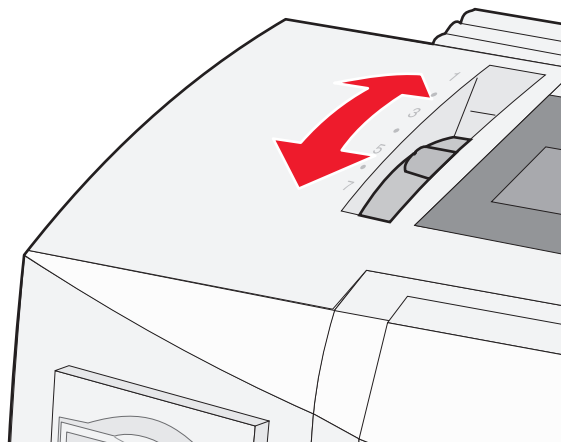

Tipo di carta	Spessore carta	Peso carta	Impostazione leva spessore moduli
Fogli singoli o moduli continui	Fine	56 g/m ² (15 lb) 65 g/m ² (16 lb)	1
	Normale	68 g/m ² (18 lb) 75 g/m ² (20 lb)	1 o 2
	Grosso	90 g/m ² (24 lb)	2
Moduli a più parti		2 parti 3 parti 4 parti 5 parti 6 parti	2 o 3 3 o 4 4 o 5 5 o 6 5, 6 o 7
Buste			4, 5 o 6
Note:			
<ul style="list-style-type: none"> La qualità di stampa dipende dalla qualità del modulo a più parti e dall'ambiente operativo. In base alla carta utilizzata, una stampa eseguita a basse temperature può dare risultati scadenti. La velocità di stampa è inferiore quando la leva è impostata su 4 o su un valore superiore. 			

Tipo di carta	Spessore carta	Peso carta	Impostazione leva spessore moduli
Fogli singoli o moduli continui	Fine	56 g/m ² (15 lb) 65 g/m ² (16 lb)	1
	Normale	68 g/m ² (18 lb) 75 g/m ² (20 lb)	1 o 2
	Grosso	90 g/m ² (24 lb)	2
Moduli a più parti		2 parti 3 parti 4 parti 5 parti 6 parti	2 o 3 3 o 4 4 o 5 5 o 6 5, 6 o 7
Buste			4, 5 o 6
Nota:			
La qualità di stampa dipende dalla qualità del modulo a più parti e dall'ambiente operativo. In base alla carta utilizzata, una stampa eseguita a basse temperature può dare risultati scadenti.			

Percorso carta

Percorso carta per il trascinamoduli a spinta

In questi esempi il trascinamoduli carica la carta dalla parte anteriore o posteriore della stampante.

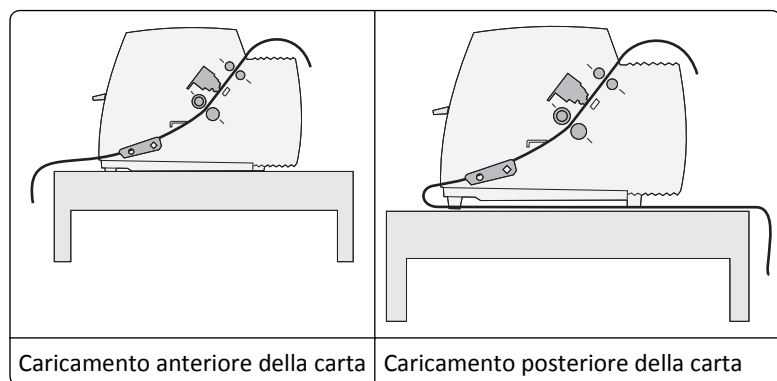

Percorso carta per il trascinamoduli a trazione superiore

In questi esempi il trascinamoduli carica la carta dalla parte anteriore o inferiore della stampante.

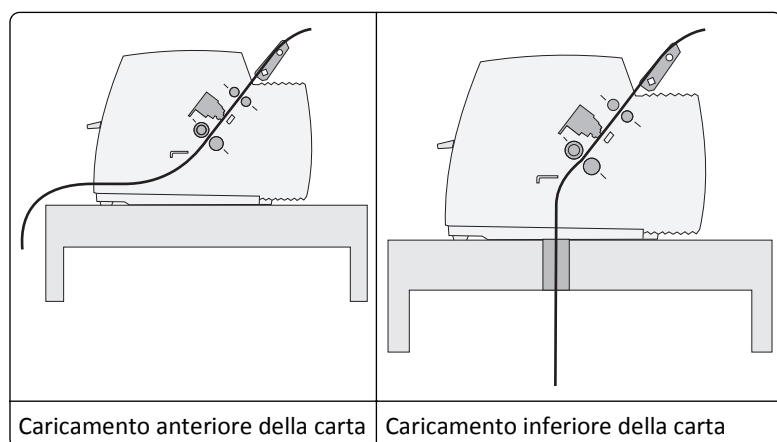

Uso della funzione Strappo

Premendo il pulsante Strappo, il modulo continuo avanza fino a portare la linea tratteggiata sulla posizione di strappo. È possibile impostare la funzione Strappo in modo che venga eseguita automaticamente o manualmente, configurando l'opzione Strappo automatico in modalità di impostazione:

- **Attivato:** consente di impostare la funzione Strappo in modo da spostare automaticamente un modulo continuo in posizione di strappo
- **Disattivato:** consente di spostare manualmente un modulo continuo in posizione di strappo

Nota: Attivato è l'impostazione predefinita di fabbrica.

Nota: la funzione Strappo è disponibile solo se l'unità trascinamoduli si trova in posizione di spinta e se è stata impostata la lunghezza della pagina in modo adeguato nel menu Impostazioni o nel programma. Per ulteriori informazioni, vedere ["Utilizzo della modalità di impostazione" a pagina 49](#).

Impostazione della posizione di strappo

Quando la funzione di Strappo automatico è attiva, la parte superiore tratteggiata di un modulo continuo viene spostata sulla posizione di strappo se:

- La stampante ha finito di stampare.
- La carta è avanzata all'inizio modulo della pagina successiva.
- Dopo l'avanzamento all'inizio modulo non sono stati inviati alla stampante dati, codici di controllo della stampante o codici di escape.
- Il buffer di stampa non ha ricevuto dati per un secondo.

Se l'inizio modulo è già stato impostato e si desidera modificare la posizione di strappo, procedere come indicato di seguito:

- 1** Premere **Avvio/Arr.** per configurare la stampante come non in linea.
- 2** Tenere premuto **Strappo** fino a che la stampante non emette un segnale acustico.
La spia  lampeggia.
- 3** Aprire il coperchio del pannello di controllo per accedere al secondo livello.
- 4** Premere **Regolaz.↑** o **Regolaz.↓** per spostare la carta nella posizione di strappo desiderata.
- 5** Chiudere il coperchio del pannello di controllo.
La stampante emette per due volte un segnale acustico. La carta si riavvolge e si porta nella nuova posizione di strappo.
- 6** Premere **Avvio/Arr.**.
La carta rimane nella posizione di strappo corrente finché non viene inviato un nuovo processo alla stampante. La carta si sposta dalla posizione di strappo all'inizio modulo e comincia a stampare.

Caricamento del modulo continuo

Caricamento dei moduli continui tramite il trascinamoduli a spinta

In base al tipo di trascinamoduli installato, a spinta o a trazione, è possibile caricare il modulo continuo utilizzando quattro tipi diversi di percorso carta. L'impostazione predefinita della stampante è la posizione trascinamoduli a spinta.

Nota: Se è installato l'alimentatore fogli automatico o l'alimentatore trascina moduli 2, vedere la documentazione fornita per istruzioni sul caricamento della carta con l'opzione.

- 1 Accendere la stampante.

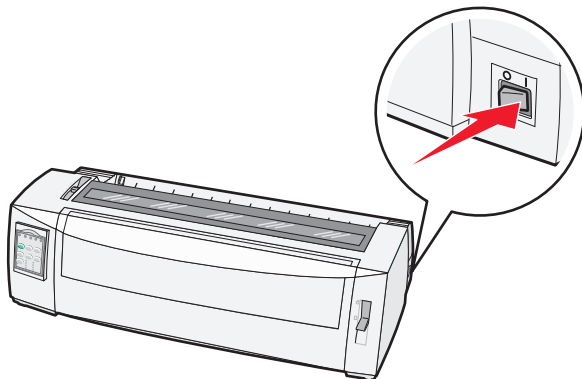

- 2 Controllare che il percorso carta sia libero.

Nota: se nella stampante sono caricati fogli singoli o buste, rimuoverli premendo **AvanzMod**.

- 3 Impostare la leva dello spessore dei moduli nella posizione corrispondente al tipo di carta utilizzata.

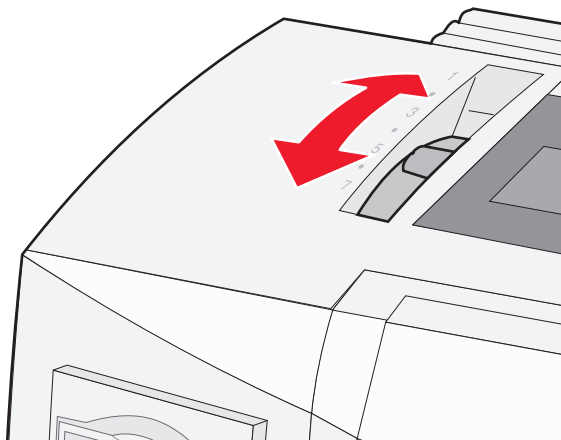

- 4 Sollevare il coperchio anteriore.

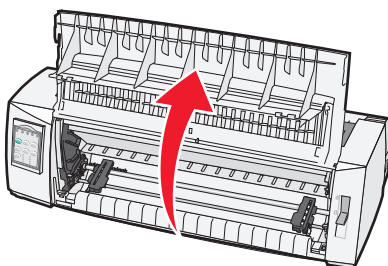

- 5 Spostare la leva di selezione della carta verso il basso in posizione .

6 Sollevare le leve di bloccaggio destra e sinistra per sbloccare i trascinamoduli.

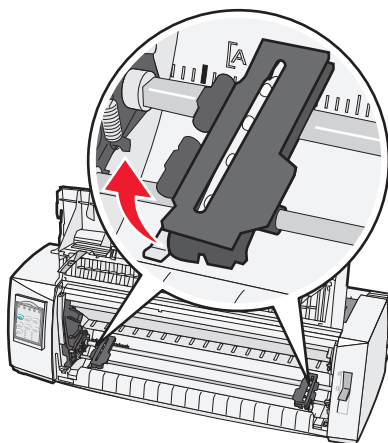

7 Aprire gli sportelli dei trascinamoduli destro e sinistro, quindi inserire i fori della carta nel secondo o terzo perno dell'unità trascinamoduli.

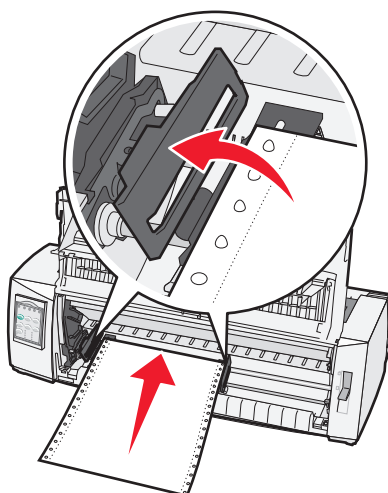

Se necessario, regolare i trascinamoduli di destra o di sinistra per adattarli alla larghezza della carta.

Nota: Se il trascinamoduli viene mantenuto a sinistra dei fermi in gomma, la carta rimane posizionata all'interno dell'area del sensore.

8 Chiudere gli sportelli del trascinamoduli di destra e di sinistra.

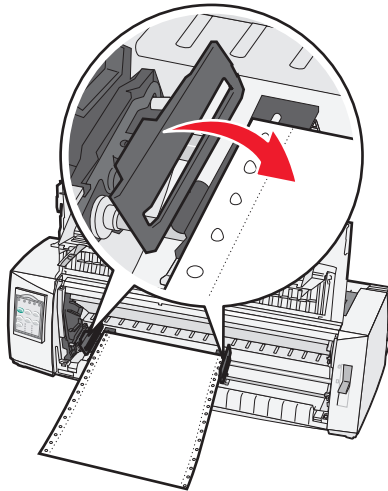

9 Allineare il margine sinistro della carta spostando il trascinamoduli, con il simbolo **[A]** impresso sulla piastra posteriore.

Nota: la distanza fra il simbolo **[A]** e il margine sinistro della carta determina la larghezza del margine sinistro.

10 Abbassare la leva di bloccaggio del trascinamoduli di sinistra per fissarlo in posizione.

11 Eliminare qualsiasi gioco della carta e bloccare la leva destra.

12 Chiudere il coperchio anteriore.

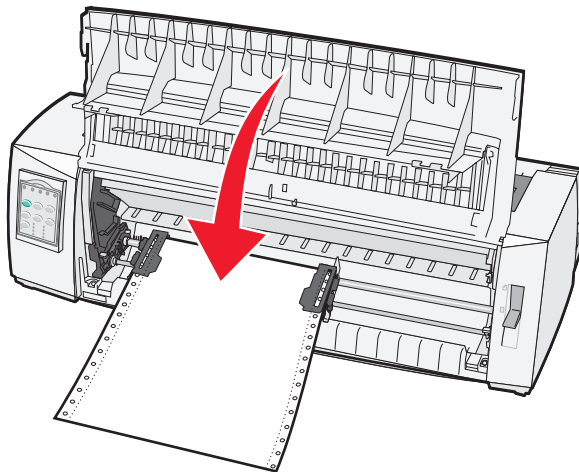

13 Premere **Avvio/Arr.** per caricare la carta sull'Inizio modulo e per mettere la stampante in linea.

Se la funzione Strappo automatico è abilitata, la stampante porta la carta sulla barra di strappo.

Nota: Quando si utilizza il trascinamoduli a spinta per stampare moduli continui, la spaziatura nei primi 3,5 cm del modulo potrebbe non essere uniforme.

Caricamento anteriore di moduli continui tramite il trascinamoduli a trazione superiore

Verificare che il trascinamoduli sia nella posizione di trazione superiore.

Nota: Se è installato l'alimentatore fogli automatico o l'alimentatore trascina moduli 2, vedere la documentazione fornita per istruzioni sul caricamento della carta con l'opzione.

- 1 Accendere la stampante.
- 2 Controllare che il percorso carta sia libero.

Nota: se nella stampante sono caricati fogli singoli o buste, rimuoverli premendo **AvanzMod**.

- 3 Impostare la leva dello spessore dei moduli nella posizione corrispondente al tipo di carta utilizzata.

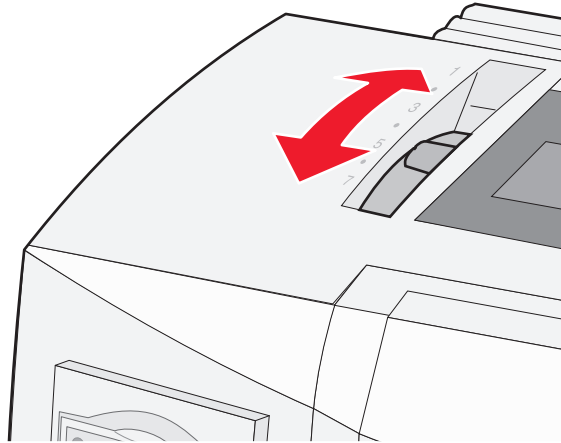

- 4 Rimuovere il coperchio di accesso al nastro.
- 5 Spostare la leva di selezione della carta verso il basso in posizione .
- 6 Sollevare le leve di bloccaggio destra e sinistra per sbloccare i trascina moduli.

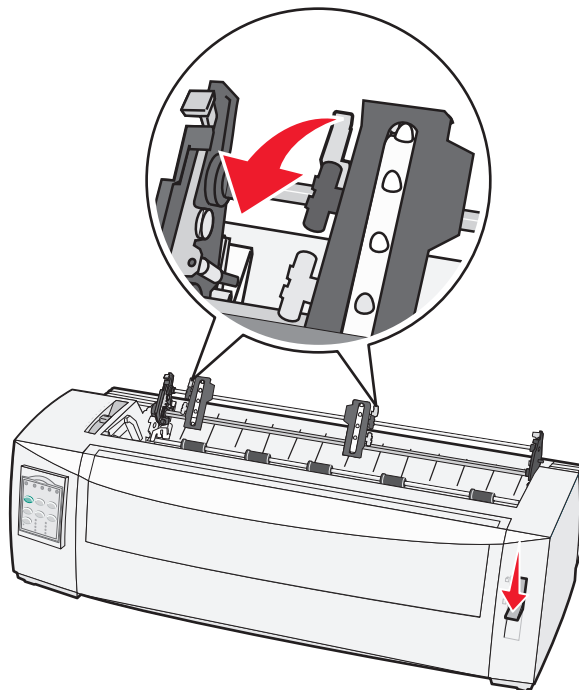

7 Aprire gli sportelli dei trascinamoduli destro e sinistro.

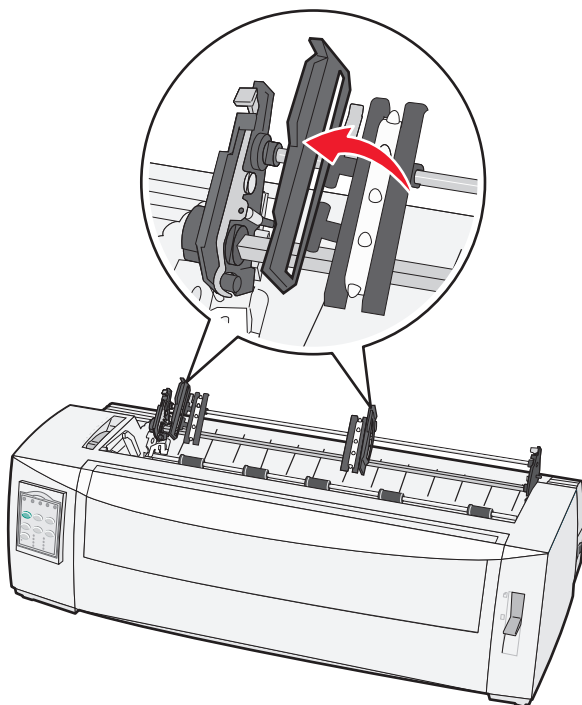

8 Aprire il coperchio anteriore della stampante.

9 Inserire la carta nella parte anteriore della stampante tra le piastre di metallo e di plastica.
Spingere o trascinare la carta attraverso il percorso carta senza superare la testina di stampa.

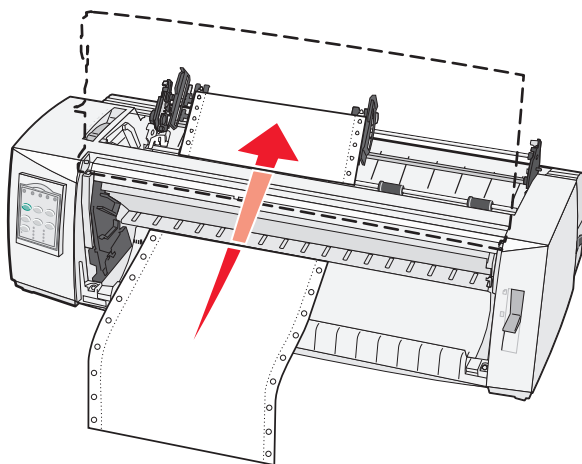

10 Chiudere il coperchio anteriore.

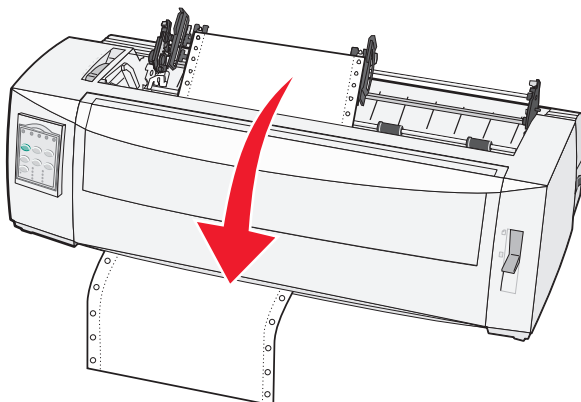

11 Inserire i fori della carta nei perni dei trascinamoduli.

Se necessario, regolare i trascinamoduli di destra o di sinistra per adattarli alla larghezza della carta.

Nota: Se si verificano problemi durante la regolazione del trascinamoduli di destra in base alla larghezza della carta, rimuovere i fermi in gomma dalla loro posizione. Adattare il trascinamoduli destro alla larghezza della carta e bloccarlo dopo aver caricato la carta.

12 Chiudere gli sportelli del trascinamoduli di destra e di sinistra.

13 Sostituire il coperchio di accesso al nastro.

14 Allineare il margine sinistro della carta spostando il trascinamoduli, con il simbolo **[A** impresso sulla piastra posteriore.

Nota: la distanza fra il simbolo **[A** e il margine sinistro della carta determina la larghezza del margine sinistro.

15 Abbassare la leva di bloccaggio del trascinamoduli di sinistra per fissarlo in posizione.

16 Eliminare qualsiasi gioco della carta e bloccare la leva destra.

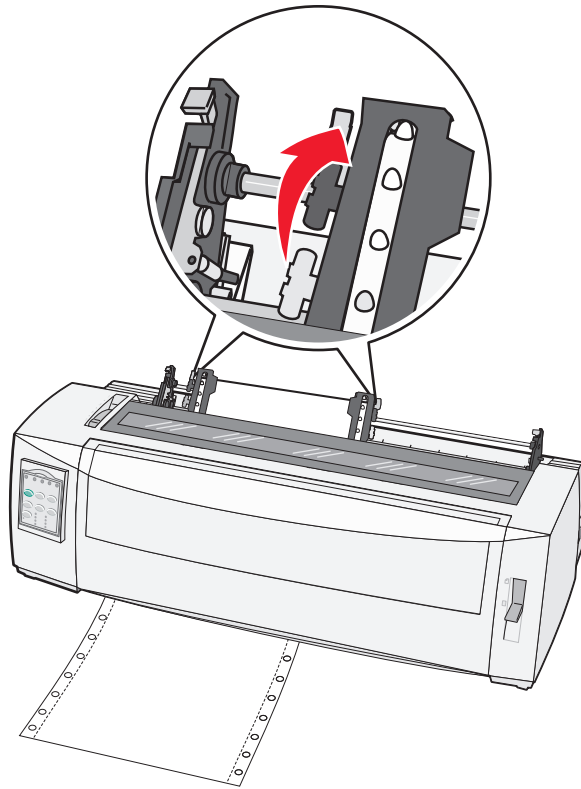

17 Aprire il coperchio del pannello di controllo per accedere al secondo livello.

18 Premere **Regolaz.↑**, **Regolaz.↓** o **AvanzRiga** per spostare la carta all'inizio modulo che si desidera utilizzare.

Note:

- Utilizzare il secondo modulo per impostare l'allineamento dell'inizio modulo.
- A tale scopo, allineare le righe orizzontali situate sulla piastra, all'inizio modulo desiderato.

19 Premere **ImpInMod** per impostare l'inizio modulo.

Nota: L'inizio modulo non viene salvato se la stampante è spenta o se si esaurisce la carta mentre viene utilizzato il trascina-moduli a trazione superiore.

20 Assicurarsi che la stampante sia in linea e la spia Pronta sia sempre accesa.

Nota: Se necessario, premere **Avvio/Arr** finché la spia Pronta non rimane sempre accesa.

Caricamento dal basso di moduli continui tramite il trascina-moduli a trazione superiore

Note:

- Verificare che il trascina-moduli sia nella posizione di trazione superiore.
- Utilizzare un tipo di mobile con un'apertura al centro per l'alimentazione della carta.
- Poiché la stampante utilizza una funzione di trazione per il caricamento dal basso, risulta molto utile per la carta che tende ad arricciarsi, molto pesante o molto leggera.

Nota: se è installato l'alimentatore fogli automatico o l'alimentatore trascina moduli 2, consultare la documentazione in dotazione con l'accessorio per istruzioni sul caricamento della carta.

- 1 Accendere la stampante.

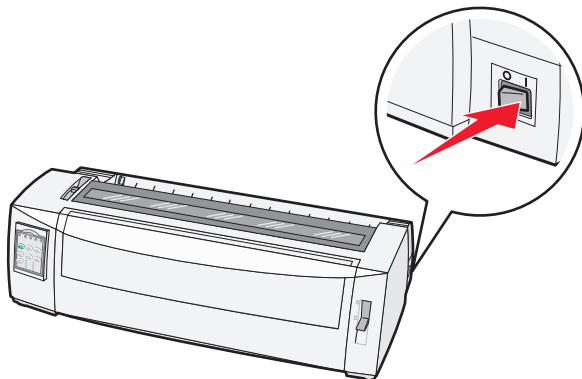

- 2 Verificare che il percorso carta sia libero.

Nota: se nella stampante sono caricati fogli singoli o buste, rimuoverli premendo **AvanzMod**.

- 3 Impostare la leva dello spessore dei moduli su 7.

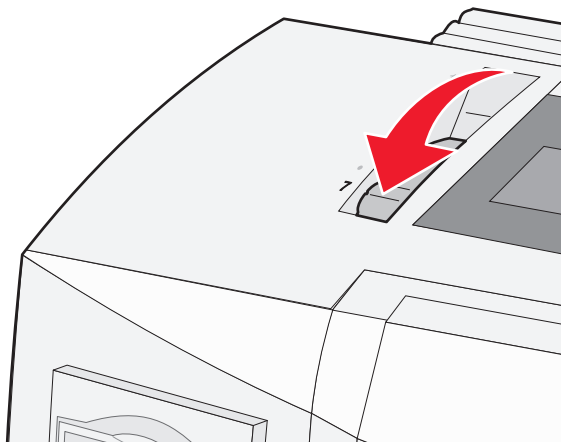

- 4 Spostare la leva di selezione della carta verso il basso nella posizione .

5 Rimuovere il coperchio di accesso al nastro.

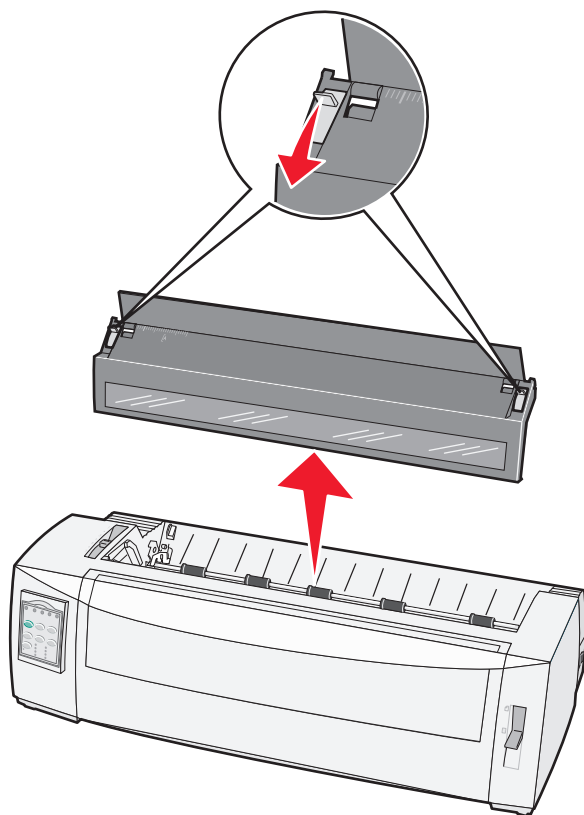

6 Sollevare le leve di bloccaggio destra e sinistra per sbloccare i trascinamoduli.

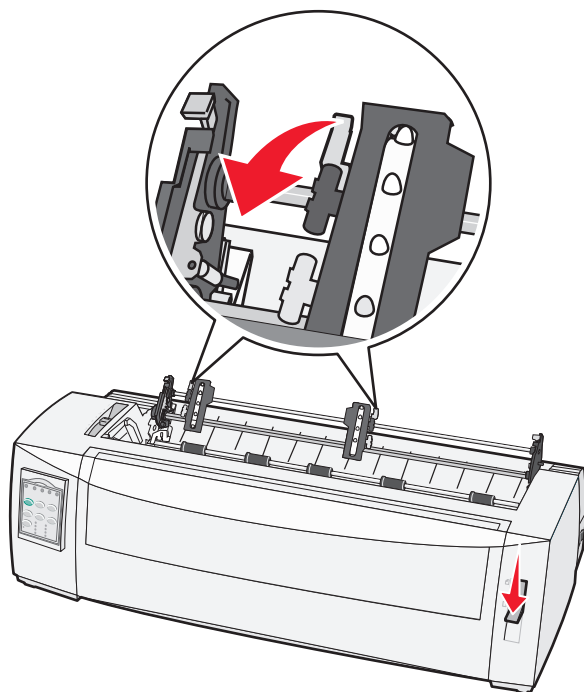

- 7** Aprire gli sportelli dei trascinamoduli destro e sinistro.

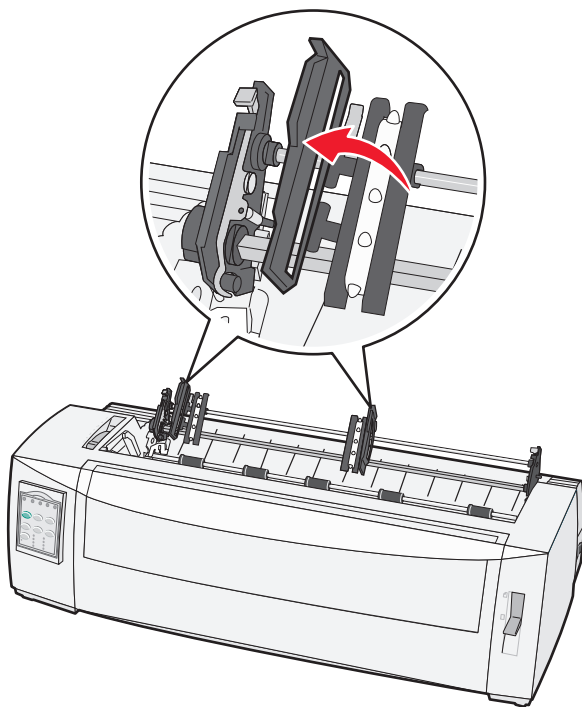

- 8** Inserire la carta attraverso la fessura inferiore della stampante.
Spingere o trascinare la carta attraverso il percorso carta senza superare la testina di stampa.
- 9** Inserire i fori della carta nei perni dei trascinamoduli.

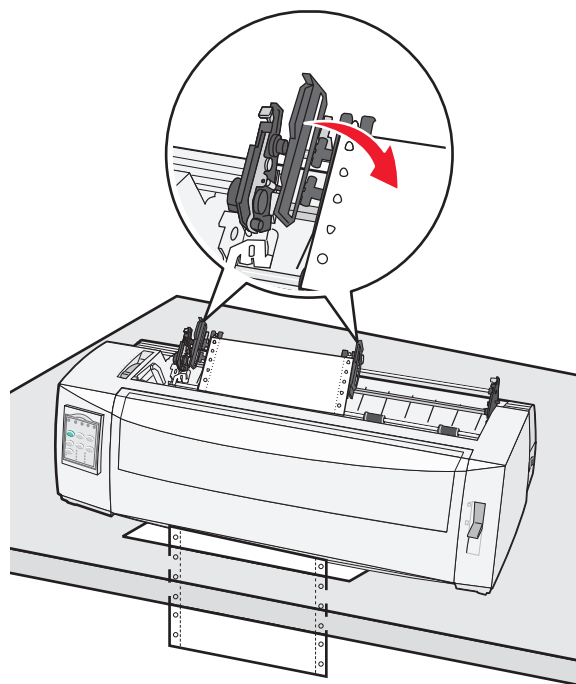

Se necessario, regolare i trascinamoduli di destra o di sinistra per adattarli alla larghezza della carta.

Nota: se si verificano problemi durante la regolazione del trascinamoduli di destra in base alla larghezza della carta, rimuovere i fermi in gomma dalla loro posizione. Adattare il trascinamoduli di destra alla larghezza della carta e bloccarlo dopo aver caricato la carta.

- 10 Chiudere gli sportelli del trascinamoduli di destra e di sinistra.
- 11 Sostituire il coperchio di accesso al nastro.
- 12 Allineare il margine sinistro della carta spostando il trascinamoduli, con il simbolo **[A** impresso sulla piastra posteriore.

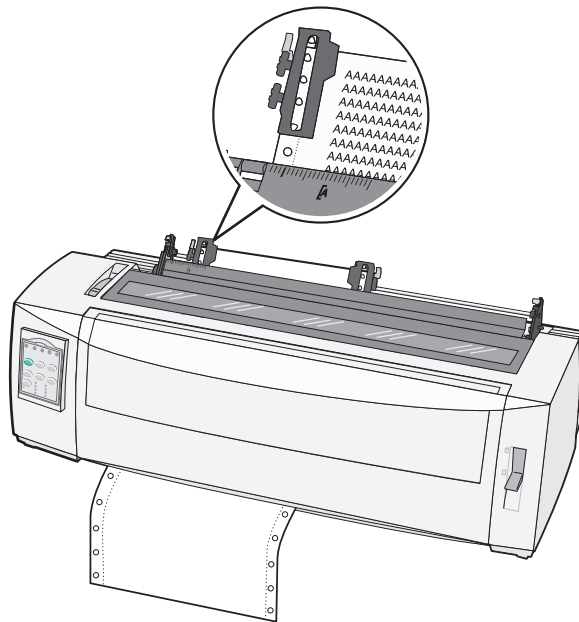

Nota: la distanza fra il simbolo **[A** e il margine sinistro della carta determina la larghezza del margine sinistro.

- 13 Abbassare la leva di bloccaggio del trascinamoduli di sinistra per fissarlo in posizione.
- 14 Eliminare qualsiasi gioco della carta e bloccare la leva destra.
- 15 Aprire il coperchio del pannello di controllo per accedere al secondo livello.
- 16 Premere **Regolaz.** ↑, **Regolaz.** ↓ o **AvanzRiga** per spostare la carta all'Inizio modulo che si desidera utilizzare.
- 17 Premere **ImplnMod** per impostare l'Inizio modulo.

Nota: L'inizio modulo non viene salvato se la stampante è spenta o se si esaurisce la carta mentre viene utilizzato il trascinamoduli a trazione superiore.

- 18 Verificare che la stampante sia in linea e la spia Pronta sia sempre accesa.

Nota: Se necessario, premere **Avvio/Arr** finché la spia Pronta non rimane sempre accesa.

Caricamento dei moduli a fogli singoli

I fogli singoli includono singoli moduli, buste o moduli a più copie, I fogli singoli vengono inseriti all'interno dell'alimentatore manuale uno alla volta.

Caricamento manuale di fogli singoli o buste

Nota: Se è installato l'alimentatore fogli automatico o l'alimentatore trascina moduli 2, vedere la documentazione fornita per istruzioni sul caricamento della carta con l'opzione.

- 1 Accendere la stampante.

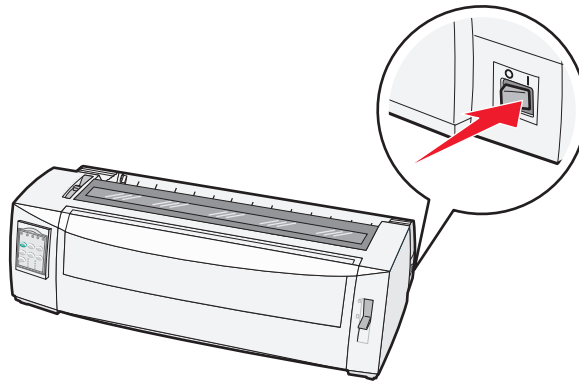

- 2 Controllare che il percorso carta sia libero.
- 3 Se al momento sono caricati moduli continui, strappare il modulo continuo lungo la linea tratteggiata e premere **Carica/Scarica** per scaricare i moduli restanti.
La spia Fine carta lampeggia.
- 4 Impostare la leva dello spessore dei moduli nella posizione corrispondente al tipo di carta utilizzata.
- 5 Spostare la leva di selezione della carta verso l'alto nella posizione .

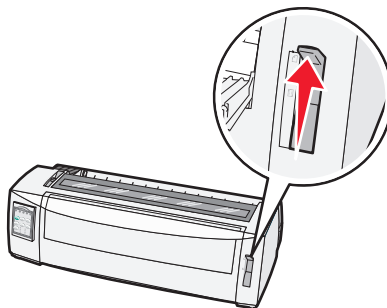

- 6 Aprire l'alimentatore manuale.

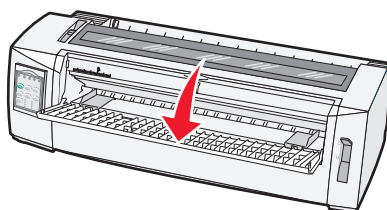

- 7** Spostare la guida carta sinistra in modo che la posizione di inizio stampa sia allineata al simbolo [A] impresso sulla guida del margine.

La distanza fra la guida carta sinistra e il simbolo [A] determina la larghezza del margine sinistro.

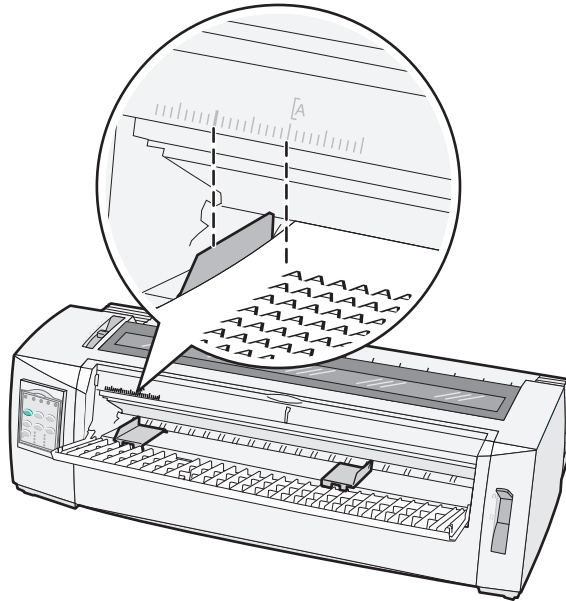

- 8** Inserire un foglio singolo o una busta in modo che il bordo aderisca alla guida carta sinistra.

Nota: Per caricare un foglio o una busta prestampata, inserire prima il margine superiore con il lato stampato rivolto verso l'alto.

- 9** Spostare la guida carta destra per allinearla al bordo destro del foglio singolo o della busta.

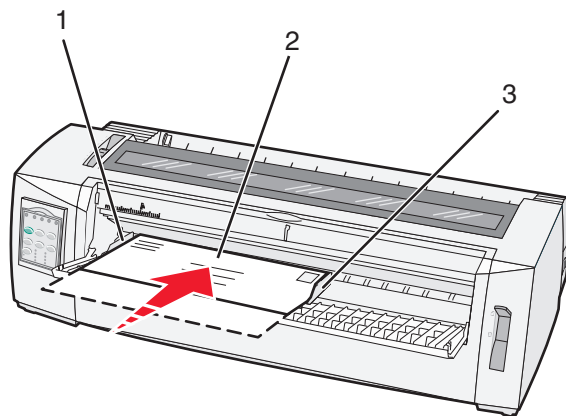

1	Guida carta sinistra
2	Foglio singolo o busta
3	Guida carta destra

- 10** Inserire il foglio singolo o la busta nella stampante finché la spia Fine carta non smette di lampeggiare.

Note:

- Se la funzione di caricamento automatico dei fogli singoli è abilitata, la carta viene caricata automaticamente all'inizio modulo.

- Se la funzione di caricamento automatico dei fogli singoli è disabilitata, premere **AvanzMod**.

11 Assicurarsi che la stampante sia in linea e la spia Pronta sia sempre accesa.

Nota: Se necessario, premere **Avvio/Arr** finché la spia Pronta non rimane sempre accesa.

Allineamento del margine sinistro

È possibile modificare manualmente la posizione iniziale di stampa sul margine sinistro. La posizione iniziale di stampa è indicata dal simbolo **[A**. È possibile impostare il margine sinistro anche nel programma.

Note:

- L'impostazione del margine sinistro nel programma si somma all'impostazione del margine sinistro della stampante. Ad esempio, se sulla stampante si è impostato il margine sinistro a 25 mm e lo stesso margine è stato impostato nel programma, la stampante inizia a stampare a 50 mm dal bordo sinistro della pagina.
- La posizione del simbolo **[A** dipende da quella dell'unità trascinamoduli.
- Per queste istruzioni, il trascinamoduli viene visualizzato in posizione di spinta con il modulo continuo.

1 Posizionare il margine sinistro per moduli continui individuando il simbolo **[A** sulla stampante.

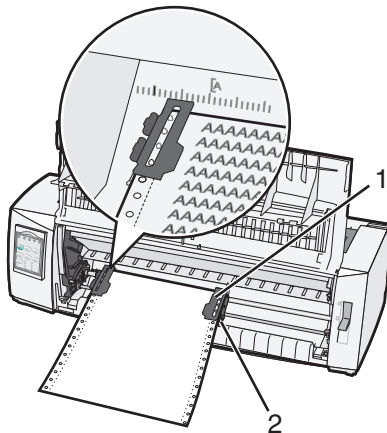

1	Trascinamoduli (in posizione di spinta)
2	Leva di bloccaggio destra

2 Continuare a caricare il modulo continuo utilizzando diversi tipi di percorso carta, in base al tipo di trascinamoduli installato, a spinta o a trazione. Per informazioni dettagliate, vedere una delle seguenti sezioni contenute in questo capitolo:

- ["Caricamento dei moduli continui tramite il trascinamoduli a spinta" a pagina 25](#)
- ["Caricamento anteriore di moduli continui tramite il trascinamoduli a trazione superiore" a pagina 28](#)
- ["Caricamento dal basso di moduli continui tramite il trascinamoduli a trazione superiore" a pagina 32](#)
- ["Caricamento manuale di fogli singoli o buste" a pagina 37](#)

Impostazione dell'inizio modulo

L'inizio modulo consente di impostare la prima riga della stampa. Salvare le impostazioni di inizio modulo per moduli continui e a fogli singoli e per ogni macro attivata utilizzando il pannello di controllo.

Impostazione di inizio modulo per moduli continui in modalità di spinta

- 1 Rimuovere gli inceppamenti dal percorso carta.

Se la carta non è caricata, la spia Fine carta lampeggia. Se la spia Fine carta è spenta, strappare i moduli in eccesso e premere **Carica/Scarica**. Se è stato caricato un foglio singolo, premere **AvanzMod** per svuotare il percorso carta.

- 2 Accertarsi che la leva di selezione della carta sia nella posizione .

- 3 Inserire i moduli continui nei perni di alimentazione del trascinamoduli a spinta o del trascinamoduli 2, se si desidera utilizzare tale opzione.

- 4 Premere **AvanzMod**.

La carta viene spostata all'inizio del modulo corrente e la spia Fine carta si spegne.

- 5 Aprire il coperchio del pannello di controllo per accedere al secondo livello.

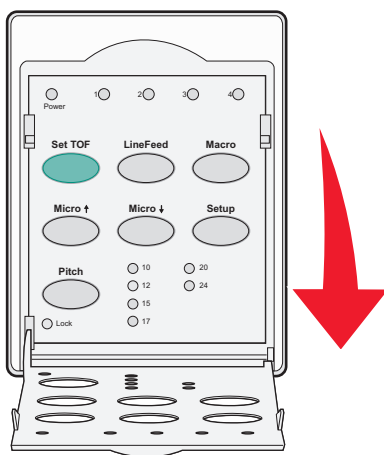

- 6 Premere un pulsante di spostamento carta (**AvanzRiga, Regolaz. ↑, Regolaz. ↓**) per allineare l'inizio modulo desiderato alle righe orizzontali presenti sulla piastra di stampa.

Nota: Tenendo premuto il pulsante di spostamento della carta, la carta avanza con micro movimenti e torna nella modalità di alimentazione continua.

- 7 Premere **ImplnMod** per impostare e salvare l'inizio modulo.

- 8 Chiudere il coperchio del pannello di controllo.

- 9 Per verificare il nuovo inizio modulo, scaricare i moduli continui premendo **Carica/Scarica**, quindi premere **AvanzMod** per ricaricarli.

I moduli continui vengono caricati fino all'impostazione corrente di inizio modulo.

- 10 Premere **Avvio/Arr.** per mettere la stampante in linea.

Nota: Se la funzione Strappo automatico è abilitata, la carta avanzerà fino alla posizione di strappo. Se si avvia un processo di stampa o si preme **Strappo**, la carta viene riportata all'inizio modulo corrente.

Impostazione di inizio modulo per moduli continui in modalità di trazione

- 1 Accendere la stampante.
Se la carta non è caricata, la spia Fine carta lampeggia.
- 2 Spostare la leva di selezione della carta verso il basso nella posizione .
- 3 Inserire i moduli continui nei perni di alimentazione del trascinamoduli a trazione superiore.
- 4 Aprire il coperchio del pannello di controllo per accedere al secondo livello.

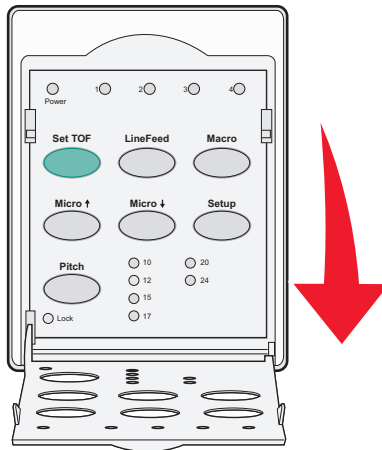

- 5 Premere un pulsante di spostamento carta (**Regolaz. ↑**, **Regolaz. ↓** o **AvanzRiga**) per spostare la carta all'inizio modulo.
Nota: Utilizzare il secondo foglio dei moduli continui per impostare l'inizio modulo.
- 6 Premere **ImplnMod** per impostare e salvare l'inizio modulo.
- 7 Chiudere il coperchio del pannello di controllo.
Nota: L'inizio modulo non viene salvato se la stampante è spenta o se si esaurisce la carta mentre la stampante è impostata sul trascinamoduli a trazione superiore
- 8 Premere **Avvio/Arr.** per mettere la stampante in linea.

Impostazione dell'inizio modulo per fogli singoli o buste

L'inizio modulo può essere impostato da -1 pollice (-25 mm) fino a 22 pollici (550 mm) dal bordo superiore del foglio singolo.

- 1 Rimuovere gli inceppamenti dal percorso carta.
Se la carta non è caricata, la spia Fine carta lampeggia. Se la spia Fine carta è spenta, strappare i moduli in eccesso e premere **Carica/Scarica**. Se è stato caricato un foglio singolo, premere **AvanzMod** per svuotare il percorso carta.
- 2 Spostare la leva di selezione della carta verso l'alto nella posizione .
- 3 Caricare un foglio singolo o una busta tramite alimentazione manuale.
 - Se la funzione di caricamento automatico dei fogli singoli è abilitata, la stampante porterà il foglio o la busta sull'inizio modulo corrente.
 - Se la funzione di caricamento automatico dei fogli singoli è disabilitata, premere **AvanzMod** quando la spia Fine carta si spegne.

- 4 Aprire il coperchio del pannello di controllo per accedere al secondo livello.

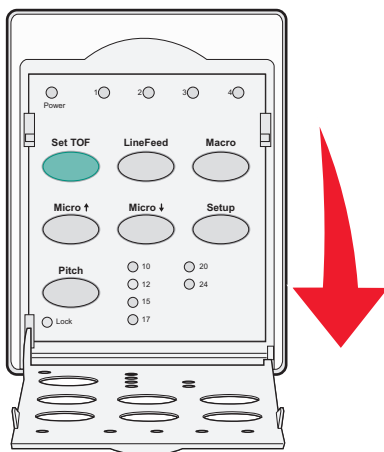

- 5 Premere un pulsante di spostamento carta (**Regolaz. ↑**, **Regolaz. ↓**, **AvanzRiga**) per allineare l'inizio modulo desiderato alle righe orizzontali presenti sulla piastra di stampa.

Nota: Tenendo premuto il pulsante di spostamento della carta, la carta avanza con micro movimenti e torna nella modalità di alimentazione continua.

- 6 Premere **ImpInMod** per impostare e salvare l'inizio modulo.
- 7 Chiudere il coperchio del pannello di controllo.
- 8 Premere **Avvio/Arr.** per mettere la stampante in linea.

Impostazione dell'Inizio modulo con la macro

Ogni macro dispone di una diversa impostazione di Inizio modulo. Per impostare l'Inizio modulo con la macro è necessario selezionare innanzitutto la macro desiderata.

- 1 Aprire il coperchio del pannello di controllo per accedere al secondo livello.
- 2 Premere **Macro** per selezionare la macro da utilizzare.

Nota: La procedura per l'impostazione dell'Inizio modulo dipende dalla carta e dalla modalità di stampa che si sta utilizzando. Per informazioni dettagliate, vedere una delle seguenti sezioni contenute in questo capitolo:

- ["Impostazione di inizio modulo per moduli continui in modalità di spinta" a pagina 40](#)
- ["Impostazione di inizio modulo per moduli continui in modalità di trazione" a pagina 41](#)
- ["Impostazione dell'inizio modulo per fogli singoli o buste" a pagina 41](#)

Guida alla carta e ai supporti speciali

Tipi e formati di carta supportati dalla stampante

La stampante supporta carta con peso tra 56 e 90 g/m² (15-24 lb) e buste con peso tra 75 e 90 g/m² (20-24 lb).

Tipi di carta	Singolo	A più copie	Buste
Fogli singoli	da 76 mm (3 pollici) a 297 mm (11,7 pollici)*	da 76 mm (3 pollici) a 297 mm (11,7 pollici)*	da 152 mm (6,0 pollici) a 241 mm (9,5 pollici)
Moduli continui	da 76 mm (3 pollici) a 254 mm (10 pollici)	da 76 mm (3 pollici) a 254 mm (10 pollici)	Non applicabile
Larghezze da foro a foro	da 63 mm (2,5 pollici) a 241 mm (9,5 pollici)	da 63 mm (2,5 pollici) a 241 mm (9,5 pollici)	Non applicabile

* Quando l'alimentatore fogli automatico o l'alimentatore trascinamoduli 2 è installato, la larghezza massima di un foglio singolo per caricamento manuale è di 215 mm (8,5 pollici).

Tipi di carta	Singolo	A più copie	Buste
Fogli singoli	da 76 mm (3 pollici) a 559 mm (22 pollici)	da 76 mm (3 pollici) a 559 mm (22 pollici)	da 110 mm (4,1 pollici) a 152 mm (6 pollici)
Moduli continui	da 76 mm (3 pollici) (nessun valore massimo)	da 76 mm (3 pollici) (nessun valore massimo)	Non applicabile

Tipi di carta	Singolo	A più copie	Buste
Fogli singoli	da 0,058 mm (0,0023 pollici) a 0,114 mm (0,0045 pollici)	Consultare le note riportate di seguito.	0,42 mm (0,017 pollici)
Moduli continui	da 0,058 mm (0,0023 pollici) a 0,114 mm (0,0045 pollici)	Consultare le note riportate di seguito.	0,42 mm (0,017 pollici)

Nota: per le stampanti 2580/2581, lo spessore massimo dei moduli a più copie è di 0,512 mm (0,0202 pollici). Per le stampanti 2590/2591, lo spessore massimo è di 0,36 mm (0,015 pollici).

Modifica delle posizioni dei trascinamoduli

È possibile impostare l'unità trascinamoduli sulla posizione di spinta o di trazione superiore. In questa sezione viene descritta la modalità di modifica della posizione dell'unità trascinamoduli.

Posizione trascinamoduli a spinta

La stampante dispone di un'unità trascinamoduli installata in posizione trascinamoduli a spinta, nella parte anteriore della stampante. L'uso del trascinamoduli a spinta anteriore rappresenta la soluzione più comoda per caricare i moduli continui e consente di utilizzare la funzione Strappo della stampante.

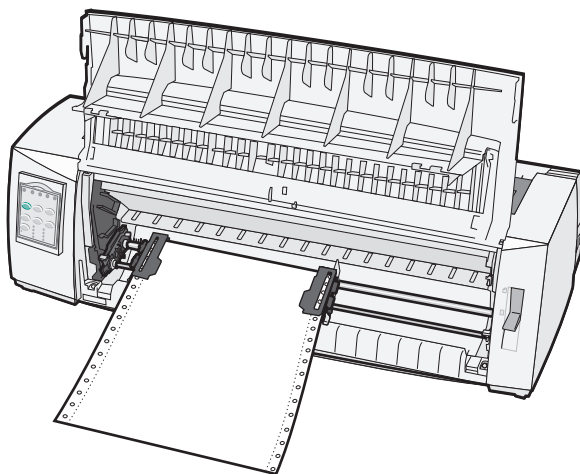

Posizione trascinamoduli a trazione superiore

È possibile rimuovere l'unità trascinamoduli anteriore e installarla nella parte superiore della stampante. In questo modo agirà come un trascinamoduli a trazione superiore e supporterà il caricamento dei fogli dall'alto e dal basso.

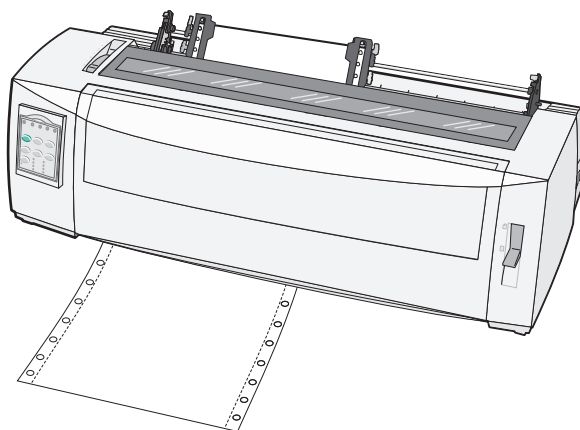

Spostamento del trascinamoduli a spinta nella posizione di trazione superiore

- 1 Accertarsi che la stampante sia spenta.
- 2 Controllare che nella stampante non vi sia carta caricata.
- 3 Tirare verso di sé il coperchio anteriore e rimuoverlo.

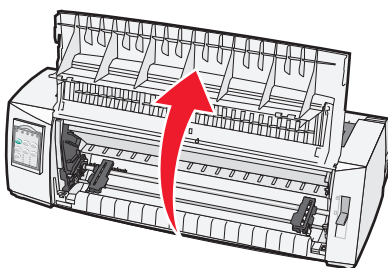

- 4 Tenere le leve di aggancio abbassate mentre si estrae l'unità trascinamoduli sollevandola.

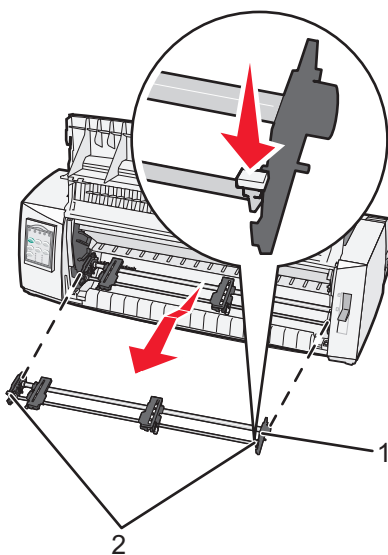

1	Unità trascinamoduli
2	Leve di aggancio

- 5 Rimuovere il coperchio di accesso al nastro.
- 6 Girare l'unità trascinamoduli in modo da portare in avanti le leve di aggancio.

7 Inserire il trascinamoduli nella parte inclinata sul retro della stampante facendolo scorrere nelle guide.

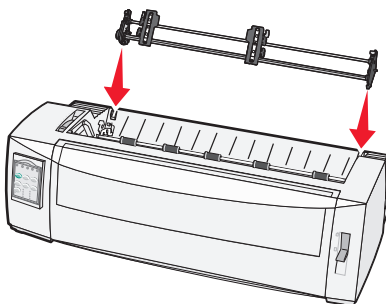

8 Per inserire l'alimentatore trascinamoduli nella stampante:

- a** Tenere abbassate le leve di aggancio e spingere delicatamente l'alimentatore trascinamoduli nella stampante fino a che non si blocca.
- b** Continuare a tenere abbassate le leve di aggancio e inclinare l'alimentatore trascinamoduli verso la parte anteriore della stampante fino a quando i ganci delle leve di aggancio non si fissano sugli appositi perni della stampante.

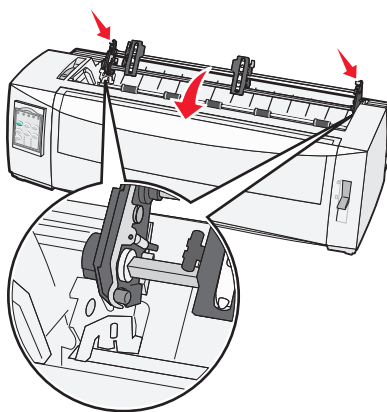

- c** Rilasciare le leve di aggancio.

Nota: L'unità trascinamoduli viene fissata con un'inclinazione di 40°.

Spostamento del trascinamoduli a trazione superiore in posizione di spinta

- 1** Accertarsi che la stampante sia spenta.
- 2** Controllare che nella stampante non vi sia carta caricata.

3 Tenere le leve di aggancio abbassate mentre si estrae l'unità trascinamoduli sollevandola.

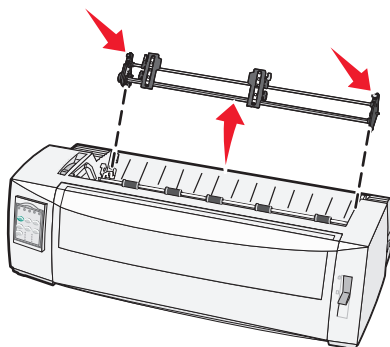

4 Tirare verso di sé il coperchio anteriore e rimuoverlo.

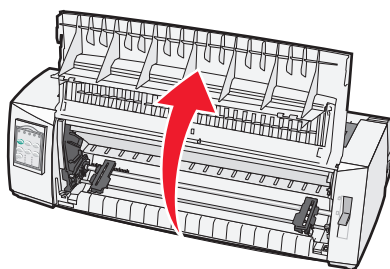

5 Accertarsi che la leva di selezione della carta sia in posizione .

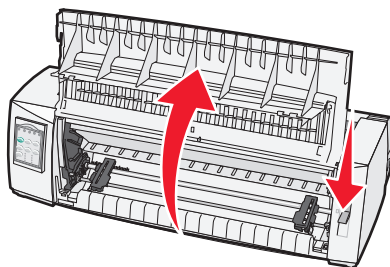

6 Con le leve di aggancio sempre abbassate, inserire i ganci destro e sinistro negli appositi perni della stampante.

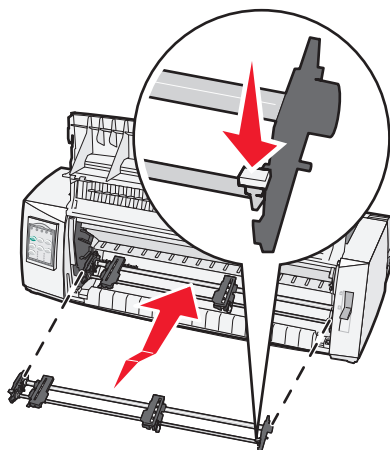

7 Rilasciare le leve di aggancio.

8 Chiudere il coperchio anteriore.

Informazioni sulla modalità di impostazione e sulle opzioni del menu.

La stampante dispone di impostazioni predefinite di fabbrica quali font, passo, lunghezza modulo ecc. Queste impostazioni vengono definite impostazioni predefinite di fabbrica. In questa sezione viene illustrata la modalità di modifica delle impostazioni predefinite di fabbrica e la modalità di impostazione delle macro e della lunghezza dei moduli.

Utilizzo della modalità di impostazione

Nota: Quando si utilizza la modalità di impostazione, accertarsi che nella stampante sia caricato un modulo continuo.

- 1 Aprire il pannello di controllo per accedere al secondo livello.

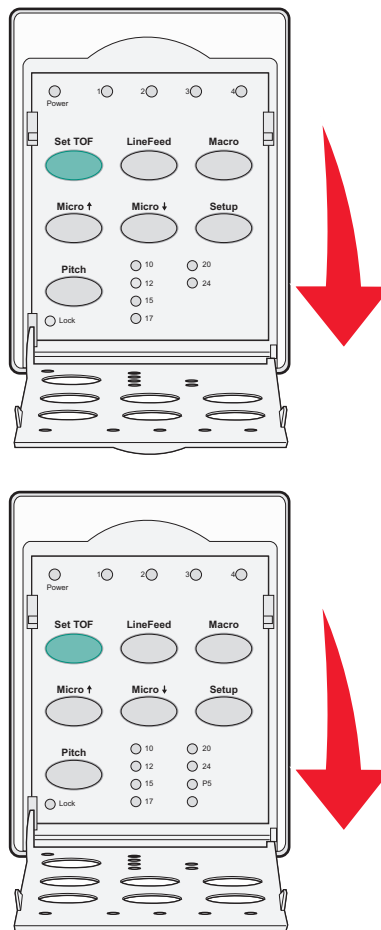

- 2 Premere **Imposta** per attivare la modalità di impostazione della stampante e stampare il Menu principale.

- 3 Premere **AvanzRiga** per stampare un elenco di tutte le opzioni modificabili.

Per selezionare	Premere
Esci e Salva	ImplnMod
Stampa tutto	AvanzRiga
Opzioni Macro per moduli	Macro
Opzioni dati	Regolaz. ↑
Opzioni controllo	Regolaz. ↓
Opzioni emulazione	Impostazioni
Opzioni interfaccia	Passo

4 Selezionare un'opzione dal Menu principale premendo il pulsante corrispondente.

Nota: Ogni volta che si preme un pulsante, viene stampato un nuovo menu che visualizza la nuova selezione.

5 Dopo aver effettuato tutte le selezioni, verrà stampata una pagina in cui sono indicate tutte le modifiche.

6 Premere **ImplnMod** finché la stampante non torna al Menu principale o premere **Passo** da qualsiasi menu contenente l'opzione **Ritorna al menu principale**.

7 Premere nuovamente **ImplnMod** per uscire dalla modalità di impostazione.

Le nuove impostazioni vengono salvate solo quando la stampante esce dalla modalità di impostazione.

Nota: Se nella stampante si esaurisce la carta mentre si trova in modalità di impostazione, caricare altra carta nei perni dei trascinamoduli e premere **Imposta** per continuare.

Modifica delle impostazioni dei menu (esempio)

Nota: quando si utilizza la modalità di impostazione, accertarsi che nella stampante siano caricati moduli continui.

Di seguito viene illustrato un esempio di come modificare l'impostazione di Lingua Menu.

1 Con la stampante in modalità di impostazione, premere **Regolaz. ↓** per stampare il menu Opzioni controllo.

2 Premere **Passo** per stampare altre opzioni di controllo.

Opzioni controllo	Corrente	Premere
Ritorna al Menu principale	Spenta	ImplnMod
Stampa Uni-direz	Attivata	AvanzRiga
Pronta Auto. fogli singoli	Attivata	Macro
Segnale fine carta	Attivata	Regolaz. ↑
Allineam. Bi-Di		Regolaz. ↓
Stampa demo		Imposta
(Segue)		Passo

3 Per modificare Lingua Menu, premere **Macro**.

Opzioni controllo	Corrente	Premere
Ritorna al Menu principale	Inglese	ImplnMod
Ritorno alla Pagina Precedente	Attivata	AvanzRiga
Lingua Menu		Macro
Lettura inizio modulo		Regolaz. ↑
Silenz		Regolaz. ↓

4 Premere il pulsante corrispondente alla lingua desiderata oppure premere **Imposta** per stampare altre opzioni di Lingua Menu.

5 In questo esempio, premere **Macro** per selezionare il francese.

Lingua Menu	
Per selezionare	Premere
Nessuna variaz	ImplnMod
Inglese	AvanzRiga
Francese	Macro
Tedesco	Regolaz. ↑
Italiano	Regolaz. ↓
(Segue)	Imposta
Ritorna al Menu principale	Passo

I menu della stampante vengono stampati in francese.

6 Premere **Passo** per tornare a Menu principale o premere **ImplnMod** (Nessuna variaz) per tornare indietro di un menu e cambiare un'altra impostazione.

7 Se si torna a Menu principale, premere **ImplnMod** per uscire dalla modalità di impostazione e salvare le nuove impostazioni.

Note:

- Le nuove impostazioni vengono salvate solo quando la stampante esce dalla modalità di impostazione.
- Se la carta viene esaurita mentre la stampante si trova in modalità di impostazione, caricare altra carta nei perni dei trascinamoduli e premere **Imposta** per continuare.

Modalità di impostazione - Menu principale

Opzioni principali del menu

Nota: la modalità di impostazione consente di configurare la stampante in base alle proprie esigenze. Per stampare un elenco di tutte le impostazioni predefinite, premere **AvanzRiga** dal menu principale.

All'inizio della pagina del menu principale verranno visualizzate le seguenti voci della lista:

Opzioni Macro per moduli

Consentono di personalizzare le macro per stampare moduli diversi.

Opzioni dati

Consentono di definire l'elaborazione delle informazioni inviate alla stampante.

Opzioni controllo

Consentono di definire la modalità di esecuzione della maggior parte delle attività di base della stampante.

Opzioni emulazione

Consentono di determinare la modalità di interazione della stampante con il programma.

Opzioni interfaccia

Consentono di definire la modalità di trasferimento delle informazioni dal computer alla stampante.

Opzioni Macro per moduli

Nota: la modalità di impostazione consente di configurare la stampante secondo le proprie esigenze. Per stampare un elenco di tutte le impostazioni predefinite, premere **AvanzRiga** dal menu principale.

Nelle voci dell'elenco riportato di seguito vengono illustrate e descritte le funzioni e le impostazioni delle macro per moduli disponibili per la stampante:

Macro di default

Consente di selezionare le macro predefinite desiderate quando la stampante è accesa. Selezionare **Disattivato** se non si desidera utilizzare una macro come impostazione predefinita.

Nota: per impostazione predefinita l'opzione è attivata.

Opzioni caratteri

Le opzioni riportate di seguito consentono di selezionare le modifiche per le opzioni dei caratteri:

- **Font predefinito:** consente di selezionare dall'elenco il font desiderato tra quelli disponibili.
- **Blocco font:** selezionare **Sì** per impostare come predefinito il Blocco font anche dopo che la stampante è stata spenta e riaccesa.
- **Passo predefinito:** consente di selezionare dall'elenco il passo desiderato tra quelli disponibili.

Nota: non tutti i passi sono disponibili per tutti i font.

- **Blocco passo:** selezionare **Sì** per impostare come predefinito il Blocco passo anche dopo che la stampante è stata spenta e riaccesa.
- **Tabella codici:** consente di selezionare una delle seguenti tabelle codici per le diverse lingue: 437, 850, 858, 860, 861, 863, 865, 437G, 813, 851, 853T, 857, 869, 920, 1004 o 1053.

Note:

- Quando la stampante è spenta, è possibile selezionare le configurazioni delle tabelle codici delle lingue del Medio Oriente, baltiche e dell'Europa orientale tenendo premute determinate combinazioni di tasti. Per

ulteriori informazioni, consultare il *Technical Reference* (solo in inglese) disponibile sul sito Web Lexmark all'indirizzo www.lexmark.com.

– L'impostazione predefinita di fabbrica è 437.

- **Set di caratteri:** consente di selezionare il set di caratteri 1 o 2.

Nota: il set di caratteri 1 è l'impostazione predefinita di fabbrica degli Stati Uniti e il set di caratteri 2 è quella dell'Unione europea.

Opzioni gestione carta

Le opzioni riportate di seguito consentono di selezionare le impostazioni per le opzioni di gestione carta:

- Strappo autom.
 - **Attivato:** i moduli continui si spostano automaticamente sulla Barra di strappo.
 - **Disattivato:** è possibile far avanzare manualmente la linea tratteggiata di un modulo continuo in corrispondenza della Barra di strappo.

Nota: Per impostazione predefinita l'opzione è attiva.

- Caric. fogli singoli aut.
 - **Attivato:** il foglio singolo viene automaticamente caricato fino all'inizio modulo corrente.
 - **Disattivato:** è necessario premere **AvanzMod** per caricare la carta.

Nota: Per impostazione predefinita l'opzione è attiva.

- Alim. fogli autom.

Attivato: consente di caricare automaticamente la carta se è installato l'alimentatore fogli automatico.

Nota: Per impostazione predefinita l'opzione è attiva.

- Lungh. mod

Consente di impostare la lunghezza del modulo (in righe per pagina) da un minimo di una riga a un massimo di 559 mm.

- Margine sinistro

Consente di impostare il margine sinistro a ogni incremento in pollici compreso tra 0" e 3".

- Margine destro

Consente di impostare il margine destro a ogni incremento in pollici tra 4" e 8". Se si dispone di un modello a carrello largo, il margine destro massimo è di 13,6".

- Righe per pollici

Consente di specificare il numero di righe di testo comprese in un pollice da 3 a 8.

Nota: l'impostazione predefinita di fabbrica è 6.

- Esp. AvanzMod

– **Attivato:** consente di espellere un foglio singolo premendo **AvanzMod**.

Nota: Attivato è l'impostazione predefinita di fabbrica.

opzioni dati

Nota: la modalità di impostazione consente di configurare la stampante secondo le proprie esigenze. Per stampare un elenco di tutte le impostazioni predefinite, premere **AvanzRiga** dal menu principale.

Nelle voci dell'elenco riportate di seguito vengono illustrate e descritte le opzioni e le impostazioni dei dati disponibili per la stampante:

Buffer

- **Minimo:** consente di impostare la dimensione del buffer di ricezione su zero.
- **Massimo:** nei modelli 2580/2581, consente di impostare la dimensione del buffer di ricezione su 64 KB o 480 KB, in base all'attivazione o meno della funzione di trasferimento *NLQ II* (qualità simile a Letter).
- **Massimo:** nei modelli 2590/2591, consente di impostare la dimensione del buffer di ricezione su 47,5 KB o 480 KB, in base all'attivazione o meno della funzione di trasferimento.

Nota: Massimo è l'impostazione predefinita di fabbrica.

AvanzRig aut.

Esegue un avanzamento riga.

- **Attivato:** viene eseguito un avanzamento riga ogni volta che si riceve un comando di *ritorno a capo* (CR).
- **Disattivato:** quando si riceve un comando di ritorno a capo non viene eseguito alcun avanzamento riga.

Nota: Disattivato è l'impostazione predefinita di fabbrica.

RC aut.

Esegue un ritorno a capo.

- **Attivato:** viene eseguito un ritorno a capo ogni volta che si riceve un codice di avanzamento riga.
- **Disattivato:** quando si riceve un codice di avanzamento riga non viene eseguito alcun ritorno a capo.

Nota: Disattivato è l'impostazione predefinita di fabbrica.

Zero barrato

- **Attivato:** viene stampato uno zero (0) attraversato da una barra diagonale.
- **Disattivato:** viene stampato uno zero (0) senza barra diagonale.

Nota: Disattivato è l'impostazione predefinita di fabbrica.

Trasferisci per NLQ II (disponibile solo nei modelli 2580/2581)

- **Attivato:** consente di utilizzare una parte della dimensione del buffer di ricezione per il trasferimento dei font.
- **Disattivato:** consente di utilizzare l'intera dimensione del buffer come dimensione del buffer di ricezione.

Nota: Disattivato è l'impostazione predefinita di fabbrica.

Trasferisci (disponibile solo nei modelli 2590/2591)

- **Attivato:** consente di utilizzare una parte della dimensione del buffer di ricezione per il trasferimento dei font.
- **Disattivato:** consente di utilizzare l'intera dimensione del buffer come dimensione del buffer di ricezione.

Nota: Disattivato è l'impostazione predefinita di fabbrica.

Sost. Code Page

- **Attivato:** consente di accedere ai caratteri europei con software meno recenti grazie alla sostituzione della tabella codici 850 con la 858.
- **Disattivato:** non avviene la sostituzione di alcuna tabella codici.

Nota: Disabilitato è l'impostazione predefinita di fabbrica.

Opzioni di controllo

Nota: Utilizzare la modalità di impostazione per configurare la stampante in base alle proprie esigenze. Per stampare un elenco di tutte le impostazioni predefinite, premere **AvanzRiga** dal menu principale.

Nelle voci dell'elenco riportate di seguito vengono illustrate e descritte le opzioni e le impostazioni di controllo disponibili per la stampante.

Stampa unidirezionale

- **Attivata:** consente di stampare in modo unidirezionale per riga (in modalità NLQ).
- **Disattivata:** consente di stampare una riga e un ritorno a capo in modo bidirezionale. La spaziatura proporzionale costituisce un'eccezione; quando tale passo è selezionato, la stampante procede ancora in modo unidirezionale.

Nota: Disattivato è l'impostazione predefinita di fabbrica.

Pronta Auto. fogli singoli

Consente di personalizzare la modalità con cui la stampante passa allo stato Pronta dopo aver caricato un foglio singolo.

- **Attivata:** la stampante passa automaticamente allo stato Pronta dopo il caricamento di un foglio singolo.
- **Disattivata:** la stampante resta fuori linea dopo aver caricato un foglio singolo. Premere **Avvio/Arr.** per riportare la stampante allo stato Pronta.

Nota: Attivato è l'impostazione predefinita di fabbrica.

Segnale fine carta

- **Abilitata:** viene emesso un segnale acustico quando si esaurisce la carta.
- **Disabilitato:** non viene emesso alcun segnale acustico quando si esaurisce la carta.

Nota: Abilitata è l'impostazione predefinita di fabbrica.

Stampa demo

- **Abilitata:** consente di stampare una pagina demo
- **Disabilitata:** non consente di stampare una pagina demo

Nota: Abilitata è l'impostazione predefinita di fabbrica.

Lingua Menu

Consente di selezionare la lingua in cui si desidera stampare i menu. Le lingue disponibili sono: inglese, francese, tedesco, italiano, spagnolo e portoghese brasiliano.

Nota: Inglese è l'impostazione predefinita di fabbrica.

Letture inizio modulo

- **Abilitata:** consente di verificare l'Inizio modulo prima di iniziare la stampa sui moduli continui
- **Disabilitata:** non consente di verificare l'Inizio modulo prima di iniziare la stampa sui moduli continui

Nota: Abilitata è l'impostazione predefinita di fabbrica.

Silenz

- **Abilitata:** consente di stampare a rumorosità ridotta.
- **Disabilitato:** stampa a rumorosità normale.

Nota: Disabilitato è l'impostazione predefinita di fabbrica.

Nota: La velocità di stampa è inferiore in modalità Silenz

Opzioni emulazione

Nota: Accedere alla modalità di impostazione per configurare la stampante in base alle proprie esigenze. Per ulteriori informazioni, vedere "[Utilizzo della modalità di impostazione](#)" a pagina 49. Per stampare un elenco di tutte le impostazioni predefinite, premere **AvanzRiga** dal menu principale.

Selezionare le opzioni di emulazione in modalità IBM (l'impostazione predefinita di fabbrica), Epson o OKI. Per ulteriori informazioni sulle modifiche del flusso dei dati, consultare il *Technical Reference* (solo in lingua inglese) disponibile sul sito Web Lexmark, all'indirizzo: www.lexmark.com/publications.

Modalità IBM

Proprinter III è disponibile solo con i modelli 2580/2581 e garantisce la compatibilità con Proprinter III.

- **Attivata:** la stampante emula un Proprinter III.
- **Disattivata:** la stampante funziona con capacità aggiunte.

AGM, disponibile solo nei modelli 2590/2591, consente di utilizzare comandi di grafica ad alta risoluzione per stampanti a 24 aghi. Tali comandi sono simili a quelli utilizzati dalle stampanti Epson LQ570/LQ1070.

- **Attivata:** i comandi di grafica risultano disponibili.
- **Disattivata:** i comandi di grafica non risultano disponibili.

Nota: Disattivato è l'impostazione predefinita di fabbrica.

Modalità Epson

- L'opzione Selez. Tabella consente di selezionare la tabella dei caratteri corsivi o la tabella dei caratteri grafici estesi Epson.

Nota: Grafica è l'impostazione predefinita di fabbrica.

- L'opzione relativa ai caratteri internazionali consente di selezionare il set di caratteri associato alla lingua in cui si desidera stampare.

I set di caratteri internazionali supportati in modalità Epson sono: USA, Francia, Germania, Regno Unito., Danimarca, Svezia, Italia e Spagna I.

Sono inoltre supportati i seguenti set di caratteri, ma solo mediante comandi host utilizzati dalle stampanti Epson FX850/FX 1050: Giappone, Norvegia, Danimarca II, Corea (solo nei modelli 2580/2581), Spagna II, America Latina e Legal.

Nota: USA è l'impostazione predefinita di fabbrica.

Modalità OKI

La modalità OKI consente di selezionare le seguenti funzioni:

- Grafica da 7 o 8 bit
- Ignora fine carta
- Inibizione ripristino
- Soppressione stampa effettiva
- Codice Canc. stampa

Opzioni interfaccia

Nota: Utilizzare la modalità di impostazione per configurare la stampante in base alle proprie esigenze. Per stampare un elenco di tutte le impostazioni predefinite, premere **AvanzRiga** dal menu principale.

Nelle voci dell'elenco riportate di seguito vengono illustrate e descritte le opzioni e le impostazioni dell'interfaccia disponibili per la stampante.

Selezione interfaccia

A meno che non sia spenta, l'impostazione Automatico seleziona automaticamente l'interfaccia stampante dai cavi di collegamento disponibili.

Sono disponibili i seguenti cavi di collegamento: cavo parallelo, cavo USB, cavo seriale (disponibile solo quando viene installata un'interfaccia seriale opzionale) e cavo di rete (disponibile solo per i modelli di rete).

Nota: Automatico è l'impostazione predefinita di fabbrica.

Esegui inizializzazione

- **Attivata:** il segnale di inizializzazione sulla porta parallela viene eseguito
- **Disattivata:** il segnale di inizializzazione sulla porta parallela viene ignorato

Nota: Attivata è l'impostazione predefinita di fabbrica.

Manutenzione della stampante

Per ottenere una qualità di stampa ottimale, è necessario eseguire periodicamente alcune operazioni di manutenzione.

Richiesta di materiali di consumo

Utilizzare i codici elencati di seguito per richiedere i materiali di consumo desiderati.

Articolo	Codice
Cavo parallelo	<ul style="list-style-type: none"> • 1329605 (cavo da 3 m) • 1427498 (cavo da 6 m)
Cavo USB	12A2405
Adattatore e cavo seriale	12T0154 (opzione di interfaccia seriale) 1038693 (cavo da 15 m)
Nastro della stampante	<ul style="list-style-type: none"> • 11A3540 (nastro ricaricabile standard serie 2400/2500) • 11A3550 (nastro ricaricabile a lunga durata serie 2500) <p>Nota: È possibile ordinare i nastri della stampante direttamente nel sito Web Lexmark, all'indirizzo: www.lexmark.com.</p>

Rimozione della cartuccia del nastro

- 1 Spegnere la stampante.
- 2 Sollevare i ganci di sblocco di destra e di sinistra del coperchio di accesso al nastro per rimuoverlo.
- 3 Collocare il coperchio di accesso al nastro su una superficie piana.
- 4 Impostare la leva dello spessore dei moduli sulla posizione 7.
- 5 Premere i ganci di destra e di sinistra della cartuccia del nastro per sollevarla.

Pulizia della stampante

Preparazione della stampante per la pulizia

- 1 Spegnere la stampante.
- 2 Scollegare il cavo di alimentazione dalla presa a muro.



ATTENZIONE — SUPERFICIE MOLTO CALDA: La testina di stampa potrebbe essere surriscaldata. In tal caso, lasciarla raffreddare prima di continuare.

- 3 Premere i ganci di destra e di sinistra della cartuccia del nastro per sollevarla.

Pulizia della parte interna della stampante

Utilizzare con una certa regolarità un pennello morbido o un aspirapolvere per rimuovere la polvere, i residui del nastro e gli eventuali frammenti di carta. Togliere la polvere intorno alla testina di stampa e all'interno della stampante.

Pulizia della parte esterna della stampante

Pulire la parte esterna della stampante con un panno umido e un detergente neutro. Non utilizzare mai detergenti spray o solventi. Non utilizzare sostanze liquide o spray nei pressi delle ventole. Per le macchie di inchiostro più resistenti, utilizzare un comune detergente per la pulizia delle mani.

Riciclaggio dei prodotti Lexmark

Per la restituzione e il riciclaggio dei prodotti Lexmark:

- 1** Visitare il sito Web Lexmark all'indirizzo www.lexmark.com/recycle.
- 2** Individuare il prodotto che si desidera riciclare e selezionare il paese dall'elenco.
- 3** Seguire le istruzioni visualizzate sullo schermo.

Supporto amministrativo

Ripristino delle impostazioni predefinite di fabbrica

Ripristino delle impostazioni predefinite di fabbrica USA

Le impostazioni predefinite di fabbrica USA sono:

- Tabelle codici: 437
- Set di caratteri: 1
- Lunghezza modulo: 27,94 cm

Per ripristinare le impostazioni predefinite di fabbrica:

- 1 Verificare che la cartuccia del nastro sia installata e la carta caricata.
- 2 Spegnerne la stampante.
- 3 Aprire il coperchio di accesso al nastro.
- 4 Spostare la testina di stampa verso il pannello di controllo finché non si arresta.
- 5 Chiudere il coperchio di accesso al nastro.
- 6 Tenere premuti i pulsanti **Strappo** e **Carica/Scarica** mentre si accende la stampante.
- 7 Continuare a tenere premuti i pulsanti finché non si muove il carrello.

Nota: le spie del pannello di controllo lampeggiano più volte.

Quando il carrello si muove, le impostazioni predefinite di fabbrica sono state ripristinate.

Ripristino delle impostazioni predefinite di fabbrica europee

Le impostazioni predefinite di fabbrica europee sono:

- Tabelle codici: 858
- Set di caratteri: 2
- Lunghezza modulo: 30,48 cm

Per ripristinare le impostazioni predefinite di fabbrica:

- 1 Verificare che la cartuccia del nastro sia installata e la carta caricata.
- 2 Spegnerne la stampante.
- 3 Aprire il coperchio di accesso al nastro.
- 4 Spostare la testina di stampa verso il pannello di controllo finché non si arresta.
- 5 Chiudere il coperchio di accesso al nastro.
- 6 Tenere premuti i pulsanti **Strappo** e **Trascinamoduli** mentre si accende la stampante.
- 7 Continuare a tenere premuti i pulsanti finché non si muove il carrello.

Nota: le spie del pannello di controllo lampeggiano più volte.

Quando il carrello si muove, le impostazioni predefinite di fabbrica sono state ripristinate.

Supporto del protocollo IPSec

Il protocollo IPSec (Internet Protocol Security) fornisce l'autenticazione e la codifica a livello della rete garantendo la protezione di tutte le applicazioni e le comunicazioni in rete mediante il protocollo IP. È possibile configurare il protocollo IPSec tra la stampante e un massimo di cinque host, utilizzando sia il protocollo IPv4 che IPv6.

Per configurare il protocollo IPSec mediante il server Web incorporato:

- 1 Aprire un browser Web. Nella riga degli indirizzi, inserire l'indirizzo IP della stampante o del server di stampa da proteggere utilizzando il formato: *http://indirizzo_ip*.
- 2 Fare clic su **Configurazione**.
- 3 In Altre impostazioni, fare clic su **Rete/Porte**.
- 4 Fare clic su **IPSec**.

Il protocollo IPSec supporta due tipi di autenticazione:

- **Autenticazione chiave condivisa:** consente l'autenticazione di ogni frase ASCII condivisa tra i computer host partecipanti. Questa è la modalità di configurazione più semplice quando solo pochi computer host sulla rete utilizzano il protocollo IPSec.
- **Autenticazione certificato:** consente a ciascun host o subnet di host l'autenticazione per IPSec. Ciascun computer host deve disporre di una chiave pubblica e di una privata. Convalida certificato peer viene attivato per impostazione predefinita e richiede l'installazione di un certificato di autorità firmato su ciascun host. Ciascun host deve disporre di un proprio identificativo nel campo Nome alternativo oggetto del certificato firmato.

Nota: dopo aver configurato la stampante per il protocollo IPSec con un host, il protocollo IPSec viene richiesto per consentire tutte le comunicazioni IP.

Supporto del protocollo SNMPv3

Il protocollo Simple Network Management Protocol version 3 (SNMPv3) consente di codificare e autenticare le comunicazioni in rete. Consente inoltre la selezione del livello di protezione desiderato da parte di un tecnico del supporto di sistema. Prima di poterle utilizzare, è necessario assegnare almeno il nome utente e la password nella pagina delle impostazioni.

Per configurare il protocollo SNMPv3 mediante il server Web incorporato:

- 1 Aprire un browser Web. Nella riga degli indirizzi, inserire l'indirizzo IP della stampante o del server di stampa da proteggere utilizzando il formato: *http://indirizzo_ip/*.
- 2 Fare clic su **Configurazione**.
- 3 In Altre impostazioni, fare clic su **Rete/Porte**.
- 4 Fare clic su **SNMP**.

Per l'autenticazione e la codifica del protocollo SNMPv3 sono disponibili tre livelli di supporto:

- Nessuna autenticazione e codifica
- Autenticazione senza codifica
- Autenticazione e codifica

Uso dell'autenticazione 802.1x

L'autenticazione 802.1x consente alla stampante di collegarsi alle reti che richiedono l'autenticazione prima di accedere.

Il supporto per la porta 802.1x richiede credenziali identificative della stampante, ad esempio i certificati. I certificati fanno in modo che la stampante sia riconosciuta dal server di autenticazione (Authentication Server, AS). Il server di autenticazione consente l'accesso ai server di stampa che presentano credenziali valide. È possibile gestire le credenziali mediante il server Web incorporato.

Per installare e utilizzare i certificati come parte delle credenziali:

- 1** Aprire un browser Web. Nella riga degli indirizzi, inserire l'indirizzo IP della stampante o del server di stampa da proteggere utilizzando il formato: *http://indirizzo_ip/*.
- 2** Fare clic su **Configurazione**.
- 3** In Altre impostazioni, fare clic su **Rete/Porte**.
- 4** Fare clic su **Gestione certificati**.

Per abilitare e configurare la porta 802.1x dopo aver installato i certificati richiesti:

- 1** Aprire un browser Web. Nella riga degli indirizzi, inserire l'indirizzo IP della stampante o del server di stampa da proteggere utilizzando il formato: *http://indirizzo_ip/*.
- 2** Fare clic su **Configurazione**.
- 3** In Altre impostazioni, fare clic su **Rete/Porte**.
- 4** Fare clic su **Autenticazione 802.1x**.

Risoluzione dei problemi

Controllo di una stampante che non risponde

Se la stampante non risponde, verificare che:

- Il cavo di alimentazione sia collegato correttamente alla stampante e a una presa con messa a terra.
- La presa elettrica non sia disattivata da eventuali commutatori o interruttori.
- La stampante non sia collegata a protettori di tensione, alimentatori di corrente continua o prolunghe.
- Le altre apparecchiature elettriche collegate alla presa siano funzionanti.
- La stampante è accesa.
- Il cavo sia collegato in modo corretto alla stampante e al computer host, al server di stampa, alle opzioni o a una periferica di rete.

Dopo aver eseguito tali verifiche, spegnere e riaccendere la stampante. In genere, tale operazione consente di risolvere il problema.

Prova della stampante

Ogni volta che viene accesa la stampante, viene eseguito un controllo interno, detto anche autotest all'avvio.

La stampa di una pagina di prova produce un documento contenente indicazioni su eventuali problemi relativi alla stampante.

Nota: è possibile stampare una pagina di prova anche se la stampante non è collegata a un computer.

Stampa di una pagina di prova

- 1 Verificare che la carta sia caricata e che la cartuccia del nastro sia installata.
- 2 Spegnere la stampante.
- 3 Tenere premuto **AvanzRiga** mentre si accende la stampante.
- 4 Quando ha inizio la stampa, rilasciare il pulsante **AvanzRiga**.
La stampa continua finché non si spegne la stampante.

Interruzione o arresto della stampa di una pagina di prova

Per interrompere la stampa di una pagina di prova:

- 1 Premere **Avvio/Arr**.
La pagina di prova viene interrotta dopo la stampa di un riga completa di caratteri.
- 2 Premere di nuovo **Avvio/Arr** per continuare la stampa di una pagina di prova.
Per interrompere definitivamente la stampa di una pagina di prova, spegnere la stampante.

Utilizzo della modalità Traccia esadecimale

La modalità Traccia esadecimale consente di stampare i codici di controllo inviati alla stampante. Utilizzare tale modalità per la diagnosi di problemi relativi a software o driver.

- 1 Verificare che la carta sia caricata e che la cartuccia del nastro sia installata.
- 2 Spegnerne la stampante.
- 3 Tenere premuto **Trascinamoduli** mentre si accende la stampante.
- 4 Quando la spia si spegne, rilasciare il pulsante **Trascinamoduli**.
- 5 Per disattivare tale modalità, spegnere e riaccendere di nuovo la stampante.

Controllo dello stato della stampante

Verificare le spie del pannello di controllo e confrontarne lo stato con quello riportato nella tabella. Le varie combinazioni e i vari motivi delle spie indicano la condizione della stampante e le operazioni da eseguire.

Nota: è possibile correggere molti codici di errore semplicemente spegnendo e accendendo la stampante.

spie del Pannello di controllo	Stato	intervento richiesto
Accensione Pronta Fine carta	Attivata Attivata Spenta	Normali condizioni di funzionamento. Non è richiesto alcun intervento.
Accensione Pronta Fine carta	Attivata Spenta Spenta	Normale condizione di fuori linea
Accensione Pronta Fine carta	Attivata Spenta Lampeggiante	<ol style="list-style-type: none"> 1 Caricare carta. 2 Premere Avvio/Arr. La spia Fine carta si spegne e la spia Pronta si accende. Nota: Se l'alimentatore trascinamoduli 2 opzionale è installato e si stampano moduli continui, verificare che la leva di selezione della carta sia nella posizione per moduli continui.
Pronta	Lampeggiante	Il buffer della stampante contiene dati di stampa.

spie del Pannello di controllo	Stato	intervento richiesto
Accensione Pronta Fine carta Blocco pannello Blocco font	Attivata Lampeggiante Lampeggiante Lampeggiante Lampeggiante	<ol style="list-style-type: none"> 1 Controllare se vi sono inceppamenti della carta o del nastro. 2 Spegnerne la stampante. 3 Rimuovere la cartuccia del nastro, quindi controllare che non vi siano polvere o residui di carta. 4 Verificare che il nastro di imballaggio sia stato rimosso. 5 Con la stampante accesa, eseguire la prova di stampa. <ol style="list-style-type: none"> a Sostituire la cartuccia del nastro e verificare che la carta sia caricata correttamente. b Spegnerne la stampante. c Tenere premuto AvanzRiga mentre si accende la stampante. d Quando ha inizio la stampa, rilasciare il pulsante AvanzRiga. La stampa continua finché non si spegne la stampante. 6 Se la prova di stampa ha esito negativo, contattare il servizio di assistenza. <p>Nota: Se la stampante non emette alcun segnale acustico, si è in presenza di un problema di alimentazione. Contattare il servizio di assistenza.</p>
Accensione	Spenta	Controllare il cavo e la sorgente di alimentazione. Se la spia di accensione rimane spenta, contattare il servizio di assistenza.
Accensione Pronta Fine carta Blocco pannello	Attivata Spenta Lampeggiante Lampeggiante	La leva di selezione della carta è stata spostata mentre è stata caricata la carta. Riportare la leva di selezione della carta nella posizione corretta e premere Avvio/Arr . <p>Nota: Prima di spostare la leva di selezione della carta, verificare che la carta sia stata scaricata.</p>
Accensione Pronta Fine carta Blocco pannello	Attivata Lampeggiante Lampeggiante Lampeggiante	<ol style="list-style-type: none"> 1 Aprire e chiudere il pannello di controllo. 2 Spegnerne e riaccendere la stampante. 3 Se la sequenza delle spie del pannello di controllo continua, contattare il servizio di assistenza.
Accensione Pronta Fine carta Trascinamoduli 2	Attivata Lampeggiante Lampeggiante Lampeggiante	Verificare che l'opzione Trascinamoduli 2 sia installata correttamente. Per ulteriori informazioni, consultare la documentazione fornita con l'opzione.

spie del Pannello di controllo	Stato	intervento richiesto
Accensione Pronta Fine carta Blocco font	Attivata Lampeggiante Lampeggiante Lampeggiante	1 Spegnerne la stampante. 2 Accendere la stampante. Se la sequenza delle spie del pannello di controllo riprende, contattare il servizio di assistenza. Nota: Per informazioni sul più vicino centro di assistenza, visitare il sito Web Lexmark, all'indirizzo: www.lexmark.com .
Tutte le luci restano accese	Attivata	
Blocco pannello	Lampeggiante	
Accensione Pronta Trascinamoduli 2 Fine carta Blocco font	Attivata Lampeggiante Lampeggiante Lampeggiante Lampeggiante	
Accensione Pronta Fine carta Blocco pannello Blocco font	Attivata Lampeggiante Lampeggiante Lampeggiante Lampeggiante	
Accensione Pronta Trascinamoduli 2 Fine carta Blocco pannello Blocco font	Attivata Lampeggiante Lampeggiante Lampeggiante Lampeggiante Lampeggiante	
Accensione Pronta Trascinamoduli 2 Fine carta Blocco pannello	Attivata Lampeggiante Lampeggiante Lampeggiante Lampeggiante	

Regolazione dell'allineamento (bidirezionale) dei caratteri

In alcuni casi potrebbe essere necessario regolare l'allineamento dei caratteri (definito anche *allineamento bidirezionale*) della stampante. Di seguito vengono riportate le procedure per la regolazione dell'allineamento dei fili di stampa.

Note:

- Verificare che nella stampante siano caricati moduli continui.
- Verificare che l'impostazione predefinita di fabbrica per l'opzione del menu Stampa unidirezionale sia disattivata (bidirezionale).

- Controllare che la macro predefinita sia disattivata. Per ulteriori informazioni, vedere ["Opzioni Macro per moduli" a pagina 52](#).

- 1 Spegnere la stampante.
- 2 Aprire il coperchio del pannello di controllo per accedere al secondo livello.
- 3 Tenere premuto **Passo** mentre si accende la stampante.

Vengono stampate le barre di allineamento bozza.

Nota: il valore corrente è il numero stampato al di sotto delle barre.

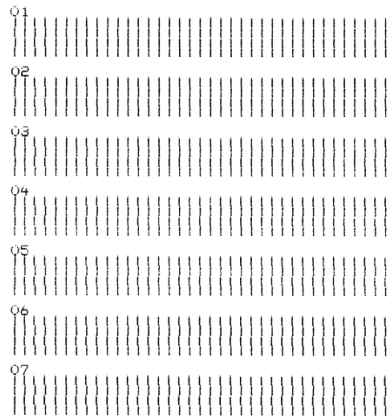

- 4 Per impostare la bozza, selezionare la riga migliore tra le barre di allineamento da 01 a 07.

a Premere **Regolaz.** ↑ o **Regolaz.** ↓ per selezionare l'allineamento migliore in base al numero o per mantenere il valore corrente.

b Premere **ImpInMod** per salvare la selezione.

Dopo aver effettuato la selezione, viene stampata una singola riga contenente le impostazioni dell'allineamento corrente.

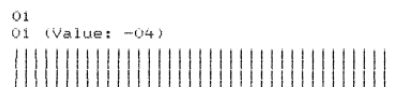

c La stampante avvia automaticamente la stampa delle barre per NLQ (qualità simile a Letter).

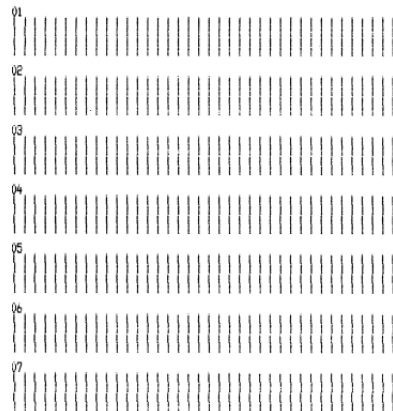

il valore corrente è il numero stampato al di sotto delle barre.

Risoluzione dei problemi di stampa

La stampa di prova ha esito positivo, ma la stampante non funziona se collegata al computer

Di seguito vengono descritte le possibili soluzioni. Provare una o più delle soluzioni indicate.

- Spegnerne la stampante e il computer.
- Accertarsi che entrambe le estremità del cavo della stampante siano collegate correttamente.
- Verificare nella documentazione in dotazione con il programma se è stato selezionato il driver della stampante corretto.
- In ambienti Windows utilizzare il driver per Windows della Lexmark Forms Printer 2500 Series disponibile sul sito Web Lexmark, all'indirizzo: www.lexmark.com.
- Se si utilizza DOS, attenersi alle istruzioni fornite con l'applicazione DOS.

La stampante è rumorosa

Di seguito vengono descritte le possibili soluzioni. Provare una o più delle soluzioni indicate:

- Spostare tutti gli oggetti che si trovano a diretto contatto con la stampante.
- Accertarsi che la stampante sia posizionata su una superficie piana e stabile.
- Chiudere il coperchio di accesso al nastro.
- Chiudere il coperchio anteriore.

Dal suono la stampante sembra essere in funzione, ma non stampa

Di seguito vengono descritte le possibili soluzioni. Provare una o più delle soluzioni indicate.

- Accertarsi che la leva spessore moduli sia impostata in modo appropriato in base allo spessore della carta utilizzata.
- Accertarsi che la cartuccia del nastro sia installata e *agganciata* correttamente al carrello.
- Regolare la manopola di controllo della densità del nastro.
- Se l'inchiostro è esaurito, sostituire la cartuccia del nastro.
- Spegnerne e riaccendere la stampante.



Viene emesso un segnale acustico di allarme

Questo segnale può indicare un errore o il normale funzionamento. Nel caso si tratti di una condizione di errore, di seguito vengono descritte le possibili soluzioni. Provare una o più delle soluzioni indicate.

- Verificare lo stato delle spie del pannello di controllo.
- Spegnerne e riaccendere la stampante.

La stampante si porta in posizione di strappo prima che il processo di stampa sia completato

Impostare Strappo automatico su Abilitato:

- 1 Premere **Avvio/Arr.**
- 2 Tenere premuto **Strappo** finché la stampante non emette un segnale acustico e la spia  lampeggia.
- 3 Aprire il pannello di controllo per accedere al secondo livello.
- 4 Premere **Regolaz**  o **Regolaz**  per spostare la carta nella posizione desiderata.
- 5 Chiudere il pannello di controllo.
La stampante emette per due volte un segnale acustico e la carta si riavvolge, quindi si porta nella posizione di Inizio modulo.
- 6 Premere **Avvio/Arr.**
La carta rimane nella nuova posizione di Inizio modulo finché non viene avviato un nuovo processo.
- 7 Inviare nuovamente il processo di stampa.

Pulsanti non funzionanti, eccetto i pulsanti Avvio/Arr., AvanzMod, Strappo e Carica/Scarica

- 1 Spegner la stampante.
- 2 Tenere premuti i pulsanti **Carica/Scarica** e **Trascinamoduli** durante l'accensione della stampante.
Quando la spia  si spegne, il pannello di controllo risulta sbloccato e tutti i pulsanti sono attivi.

L'interruttore della stampante si trova nella posizione di accensione, ma la spia di accensione è spenta

Di seguito vengono descritte le possibili soluzioni. Provare una o più delle soluzioni indicate:

- Verificare che entrambe le estremità del cavo di alimentazione siano collegate correttamente.
- Verificare che la presa elettrica funzioni.
- Spegner e riaccendere la stampante.

Durante la stampa il margine sinistro si sposta verso destra

Di seguito vengono descritte le possibili soluzioni. Provare una o più delle soluzioni indicate.

- Verificare che la cartuccia del nastro sia installata e la carta caricata correttamente.
- Verificare che il nastro adesivo di imballaggio sia stato rimosso.
- Verificare che non siano presenti ostacoli sul percorso del carrello.
- Se si è verificato da poco un inceppamento, spegnere e riaccendere la stampante.
- Contattare il servizio di assistenza.

Lunghezza della riga non corretta; le righe non iniziano dal margine sinistro

Di seguito vengono descritte le possibili soluzioni. Provare una o più delle soluzioni indicate.

- Consultare la documentazione in dotazione con il programma.
- Accertarsi di aver selezionato il driver della stampante corretto.
- Regolare il margine sinistro, spostando il trascinamoduli o la guida della carta.

Diminuzione della velocità di stampa

Di seguito vengono descritte le possibili soluzioni. Provare una o più delle soluzioni indicate:

- Accertarsi che la leva dello spessore dei moduli sia impostata in modo appropriato in base allo spessore della carta utilizzata.

La velocità di stampa è inferiore quando la leva è impostata su 4 o su un valore superiore. In questo caso, si tratta di un comportamento normale.

- Selezionare i font residenti.

Nota: la stampante dispone di una funzione di rallentamento automatico per proteggere la testina di stampa dal surriscaldamento. Si tratta di un'operazione normale che dipende dal tipo di stampa adottato (qualità Letter, ecc.) e dalla quantità e densità della grafica da stampare.

Stampa di caratteri indesiderati, margine sinistro modificato o interruzione della stampa

Di seguito vengono descritte le possibili soluzioni. Provare una o più delle soluzioni indicate.

- Verificare che il cavo per stampante sia schermato e che entrambe le estremità siano collegate correttamente.
- Selezionare il driver corretto.
 - In ambienti Windows utilizzare il driver per Windows della Lexmark Forms Printer 2500 Series disponibile sul sito Web Lexmark, all'indirizzo: www.lexmark.com.
 - Se si utilizza DOS, attenersi alle istruzioni fornite con l'applicazione DOS.

Prosecuzione della stampa oltre i bordi dei moduli continui

Di seguito vengono descritte le possibili soluzioni. Provare una o più delle soluzioni indicate.

- Modificare il programma in modo che la dimensione carta selezionata corrisponda a quella effettiva del foglio.
- Regolare i trascinamoduli o le guide in modo che aderiscano alla carta in uso.
- Verificare che la cartuccia del nastro sia installata correttamente.
- Rimuovere eventuale carta inceppata.
- Spegnerne e riaccendere la stampante.

Font o passo selezionato non stampato o modificato

Se si verifica questo problema, vengono utilizzate le impostazioni del software anziché quelle del pannello di controllo relative alla selezione del font/passaggio oppure si utilizzano font grafici. Se possibile, utilizzare font e/o passi residenti. In alternativa, provare le seguenti soluzioni:

- Selezionare un altro font in Opzioni caratteri nel Menu principale.
- Selezionare un altro passo in Opzioni caratteri nel Menu principale.



Risoluzione dei problemi di alimentazione della carta

Carta inceppata nella stampante

Per rimuovere un inceppamento di moduli continui:

- 1 Spegnere la stampante.
- 2 Staccare i moduli continui già stampati.
- 3 Impostare la leva dello spessore dei moduli sulla posizione 7.
- 4 Strappare il modulo continuo lungo la linea tratteggiata proprio sotto la parte inferiore della stampante.
- 5 Aprire il coperchio anteriore della stampante.
- 6 Aprire gli sportelli dei trascinamoduli di destra e di sinistra., quindi rimuovere la carta.
- 7 Rimuovere il coperchio di accesso al nastro per eliminare eventuali residui di carta.
- 8 Eliminare i residui di carta dal percorso carta.

Per rimuovere un inceppamento di un foglio singolo:

- 1 Spegnere la stampante.
- 2 Impostare la leva dello spessore dei moduli sulla posizione 7.
- 3 Premere la leva di selezione della carta verso il basso in posizione .
- 4 Tirare leggermente il foglio dal lato anteriore della stampante.
- 5 Rimuovere il coperchio di accesso al nastro per eliminare eventuali residui di carta.
- 6 Premere la leva di selezione della carta verso l'alto in posizione .
- 7 Impostare la leva dello spessore dei moduli nella posizione corrispondente al tipo di carta utilizzata.

Carta inceppata nell'alimentatore fogli automatico

Di seguito vengono descritte le possibili soluzioni. Provare una o più delle soluzioni indicate.

- Rimuovere la carta.
- Allineare i bordi, quindi caricare di nuovo la carta.

- Rimuovere eventuali oggetti estranei dall'alimentatore fogli automatico:
 - 1 Estrarre l'alimentatore fogli automatico.
 - 2 Rimuovere eventuali oggetti estranei.
 - 3 Reinserire l'alimentatore fogli automatico.

La carta caricata tramite l'alimentatore fogli automatico si inceppa all'entrata della stampante

Di seguito vengono descritte le possibili soluzioni. Provare una o più delle soluzioni indicate.

- Estrarre l'alimentatore fogli automatico, rimuovere eventuali residui di carta o oggetti estranei, quindi reinserire l'alimentatore fogli automatico.
- Spostare la guida della carta verso sinistra.
- Estrarre l'alimentatore fogli automatico, caricare il modulo continuo utilizzando il pulsante **Carica/Scarica**, quindi reinserire l'alimentatore fogli automatico.
- Posizionare la leva dello spessore dei moduli in modo che corrisponda al tipo di carta in uso.

Carta inceppata nell'alimentatore trascinamoduli 2

Il modulo continuo di un alimentatore trascinamoduli non è stato scaricato correttamente prima di passare all'altro alimentatore.

Prima di cambiare trascinamoduli, strappare lungo la linea tratteggiata il modulo continuo caricato nell'alimentatore trascinamoduli in uso. Per ulteriore assistenza, consultare la documentazione in dotazione con l'alimentatore trascinamoduli 2 opzionale.

Impossibile caricare la carta

Di seguito vengono descritte le possibili soluzioni. Provare una o più delle soluzioni indicate.

- Rimuovere eventuali moduli e residui di carta.

Cercare eventuali residui di carta che potrebbero essersi staccati dai fori di trascinamento ed essere rimasti all'interno della stampante.
- Riposizionare correttamente il trascinamoduli.
- Accertarsi che la leva dello spessore dei moduli sia impostata in modo appropriato in base al tipo di carta utilizzata.
- Premere **Carica/Scarica** per rilasciare il modulo continuo dalla posizione di scaricamento.
- Accertarsi che la guida destra sia posizionata correttamente in base alla larghezza della carta utilizzata.
- Verificare che la funzione di caricamento automatico dei fogli singoli sia impostata correttamente. Per ulteriori informazioni, vedere ["Opzioni principali del menu" a pagina 51](#).
- Verificare che la leva di selezione della carta sia in una posizione appropriata per il tipo di foglio su cui si desidera stampare.

Impossibile caricare la carta dall'alimentatore trascinamoduli 2 opzionale

Di seguito vengono descritte le possibili soluzioni. Provare una o più delle soluzioni indicate.

- Spostare la leva di selezione della carta verso il basso in posizione .
- Premere **Trascinamoduli** per selezionare l'altro alimentatore oppure inserire carta nel trascinamoduli attualmente selezionato.
- Collegare l'alimentatore trascinamoduli 2 opzionale alla parte posteriore della stampante.

Impossibile caricare la carta dall'alimentatore fogli automatico

Di seguito vengono descritte le possibili soluzioni. Provare una o più delle soluzioni indicate.

- Spostare la leva di bloccaggio dell'alimentatore fogli automatico indietro.
- Spostare la leva di selezione della carta in posizione .
- Accedere alla modalità di impostazione e attivare l'opzione. Per ulteriori informazioni, vedere ["Opzioni principali del menu" a pagina 51](#).
- Rimuovere la carta in eccesso nel caso siano stati caricati più di 150 fogli.
- Rimuovere tutta la carta e sostituirla con altra più leggera.
- Rimuovere tutta la carta, separare i bordi superiore e inferiore, quindi reinserirla nel raccogliatore.
- Pulire i rulli dell'alimentatore fogli automatico:
 - 1 Estrarre la carta dalla stampante.
 - 2 Capovolgere l'alimentatore fogli automatico, quindi posizionarlo su una superficie piana.
 - 3 Pulire le rotelle della guida carta che si trovano nella parte superiore dell'alimentatore fogli automatico, utilizzando alcool isopropilico e un panno pulito.
Far ruotare uno dei rulli mentre si pulisce l'altro rullo.

Caricamento della carta da parte dell'alimentatore trascinamoduli 2 opzionale in una posizione Inizio modulo non corretta

La posizione Inizio modulo non è stata impostata correttamente. Per ulteriori informazioni sull'impostazione corretta della posizione Inizio modulo, vedere ["Impostazione dell'inizio modulo" a pagina 40](#).

Velocità di caricamento della carta non corretta da parte dell'alimentatore fogli automatico

Di seguito vengono descritte le possibili soluzioni. Provare una o più delle soluzioni indicate.

- Rimuovere tutta la carta dall'alimentatore fogli automatico e sostituirla con carta più leggera.
- Estrarre l'alimentatore fogli automatico, rimuovere eventuali residui di carta o oggetti estranei, quindi reinserire l'alimentatore fogli automatico.
- Spostare la guida della carta verso sinistra.
- Estrarre l'alimentatore fogli automatico, caricare il modulo continuo utilizzando il pulsante **Carica/Scarica**, quindi reinserire l'alimentatore fogli automatico.
- Posizionare la leva dello spessore dei moduli in modo che corrisponda al tipo di carta in uso.

Caricamento della carta da parte dell'alimentatore fogli automatico in una posizione Inizio modulo non corretta

Di seguito vengono descritte le possibili soluzioni. Provare una o più delle soluzioni indicate.

- Accertarsi che la posizione Inizio modulo sia impostata correttamente. Per ulteriori informazioni sulle impostazioni di Inizio modulo, consultare la documentazione in dotazione con l'alimentatore fogli automatico.
- Verificare che la carta utilizzata soddisfi le specifiche presenti nella documentazione dell'alimentatore fogli automatico.
- Pulire i rulli dell'alimentatore fogli automatico:
 - 1** Estrarre la carta dalla stampante.
 - 2** Capovolgere l'alimentatore fogli automatico, quindi posizionarlo su una superficie piana.
 - 3** Pulire i due rulli della guida carta che si trovano nella parte superiore dell'alimentatore fogli automatico, utilizzando alcool isopropilico e un panno pulito.
È possibile far ruotare uno dei rulli mentre si pulisce l'altro rullo.

Caricamento della carta presente nell'alimentatore fogli automatico in obliquo

Di seguito vengono descritte le possibili soluzioni. Provare una o più delle soluzioni indicate:

- Regolare le guide destra e sinistra per adattarle alla larghezza della carta utilizzata.
- Rimuovere la carta dal raccoglitore.
- Separare la carta, quindi ricaricarla.

Caricamento di più fogli dall'alimentatore fogli automatico

Di seguito vengono descritte le possibili soluzioni. Provare una o più delle soluzioni indicate:

- Rimuovere la carta dal raccoglitore.
- Separare la carta, quindi ricaricarla.
- Rimuovere dal raccoglitore tutta la carta e sostituirla con altra più pesante.
- Aggiungere altra carta nel raccoglitore.

Problemi di qualità di stampa

Le informazioni contenute nelle seguenti sezioni consentono di risolvere i problemi relativi alla qualità di stampa. Se questi suggerimenti non consentono la risoluzione del problema, contattare l'assistenza tecnica. È possibile che sia necessario riparare o sostituire un componente della stampante.

La stampa è troppo chiara

Di seguito vengono descritte le possibili soluzioni. Provare una o più delle soluzioni indicate.

VERIFICARE LA MANOPOLA DI CONTROLLO DELLA DENSITÀ

La manopola di controllo della densità, posizionata sulla cartuccia del nastro, è impostata su 1. Se le stampe risultano troppo chiare, ruotare la manopola da 1 a 2 per scurire la stampa.

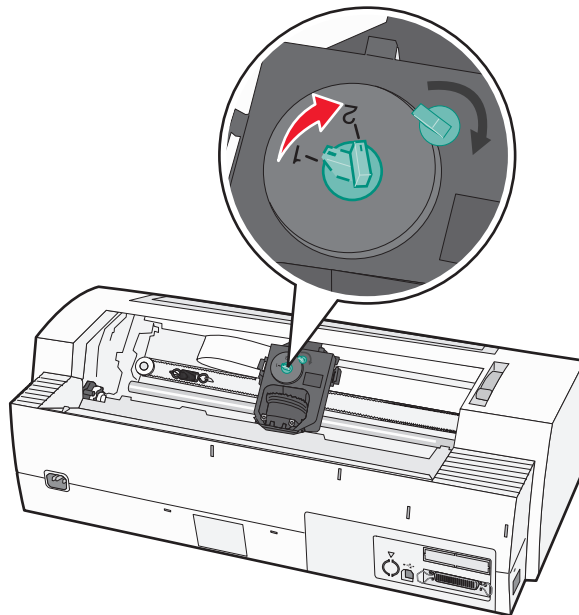

VERIFICARE LA LEVA DELLO SPESSORE DEI MODULI

La leva dello spessore dei moduli potrebbe essere impostata su un valore non corretto. In tal caso, spostarla su un valore adeguato allo spessore dei moduli in uso.

Punti mancanti o scarsa qualità di stampa

- 1 Verificare che il nastro sia *agganciato* correttamente al carrello.
- 2 Spostare la manopola di controllo della densità da 1 a 2 per scurire la stampa.
- 3 Sostituire la cartuccia del nastro.
- 4 Eseguire una stampa di prova.
 - a Verificare che siano presenti la carta e la cartuccia del nastro.
 - b Spegnerne la stampante.

- c** Accendere la stampante tenendo premuto il pulsante **AvanzRiga** e rilasciarlo quando si avvia la stampa.
- d** Premere **Avvio/Arr.** per terminare o interrompere la stampa di prova.
- e** Premere di nuovo **Avvio/Arr.** se si desidera riprendere la stampa di prova.
La stampa continua finché non si spegne la stampante.

Se la qualità di stampa non migliora, contattare il servizio di assistenza.

Caratteri errati o mancanti

Eeguire una stampa di prova:

- 1** Accertarsi che la posizione della leva dello spessore dei moduli corrisponda ai moduli in uso.
- 2** Verificare che siano presenti la carta e la cartuccia del nastro.
- 3** Posizionare la leva di selezione della carta in modo che corrisponda ai moduli in uso.
- 4** Spegnerne la stampante.
- 5** Accendere la stampante tenendo premuto il pulsante **AvanzRiga**.
- 6** Quando la stampa si avvia, rilasciare il pulsante **AvanzRiga**.
La stampa prosegue fino a che non viene interrotta.
- 7** Premere il pulsante **Avvio/Arr.** per interrompere la stampa, quindi spegnere la stampante.

Macchie di inchiostro sui moduli o stampe troppo scure

Di seguito vengono descritte le possibili soluzioni. Provare una o più delle soluzioni indicate.

- Accertarsi che la leva dello spessore dei moduli si trovi nella posizione adeguata per i moduli in uso.
- Verificare che il nastro sia installato correttamente.
- Raddrizzare o districare il nastro.
- Tendere il nastro, utilizzando la manopola di avanzamento nastro.
- Posizionare la manopola di controllo della densità su 1.
- Rimuovere e sostituire la cartuccia del nastro.

Numero di righe per pagina non corretto

Di seguito vengono descritte le possibili soluzioni. Provare una o più delle soluzioni indicate.

- Verificare che l'alimentazione della carta avvenga correttamente e che il movimento dei fogli non sia ostacolato.
- Reimpostare l'inizio modulo. Per ulteriori informazioni, vedere ["Impostazione dell'inizio modulo" a pagina 40](#).
- Nel menu Impostazioni, specificare la lunghezza della pagina. Per ulteriori informazioni, vedere ["Utilizzo della modalità di impostazione" a pagina 49](#).

Grafica non stampata

Di seguito vengono descritte le possibili soluzioni. Provare una o più delle soluzioni indicate.

- Consultare la documentazione in dotazione con l'applicazione software.
- Accertarsi di aver selezionato il driver della stampante corretto.

Spaziatura fra le righe non corretta o stampe sovrapposte

Di seguito vengono descritte le possibili soluzioni. Provare una o più delle soluzioni indicate.

- Reimpostare la leva dello spessore dei moduli.
- Per ulteriori informazioni, consultare la documentazione in dotazione con l'applicazione software.

Come contattare il servizio di assistenza

Quando si contatta il servizio di assistenza, è necessario descrivere il problema riscontrato, il messaggio visualizzato sul display e le procedure eventualmente seguite per risolverlo.

È inoltre necessario comunicare il modello e il numero di serie della stampante. Per ulteriori informazioni, vedere l'etichetta posta all'interno del coperchio anteriore superiore della stampante. Il numero di serie è riportato anche nella pagina delle impostazioni dei menu.

Negli Stati Uniti o in Canada, chiamare il numero (1-800-539-6275). Per gli altri Paesi o regioni, visitare il sito Web Lexmark all'indirizzo www.lexmark.com.

Avvertenze

Nome prodotto	Tipo di stampante	Numero modello
Lexmark 2580	2580	100
Lexmark 2580n	2580	110
Lexmark 2581	2581	100
Lexmark 2581n	2581	110
Lexmark 2590	2590	100
Lexmark 2590n	2590	110
Lexmark 2591	2591	100
Lexmark 2591n	2591	110

Nota all'edizione

Gennaio 2014

Le informazioni incluse nel seguente paragrafo non si applicano a tutti quei paesi in cui tali disposizioni non risultano conformi alle leggi locali: LA PRESENTE DOCUMENTAZIONE VIENE FORNITA DA LEXMARK INTERNATIONAL, INC. COSÌ COM'È, SENZA ALCUNA GARANZIA IMPLICITA O ESPLICITA, INCLUSE LE GARANZIE IMPLICITE DI COMMERCIALIZZABILITÀ O IDONEITÀ A SCOPI SPECIFICI. In alcuni paesi non è consentita la rinuncia di responsabilità esplicita o implicita in determinate transazioni, pertanto la presente dichiarazione potrebbe non essere valida.

La presente pubblicazione potrebbe includere inesattezze di carattere tecnico o errori tipografici. Le presenti informazioni sono soggette a modifiche periodiche che vengono incluse nelle edizioni successive. Miglioramenti o modifiche ai prodotti o ai programmi descritti nel presente documento possono essere apportati in qualsiasi momento.

I riferimenti a prodotti, programmi o servizi contenuti in questa pubblicazione non sottintendono alcuna intenzione del produttore di renderli disponibili in tutti i Paesi in cui opera. Qualsiasi riferimento a un prodotto, programma o servizio non implica alcun uso esclusivo di tale prodotto, programma o servizio. Ogni prodotto, programma o servizio funzionalmente equivalente che non violi diritti di proprietà intellettuale può essere utilizzato in sostituzione. La valutazione e la verifica del funzionamento insieme ad altri prodotti, programmi o servizi, tranne quelli espressamente progettati dal produttore, sono di responsabilità dell'utente.

Per il supporto tecnico Lexmark, visitare support.lexmark.com.

Per informazioni sui materiali di consumo e i download, visitare www.lexmark.com.

Se non si è in grado di accedere a Internet, è possibile contattare Lexmark tramite posta:

Lexmark International, Inc.
Bldg 004-2/CSC
740 New Circle Road NW
Lexington, KY 40550

© 2014 Lexmark International, Inc.

Tutti i diritti riservati.

Marchi

Lexmark e Lexmark con il simbolo del diamante, ExecJet e Proprinter sono marchi di Lexmark International, Inc. registrati negli Stati Uniti e/o in altri Paesi.

Personal Printer Series è un marchio di Lexmark International, Inc.

ITC Avant Garde Gothic è un marchio o un marchio registrato di International Typeface Corporation.

Gli altri marchi appartengono ai rispettivi proprietari.

Convenzioni

Nota: una *Nota* identifica informazioni che possono essere di aiuto per l'utente.

Avvertenza — Danno potenziale: un messaggio di *Avvertenza* identifica una situazione che può provocare danni all'hardware o al software del prodotto.

 **ATTENZIONE — PERICOLO DI LESIONI:** un messaggio di *ATTENZIONE* identifica una situazione che può provocare danni alle persone.

 **ATTENZIONE — NON TOCCARE:** questo tipo di *messaggio di attenzione* indica che *non si deve toccare* l'area evidenziata.

 **ATTENZIONE — SUPERFICIE MOLTO CALDA:** questo tipo di *messaggio di attenzione* indica che si tratta di *superficie molto calda*.

 **ATTENZIONE — PERICOLO DI SCOSSA:** questo tipo di *messaggio di attenzione* indica un *pericolo di scossa*.

 **ATTENZIONE - PERICOLO DI PUNGERSI:** questo tipo di *messaggio di attenzione* indica un *pericolo di pungersi*.

Industry Canada compliance statement

This Class B digital apparatus meets all requirements of the Canadian Interference-Causing Equipment Standard ICES-003.

Avis de conformité aux normes de l'industrie du Canada

Cet appareil numérique de classe B est conforme aux exigences de la norme canadienne relative aux équipements pouvant causer des interférences NMB-003.

Conformità alle direttive dell'Unione Europea (UE)

Questo prodotto è conforme ai requisiti di protezione stabiliti dalle direttive del Consiglio dell'UE 89/336/EEC e 2006/95/EC sull'approssimazione e l'armonizzazione della legislazione degli Stati membri in relazione alla compatibilità elettromagnetica e alla sicurezza delle apparecchiature elettriche progettate per l'uso entro determinati limiti di tensione.

Una dichiarazione di conformità con i requisiti della Direttiva è stata siglata dal Director of Manufacturing and Technical Support, Lexmark International, Inc., S.A., Boigny, France.

Questo prodotto è conforme ai limiti per la Classe B stabiliti dalla direttiva EN 55022 e ai requisiti di sicurezza stabiliti dalla direttiva EN 60950.

Livelli di emissione dei rumori

Le seguenti misurazioni sono state effettuate in conformità con ISO 7779 e riportate in base a ISO 9296.

Nota: alcune modalità potrebbero non essere applicabili al prodotto acquistato.

Pressione sonora media a 1 metro, dBA	
Stampa	56 dBA
Pronta	ND

I valori sono soggetti a modifiche. Vedere www.lexmark.com per i valori correnti.

Direttiva WEEE (Waste from Electrical and Electronic Equipment)



Il logo WEEE indica programmi e procedure di riciclaggio specifici per i prodotti di elettronica nei paesi dell'Unione Europea. Il riciclaggio dei prodotti viene incoraggiato. Per ottenere ulteriori informazioni sulle opzioni di riciclaggio, visitare il sito Web Lexmark all'indirizzo www.lexmark.com per i numeri di telefono degli uffici vendita locali.

ENERGY STAR



Consumo di energia

Consumo elettrico del prodotto

Nella tabella seguente sono documentate le caratteristiche di consumo energetico del prodotto.

Nota: alcune modalità potrebbero non essere applicabili al prodotto acquistato.

Modalità	Descrizione	Consumo elettrico (Watt)
Stampa	Il prodotto sta generando output stampato da input elettronici.	47 W

Modalità	Descrizione	Consumo elettrico (Watt)
Copia	Il prodotto sta generando output stampato da originali stampati.	ND
Scansione	Il prodotto sta eseguendo la scansione di documenti stampati.	ND
Pronta	Il prodotto è in attesa di un processo di stampa.	8 W
Risparmio energetico	Il prodotto è in modalità di consumo ridotto.	ND
Spegnimento attivo	Il prodotto è collegato a una presa a muro, ma l'interruttore di alimentazione è spento.	ND
Spegnimento completo (<1 W)	Il prodotto è collegato a una presa a muro, l'interruttore di alimentazione è spento ed è nella modalità di consumo minimo possibile.	ND
Disattivato	Il prodotto è collegato a una presa a muro, ma l'interruttore di alimentazione è spento.	0,055 W

I livelli di consumo elettrico elencati nella tabella precedente rappresentano misurazioni medie nel tempo. Richieste momentanee possono risultare sostanzialmente superiori alla media.

I valori sono soggetti a modifiche. Vedere www.lexmark.com per i valori correnti.

Risparmio energia

Questo prodotto dispone di una modalità per il risparmio energetico definita Risparmio energia. La modalità di risparmio energetico equivale alla modalità di sospensione definita dall'EPA e consente di risparmiare energia riducendo il consumo durante i periodi di inattività prolungati. Se il prodotto non viene utilizzato per un periodo di tempo specificato, denominato timeout di risparmio energetico, viene attivata automaticamente la modalità Risparmio energia.

Modalità di spegnimento

Se questo prodotto dispone di una modalità di spegnimento che consuma comunque una minima quantità di corrente, per interrompere completamente il consumo elettrico del prodotto, scollegare l'alimentazione dalla presa a muro.

Utilizzo totale di energia

A volte può risultare utile calcolare l'utilizzo totale di energia del prodotto. Poiché le dichiarazioni sui consumi elettrici sono fornite in Watt, per calcolare l'utilizzo di energia il consumo va moltiplicato per il tempo speso dal prodotto in ciascuna modalità. L'utilizzo totale di energia del prodotto è la somma dell'utilizzo di ciascuna modalità.

Indice

A

alimentazione della carta,
risoluzione dei problemi
velocità di caricamento della carta
non corretta da parte
dell'alimentatore fogli
automatico 73
allineamento
margine sinistro 39
allineamento bidirezionale
regolazione 66
allineamento dei caratteri
regolazione 66
Autenticazione 802.1x 62
avvertenze 79, 80, 81
avvertenze sulle emissioni 79, 80

B

blocco
pannello di controllo 19
blocco font
disabilitazione 20
blocco passo
disabilitazione 21

C

Caratteristiche e funzioni
stampante 9
caricamento
foglio singolo o busta 37
moduli continui 25
carta
avanzamento 18
cartuccia del nastro
rimozione 58
come contattare il servizio di
assistenza 77
contattare il servizio di
assistenza 77
conversione
trascina moduli a spinta 45
trascina moduli a trazione
superiore 46

D

dimensioni carta
supportati dalla stampante 43

disabilitazione
blocco font 20
blocco passo 21
DOS
stampante 13

F

foglio singolo
caricamento 37
font
blocco 20
selezione 20
funzione Carica/Scarica
uso 19
funzione di strappo
uso 24

I

impostazione
Inizio modulo 40, 41, 42
impostazioni dei menu
modifica 50
impostazioni predefinite di fabbrica
ripristino 60
Inizio modulo
impostazione 40, 41, 42
in linea
impostazione stampante 18
IPSec 61

L

leva spessore moduli
impostazione 22
livelli di emissione del rumore 80

M

margine sinistro
allineamento 39
materiali di consumo
ordinazione 58
modalità di emulazione Epson
uso 14
modalità di emulazione IBM
uso 13
modalità di emulazione Okidata
MICROLINE
uso 15

Modalità di impostazione
Opzioni dati 53
Opzioni di controllo 55
Opzioni emulazione 56
Opzioni interfaccia 57
Opzioni Macro per moduli 52
Opzioni principali del menu 51
uso 49
modalità Traccia esadecim.
uso 63
modalità Trascina moduli
selezione 19
moduli continui
caricamento 25
caricamento anteriore 28
caricamento dal basso 32
moduli elettronici del pannello di
controllo
applicazione 8

N

non in linea
impostazione stampante 18
norme di sicurezza 6

O

Opzioni dati 53
Opzioni di controllo 55
Opzioni emulazione 56
Opzioni interfaccia 57
Opzioni Macro per moduli
Modalità di impostazione 52
Opzioni principali del menu 51
ordinazione dei materiali di
consumo 58

P

pagina delle impostazioni di rete 12
pagina di prova
esecuzione 63
interruzione o arresto 63
pagina di prova, stampa 11
pannello di controllo
blocco 19
funzioni dei pulsanti 16
sblocco 19
spie 17

passo
 blocco 21
 selezione 21
 percorso carta
 trascinamoduli a spinta 23
 trascinamoduli a trazione
 superiore 23
 posizione di spinta
 trascinamoduli 44
 posizione di strappo
 impostazione 24
 posizione di trazione superiore
 trascinamoduli 44
 protezione
 supporto del protocollo IPsec 61
 supporto del protocollo
 SNMPv3 61
 uso dell'autenticazione 802.1x 62
 pulizia
 stampante 58
 pulsanti, pannello di controllo
 stato della stampante 16

R

riciclaggio
 dichiarazione WEEE 80
 prodotti Lexmark 59
 risoluzione dei problemi
 come contattare il servizio di
 assistenza 77
 ripristino delle impostazioni
 predefinite di fabbrica 60
 verifica di una stampante che non
 risponde 63
 risoluzione dei problemi,
 alimentazione carta
 caricamento della carta da parte
 dell'alimentatore fogli
 automatico in una posizione non
 corretta 74
 caricamento della carta da parte
 dell'alimentatore trascinamoduli
 2 opzionale in una posizione non
 corretta 73
 caricamento della carta presente
 nell'alimentatore fogli
 automatico in obliquo 74
 caricamento di più fogli
 dall'alimentatore fogli
 automatico 74
 carta inceppata nell'alimentatore
 fogli automatico 71

impossibile caricare la carta 72
 impossibile caricare la carta
 dall'alimentatore fogli
 automatico 73
 impossibile caricare la carta
 dall'alimentatore trascinamoduli
 2 opzionale 73
 inceppamento nell'alimentatore
 trascinamoduli 2 72
 la carta caricata tramite
 l'alimentatore fogli automatico si
 inceppa all'entrata della
 stampante 72
 posizione Inizio modulo non
 corretta 73, 74
 velocità di caricamento della carta
 non corretta da parte
 dell'alimentatore fogli
 automatico 73
 risoluzione dei problemi,
 inceppamenti e alimentazioni non
 corrette
 carta inceppata nella
 stampante. 71
 risoluzione dei problemi, qualità di
 stampa
 caratteri errati o mancanti 76
 font o passo selezionato non
 stampato o modificato 71
 grafica non stampata 76
 la stampa è troppo chiara 75
 la stampante si porta in posizione
 di strappo prima che il processo
 di stampa sia completato 69
 le righe non iniziano dal margine
 sinistro 70
 lunghezza della riga non
 corretta 70
 macchie di inchiostro sui moduli o
 stampe troppo scure 76
 numero di righe per pagina non
 corretto 76
 punti mancanti o scarsa qualità di
 stampa 75
 spaziatura fra le righe non corretta
 o stampe sovrapposte 77
 risoluzione dei problemi, stampa
 dal suono la stampante sembra
 essere in funzione, ma non
 stampa 68
 diminuzione della velocità di
 stampa 70

durante la stampa il margine
 sinistro si sposta verso destra 69
 l'interruttore della stampante si
 trova nella posizione di
 accensione, ma la spia di
 accensione è spenta 69
 la stampa di prova ha esito
 positivo, ma la stampante non
 funziona se collegata al
 computer 68
 la stampante è rumorosa 68
 prosecuzione della stampa oltre i
 bordi dei moduli continui 70
 pulsanti non funzionanti 69
 stampa di caratteri indesiderati,
 margine sinistro modificato o
 interruzione della stampa 70
 viene emesso un segnale acustico
 di allarme 68
 risoluzione dei problemi della
 qualità di stampa
 caratteri errati o mancanti 76
 font o passo selezionato non
 stampato o modificato 71
 grafica non stampata 76
 la stampa è troppo chiara 75
 la stampante si porta in posizione
 di strappo prima che il processo
 di stampa sia completato 69
 le righe non iniziano dal margine
 sinistro 70
 lunghezza della riga non
 corretta 70
 macchie di inchiostro sui moduli o
 stampe troppo scure 76
 numero di righe per pagina non
 corretto 76
 punti mancanti o scarsa qualità di
 stampa 75
 spaziatura fra le righe non corretta
 o stampe sovrapposte 77
 risoluzione dei problemi di
 alimentazione della carta
 caricamento della carta da parte
 dell'alimentatore fogli
 automatico in una posizione non
 corretta 74
 caricamento della carta da parte
 dell'alimentatore trascinamoduli
 2 opzionale in una posizione non
 corretta 73

- caricamento della carta presente nell'alimentatore fogli automatico in obliquo 74
 - caricamento di più fogli dall'alimentatore fogli automatico 74
 - carta inceppata nell'alimentatore fogli automatico 71
 - impossibile caricare la carta 72
 - impossibile caricare la carta dall'alimentatore fogli automatico 73
 - impossibile caricare la carta dall'alimentatore trascina moduli 2 opzionale 73
 - inceppamento nell'alimentatore trascina moduli 2 72
 - la carta caricata tramite l'alimentatore fogli automatico si inceppa all'entrata della stampante 72
 - posizione Inizio modulo non corretta 73, 74
 - risoluzione dei problemi di inceppamento e alimentazioni non corrette
 - carta inceppata nella stampante. 71
 - risoluzione dei problemi di stampa dal suono la stampante sembra essere in funzione, ma non stampa 68
 - diminuzione della velocità di stampa 70
 - durante la stampa il margine sinistro si sposta verso destra 69
 - l'interruttore della stampante si trova nella posizione di accensione, ma la spia di accensione è spenta 69
 - la stampa di prova ha esito positivo, ma la stampante non funziona se collegata al computer 68
 - la stampante è rumorosa 68
 - prosecuzione della stampa oltre i bordi dei moduli continui 70
 - pulsanti non funzionanti 69
 - stampa di caratteri indesiderati, margine sinistro modificato o interruzione della stampa 70
 - viene emesso un segnale acustico di allarme 68
- ## S
- sblocco
 - pannello di controllo 19
 - server Web incorporato
 - supporto del protocollo IPSec 61
 - supporto del protocollo SNMPv3 61
 - uso dell'autenticazione 802.1x 62
 - SNMPv3 61
 - spie
 - pannello di controllo 17
 - stampa
 - da DOS 13
 - da Windows 13
 - pagina delle impostazioni di rete 12
 - pagina di prova 11
 - stampante
 - Caratteristiche e funzioni 9
 - componenti 7
 - panoramica 7
 - prova 63
 - pulizia 58
 - stato della stampante
 - verifica 64
 - Supporto caratteri europei
 - Sostituzione tabella codici 53
- ## T
- tipi di carta
 - supportati dalla stampante 43
 - trascina moduli
 - posizione di spinta 44
 - posizione di trazione superiore 44
 - trascina moduli a spinta
 - conversione 45
 - percorso carta 23
 - trascina moduli a trazione superiore
 - conversione 46
 - percorso carta 23
- ## V
- verifica di una stampante che non risponde 63
- ## W
- Windows
 - stampa 13