



4600 MFP Option

Guia de instalação
da impressora e
do scanner para a
impressora C782n



Fevereiro de 2007

www.lexmark.com

Informações sobre estabilidade

	CAUTION: Certain floor-mounted configurations require additional furniture for stability. More information is available on our Lexmark Web site at www.lexmark.com/multifunctionprinters .
	VOORZICHTIG: voor bepaalde configuraties die op de grond staan, zijn extra onderdelen nodig ter bevordering van de stabiliteit. Meer informatie is beschikbaar op de website van Lexmark op www.lexmark.com/multifunctionprinters .
	ATTENTION: certaines configurations posées sur le sol nécessitent un meuble supplémentaire pour assurer leur stabilité. Vous trouverez des informations supplémentaires sur le site Web de Lexmark à l'adresse suivante www.lexmark.com/multifunctionprinters .
	VORSICHT: Für auf dem Boden stehende Drucker ist aus Stabilitätsgründen ein zusätzlicher Untersatz erforderlich. Weitere Informationen finden Sie auf der Lexmark Website unter www.lexmark.com/multifunctionprinters .
	ATTENZIONE: alcune configurazioni con installazione a terra richiedono componenti aggiuntivi per una maggiore stabilità. Per ulteriori informazioni, visitare il sito Lexmark all'indirizzo www.lexmark.com/multifunctionprinters .
	PRECAUCIÓN: para determinadas configuraciones que se colocan en el suelo se necesita un mueble adicional para proporcionar estabilidad. Obtendrá más información en el sitio Web de Lexmark en www.lexmark.com/multifunctionprinters .
	PRECAUCIÓ: per a determinades disposicions muntades sobre el terra cal mobiliari adicional per aconseguir estabilitat. Trobareu més informació a la pàgina Web de Lexmark: www.lexmark.com/multifunctionprinters .
	CUIDADO: Determinadas configurações com montagem no chão requerem móveis adicionais para que a estabilidade seja assegurada. Mais informações disponíveis no Web site da Lexmark em www.lexmark.com/multifunctionprinters
	CUIDADO: Determinadas configurações cuja montagem é feita no chão exigem mobília adicional para maior estabilidade. Mais informações estão disponíveis no site da Lexmark, em www.lexmark.com/multifunctionprinters .
	VAR FÖRSIKTIG: En del golvmonterade konfigurationer kan behöva ytterligare möbler för stabilitet. Mer information finns på Lexmarks webbplats på www.lexmark.com/multifunctionprinters .
	FORSIGTIG: Visse gulvplacerede enheder kræver et møbel. Der findes yderligere oplysninger på Lexmarks websted www.lexmark.com/multifunctionprinters .
	VAARA: Jotkin lattialle asennetut tulostimet edellyttävät lisätukea. Lisätietoja on Lexmarkin Web-sivuilla osoitteessa www.lexmark.com/multifunctionprinters .
	FORSIKTIG: Enkelte gulvmonterte konfigurasjoner krever ekstra møbelenheter som støtter og stabiliserer skriveren. Du kan finne mer informasjon på Lexmarks internasjonale hjemmeside på www.lexmark.com/multifunctionprinters .

	UWAGA: Niektóre konfiguracje montowane na podłodze wymagają zastosowania dodatkowych elementów w celu zachowania stabilności. Więcej informacji można znaleźć w witrynie internetowej firmy Lexmark pod adresem: www.lexmark.com/multifunctionprinters .
	ВНИМАНИЕ! Некоторые конфигурации, предусматривающие установку на полу, требуют дополнительных конструкций для обеспечения устойчивости. Дополнительная информация представлена на веб-узле корпорации Lexmark www.lexmark.com/multifunctionprinters .
	UPOZORNĚNÍ: Některé sestavy usazené na podlahu potřebují kvůli stabilitě další díl. Další informace jsou uvedeny na webové stránce společnosti Lexmark na adrese www.lexmark.com/multifunctionprinters .
	POZOR: Určité konfigurácie, ktoré sa inštalujú na podlahu, vyžadujú kvôli stabilite doplnkové vybavenie. Viac informácií je dostupných na našej webovej stránke spoločnosti Lexmark na adrese www.lexmark.com/multifunctionprinters .
	FIGYELEM! Néhány padlóra állított készülék stabil elhelyezése érdekében támasztékra van szükség. További információkat a Lexmark webhelyén olvashat a www.lexmark.com/multifunctionprinters címen.
	DIKKAT: Zeminde monte edilen bazı yapılandırmaların dengesini korumak için ek mobilyalar gerekir. Daha fazla bilgiyi, Lexmark Web sitemizde, www.lexmark.com/multifunctionprinters adresinde bulabilirsiniz.
	ΠΡΟΣΟΧΗ: Ορισμένες επιδαπέδιες διαμορφώσεις απαιτούν επιπλέον επίπλωση για σταθερότητα. Περισσότερες πληροφορίες θα βρείτε στην τοποθεσία της Lexmark στο Web στη διεύθυνση www.lexmark.com/multifunctionprinters .
	אזהרה: תצורות מסוימות המוצבות על הרצפה מחייבות ריהוט נוסף ליציבות. מידע נוסף ניתן למצוא באתר האינטרנט של Lexmark בכתובת www.lexmark.com/multifunctionprinters .
	小心: 某些落地配置要求有附加设备以确保稳定性。可从 Lexmark 的 Web 站点: www.lexmark.com/multifunctionprinters 上获取更多信息。
	請當心: 特定地板式配置需要其他的設備，以增加穩定性。我們的 Lexmark 網站 www.lexmark.com/multifunctionprinters 上備有相關資訊。
	주의: 특정 유형의 바닥 상치형 구성의 경우 안정성을 위해 별도의 수납 가구가 있어야 합니다. www.lexmark.com/multifunctionprinters 에서 자세한 내용을 확인하십시오.
	تنبيه: تتطلب بعض عمليات التثبيت على الأرضية أثاثاً إضافياً من أجل ثبات الطابعة. يمكن الحصول على المزيد من المعلومات من موقع Lexmark على الإنترنت وعنوانه: www.lexmark.com/multifunctionprinters .

Português

Edição: Fevereiro de 2007

O parágrafo a seguir não se aplica a nenhum país onde tais medidas sejam incompatíveis com as leis locais: A LEXMARK INTERNATIONAL, INC. FORNECE ESTA PUBLICAÇÃO “NA PRESENTE FORMA” SEM GARANTIA DE NENHUMA ESPÉCIE, EXPRESSA OU IMPLÍCITA, INCLUINDO, SEM LIMITAÇÕES, AS GARANTIAS IMPLÍCITAS DE COMERCIALIZAÇÃO OU ADEQUAÇÃO A UM PROPÓSITO ESPECÍFICO. Alguns estados não permitem a isenção de responsabilidade de garantias expressas ou implícitas em determinadas transações; portanto, esta declaração pode não se aplicar a você.

Esta publicação pode incluir imprecisões técnicas ou erros tipográficos. São feitas alterações periódicas nas informações aqui contidas; tais alterações serão incorporadas em edições posteriores. Melhorias ou alterações nos produtos ou programas descritos podem ser efetuadas a qualquer momento.

Comentários sobre esta publicação podem ser endereçados à Lexmark International, Inc., Department F95/032-2, 740 West New Circle Road, Lexington, Kentucky 40550, U.S.A. No Reino Unido e na Irlanda, envie para Lexmark International Ltd., Marketing and Services Department, Westhorpe House, Westhorpe, Marlow Bucks SL7 3RQ. A Lexmark pode utilizar ou distribuir quaisquer informações fornecidas por você da forma que julgar apropriada, sem com isso incorrer em qualquer obrigação para com você. Para adquirir cópias adicionais das publicações relacionadas a este produto, visite o site da Lexmark, em www.lexmark.com.

As referências encontradas nesta publicação a produtos, programas ou serviços não indicam que o fabricante pretende torná-los disponíveis em todos os países em que opera. Nenhuma referência a um produto, programa ou serviço sugere que somente aquele produto, programa ou serviço possa ser utilizado. Qualquer produto, programa ou serviço com funcionalidade equivalente que não infrinja nenhum direito de propriedade intelectual existente pode ser utilizado em substituição. A avaliação e a verificação do funcionamento em conjunto com outros produtos, programas ou serviços, exceto os que forem expressamente indicados pelo fabricante, são de responsabilidade do usuário.

Convenções



Observação: Uma *observação* identifica algo que pode ajudá-lo.

CUIDADO: Um *cuidado* identifica algo que pode causar danos pessoais.

Aviso: Um *aviso* identifica algo que pode danificar o hardware ou o software de seu produto.

Marcas registradas

Lexmark, Lexmark com desenho de losango e StapleSmart são marcas registradas da Lexmark International, Inc. nos Estados Unidos e/ou em outros países.

Detalhes relativos à compatibilidade estão incluídos no documento *Technical Reference* (apenas em inglês).

Outras marcas registradas pertencem a seus respectivos proprietários.

© 2006 Lexmark International, Inc.

Todos os direitos reservados.

DIREITOS DO GOVERNO DOS ESTADOS UNIDOS

Este software e toda a documentação que o acompanha, fornecidos sob este contrato, são software e documentação comerciais desenvolvidos exclusivamente através de recursos privados.



Informações sobre segurança

CUIDADO: Use apenas um cabo de telecomunicações (RJ-11) de 26 AWG ou maior ao conectar este produto a uma rede telefônica pública comutada.

CUIDADO: Entre em contato com um técnico profissional para obter manutenção ou reparos diferentes daqueles descritos nas instruções de operação.

CUIDADO: Este produto foi projetado, testado e aprovado como um produto que atende aos mais rígidos padrões globais de segurança com o uso de componentes específicos da Lexmark. Os recursos de segurança de algumas peças nem sempre são óbvios. A Lexmark não se responsabiliza pelo uso de outras peças de substituição.

CUIDADO: Certifique-se de que todas as conexões externas (como as conexões Ethernet e de sistema de telefonia), estejam devidamente instaladas em suas portas de conexão indicadas.

- CUIDADO:** Este produto utiliza um laser.
O uso de controles ou ajustes, ou a execução de procedimentos diferentes daqueles aqui especificados, pode resultar em exposição perigosa à radiação.
- CUIDADO:** Este produto contém mercúrio na lâmpada (<5mg Hg). O descarte do mercúrio deve ser controlado de acordo com as considerações ambientais. Para obter informações sobre descarte ou reciclagem, entre em contato com as autoridades locais ou com a Electronic Industries Alliance: www.eiae.org.
- CUIDADO:** A impressora pesa de 48 a 82 kg (de 105 a 181 lb). São necessárias ao menos três (3) pessoas para levantá-la com segurança. Use os suportes para mãos da impressora para levantá-la, não a levante pela parte da frente e tome cuidado para que seus dedos não fiquem embaixo da impressora ao abaixá-la.
- CUIDADO:** Se você estiver instalando opções depois de ter configurado a impressora, desligue-a e desconecte o cabo de alimentação antes de continuar.
- CUIDADO:** Se você estiver instalando placas de memória ou opcionais depois de ter configurado a impressora, desligue-a e desconecte o cabo de alimentação antes de continuar.
- CUIDADO:** Conecte o cabo de alimentação a uma tomada devidamente aterrada que esteja próxima do produto e seja de fácil acesso.
Não use o recurso de fax durante uma tempestade com raios. Não instale este produto nem faça nenhuma conexão elétrica ou de cabeamento, como do cabo de alimentação ou de telefone, durante uma tempestade com raios.

Aviso de sensibilidade à estática



Aviso: Este símbolo identifica peças sensíveis à estática. Não toque nas áreas próximas a este símbolo sem antes tocar na estrutura de metal da MFP.

Visão geral

Configurações da MFP

Configuração do suporte da impressora

Observação: Não use um suporte de impressora com uma pilha configurada que contenha uma gaveta de alta capacidade para 2.000 folhas.

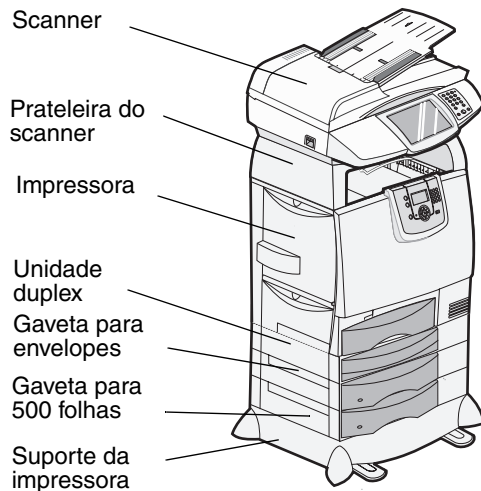

Configuração do gabinete do scanner

Observação: Não coloque uma prateleira de scanner sobre uma pilha configurada que contenha uma gaveta de alta capacidade para 2.000 folhas.

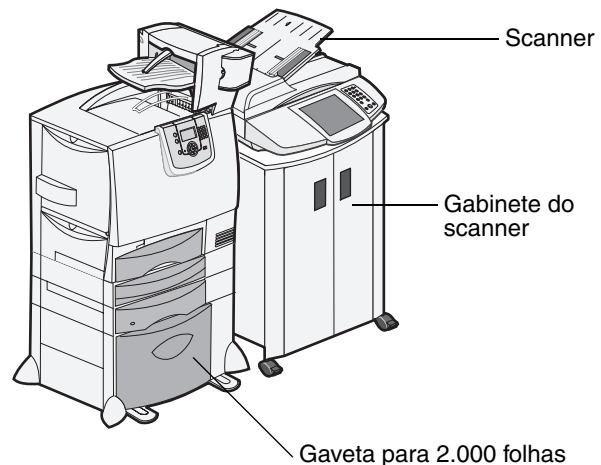

Para desligar a impressora

Se você estiver instalando um scanner após a configuração inicial da impressora, desligue a impressora e desconecte o cabo de alimentação da tomada e da impressora ou da gaveta para 2.000 folhas. Se você tiver outros dispositivos conectados à impressora, desligue-os também e desconecte todos os cabos de alimentação.

Observação: Deixe a impressora e a MFP na caixa até o momento da montagem.

Seleção de um local para a impressora e a MFP



CUIDADO: A impressora pesa de 48 a 82 kg (de 105 a 181 lb). São necessárias ao menos três (3) pessoas para levá-la com segurança. Use os suportes para mãos da impressora para levá-la, não a levante pela parte da frente e tome cuidado para que seus dedos não fiquem embaixo da impressora ao abaixá-la.

Ao selecionar um local para a impressora e a opção MFP, deixe espaço suficiente para abrir as bandejas, tampas e portas da impressora, bem como a opção MFP. Também é importante:

- Deixar espaço ao redor da impressora para proporcionar uma ventilação adequada.
- Fazer a instalação sobre uma superfície firme, nivelada e estável.

- Manter o equipamento longe do fluxo direto de aparelhos de ar condicionado, aquecedores ou ventiladores.
- Manter o equipamento protegido contra luz do sol, umidade excessiva ou variações de temperatura.
- Manter o equipamento limpo, seco e sem poeira.

Personalização da opção MFP

Você pode personalizar a MFP com várias opções de entrada, saída e memória.

Observação: Deixe todos os componentes e o hardware nas caixas até o momento da instalação.

Verifique as caixas recebidas para certificar-se de que todos os componentes necessários para a configuração solicitados tenham sido entregues.



CUIDADO: Se você estiver instalando opções depois de ter configurado a impressora, desligue-a e desconecte o cabo de alimentação antes de continuar.

As seguintes opções estão disponíveis para sua MFP.

Opções de entrada

Gaveta para 500 folhas

Gaveta para 2.000 folhas

Gaveta para envelopes

Gaveta para mídia para outdoor para 100 folhas

Opções de saída

Expansor de saída

Caixa de correio de 5 bandejas

Encadernador StapleSmart™

Outras opções

Unidade duplex

Prateleira do scanner

Suporte da impressora

Gabinete do scanner



CUIDADO: Determinadas configurações cuja montagem é feita no chão exigem mobília adicional para maior estabilidade. Mais informações estão disponíveis no site da Lexmark, em www.lexmark.com/multifunctionprinters.

Observação: Siga as etapas na ordem apresentada. Caso não tenha a opção listada em uma etapa, pule essa etapa e continue na seguinte. A menos que haja outras instruções indicadas em uma etapa, consulte as instruções de configuração fornecidas com a opção.

Etapa 1: Configuração da mobília

Se você tiver adquirido o scanner em um pacote (impressora fornecida com uma unidade duplex, duas gavetas para 500 folhas, um scanner, uma prateleira de scanner e um suporte de impressora) ou se tiver adquirido o scanner com mobília e/ou gavetas opcionais, configure a impressora começando pelo suporte da impressora ou pelo gabinete do scanner.

Observação: Coloque a mobília no local em que está montando a impressora e siga as instruções fornecidas com a mobília.

Conjunto do suporte da impressora

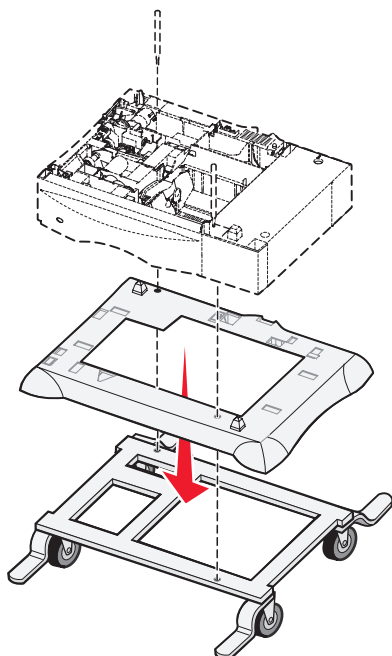

Instalação do gabinete do scanner

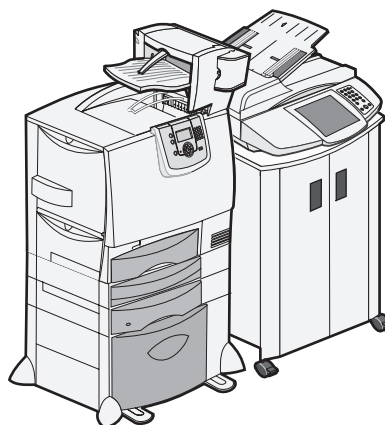

Etapa 2: Instalação de gavetas opcionais

Observação: Não coloque uma prateleira de scanner sobre uma pilha configurada que contenha uma gaveta de alta capacidade para 2.000 folhas.

Observação: Não use um suporte de impressora com uma pilha configurada que contenha uma gaveta de alta capacidade para 2.000 folhas.

Se estiver instalando uma gaveta para 2.000 folhas, instale-a antes de qualquer outra gaveta opcional. Siga as instruções de instalação e configuração fornecidas com cada gaveta e vá para a etapa 3 para instalar a unidade duplex.

Se estiver usando um suporte de impressora, consulte a tabela abaixo:

MFP	Número total de gavetas adicionais para 500 folhas permitidas		
	1	2	3
Com ou sem uma unidade duplex*	Sim	Sim	Não

*A unidade duplex deve ser instalada diretamente sob a impressora em qualquer configuração. Todas as outras gavetas devem ser instaladas abaixo da unidade duplex.

Etapa 3: Instalação da unidade duplex

Se você tiver instalado gavetas opcionais, elas deverão ser instaladas abaixo da unidade duplex. A unidade duplex deve ser instalada diretamente sob a impressora. Siga as instruções de instalação e configuração fornecidas com a unidade duplex e vá para a etapa 4.

Etapa 4: Desembalagem da impressora

Remova a impressora da caixa e retire dela todo o material de embalagem. Siga as etapas 1 e 2 da folha de configuração da impressora e vá para a etapa 5.

Etapa 5: Preparação da impressora

Remoção da embalagem do cartucho de tinta

Observação: Se você estiver instalando um scanner após a configuração inicial da impressora, a embalagem do cartucho de tinta já terá sido removida.

- 1 Remova toda a fita adesiva da embalagem exterior.

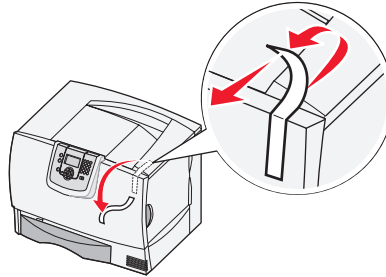

- 2 Abra a porta frontal.

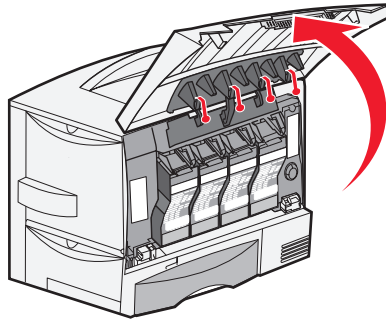

- 3 Remova e descarte as fitas de embalagem.

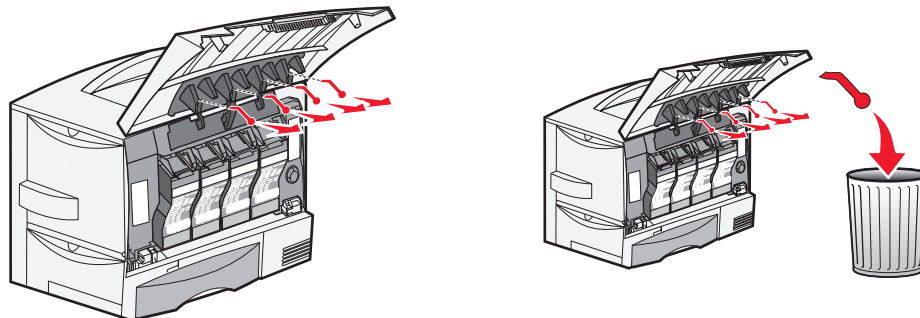

Etapa 5: Preparação da impressora

- 4 Remova e descarte as abas dos cartuchos.

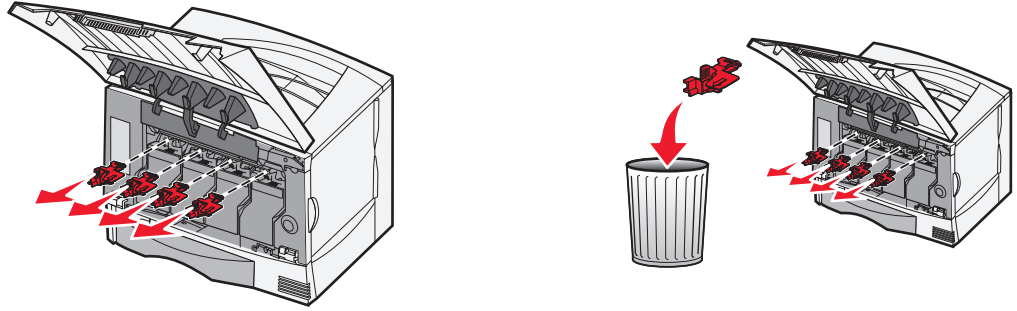

- 5 Levante e puxe para fora cada um dos cartuchos de toner para removê-los.

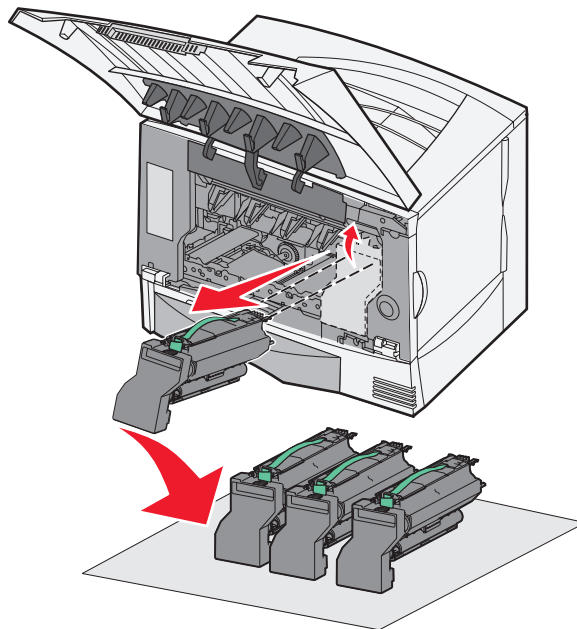

- 6 Coloque todos os cartuchos de toner sobre uma superfície limpa e plana.

- 7 Remova o prendedor e a tampa protetora da ITU (unidade de transferência de imagens).

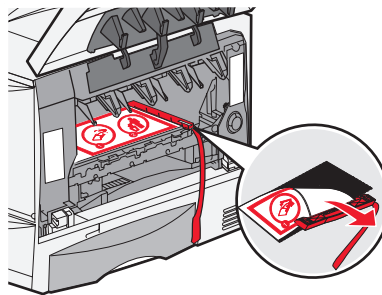

Remoção da embalagem do cartucho de tinta

Etapa 5: Preparação da impressora

8 Agite cada cartucho de toner de trás para frente e de um lado para o outro.

9 Remova a tampa de cada um dos cartuchos de toner.

Aviso: Não toque no fotocondutor.

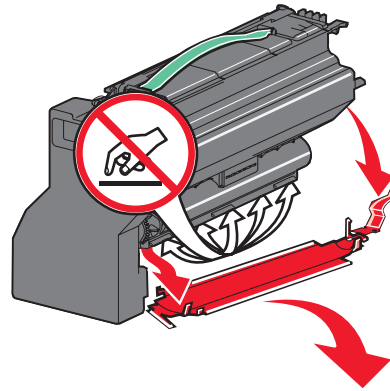
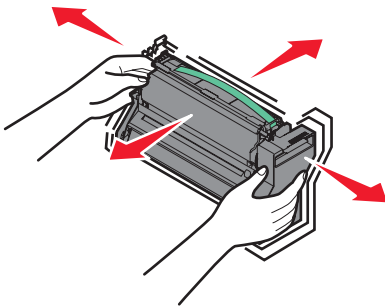

10 Recoloque os cartuchos de toner na impressora.

Cada cartucho de toner descerá e se *encaixará* no lugar.

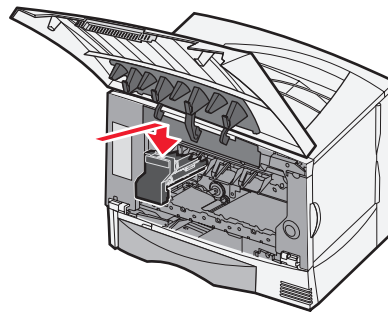
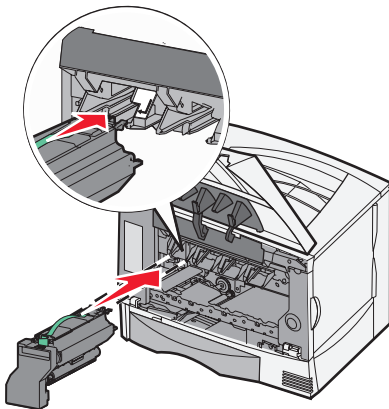

11 Feche a tampa frontal.

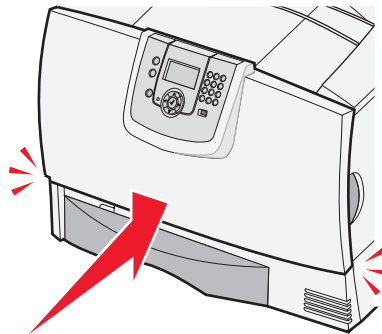

Carregamento de papel

Siga estas instruções para carregar o papel em qualquer uma das bandejas padrão ou opcionais. Todas as bandejas são carregadas da mesma maneira.

- 1 Remova a bandeja.
- 2 Ajuste as guias de largura e comprimento na posição correta para o tamanho de papel que você está carregando.
- 3 Flexione as folhas de papel para trás e para frente para soltá-las e ventile-as.
Não dobre nem amasse o papel. Alinhe as bordas da pilha sobre uma superfície plana.

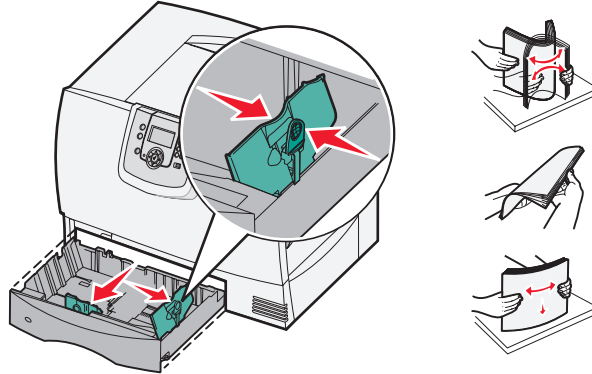

- 4 Coloque o papel na bandeja.
- 5 Deslize a guia levemente contra a borda da pilha de papel.

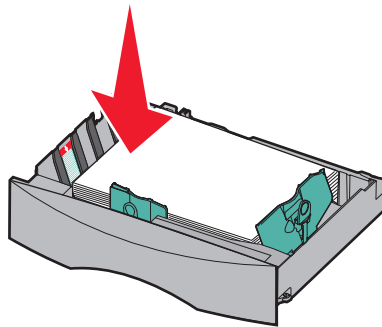

- 6 Reinsira a bandeja.

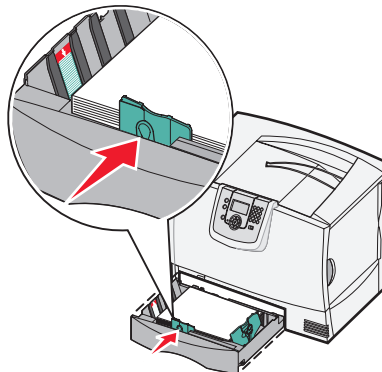

Etapa 6: Instalação de uma tampa opcional do painel do operador

É fornecida uma tampa opcional para o painel do operador junto com a MFP. Para instalar a tampa opcional:

- 1 Encontre o suporte da tampa fornecido com a MFP.
- 2 Remova a proteção da fita adesiva na parte traseira do suporte da tampa.

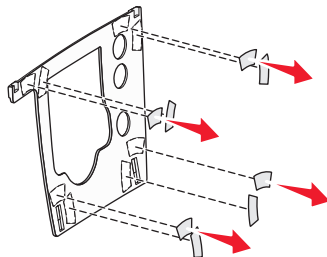

- 3 Alinhe os orifícios do suporte da tampa com os botões do painel do operador e pressione para encaixar.

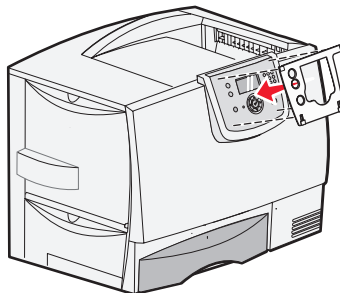

- 4 Alinhe a tampa com o suporte da tampa.
- 5 Pressione e segure os quatro cantos contra o suporte e deslize a tampa para baixo até que ela se encaixe corretamente.

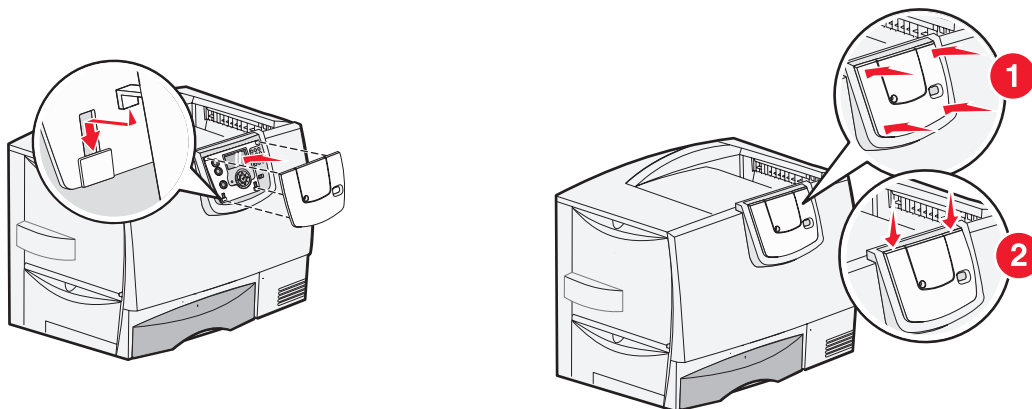

Etapa 7: Conexão de uma prateleira do scanner

- 1 Remova a tampa superior da impressora.

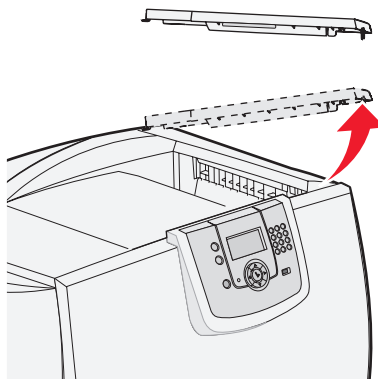

Você não precisará da tampa quando a prateleira do scanner estiver conectada. Guarde a tampa; ela será necessária se você remover a prateleira do scanner.

- 2 Remova a proteção da fita adesiva na parte inferior da prateleira do scanner.

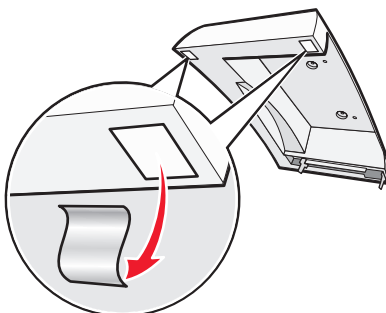

- 3 Alinhe e insira os suportes de montagem da prateleira do scanner nos slots na parte superior da impressora.

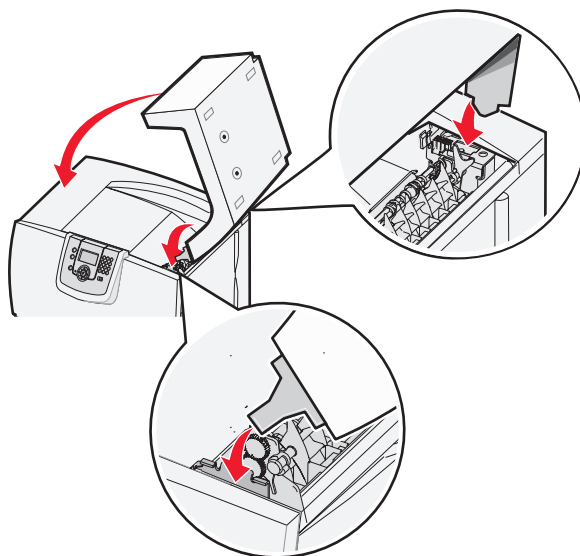

Etapa 8: Instalação do scanner sobre uma prateleira do scanner

- 4 Verifique se a prateleira do scanner está encaixada com firmeza.
- 5 Conecte o suporte plástico à prateleira do scanner.
- 6 Coloque as pontas do apoio metálico de saída de papel nas extremidades dos suportes plásticos, de forma que o apoio fique curvado para baixo.
O apoio metálico de saída de papel é fornecido com a impressora e é instalado na bandeja de saída padrão.

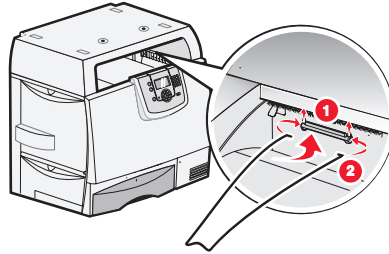

Etapa 8: Instalação do scanner sobre uma prateleira do scanner

- 1 Coloque o scanner sobre a prateleira.
Alinhe os quatro protetores na parte inferior do scanner com as depressões na prateleira do scanner.
- 2 Insira os dois parafusos de aperto manual conectados à parte inferior da prateleira do scanner sob o scanner e aperte bem.

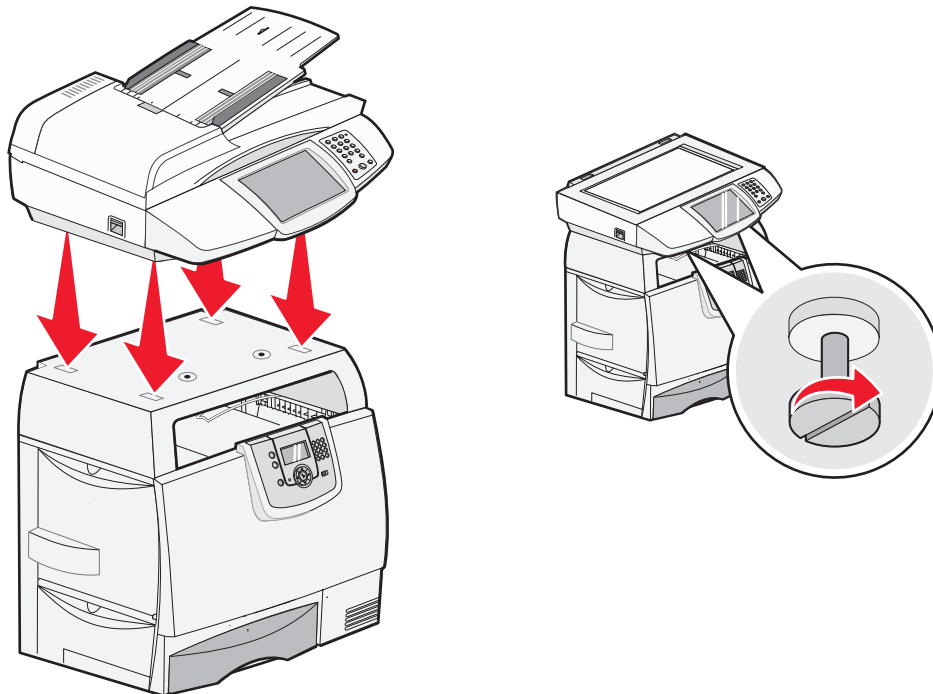

Etapa 8: Instalação do scanner sobre uma prateleira do scanner

- 3 Alinhe as dobradiças na parte superior do scanner com os slots do scanner e, em seguida, abaixe a parte superior do scanner.

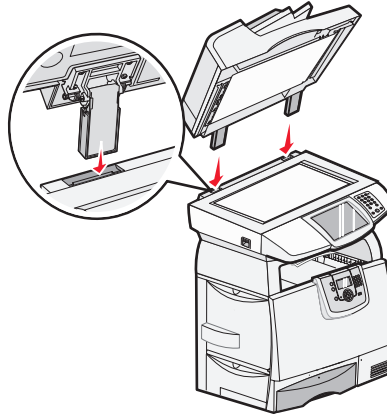

Para obter informações sobre como remover a parte superior do scanner, consulte “**Remoção da parte superior do scanner**” no *Guia do usuário* localizado no CD de *Software e documentação da 4600 MFP*.

- 4 Conecte os dois cabos do scanner.

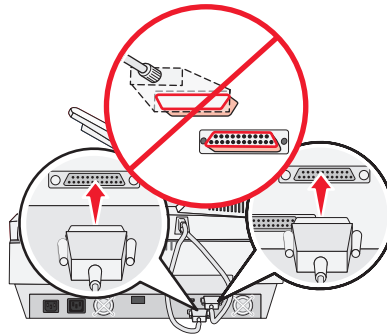

Observação: Para evitar erros e o mau funcionamento do scanner, certifique-se de que os parafusos do cabo do scanner estejam firmemente apertados.

Etapa 9: Desbloqueio do scanner

- 1 Localize a trava na lateral do scanner e deslize-a para baixo.
- 2 Erga a bandeja de alimentação do scanner até que ela se encaixe na posição correta.

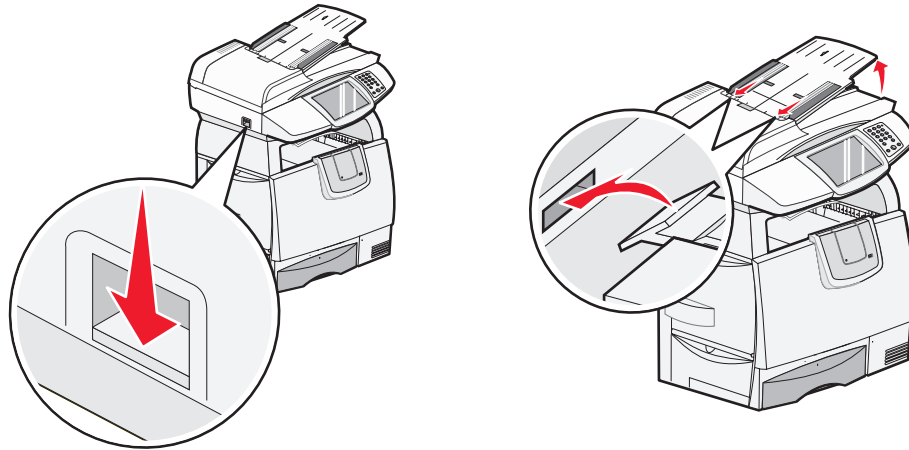

Etapa 10: Instalação do scanner sem uma prateleira do scanner

- 1 Retire o scanner da caixa.
- 2 Coloque o scanner sobre uma mesa, um gabinete de scanner ou outra superfície plana.

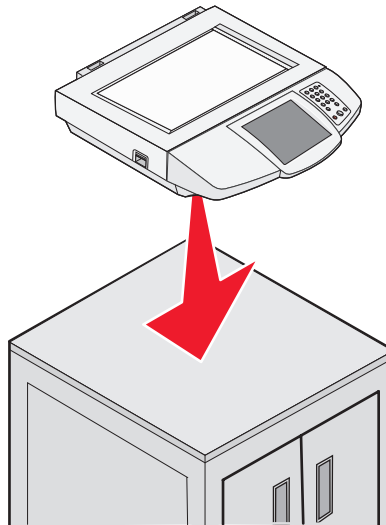

Etapa 10: Instalação do scanner sem uma prateleira do scanner

- 3 Alinhe as dobradiças na parte superior do scanner com os slots do scanner e, em seguida, abaixe a parte superior do scanner.

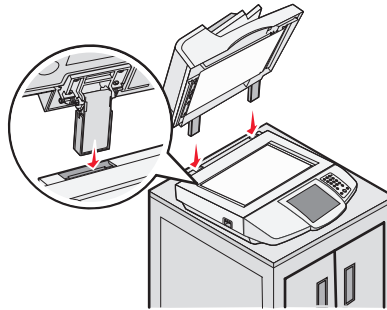

Para obter informações sobre como remover a parte superior do scanner, consulte “**Remoção da parte superior do scanner**” no *Guia do usuário* localizado no CD de *Software e documentação* da 4600 MFP .

- 4 Conecte os dois cabos do scanner.

Observação: Para evitar erros e o mau funcionamento do scanner, certifique-se de que os parafusos do cabo do scanner estejam firmemente apertados.

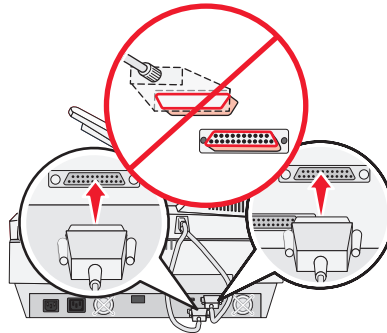

Etapa 11: Instalação das opções de saída

Se você tiver adquirido uma opção de saída (expansor de saída, caixa de correio de 5 bandejas ou encadernador StapleSmart™), siga estas etapas:

- 1 Remova a tampa superior da impressora.

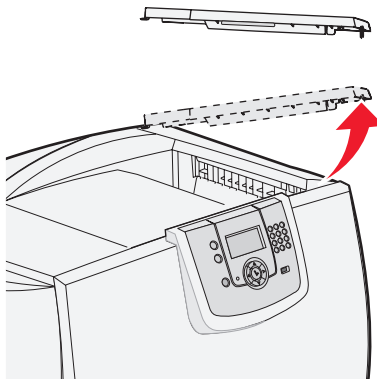

Você não precisará da tampa quando a opção de saída estiver conectada. Guarde a tampa; ela será necessária se você remover a opção de saída.

- 2 Retire a opção da caixa e siga as instruções de instalação e configuração fornecidas com a opção.
- 3 Coloque as pontas do apoio metálico de saída de papel nas extremidades do suporte plástico, de forma que o apoio fique curvado para baixo.

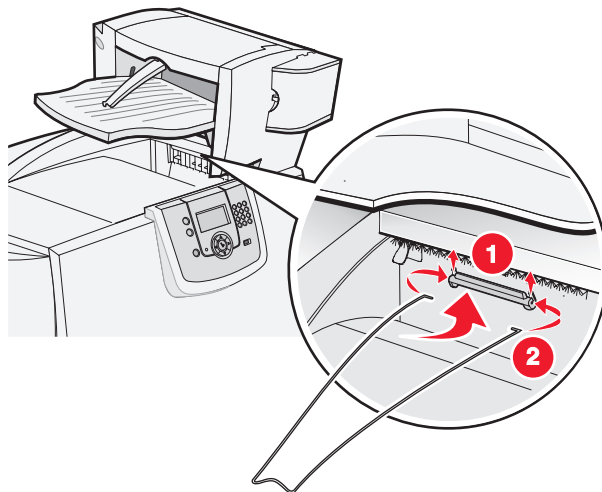

O apoio metálico de saída de papel é fornecido com a impressora e é instalado na bandeja de saída padrão.

- 4 Siga as instruções fornecidas com a opção para conectar o suporte plástico ao expansor de saída, à caixa de correio de 5 bandejas ou ao encadernador StapleSmart™.

Etapa 12: Instalação de placas opcionais, de memória ou de interface

Observação: Se você tiver adquirido a impressora em um pacote, as placas de memória terão sido pré-instaladas.



CUIDADO: Se você estiver instalando placas de memória ou opcionais depois de ter configurado a impressora, desligue-a e desconecte o cabo de alimentação antes de continuar.

As instruções nesta seção o ajudarão a instalar a placa de interface, a placa de memória e a placa de firmware "adicionada com uma opção". Mais informações sobre outras placas de memória ou opcionais podem ser encontradas no *Guia do usuário* da impressora.

Acesso à placa de sistema da impressora

Você deve acessar a placa de sistema da impressora para instalar as placas de interface, de memória e de firmware.

Observação: Use uma chave de fenda Phillips para remover a tampa de acesso da placa de sistema.

- 1 Localize a tampa de acesso à placa do sistema, na parte traseira da impressora.
- 2 Remova os quatro parafusos da tampa de acesso.

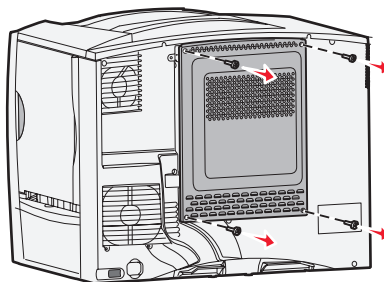

- 3 Remova a tampa de acesso e deixe-a de lado.

Use a ilustração para localizar o conector da placa que deseja instalar.

Placa do sistema

Placa opcional

Placas de firmware e de memória flash

Conector da placa de memória

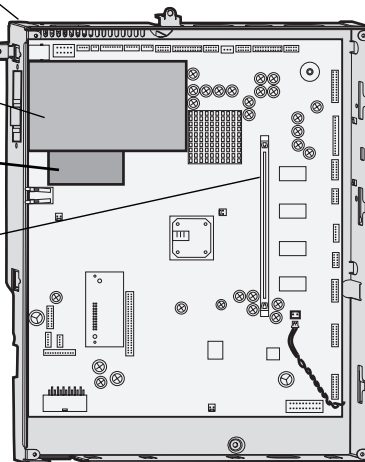

Instalação de uma placa de memória

Observação: As placas de memória da impressora projetadas para outras impressoras Lexmark podem não funcionar com a impressora.

- 1 Remova a tampa de acesso à placa do sistema da parte traseira da impressora. (Consulte **Acesso à placa de sistema da impressora**).

Aviso: As placas de memória da impressora são facilmente danificadas pela eletricidade estática. Toque em algum objeto de metal, como a estrutura da impressora, antes de tocar em uma placa de memória.

- 2 Pressione as lingüetas de ambas as extremidades do conector da placa de memória para abri-las.
- 3 Desembale a placa de memória.
Evite tocar nos pontos de conexão ao longo da borda da placa. Guarde a embalagem.
- 4 Alinhe os entalhes da parte inferior da placa com os entalhes do conector.
- 5 Empurre a placa de memória firmemente para dentro do conector até que as lingüetas das duas extremidades do conector sejam *encaixadas*.
Talvez seja necessário aplicar um pouco de força para encaixar a placa.
- 6 Certifique-se de que as lingüetas estejam encaixadas nos entalhes das extremidades da placa.

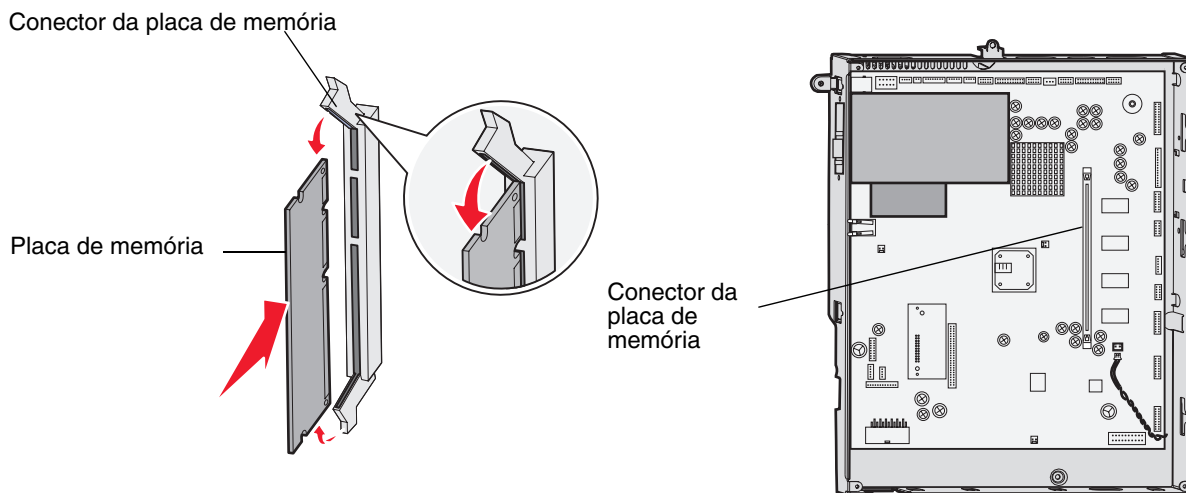

Instalação de uma placa de firmware “adicionada com uma opção”

Observação: As placas de firmware "adicionadas com uma opção" e projetadas para outras impressoras Lexmark não funcionarão com a impressora.

- 1 Remova a tampa de acesso à placa do sistema da parte traseira da impressora. (Consulte **Acesso à placa de sistema da impressora**).

Observação: Se uma placa de firmware “adicionada com uma opção” já tiver sido instalada, remova-a.

- 2 Desembale a placa de firmware “adicionada com uma opção”.
- 3 Segurando a placa pelas laterais, alinhe os dois pinos da placa com os furos na placa do sistema.
- 4 Empurre a placa de firmware “adicionada com uma opção” com firmeza para que ela se encaixe.

Toda a extensão do conector da placa de firmware “adicionada com uma opção” deve encostar na placa de sistema e ficar encaixada no conector.

Tome cuidado para não danificar os conectores.

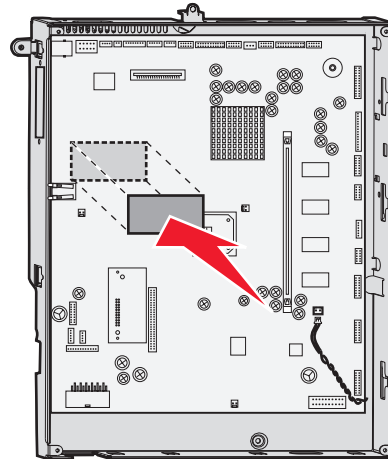
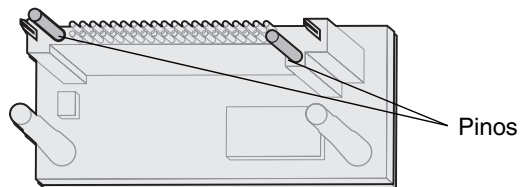

Instalação da placa de interface

Aviso: As placas de interface são facilmente danificadas pela eletricidade estática. Toque em algum objeto de metal, como a estrutura da impressora, antes de tocar em uma placa de interface.

- 1 Remova a tampa de acesso à placa do sistema da parte traseira da impressora. (Consulte **Acesso à placa de sistema da impressora**).
- 2 Remova o parafuso e a tampa e reserve-os.

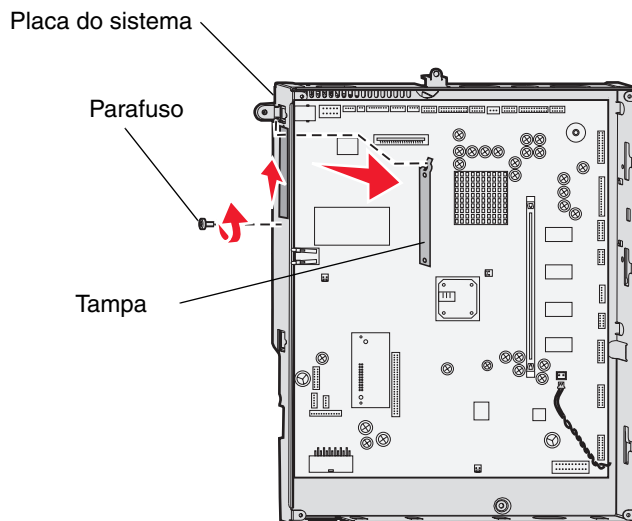

Etapa 12: Instalação de placas opcionais, de memória ou de interface

3 Desembale a placa de interface e o cabo do scanner. Guarde o material de embalagem.

a Conecte o cabo de interconexão USB à placa.

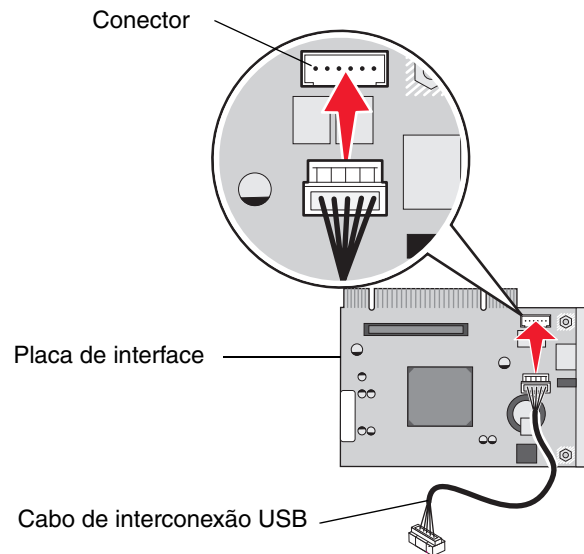

b Conecte o cabo de interconexão USB à placa de sistema.

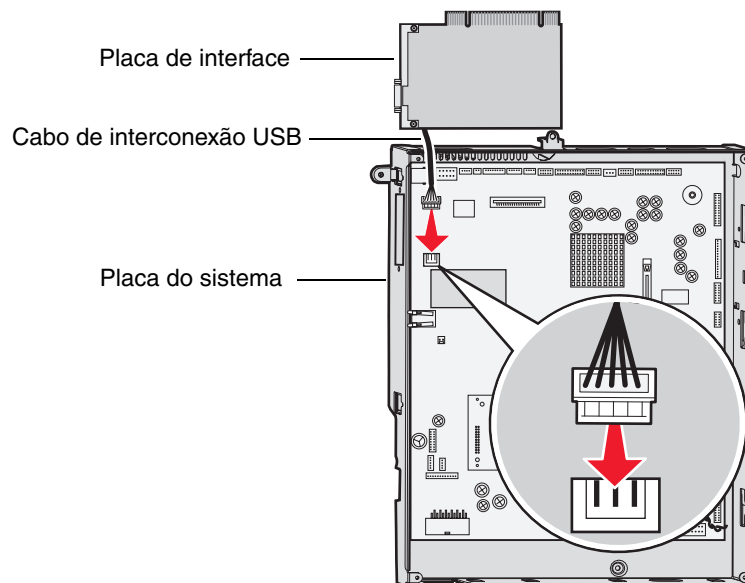

Etapa 12: Instalação de placas opcionais, de memória ou de interface

- 4 Alinhe os pontos de conexão da placa com o conector da placa do sistema e encaixe a parte superior da placa firmemente no conector da placa do sistema.

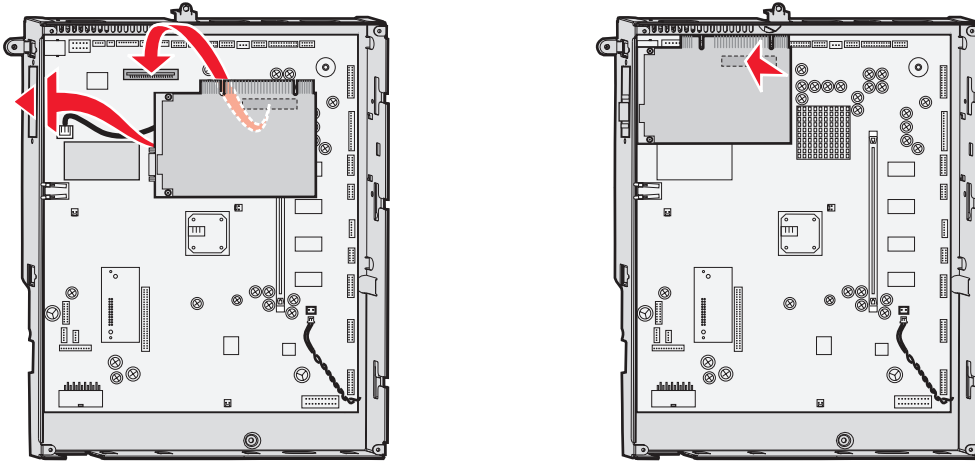

- 5 Insira e aperte os parafusos para fixar a placa.

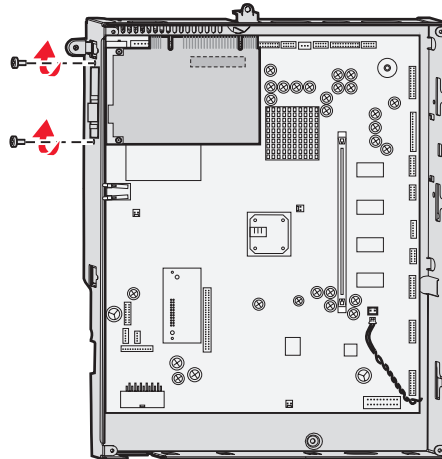

Recolocação da tampa de acesso

Após instalar as opções na placa do sistema da impressora, siga estas etapas para recolocar a tampa de acesso.

- 1 Alinhe os slots da parte superior da tampa de acesso com os parafusos próximos da parte superior da impressora.
- 2 Deslize a tampa para cima, sob a lingüeta da tampa superior, até o ponto máximo.
- 3 Insira e aperte os (quatro) parafusos das partes superior e inferior da tampa.

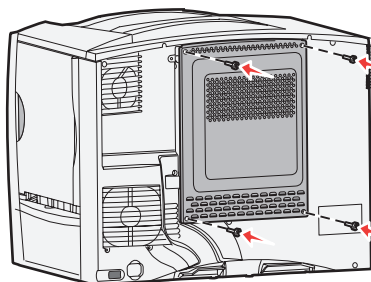

Recolocação da tampa de acesso

Etapa 13: Conexão dos cabos à impressora e ao scanner

CUIDADO: Não use o recurso de fax durante uma tempestade com raios. Não instale este produto nem faça nenhuma conexão elétrica ou de cabeamento, como do cabo de alimentação ou de telefone, durante uma tempestade com raios.



CUIDADO: Conecte o cabo de alimentação a uma tomada devidamente aterrada que esteja próxima do produto e seja de fácil acesso.

- 1 Conecte o cabo do scanner ao scanner e à impressora.

Observação: Para evitar erros e o mau funcionamento do scanner, certifique-se de que os parafusos do cabo do scanner estejam firmemente apertados.

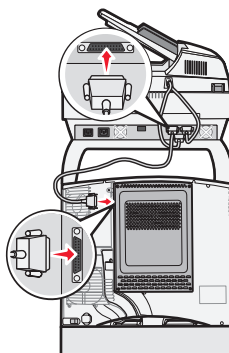

- 2 Conecte a impressora a um hub ou ponto de rede utilizando cabeamento padrão que seja compatível com a rede.

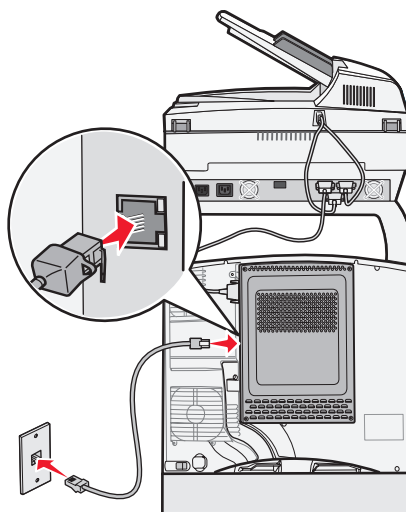

Etapa 13: Conexão dos cabos à impressora e ao scanner

- 3 Conecte o cabo RJ-11 da linha telefônica de fax na porta esquerda do modem na parte traseira do scanner.

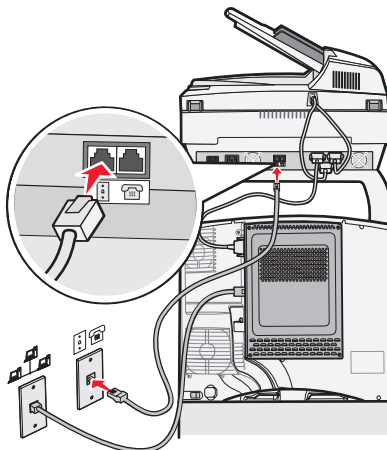

Observação: **Alemanha:** Utilize somente o adaptador alemão TAE tipo F que acompanha este produto, porque ele contém um filtro de tons de cobrança. O adaptador foi desenvolvido somente para o conector F de tomadas alemãs. Esse deve ser o único dispositivo conectado à tomada do NFN.

Suíça: Utilize somente o adaptador suíço que acompanha este produto, porque ele contém um filtro de tons de cobrança.

- 4 Se você tiver recebido um adaptador de telefone especificamente criado para utilização em seu país ou sua região, conecte-o ao cabo da linha telefônica de fax e conecte o cabo da linha de fax na tomada de telefone.

Para conectar um telefone à MFP, conecte-o à porta direita do modem na parte traseira do scanner.

- 5 Conecte o cabo de alimentação à impressora e ao scanner.

Observação: Use o cabo de alimentação encontrado na caixa do scanner.

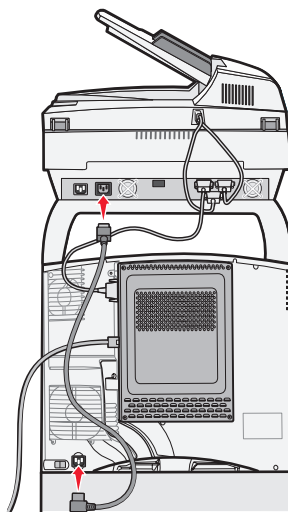

Etapa 13: Conexão dos cabos à impressora e ao scanner

- 6 Conecte o cabo de alimentação ao scanner.
Use o cabo de alimentação encontrado na caixa da impressora.
- 7 Conecte o cabo de alimentação a uma tomada devidamente aterrada.

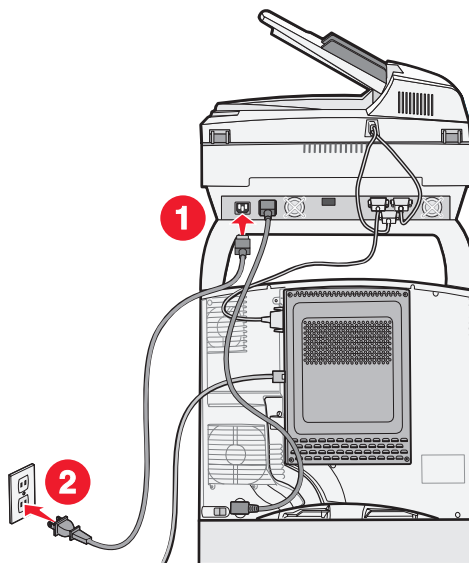

Se você tiver uma gaveta para 2.000 folhas, siga as etapas abaixo:

- 1 Conecte a gaveta para 2.000 folhas ao scanner usando o cabo fornecido na caixa do scanner.

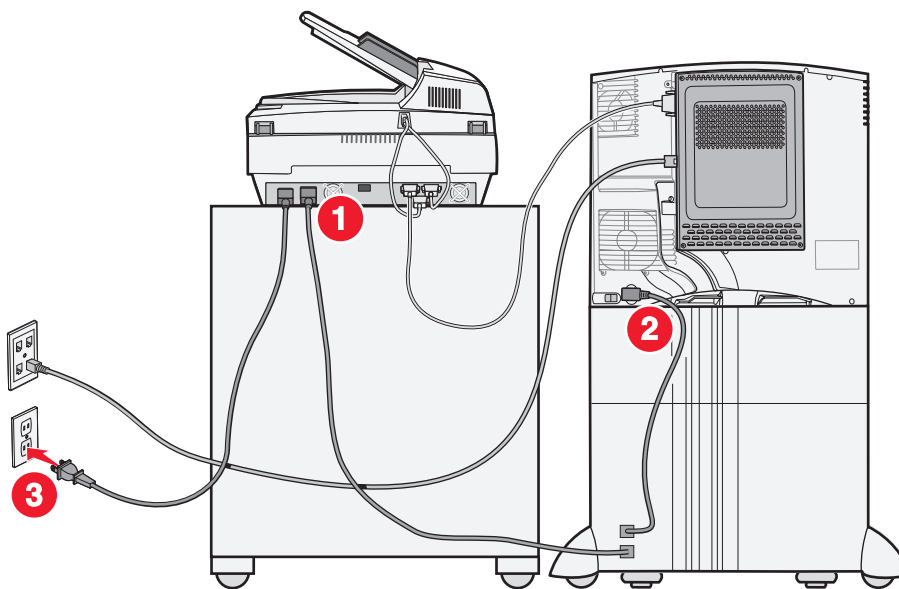

- 2 Conecte a gaveta para 2.000 folhas à impressora usando o cabo fornecido na caixa da gaveta.
- 3 Conecte o scanner a uma tomada devidamente aterrada usando o cabo fornecido na caixa da impressora.

Etapa 14: Instalação dos drivers da impressora, da MFP e de outras opções

Após conectar os cabos de alimentação e ligar o computador, você deve instalar dois conjuntos de drivers. Primeiro, instale os drivers da impressora localizados no CD de *Software e documentação* fornecido com a impressora e, em seguida, instale os drivers da MFP localizados no CD de *Software e documentação da 4600 MFP* fornecido com a MFP.

Instalação de drivers

- 1 Ligue a impressora, o computador e quaisquer outros periféricos.

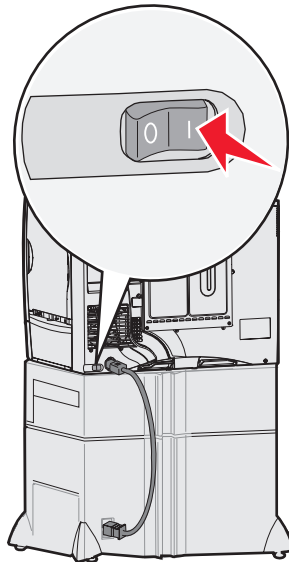

Observação: Se estiver configurando a impressora com um cabo USB local, cancele todos os assistentes para Adicionar novo hardware e execute o Instalador do CD.

- 2 Para instalar a impressora e os drivers da MFP:
 - a Primeiro, instale os drivers da impressora localizados no CD fornecido com a impressora seguindo as instruções na tela.
 - b Depois, instale os drivers da MFP localizados no CD de *Software e documentação* fornecido com a MFP seguindo as instruções na tela.
- 3 Verifique se o computador reconhece suas opções instaladas.

Observação: Se você tiver mais de uma unidade de um tipo de opção, deverá adicionar essa opção várias vezes. (Por exemplo, adicione a opção da gaveta para 500 folhas duas vezes se você tiver duas gavetas opcionais para 500 folhas.)

- a Abra a pasta **Impressoras**.
- b Clique com o botão direito do mouse na nova MFP e selecione **Propriedades**.
- c Selecione a guia que contém as opções instaláveis.
Ela pode se chamar **Instalar opções**, **Configurações do dispositivo**, **Dispositivo** ou **Opções**, dependendo do sistema.
- d Adicione as opções instaladas.

Etapa 15: Configuração de fax e endereços IP

Configuração de fax

Quando você liga a MFP pela primeira vez ou depois que ela fica desligada por um longo período, a opção **Definir relógio** é exibida. Além disso, muitos países e regiões exigem que os fax enviados contenham as seguintes informações na margem superior ou inferior de cada página transmitida ou na primeira página da transmissão:

- Data e hora (data e hora do envio do fax)
- Nome da estação (identificação da empresa, da entidade ou da pessoa que está enviando o fax)
- Número da estação (número do telefone da máquina, da empresa, da entidade ou da pessoa que está enviando o fax)

Observação: Consulte os **Avisos de emissão eletrônica** e os **Outros avisos de telecomunicações** para obter informações sobre a FCC no *Guia do usuário*, no CD de *Software e documentação* da MFP.

Existem dois métodos para inserir informações de configuração do fax:

- Digitar as informações manualmente por meio do painel de controle da MFP; consulte “Para configurar o fax manualmente” na página 32.
- Usar o navegador para acessar o endereço IP da MFP e, em seguida, entrar no menu Configurar; consulte “Para configurar o fax a partir do navegador” na página 34. Para obter mais informações sobre como atribuir um endereço IP, consulte **Atribuição de um endereço IP à impressora na página 33** e **Para configurar o fax a partir do navegador na página 34**.

Observação: Se você não tiver um ambiente de TCP/IP, deverá usar o painel de controle da MFP para configurar as informações básicas do fax.

Use a tabela a seguir para localizar o método desejado de configuração do fax.

Tópico	Vá para a página...
Para configurar o fax manualmente	32
Para configurar o fax a partir do navegador	34

Para configurar o fax manualmente

- 1 Toque no ícone de chave da tela Início.
- 2 Toque em **Configurações**.
- 3 Toque em **Configurações de fax**.
- 4 Toque em **Configurações gerais do fax**.
- 5 Toque em **Nome da estação**.
- 6 Insira o Nome da estação (seu nome ou o nome da empresa).
- 7 Toque em **Concluído** para salvar suas seleções.
- 8 Toque em **Número da estação**.
- 9 Digite o número do telefone do fax.

Etapa 15: Configuração de fax e endereços IP

10 Toque em **Concluído**.

Observação: Se a sua região tiver suporte a IDs de chamador, talvez seja preciso alterar a configuração padrão. Existem duas configurações disponíveis; FSK (padrão 1) e DTMF (padrão 2). Entre em contato com sua empresa de telecomunicações ou mude as configurações se a MFP não identificar as chamadas recebidas.

Atribuição de um endereço IP à impressora

Se a rede estiver usando o DHCP, um endereço IP será atribuído automaticamente após a conexão do cabo da rede à impressora.

- 1 Procure pelo endereço sob o cabeçalho "TCP/IP" da página de configuração de rede.

Para imprimir uma página de configuração de rede

- a Toque no ícone de chave do painel de controle da MFP.
- b Toque em **Relatórios**.
- c Toque em **Página de configuração de rede** ou **Pág config de rede <x>**.

- 2 Vá para **Para configurar o fax a partir do navegador na página 34**.

Se a rede não estiver usando DHCP, será preciso atribuir manualmente um endereço IP à impressora. Uma das maneiras mais fáceis é usar o painel do operador:

- 1 Toque no ícone de chave no painel de controle.
- 2 Toque na seta ao lado de **Rede/portas**.
- 3 Toque na seta ao lado de **TCP/IP**.
Rede padrão é exibido.
- 4 Toque em **Endereço**.
- 5 No teclado numérico, insira o endereço IP. Depois de inserir o endereço, toque em **Enviar**.
Enviando seleção é exibido por alguns instantes.
- 6 Toque em **Máscara de rede**.
- 7 No teclado numérico, insira a máscara de rede IP. Depois de inserir o endereço, toque em **Enviar**.
Enviando seleção é exibido por alguns instantes.
- 8 Toque em **Gateway**.
- 9 No teclado numérico, insira o gateway IP. Depois de inserir o endereço, toque em **Enviar**.
Enviando seleção é exibido por alguns instantes.
- 10 Toque no ícone Início.

Verificação das configurações de IP

- 1 Imprima outra página de configuração de rede. Sob o cabeçalho "TCP/IP", verifique se o endereço IP, a máscara de rede e o gateway estão corretos. Consulte **Para imprimir uma página de configuração de rede na página 33** se precisar de ajuda.
- 2 Execute o comando ping na impressora e verifique se ela responde. Em um prompt de comando de um computador da rede, digite **ping**, seguido pelo endereço IP da nova impressora (por exemplo, **ping 192.168.0.11**).

Observação: Em computadores Windows, clique em **Iniciar**→ **Programas**→ **Prompt de comando** (ou **Acessórios**→ **Prompt de comando**, se estiver usando o Windows 2000).

Se a impressora estiver ativa na rede, uma resposta será enviada.

Para configurar o fax a partir do navegador

Observação: A configuração é uma tarefa normalmente executada pelo responsável pelo suporte do sistema. Se uma senha for solicitada durante as instruções a seguir, consulte o responsável pelo suporte do sistema para obter ajuda.

- 1 Digite o endereço IP da MFP no campo URL do navegador (por exemplo, <http://192.168.236.24>) e pressione **Enter**.
- 2 Clique em **Configuração**.
- 3 Sob o cabeçalho MFP, clique em **Configuração de fax**.
- 4 Clique em **Configuração**.

Se estiver alterando os modos de fax, clique em **Enviar** para poder acessar a página de configuração.

Observação: Durante a ativação da MFP, se o servidor de impressão estiver configurado para usar a hora do Protocolo de tempo da rede (NTP, Network Time Protocol), a data e a hora atuais serão fornecidas. No entanto, você deve configurar o fuso horário para obter a hora correta.

- 5 Insira as informações obrigatórias da FCC:
 - Data e hora (data e hora atuais)
 - Nome da estação (nome pessoal ou da empresa)
 - Número da estação (número da linha telefônica do fax)
- 6 Selecione o Fuso horário, como Hora do leste (E.U.A. e Canadá, hora padrão do leste). Essas opções configuram as informações obrigatórias.
- 7 Configure as opções de Toques para responder e assim por diante.
- 8 Após inserir as informações, clique em **Enviar**.

Configurações opcionais, como a configuração de um log de transmissão de fax, a criação de destinos permanentes de fax e a ativação da função de servidor de fax, podem ser alteradas por meio do navegador ou do painel de controle da MFP.

Observação: Se a sua região tiver suporte a IDs de chamador, talvez seja preciso alterar a configuração padrão. Existem duas configurações disponíveis; FSK (padrão 1) e DTMF (padrão 2). Entre em contato com sua empresa de telecomunicações ou mude as configurações se a MFP não identificar as chamadas recebidas.

Etapa 16: Verificação da configuração da MFP

Impressão de uma página de configurações de menu

- 1 Toque no ícone de chave do painel de controle da MFP.
- 2 Toque em **Relatórios**.
- 3 Toque em **Página de configurações de menu**.
- 4 Verifique se as opções instaladas estão corretamente listadas sob “Recursos instalados” e “Info. da impressora”.

Impressão das páginas da Ajuda

Recomendamos que você armazene estas informações em um local conveniente, próximo à impressora.

- 1 Toque no ícone de chave do painel de controle da MFP.
- 2 Toque em **Ajuda**.
- 3 Toque em **Imprimir todos os guias**.
Para imprimir um único tópico, toque no tópico desejado.

Criação de uma cópia de teste

- 1 Coloque o documento original com a face voltada para cima no ADF (Alimentador automático de documentos) ou para baixo na base de cópia.
Ajuste as guias de papel ao usar o ADF.
- 2 Pressione **Continuar** no teclado numérico.

Observação: Se houver um perfil LDSS instalado, talvez ocorra um erro quando você tentar fazer uma cópia rápida. Contate o responsável pelo suporte do sistema para obter acesso.

Envio de um fax de teste

Envie um fax de teste de uma página para alguém e peça um retorno.

Observação: Se Enviar/Fax estiver desativado, essa opção *não* será exibida.

- 1 Coloque o documento original no alimentador automático de documentos com a face voltada para cima e a borda curta entrando primeiro.
- 2 Ajuste as guias de papel.
- 3 Toque em **Fax** na tela Início.

Etapa 16: Verificação da configuração da MFP

- 4 Digite o número do fax usando os números na tela de toque ou no teclado numérico.

Adicione destinatários tocando em **Avançar** e digitando o número do telefone ou número de atalho do destinatário ou pesquisando o catálogo de endereços.

Observação: Para inserir uma pausa de discagem de dois segundos em um número de fax, toque no botão **Pausa na discagem**.



A pausa na discagem será exibida como uma vírgula na caixa Fax para:. Use esse recurso se precisar obter uma linha externa primeiro.

- 5 Toque em **Enviar por fax**.

Teste de um perfil de digitalização para o PC

- 1 Digite o endereço IP da MFP no campo URL do seu navegador e, em seguida, pressione **Enter**.

Se a tela do applet Java for exibida, clique em **Sim**.

- 2 Clique em **Perfil de digitalização**.

- 3 Clique em **Criar perfil de digitalização**.

- 4 Selecione as configurações de digitalização e clique em **Avançar**.

- 5 Selecione um local para salvar o arquivo de saída digitalizado no seu computador.

- 6 Insira o nome de um perfil.

O nome do perfil será exibido na lista PERFIL DE DIGITALIZAÇÃO no painel de controle da MFP.

- 7 Clique em **Enviar**.

- 8 Revise as instruções na tela de digitalização para o PC.

Um número de atalho foi atribuído automaticamente quando você clicou em **Enviar**. Você poderá usar esse número de atalho quando estiver pronto para digitalizar seus documentos.

a Vá até a MFP e coloque o documento original no alimentador automático de documentos com a face voltada para cima e a borda curta entrando primeiro.

b Pressione # seguido do número do atalho no teclado numérico ou toque em **Perfis** na tela Início.

c Após ter inserido o número do atalho, o scanner digitalizará e enviará o documento para o diretório ou aplicativo especificado por você. Se você tocar em **Perfis** na tela Início, localize seu atalho na lista.

- 9 Volte ao computador para ver seu arquivo.

Seu arquivo de saída é salvo no local especificado ou é iniciado no aplicativo que você especificou.

Etapa 17: Solução de problemas de configuração

Problema	Solução
Nada é exibido no visor do scanner.	O scanner e a impressora não estão se comunicando. <ol style="list-style-type: none">1 Desligue e ligue a impressora.2 Desligue a impressora e desconecte o scanner. Certifique-se de que todos os fios e cabos estejam conectados e, em seguida, volte a conectar o scanner antes de ligar a impressora.
O painel de controle não está respondendo.	Verifique se a impressora está ligada. Observação: Lembre-se de conectar o scanner antes de ligar a impressora.
O scanner não está funcionando	<ol style="list-style-type: none">1 Verifique se o scanner está desbloqueado. Consulte “Etapa 9: Desbloqueio do scanner” na página 19.2 Desligue a impressora e desconecte o scanner. Certifique-se de que todos os fios e cabos estejam conectados e, em seguida, volte a conectar o scanner antes de ligar a impressora.
O documento de teste não foi impresso	<ol style="list-style-type: none">1 Verifique se há energia na tomada.2 Certifique-se de que todos os fios e cabos estejam conectados de forma adequada.3 Reinicie o trabalho de teste.
Não é possível enviar e receber fax	<ol style="list-style-type: none">1 Certifique-se de que o cabo da linha telefônica de fax está conectado de forma adequada à porta do fax modem no servidor de impressão e à tomada telefônica do fax.2 Repita a configuração do fax. Consulte “Configuração de fax” na página 32.3 Consulte as informações on-line no CD de <i>Software e documentação da 4600 MFP</i>. Clique em Visualizar documentação ▶ Usar MFP ▶ Solução de problemas de fax.

Como obter mais ajuda

Inicie o CD de *Software e documentação* da impressora e clique em **Contatar a Lexmark** para obter uma lista completa de números de telefone e sites na Web.