

Guide de raccordement

Remarque : pour l'impression locale, vous devez installer le logiciel de l'imprimante (pilotes) avant de connecter le câble USB.

Installation de l'imprimante et du logiciel pour l'impression locale sous Windows

- 1 Lancez le CD *du logiciel et de la documentation* fourni avec l'imprimante.
- 2 Cliquez sur **Installer l'imprimante et le logiciel**.

Remarque : certains systèmes d'exploitation Windows exigent que vous disposiez d'un accès administrateur pour installer le logiciel de l'imprimante (pilotes) sur votre ordinateur.

- 3 Cliquez sur **J'accepte** pour accepter l'accord de licence.
- 4 Sélectionnez **Proposé**, puis cliquez sur **Suivant**.

L'option **Proposé** correspond à l'installation par défaut pour la configuration locale. Si vous devez installer des utilitaires, modifier des paramètres ou personnaliser des pilotes de périphérique, sélectionnez **Personnalisé**. Suivez les instructions affichées à l'écran.

- 5 Sélectionnez **Connexion locale**, puis cliquez sur **Terminer**.

Remarque : le chargement des pilotes peut prendre quelques minutes.

- 6 Fermez le programme d'installation du CD *du logiciel et de la documentation*.
- 7 Connectez le câble USB. Veillez à faire correspondre le symbole USB du câble avec le symbole USB de l'imprimante.

Remarque : seuls les systèmes d'exploitation Windows 98 SE, Windows Me, Windows 2000, Windows XP et Windows Server 2003 prennent en charge les connexions USB. Certains ordinateurs sous UNIX, Linux et Macintosh prennent également en charge les connexions USB. Reportez-vous à la documentation du système d'exploitation de votre ordinateur pour savoir si votre système prend en charge cette interface.

- 8 Branchez le cordon d'alimentation sur la prise située à l'arrière de l'imprimante, puis branchez l'autre extrémité du cordon sur une prise électrique reliée à la terre.
- 9 Mettez l'imprimante sous tension.

Lorsque vous branchez le câble USB et que vous mettez l'imprimante sous tension, le système d'exploitation Windows exécute les écrans Plug-and-Play pour installer l'imprimante comme nouveau périphérique matériel. L'installation du logiciel de l'imprimante (pilotes) effectuée à l'étape 1 doit correspondre aux conditions requises par Plug-and-Play. Lorsque le processus Plug-and-Play est terminé, un objet imprimante apparaît dans le dossier Imprimantes.

Remarque : une fois les tests internes effectués, le message **Prêt** vous informe que l'imprimante est prête à recevoir des travaux d'impression. Si un message autre que **Prêt** s'affiche, reportez-vous au CD *du logiciel et de la documentation* pour obtenir des instructions afin d'effacer ce message.

- 10 Envoyez une page de test à l'impression.

Utilisation d'un câble parallèle ou série

Pour obtenir des instructions détaillées, reportez-vous au *Guide de l'utilisateur* du CD *du logiciel et de la documentation* fourni avec l'imprimante.

Impression locale sous Mac ou UNIX/Linux

Pour obtenir des instructions détaillées, reportez-vous au *Guide de l'utilisateur* du CD *du logiciel et de la documentation* fourni avec l'imprimante.

Installation de l'imprimante et du logiciel pour l'impression réseau sous Windows

- 1 Assurez-vous que l'imprimante est hors tension et débranchée.
- 2 Connectez l'imprimante au réseau ou au concentrateur à l'aide d'un câble Ethernet compatible avec votre réseau.
- 3 Branchez le cordon d'alimentation sur la prise située à l'arrière de l'imprimante, puis branchez l'autre extrémité du cordon sur une prise électrique reliée à la terre.
- 4 Mettez l'imprimante sous tension.

Remarque : une fois les tests internes effectués, le message **Prêt** vous informe que l'imprimante est prête à recevoir des travaux d'impression. Si un message autre que **Prêt** s'affiche, reportez-vous au CD Publications pour obtenir des instructions afin d'effacer ce message.

- 5 Lancez le CD *du logiciel et de la documentation* fourni avec l'imprimante sur un ordinateur du réseau.
- 6 Cliquez sur **Installer l'imprimante et le logiciel**.
- 7 Cliquez sur **J'accepte** pour accepter l'accord de licence.
- 8 Sélectionnez **Proposé**, puis cliquez sur **Suivant**.
- 9 Sélectionnez **Connexion au réseau**, puis cliquez sur **Suivant**.
- 10 Sélectionnez votre modèle d'imprimante parmi ceux répertoriés, puis cliquez sur **Suivant**.
- 11 Sélectionnez votre port d'imprimante parmi ceux répertoriés, puis cliquez sur **Terminer** pour terminer l'installation. Un objet imprimante est créé dans le dossier Imprimantes de l'ordinateur.

Si votre port d'imprimante n'est pas répertorié, cliquez sur **Ajouter un port**. Saisissez les informations demandées pour créer un port d'imprimante. Sélectionnez l'option appropriée pour créer un port réseau TCP/IP amélioré. Les autres types de ports ne vous permettent pas d'avoir accès à toutes les fonctions.

- 12 Envoyez une page de test à l'impression.

Autres options de câblage réseau

Les options suivantes sont également disponibles pour l'utilisation de l'imprimante en réseau. Des informations supplémentaires sont disponibles dans le *Guide de l'utilisateur* du CD *du logiciel et de la documentation* fourni avec l'imprimante.

- Serveurs d'impression internes à fibres optiques
- Serveurs d'impression internes Ethernet
- Serveurs d'impression internes sans fil
- Serveurs d'impression externes Ethernet
- Serveurs d'impression externes sans fil

Des instructions détaillées pour l'installation sont fournies avec l'imprimante.

Impression réseau sous Mac, UNIX/Linux ou NetWare

Pour obtenir des informations sur ce support, reportez-vous au *Guide de l'utilisateur* du CD *du logiciel et de la documentation* fourni avec l'imprimante.

Des informations supplémentaires sont disponibles sur le CD *du logiciel et de la documentation* fourni avec l'imprimante. Lancez le CD *du logiciel et de la documentation* et cliquez sur **Afficher la documentation**.

Guide de qualité des couleurs

Ce guide est consacré à la qualité de l'impression couleur. Il permet aux utilisateurs d'utiliser de manière optimale les possibilités de l'imprimante afin de régler et de personnaliser l'impression couleur.

Menu Qualité

Ce menu permet de modifier les paramètres de qualité d'impression et d'économiser du toner.

Option de menu	Objectif	Valeurs	
Mode d'impression	Déterminer si les images sont imprimées en niveaux de gris monochromes ou en couleurs.	Couleur*	
		Noir uniquement	
Correction coul.	Régler les couleurs afin qu'elles correspondent, une fois imprimées, aux couleurs des autres périphériques de sortie ou systèmes de couleur standard. Etant donné les différences entre les couleurs additives et les couleurs soustractives, il est impossible de reproduire à l'impression certaines couleurs qui apparaissent à l'écran.	Auto*	Applique des tables de conversion des couleurs différentes à chaque objet de la page imprimée, selon le type d'objet et la façon dont la couleur a été définie pour chaque objet.
		Hors fonction	Aucune correction des couleurs n'est appliquée.
		Manuel	Permet de personnaliser les tables de conversion des couleurs appliquées à chaque objet de la page imprimée, selon le type d'objet et la façon dont la couleur a été définie pour celui-ci. La personnalisation est exécutée à l'aide des sélections accessibles sous l'élément de menu Couleur manuelle.
Résolution imp.	Permet de sélectionner la qualité d'impression.	1 200 ppp	
		4800 CQ*	
Intensité toner	Eclaircit ou assombrit l'impression et économise le toner.	1 à 5	La valeur par défaut est 4*. Sélectionnez une valeur inférieure pour éclaircir les impressions et économiser le toner.
Economie couleur	Economiser le toner dans les graphiques et les images tout en préservant un texte de haute qualité. La quantité de toner utilisée pour imprimer des graphiques et des images est réduite tandis que le texte est imprimé avec la quantité de toner par défaut. Lorsqu'il est activé, ce paramètre annule le paramètre Intensité toner. L'option Economie couleur n'est pas prise en charge dans PPDS et elle est partiellement prise en charge par le pilote d'émulation PCL.	En fonction	
		Hors fonction*	

Option de menu	Objectif	Valeurs	
Luminosité RVB	Aider à régler la luminosité, le contraste et la saturation pour l'impression couleur. Ces fonctions n'affectent pas les fichiers utilisant les spécifications de couleurs CMJN. Reportez-vous à la rubrique Questions les plus fréquentes sur l'impression couleur du <i>Guide de l'utilisateur</i> sur le CD Publications pour de plus amples informations sur les spécifications de couleurs.	-6, -5, -4, -3, -2, -1, 0*, 1, 2, 3, 4, 5, 6	-6 représente la diminution maximale 6 représente l'augmentation maximale La valeur par défaut est 0
Contraste RVB		0*, 1, 2, 3, 4, 5	La valeur par défaut est 0 5 représente l'augmentation maximale
Saturation RVB		0*, 1, 2, 3, 4, 5	La valeur par défaut est 0 5 représente l'augmentation maximale
Equilibre des couleurs	Permettre aux utilisateurs de régler avec précision les couleurs imprimées en augmentant ou diminuant la quantité de toner utilisée pour chaque plan de couleur.	Cyan	-5, -4, -3, -2, -1, 0*, 1, 2, 3, 4, 5
		Magenta	-5 représente la diminution maximale
		Jaune	5 représente l'augmentation maximale
		Noir	
		Restaurer les paramètres par défaut	Remet à 0 (zéro) les valeurs de Cyan, Magenta, Jaune et Noir.
Exemples couleurs	Aider les utilisateurs à sélectionner les couleurs qu'ils souhaitent imprimer. Les utilisateurs peuvent imprimer des pages d'exemples de couleurs pour chacune des tables de conversion de couleurs RVB et CMJN utilisées dans l'imprimante. Les pages d'exemples de couleurs sont constituées d'un ensemble de zones de couleurs et de la combinaison RVB ou CMJN qui crée la couleur reproduite dans chacune de ces zones. Ces pages peuvent aider les utilisateurs à déterminer les combinaisons RVB ou CMJN à appliquer dans leurs logiciels pour obtenir l'impression couleur souhaitée. L'interface du serveur Web incorporé, disponible uniquement sur certains modèles réseau, offre davantage de flexibilité. Elle permet aux utilisateurs d'imprimer des exemples couleur détaillés.	Affichage sRVB	Imprime des échantillons RVB à l'aide des tables de conversion des couleurs Affichage sRVB.
		Vives sRVB	Imprime des échantillons RVB à l'aide des tables de conversion des couleurs Vives sRVB.
		Affichage — Vrai noir	Imprime des échantillons RVB à l'aide des tables de conversion des couleurs Affichage — Vrai noir.
		Vives	Imprime des échantillons RVB à l'aide des tables de conversion des couleurs Vives.
		RVB — hors fonction	La conversion des couleurs est appliquée.
		CMJN US	Imprime des échantillons CMJN à l'aide des tables de conversion des couleurs CMJN US.
		CMJN Euro	Imprime des échantillons CMJN à l'aide des tables de conversion des couleurs CMJN Euro.
		CMJN vives	Imprime des échantillons CMJN à l'aide des tables de conversion des couleurs CMJN vives.
CMJN — hors fonction	Aucune conversion des couleurs n'est appliquée.		

Option de menu	Objectif	Valeurs	
<p>Couleur manuelle</p>	<p>Permettre aux utilisateurs de personnaliser les conversions des couleurs RVB ou CMJN appliquées à chaque objet de la page imprimée. Les conversions de couleurs des données spécifiées à l'aide des combinaisons RVB peuvent être personnalisées selon le type d'objet (texte, graphique ou image) à l'aide du panneau de commandes de l'imprimante.</p>	<p>Image RVB</p>	<p>Affichage sRVB* : applique la table de conversion des couleurs afin d'obtenir une impression dont les couleurs s'approchent de celles du moniteur de l'ordinateur.</p> <p>Vives sRVB : augmente la saturation des couleurs pour la table de correction des couleurs Affichage sRVB. Recommandé pour les graphiques et le texte.</p> <p>Affichage — Vrai noir : applique la table de conversion des couleurs afin d'obtenir une impression dont les couleurs s'approchent de celles du moniteur de l'ordinateur en utilisant uniquement la cartouche noire pour obtenir des gris neutres.</p> <p>Vives : applique une table de conversion des couleurs qui génère des couleurs plus vives et plus saturées.</p> <p>Hors fonction : aucune conversion des couleurs n'est appliquée.</p>
		<p>Texte RVB</p>	<p>Affichage sRVB</p>
		<p>Graphiques RVB</p>	<p>Vives sRVB*</p> <p>Affichage — Vrai noir</p> <p>Vives</p> <p>Hors fonction</p>
<p>Image CMJN Texte CMJN Graphiques CMJN</p>	<p>CMJN US* (les paramètres usine varient selon le pays/la région) : applique une table de correction des couleurs qui tend vers une impression couleur conforme à la norme SWOP.</p> <p>CMJN euro* (les paramètres usine varient selon le pays/la région) : applique la table de conversion des couleurs qui tend vers une impression couleur conforme à la norme EuroScale.</p> <p>CMJN vives : augmente la saturation des couleurs pour la table de conversion des couleurs CMJN US.</p> <p>Hors fonction : aucune conversion des couleurs n'est appliquée.</p>		
<p>Réglage couleur</p>	<p>Le réglage automatique de la couleur se fait à intervalles réguliers au cours de l'impression. Cette opération permet d'effectuer manuellement le réglage de la couleur.</p>	<p>Il n'existe aucune sélection pour ce réglage. Appuyez sur  pour lancer l'opération.</p>	

Option de menu	Objectif	Valeurs	
Amél. traits fins	Mode d'impression conseillé pour certains fichiers contenant des détails avec des traits fins (plans d'architecte, cartes, circuits électroniques et diagrammes, par exemple). Amél. traits fins n'est pas une option de menu. Ce paramètre est disponible uniquement sur le pilote d'émulation PCL, sur le pilote PostScript ou sur l'interface du serveur Web incorporé.	En fonction	Dans le pilote, activez la case à cocher.
		Hors fonction*	Dans le pilote, désactivez la case à cocher.

Résolution des problèmes de qualité des couleurs

Cette section répond à des questions fondamentales relatives aux couleurs. Elle décrit la manière dont certains éléments du menu Qualité permettent de résoudre des problèmes courants liés à l'impression couleur.

Remarque : lisez la page de référence rapide intitulée « Qualité d'impression et dépannage », dans laquelle vous trouverez des solutions aux problèmes de qualité d'impression les plus courants dont certains concernent la qualité des couleurs des documents imprimés.

Questions les plus fréquentes sur l'impression couleur

Qu'est-ce que le modèle de couleurs RVB ?

Les couleurs rouge, verte et bleue peuvent être associées selon diverses proportions pour reproduire un large éventail de couleurs naturelles. Par exemple, les couleurs rouge et verte peuvent être combinées pour créer la couleur jaune. Cette technique est utilisée pour créer les couleurs des moniteurs des ordinateurs et des téléviseurs. Le modèle de couleurs RVB est une méthode qui décrit les couleurs en indiquant la quantité de lumière rouge, verte et bleue nécessaire pour restituer une couleur donnée.

Qu'est-ce que le modèle de couleurs CMJN ?

Les encres ou toner cyan, magenta, jaune et noir peuvent être imprimés selon diverses proportions pour reproduire un large éventail de couleurs naturelles. Par exemple, le cyan et le jaune peuvent être combinés pour créer le vert. Cette technique est utilisée pour créer les couleurs sur les presses d'imprimerie, les imprimantes à jet d'encre et les imprimantes laser couleur. Le modèle de couleurs CMJN est une méthode qui décrit les couleurs en indiquant la quantité de cyan, magenta, jaune et noir nécessaire pour restituer une couleur donnée.

Comment une couleur est-elle spécifiée dans un document à imprimer ?

Les logiciels spécifient généralement la couleur d'un document à l'aide des combinaisons de couleurs RVB ou CMJN. En outre, ils permettent souvent aux utilisateurs de modifier la couleur de chaque objet du document. Les procédures de modification des couleurs varient selon le logiciel, reportez-vous à l'aide qui l'accompagne pour plus d'informations à ce sujet.

Comment l'imprimante reconnaît-elle la couleur à imprimer ?

Lorsqu'un utilisateur imprime un document, des informations décrivant le type et la couleur de chaque objet du document sont envoyées à l'imprimante. Elles sont traitées par les tables de conversion des couleurs qui convertissent chaque couleur en une quantité appropriée de toners cyan, magenta, jaune et noir afin de reproduire la couleur voulue. Les informations relatives au type d'objet permettent d'utiliser différentes tables de conversion des couleurs en fonction du type d'objet. Il est possible, par exemple, d'appliquer une table de conversion des couleurs au texte et une autre à des photos.

Pour obtenir des couleurs optimales, faut-il opter pour le pilote PostScript ou le pilote d'émulation PCL ? Quels paramètres faut-il définir dans le pilote pour obtenir des couleurs optimales ?

Le pilote PostScript est vivement recommandé pour une qualité optimale des couleurs. Les paramètres par défaut du pilote PostScript garantissent une qualité optimale des couleurs pour la majorité des documents.

Pourquoi une couleur imprimée ne correspond-elle pas exactement à celle affichée sur l'écran de l'ordinateur ?

En général, les tables de conversion des couleurs utilisées en mode **Correction des couleurs** automatique restituent approximativement les couleurs d'un moniteur d'ordinateur ordinaire. Toutefois, en raison des différences de technologie entre les imprimantes et les moniteurs, de nombreuses couleurs affichées sur l'écran d'un ordinateur ne peuvent pas être reproduites sur une imprimante laser couleur. La concordance des couleurs peut également être affectée par les conditions d'éclairage ou certaines variations de l'affichage. Reportez-vous à la réponse à la question « Comment établir une concordance pour une couleur déterminée (notamment la couleur du logo d'une société) ? » page 6 pour savoir comment utiliser les pages d'exemples de couleurs de l'imprimante pour résoudre certains problèmes de concordance des couleurs.

La page imprimée présente une dominante de couleur. Est-il possible de régler légèrement la couleur ?

Un utilisateur peut parfois estimer que des pages imprimées présentent une dominante de couleur (par exemple, tous les éléments imprimés semblent trop rouges). Cela peut s'expliquer par les conditions ambiantes, le type de papier, les conditions d'éclairage ou les préférences de l'utilisateur. Dans ce cas, le paramètre **Equilibre des couleurs** peut permettre de créer une couleur plus adaptée. La commande Equilibre des couleurs permet à l'utilisateur de régler avec précision la quantité de toner de chaque plan de couleur. En sélectionnant une valeur positive (ou négative) pour le cyan, le magenta, le jaune et le noir dans le menu Equilibre des couleurs, vous augmentez (ou diminuez) légèrement la quantité de toner utilisée pour la couleur choisie. Si un utilisateur estime, par exemple, que la page imprimée est trop rouge, il lui suffit de diminuer la quantité de magenta et de jaune pour améliorer les couleurs de manière significative.

Est-il possible d'augmenter l'aspect brillant d'un document imprimé ?

Vous pouvez obtenir un brillant plus prononcé en affectant au paramètre Résolution impression la valeur 1 200 ppp.

Les couleurs des transparents semblent foncées à la projection. Comment peut-on améliorer les couleurs ?

Ce problème est fréquent lorsque les transparents sont projetés à l'aide de rétroprojecteurs réfléchissants. Pour obtenir une qualité optimale des couleurs projetées, il est conseillé d'opter pour un rétroprojecteur transmissif. Lorsque vous utilisez un projecteur réfléchissant, vous pouvez éclaircir la transparence en affectant aux paramètres **Intensité toner** la valeur 1, 2 ou 3. Assurez-vous d'imprimer sur le type de transparents couleur recommandé. Pour plus d'informations, reportez-vous à la rubrique « Présentation des spécifications relatives aux papiers et supports spéciaux » du *Guide de l'utilisateur* sur le CD *du logiciel et de la documentation*.

Le mode **Economie couleur** doit être **Hors fonction** pour régler l'**intensité du toner**.

Qu'est-ce que la correction des couleurs manuelle ?

Les tables de conversion des couleurs appliquées à chacun des objets d'une page imprimée au moyen du paramètre **Correction des couleurs** automatique par défaut génèrent des couleurs d'une qualité optimale pour la majorité des documents. Toutefois, un utilisateur peut décider d'appliquer une concordance différente de la table des couleurs. Cette personnalisation s'effectue à l'aide du menu Couleur manuelle et du paramètre Correction des couleurs manuelle.

La correction des couleurs manuelle s'applique aux correspondances des tables de conversion des couleurs RVB et CMJN, définies dans le menu Couleur manuelle. Les utilisateurs ont le choix entre cinq tables de conversion des couleurs pour les objets RVB (Affichage sRVB, Affichage — Vrai noir, Vives sRVB, Hors fonction et Vives) et quatre tables pour les objets CMJN (CMJN US, CMJN Euro, CMJN vives et Hors fonction).

Remarque : le paramètre Correction des couleurs manuelle est inutile si le logiciel ne spécifie pas les couleurs à l'aide de combinaisons RVB ou CMJN ou si le système d'exploitation de l'ordinateur ou le logiciel utilise la gestion des couleurs pour régler les couleurs spécifiées.

Comment établir une concordance pour une couleur déterminée (notamment la couleur du logo d'une société) ?

Les utilisateurs exigent parfois que la couleur imprimée d'un objet déterminé reproduise le plus fidèlement possible une couleur donnée. C'est notamment le cas lorsqu'un utilisateur essaie de trouver une correspondance pour la couleur du logo d'une société. Bien qu'il arrive que l'imprimante ne puisse pas reproduire fidèlement la couleur souhaitée, dans la plupart des cas, les utilisateurs peuvent établir des concordances de couleurs adéquates. L'élément de menu **Exemples couleur** peut fournir des informations utiles pour résoudre ce problème de correspondance des couleurs.

Les neuf valeurs Exemples de couleurs correspondent aux tables de conversion des couleurs de l'imprimante. La sélection d'une des valeurs Exemples de couleurs génère l'impression de plusieurs pages constituées de centaines de cases colorées. Chaque case illustre une combinaison CMJN ou RVB, selon la table choisie. La couleur de chaque case est obtenue grâce au traitement de la combinaison CMJN ou RVB (indiquée dans la case) par la table de conversion des couleurs sélectionnée.

L'utilisateur peut examiner les pages d'exemples de couleurs et rechercher la case dont la couleur est la plus proche de celle qu'il désire obtenir. S'il trouve une case dont la couleur est proche de celle qu'il recherche mais souhaite examiner les couleurs de cette zone plus en détail, il peut accéder aux exemples couleur détaillés à l'aide de l'interface du serveur Web incorporé, disponible uniquement sur les modèles réseau.

La combinaison de couleurs indiquée sur la case permet ensuite de modifier la couleur de l'objet dans le logiciel. L'Aide du logiciel fournit des instructions relatives à la modification de la couleur d'un objet. La **correction des couleurs manuelle** peut s'avérer nécessaire pour utiliser la table de conversion des couleurs sélectionnée pour cet objet précis.

Le type de pages d'exemples de couleurs à utiliser pour un problème de concordance des couleurs déterminé dépend du paramètre Correction coul. employé (Auto, Hors fonction ou Manuel), du type d'objet imprimé (texte, graphique ou image) et de la manière dont la couleur des objets est spécifiée dans le logiciel (combinaisons RVB ou CMJN). Lorsque le paramètre **Correction couleur** de l'imprimante est défini sur **Hors fonction**, le réglage des couleurs est basé sur les informations relatives au travail d'impression ; aucune conversion des couleurs n'est appliquée. Le tableau suivant précise les pages d'exemples de couleurs à utiliser.

Spécification de couleurs de l'objet imprimé	Classification de l'objet imprimé	Paramètre Correction coul. de l'imprimante	Pages d'exemples de couleurs à imprimer et à utiliser pour la concordance des couleurs
RVB	Texte	Auto	Vives sRVB
		Manuel	Paramètre Couleur Manuel Texte RVB
	Graphique	Auto	Vives sRVB
		Manuel	Paramètre Couleur Manuel Graphiques RVB
	Image	Auto	Affichage sRVB
		Manuel	Paramètre Couleur Manuel Image RVB
CMJN	Texte	Auto	CMJN US ou CMJN EURO
		Manuel	Paramètre Couleur Manuel Texte CMJN
	Graphique	Auto	CMJN US
		Manuel	Paramètre Couleur Manuel Graphiques CMJN
	Image	Auto	CMJN US
		Manuel	Paramètre Couleur Manuel Image CMJN

Remarque : les pages d'exemples de couleurs sont inutiles si le logiciel ne spécifie pas les couleurs au moyen de combinaisons RVB ou CMJN. En outre, il arrive que le logiciel ou le système d'exploitation de l'ordinateur utilise la gestion des couleurs pour régler les combinaisons RVB ou CMJN spécifiées dans l'application. Il est possible que la couleur obtenue à l'impression ne corresponde pas exactement à la page d'exemples de couleurs.

A quoi servent les exemples couleur détaillés et comment y accéder ?

Ces informations s'appliquent uniquement aux modèles réseau.

Les exemples couleur détaillés sont similaires aux pages d'exemples couleur par défaut. Vous pouvez y accéder à partir du menu Qualité depuis le panneau de commandes de votre imprimante ou à partir du menu Configuration de l'interface du serveur Web incorporé. Les exemples de couleur par défaut obtenus ont une valeur d'incrément de 10 % pour les valeurs rouge (R), vert (V) et bleu (B). La combinaison de ces valeurs forme le modèle de couleurs RVB. Si l'utilisateur trouve une valeur proche de celle qu'il désire sur ces pages mais aimerait examiner d'autres couleurs voisines, il peut utiliser les exemples couleur détaillés pour entrer la valeur de cette couleur ainsi qu'une valeur d'incrément plus spécifique ou plus faible. Cela permet d'imprimer plusieurs pages de cases colorées entourant une couleur donnée.

Pour accéder aux pages des exemples couleur détaillés, utilisez l'interface du serveur Web incorporé. Sélectionnez l'option d'exemples couleur dans le menu Configuration. Neuf options de tables de conversion et trois boutons appelés Imprimer, Détaillé et Restaurer s'affichent sur l'écran des options.

Lorsque l'utilisateur sélectionne une table de conversion des couleurs et appuie sur le bouton **Imprimer**, l'imprimante imprime les pages d'exemples de couleurs par défaut. Si l'utilisateur sélectionne une table de conversion des couleurs et appuie sur le bouton **Détaillé**, une nouvelle interface est disponible. Elle permet à l'utilisateur d'entrer des valeurs individuelles R, V et B pour une couleur donnée. L'utilisateur peut également entrer une valeur d'incrémentement définissant la différence de valeur RVB entre chaque case de couleur. Lorsque l'utilisateur sélectionne **Imprimer**, l'imprimante génère une impression contenant la couleur définie par l'utilisateur et les couleurs proches, en fonction de la valeur d'incrémentement.

Vous pouvez répéter cette procédure pour les tables de conversion des couleurs Cyan (C), Magenta (M), Jaune (J) et Noir (N). La combinaison de ces valeurs forme le modèle de couleurs CMJN. La valeur d'incrémentement par défaut est de 10 % pour le noir et de 20 % pour le cyan, le magenta et le jaune. La valeur d'incrémentement définie par l'utilisateur pour les exemples couleur détaillés s'applique au Cyan, au Magenta, au Jaune et au Noir.

Guide d'information

De nombreuses publications sont disponibles pour vous aider à comprendre l'imprimante et ses fonctions.

Pages du menu Aide

Des pages de référence du menu Aide sont stockées dans l'imprimante. Vous pouvez les imprimer à partir du menu Aide. Vous pouvez les imprimer individuellement ou choisir **Imprimer tout** pour imprimer l'ensemble des pages.

Sélectionnez cet élément du menu Aide : **... pour imprimer (... pour) :**

Imprimer tout	Tous les guides
Qualité couleur	<i>Guide de qualité des couleurs</i> pour le réglage et la personnalisation de l'impression couleur
Qualité d'impression	<i>Guide de qualité d'impression et dépannage</i> pour la résolution des problèmes
Guide d'impression	<i>Guide d'impression</i> pour le chargement des supports
Guide des fournitures	<i>Guide des fournitures</i> pour la commande de fournitures
Guide des supports	<i>Guide des supports</i> pour les formats pris en charge selon les sources
Défaillances d'impression	<i>Guide des défaillances d'impression</i> pour déterminer la pièce à l'origine de défaillances répétées
Carte des menus	<i>Carte des menus</i> pour consulter une liste des menus et des options disponibles
Guide d'information (cette page)	Savoir où trouver des informations supplémentaires
Guide de raccordement	<i>Guide de raccordement</i> pour obtenir des informations sur la connexion de l'imprimante en local ou en réseau
Guide de déplacement	<i>Déplacement de l'imprimante</i> pour obtenir des instructions sur le déplacement de l'imprimante en toute sécurité

Fiche d'installation

La Fiche d'*installation* fournie avec l'imprimante, contient des informations sur l'installation de l'imprimante et de ses options.

CD Publications

Le CD *du logiciel et de la documentation* rassemble un *Guide de l'utilisateur*, un *Guide des menus et messages* et les pilotes d'imprimante nécessaires au fonctionnement de votre imprimante. Il peut aussi contenir des utilitaires d'imprimante, des polices d'écran et de la documentation supplémentaire.

Le *Guide de l'utilisateur* fournit des informations sur le chargement du support, la commande des fournitures, le dépannage, l'élimination des bourrages papier et le retrait des options. Il comprend également des informations sur le support administratif.

Le *Guide des menus et messages* contient des informations sur la modification des paramètres de l'imprimante pour chaque option disponible. Il fournit une description des éléments et des valeurs possibles.

Autres langues

Le *Guide de l'utilisateur*, la fiche d'*installation*, le *Guide des menus et messages* et les pages du menu d'aide sont également disponibles dans d'autres langues sur le CD *du logiciel et de la documentation*.

Guide de déplacement

Respectez ces instructions pour tout déplacement de l'imprimante.

ATTENTION : l'imprimante pèse entre 48 et 82 kg (105–181 lb). Trois personnes sont nécessaires pour la soulever en toute sécurité. Utilisez les poignées de l'imprimante pour la soulever, ne la soulevez pas par l'avant et veillez à ne pas laisser vos doigts sous l'imprimante lorsque vous la déposez.

ATTENTION : respectez scrupuleusement ces instructions pour éviter de vous blesser ou d'endommager l'imprimante :

- Faites-vous toujours aider d'au moins trois personnes pour soulever l'imprimante.
- Mettez toujours l'imprimante hors tension à l'aide du commutateur d'alimentation avant de la déplacer.
- Débranchez tous les cordons et câbles de l'imprimante avant de la déplacer.
- Retirez toutes les options d'imprimante avant de déplacer l'imprimante. Remplacez les options dans leur emballage d'origine.

Remarque : les dégâts sur l'imprimante provoqués par un déplacement incorrect ne sont pas couverts par sa garantie.

Déplacement de l'imprimante et des options

L'imprimante et les options peuvent être déplacées en toute sécurité en respectant les précautions suivantes :

- Maintenez l'imprimante en position verticale.
- Si vous utilisez un chariot pour déplacer l'imprimante, veillez à ce qu'il puisse accueillir toute la base de l'imprimante et rester stable pendant le déplacement. De même, si vous utilisez un chariot pour déplacer les options, veillez à ce qu'il puisse les accueillir et rester stable pendant le déplacement.
- Les mouvements saccadés peuvent endommager l'imprimante et les options et doivent donc être évités.

Carte des menus

Plusieurs menus sont disponibles pour simplifier la modification des paramètres de l'imprimante. Cette carte des menus répertorie les menus et les éléments de menu disponibles. Certains éléments peuvent ne pas être disponibles selon le modèle d'imprimante utilisé ou les options installées. Pour plus d'informations sur les éléments de menus, consultez le *Guide des menus et messages* du CD du logiciel et de la documentation.

Menu Fournitures

- Cartouche cyan
- Cartouche magenta
- Cartouche jaune
- Cartouche noire
- Boîte de toner récupéré
- Unité de fusion
- ITU

Menu Papier

- Aliment. par défaut
- Format/Type papier
- Configurer MF
- Changer format
- Texture papier
- Grammage du papier
- Chargem papier
- Types perso
- Config. générale
- Config. réceptacle

Rapports

- Page Paramètres menu
- Statistiques périphérique
- Page de configuration du réseau
- Page config. Sans fil
- Liste profils
- Page config. NetWare
- Impr. polices
- Impr. répertoire
- Impression démo

Paramètres

- Menu Config.
- Menu Finition
- Menu Qualité
- Menu Utilitaires
- Menu PDF
- Menu PostScript
- Menu émül PCL
- Menu PPDS
- Menu HTML
- Menu image

Réseau/Ports

- TCP/IP
- IPv6
- Sans fil
- Réseau standard / Réseau [x]
- USB standard / USB [x]
- Parallèle [x]
- Série [x]
- NetWare
- AppleTalk
- LexLink
- USB direct

Sécurité

- PIN non valide max.
- Fin trav. d'impr.

Aide

- Imprimer tout
- Qualité couleur
- Qualité d'impression
- Guide d'impression
- Guide des fournitures
- Guide des supports
- Défaillances d'impression
- Carte des menus
- Guide d'information
- Guide de raccordement
- Guide de déplacement

Panneau de commandes de l'imprimante

Utilisez le panneau de commandes pour changer les paramètres de l'imprimante, annuler des travaux d'impression, imprimer des rapports et vérifier l'état des composants. Le panneau de commandes affiche des informations de dépannage si nécessaire.

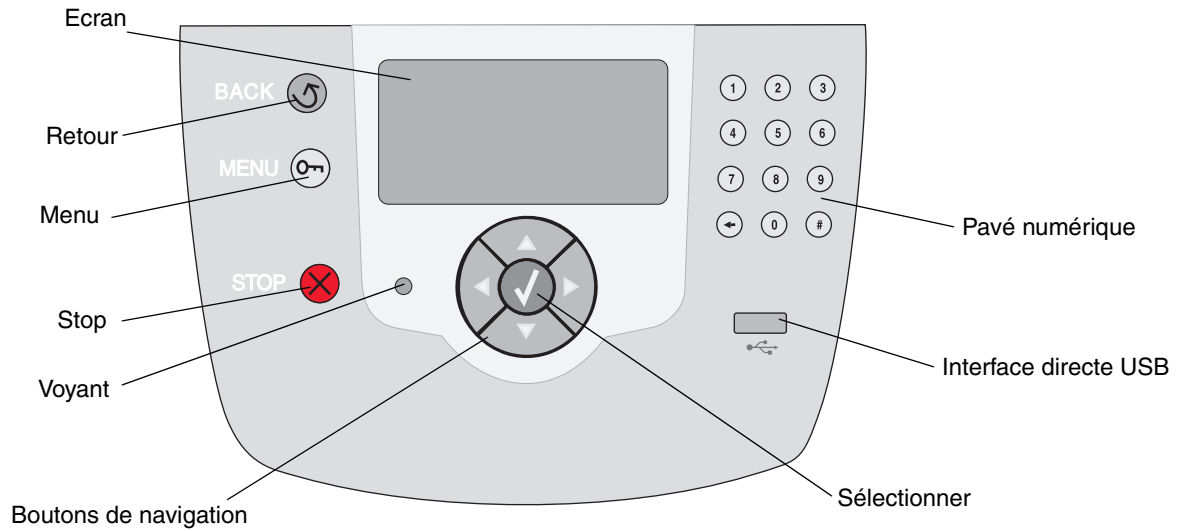

Pour plus d'informations sur le panneau de commandes, reportez-vous au *Guide de l'utilisateur* sur le CD du logiciel et de la documentation.

Guide des supports

L'imprimante prend en charge les formats de supports ci-dessous. Sélectionnez des formats personnalisés allant jusqu'au format maximal spécifié pour le paramètre Universel.

Légende	✓ — pris en charge avec Détection format	† — pris en charge sans Détection format*	✗ — non pris en charge				
Dimensions des formats de support	Dimensions	Tiroirs 500 feuilles	Chargeur multi-fonction	Chargeur haute capacité optionnel	Dispositif recto verso optionnel	Chargeur d'enveloppes optionnel	Tiroir pour papier bannière optionnel
A3	297 x 420 mm (11,7 x 16,5 po)	✗	✗	✗	✗	✗	✗
A4	210 x 297 mm (8,27 x 11,7 po)	✓	†	✓	✓	✗	✗
A5	148 x 210 mm (5,83 x 8,27 po)	✓	†	✓	✓	✗	✗
JIS B4	257 x 364 mm (10,1 x 14,3 po)	✗	✗	✗	✗	✗	✗
JIS B5	182 x 257 mm (7,17 x 10,1 po)	✓	†	✓	✓	✗	✗
Lettre US	215,9 x 279,4 mm (8,5 x 11 po)	✓	†	✓	✓	✗	✗
Légal	215,9 x 355,6 mm (8,5 x 14 po)	✓	†	✓	✓	✗	✗
Exécutive US	184,2 x 266,7 mm (7,25 x 10,5 po)	✓	†	✓	✓	✗	✗
Folio	216 x 330 mm (8,5 x 13 po)	†	†	✗	✓	✗	✗
Statement	139,7 x 215,9 mm (5,5 x 8,5 po)	†	†	✗	✓	✗	✗
Tabloïd	279 x 432 mm (11 x 17 po)	✗	✗	✗	✗	✗	✗
Universel**	69,85 x 127 mm à 297 x 1 219,2 mm (2,75 x 3,5 po. à 11,69 x 48 po.)	✓	†	✗	†	✗	✗
Papier continu	210 à 215,9 mm de large x jusqu'à 1 219,2 mm de long (8,27 à 8,5 pouces de large x jusqu'à 48 pouces de long)	✗	†	✗	✗	✗	✓

* Pris en charge comme papier sélectionné lorsque la détection automatique du tiroir est désactivée pour les tiroirs appropriés.

** Lorsque cette option est sélectionnée, le format de page est 215,9 x 355,6 mm (8,5 x 14 po.) sauf mention contraire.

Légende	✓ — pris en charge avec Détection format	† — pris en charge sans Détection format *	✗ — non pris en charge				
Dimensions des formats de support	Dimensions	Tiroirs 500 feuilles	Chargeur multi- fonction	Chargeur haute capacité optionnel	Dispositif recto verso optionnel	Chargeur d'envelop- pes optionnel	Tiroir pour papier bannière optionnel
Enveloppe 7 3/4 (Monarch)	98,4 x 190,5 mm (3,875 x 7,5 po)	✗	†	✗	✗	†	✗
Enveloppe 9	98,4 x 225,4 mm (3,875 x 8,9 po)	✗	†	✗	✗	†	✗
Env. 10	104,8 x 241,3 mm (4,12 x 9,5 po)	✗	†	✗	✗	†	✗
Enveloppe DL	110 x 220 mm (4,33 x 8,66 po)	✗	†	✗	✗	†	✗
Enveloppe C5	162 x 229 mm (6,38 x 9,01 po)	✗	†	✗	✗	†	✗
Enveloppe B5	176 x 250 mm (6,93 x 9,84 po)	✗	†	✗	✗	†	✗
Autre enveloppe ***	104,8 mm x 210 mm à 215,9 mm x 355,6 mm 4,125 po. x 8,27 po. à 8,5 po. x 14 po.)	✗	†	✗	✗	†	✗

* Pris en charge comme papier sélectionné lorsque la détection automatique du tiroir est désactivée pour les tiroirs appropriés.
** Lorsque cette option est sélectionnée, le format de page est 215,9 x 355,6 mm (8,5 x 14 po.) sauf mention contraire.

Stockage des supports

Pour stocker correctement les supports, tenez compte des instructions suivantes. Pour éviter tout problème d'alimentation du support et de qualité d'impression :

- Pour obtenir des résultats optimaux, stockez le support dans un environnement où la température est d'environ 21 °C et l'humidité relative de 40 %.
- Stockez les cartons de supports de préférence sur une palette ou une étagère, plutôt qu'à même le sol.
- Si vous stockez des ramettes individuelles de supports hors du carton d'origine, assurez-vous qu'elles reposent sur une surface plane afin d'éviter que les bords se recourbent.
- Ne placez rien sur les ramettes de supports.

Conseils pour éviter les bourrages

Les conseils suivants permettent d'éviter les bourrages :

- Utilisez uniquement les types de papiers et de supports spéciaux recommandés (appelés « support » dans cette documentation).
- Ne surchargez pas les sources d'alimentation. Assurez-vous que la pile de papier ne dépasse pas la hauteur maximale indiquée par les étiquettes de repère de chargement situées dans les sources.
- Ne chargez pas de supports pliés, froissés, humides ou recourbés.
- Déramez, ventilez et égalisez le support avant de le charger.
- N'utilisez pas de support découpé ou rogné manuellement.
- Ne mélangez pas les formats, les grammages ou les types de supports dans la même source d'alimentation.
- Veillez à orienter la face à imprimer recommandée vers le bas lorsque vous chargez les tiroirs 500 feuilles et vers le haut lorsque vous chargez le chargeur multifonction ou le chargeur haute capacité pour une impression recto (sur une seule face).
- Stockez le support dans un environnement approprié. Reportez-vous à la section « Stockage des supports ».
- Ne retirez pas les tiroirs pendant un travail d'impression.
- Poussez fermement tous les tiroirs lorsque vous les avez chargés.
- Vérifiez que les guide-papier des tiroirs sont correctement positionnés en fonction du format du support chargé. Veillez à ne pas trop serrer les guide-papier contre la pile du support.
- Vérifiez que tous les câbles connectés à l'imprimante sont correctement raccordés. Reportez-vous à la fiche *d'installation* pour obtenir plus d'informations.
- Si un bourrage papier se produit, dégagez toutes les feuilles du chemin du support. Reportez-vous au *Guide de l'utilisateur* pour obtenir plus d'informations sur le chemin du support.

Guide d'impression

Exploitez pleinement toutes les possibilités de votre imprimante en chargeant correctement les tiroirs et en définissant les types et les formats des supports. Ne mélangez jamais des types de papier différents dans un même tiroir.

Remarque : vous n'avez pas besoin de modifier le format de papier lorsque la détection automatique du format du papier est activée. La détection automatique du format du papier est activée par défaut pour les tiroirs de l'imprimante, mais n'est pas disponible pour le chargeur multifonction.

Chargement du papier

Votre imprimante prend en charge une gamme étendue de types, formats et grammages de papier. Les tiroirs standard et optionnels portent des lettres correspondant à la hauteur maximale des piles.

Pour éviter les brouillages :

- Déramez toutes les piles de supports dans les deux sens pour les décoller, puis ventilez-les avant de les charger. Ne pliez pas le papier et ne le froissez pas. Egalisez les feuilles sur une surface plane.
- Ne dépassez pas la hauteur maximale de la pile au risque de provoquer des brouillages.



Chargement d'un tiroir 500 feuilles

1 Retirez le tiroir et posez-le sur une surface plane.

2 Pincez le levier du guide avant et faites glisser le guide vers l'avant du tiroir.

3 Pincez le levier du guide latéral et faites glisser le guide de sorte que le papier chargé soit positionné correctement.

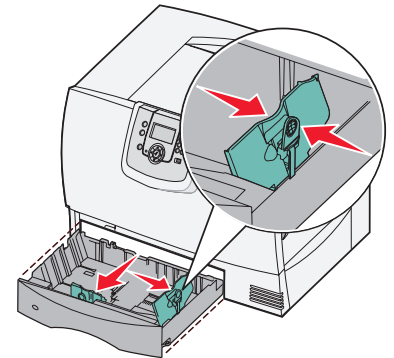

4 Déramez les feuilles pour les détacher, puis ventilez-les.

Ne pliez pas le papier et ne le froissez pas. Egalisez les feuilles sur une surface plane.

5 Placez le papier dans le tiroir de la manière illustrée, face à imprimer vers le bas.

Ne chargez pas de papier plié ou froissé.

Indicateur de hauteur de pile maximale

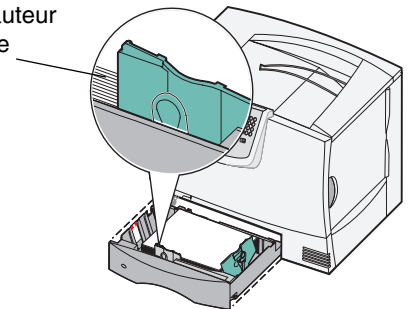

Remarque : ne dépassez pas la hauteur maximale de la pile au risque de provoquer des brouillages.

6 Pincez le levier du guide avant et faites glisser le guide jusqu'à ce qu'il soit calé contre le bord de la pile.

7 Réinstallez le tiroir.

Assurez-vous que le tiroir est entièrement inséré dans l'imprimante.

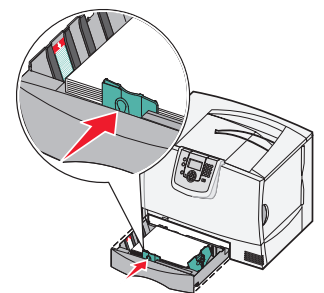

Alimentation du chargeur multifonction

Vous pouvez utiliser le chargeur multifonction de l'une des deux façons suivantes :

- **Tiroir d'alimentation** : Lorsque le chargeur multifonction est utilisé en tant que tiroir d'alimentation, vous pouvez y charger du papier ou des supports spéciaux et les laisser à l'intérieur.
- **Chargeur manuel** : Lorsque le chargeur multifonction est utilisé en tant que chargeur manuel, vous pouvez lancer une impression vers le chargeur tout en précisant le type et la taille des supports depuis votre ordinateur. L'imprimante vous invite alors à charger le support approprié avant l'impression.

Pour alimenter le chargeur multifonction :

- 1 Ouvrez le chargeur multifonction.
- 2 Pincez le levier du guide-papier et faites glisser le guide complètement vers l'avant de l'imprimante.

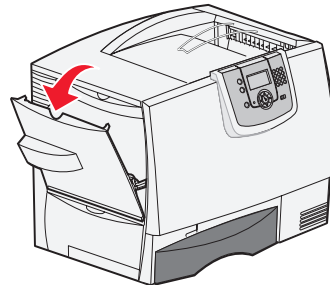

- 3 Déramez les feuilles pour les détacher, puis ventilez-les. Ne pliez pas le papier et ne le froissez pas. Egalisez les feuilles sur une surface plane.

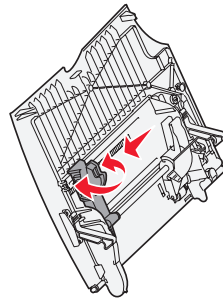

- 4 Orientez la pile de papier ou de supports spéciaux en fonction de leur format, de leur type et de la méthode d'impression utilisée.

- 5 Placez le papier ou les supports spéciaux, face à imprimer vers le haut, contre le côté gauche du chargeur multifonction, puis insérez-le le plus loin possible.

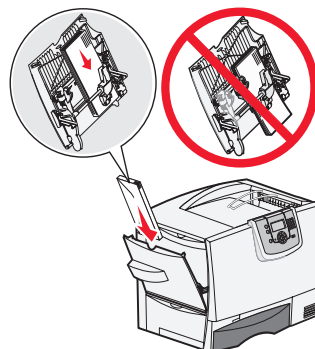

Ne forcez pas le support.

Remarque : ne dépassez pas la hauteur maximale de la pile au risque de provoquer des bourrages.

- 6 Pincez le levier du guide-papier et faites glisser le guide jusqu'à ce qu'il touche légèrement le bord de la pile.

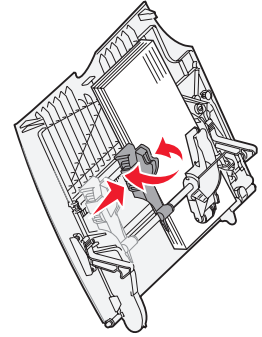

- 7 Si vous chargez un type de support différent de celui qui se trouvait auparavant dans le tiroir, modifiez le paramètre Type papier de ce tiroir, au niveau du panneau de commandes.

Chargement d'autres options d'alimentation

Pour plus d'informations sur le chargement d'autres options d'alimentation, reportez-vous au CD *du logiciel et de la documentation* fourni avec l'imprimante.

Définition du type et du format de papier

Les tiroirs contenant le même type et le même format de papier sont automatiquement liés par l'imprimante, à condition que vous ayez attribué aux paramètres Format papier et Type papier des valeurs adéquates.

Remarque : si le type du support que vous chargez est identique à celui du support antérieur, vous ne devez pas modifier le paramètre Type papier.

Pour modifier le paramètre Type papier ou Format papier :

- 1 Appuyez sur sur le panneau de commandes.
- 2 Appuyez sur jusqu'à ce que **Menu Papier** s'affiche, puis sur .
- 3 Appuyez sur jusqu'à ce que **Format/Type papier** s'affiche, puis sur .
- 4 Appuyez sur jusqu'à ce que s'affiche en regard de la source d'alimentation de votre choix, puis appuyez sur .
- 5 Appuyez sur jusqu'à ce que s'affiche en regard du format de support que vous chargez, puis appuyez sur .
- 6 Appuyez sur jusqu'à ce que s'affiche en regard du type de support que vous chargez, puis appuyez sur .

Sélection en cours s'affiche sur le panneau de commandes.

- 7 Appuyez sur jusqu'à ce que l'imprimante revienne à l'état **Prêt**.

Impression sur supports spéciaux (transparents, étiquettes, etc.)

Suivez les instructions ci-dessous lorsque vous souhaitez imprimer sur des supports tels que des transparents, des bostols, du papier glacé, des étiquettes ou des enveloppes.

- 1 Chargez les supports d'impression de la manière spécifiée pour le tiroir choisi. Reportez-vous à « **Chargement du papier** », page 1 pour obtenir de l'aide.
- 2 Sur le panneau de commandes de l'imprimante, définissez les paramètres Type papier et Format papier en fonction du support que vous avez chargé. Reportez-vous à « Définition du type et du format de papier » pour obtenir de l'aide.
- 3 Dans l'application exécutée sur votre ordinateur, définissez le type, le format et la source de papier en fonction du support que vous avez chargé.
 - a Dans votre traitement de texte, votre feuille de calcul, votre navigateur ou une autre application, sélectionnez **Fichier ▶ Imprimer**.
 - b Cliquez sur **Propriétés** (ou **Options, Imprimante** ou **Mise en page**, selon l'application) pour consulter les paramètres du pilote d'imprimante.
 - c Cliquez sur l'onglet **Papier**, puis, dans la liste **Tiroir papier**, sélectionnez le tiroir contenant le support spécial.
 - d Sélectionnez le type de support (transparents, enveloppes, etc.) dans la zone de liste **Type de support**.
 - e Sélectionnez le format du support spécial dans la zone de liste **Format papier**.
 - f Cliquez sur **OK**, puis envoyez votre travail d'impression normalement.

Guide des fournitures

Les tableaux suivants énumèrent les numéros de référence nécessaires pour commander des cartouches d'impression, des conteneurs de récupération du toner, des unités de fusion ou des unités de transfert d'image neufs.

Cartouches d'impression

Visitez le site Web de Lexmark www.lexmark.com pour plus d'informations sur la commande des cartouches d'impression.

Le tableau ci-dessous répertorie les cartouches qu'il est possible de commander.

C770 / C772	C772
<ul style="list-style-type: none"> • Cartouche d'impression noire • Cartouche d'impression cyan • Cartouche d'impression magenta • Cartouche d'impression jaune • Cartouche d'impression noire haute capacité • Cartouche d'impression cyan haute capacité • Cartouche d'impression magenta haute capacité • Cartouche d'impression jaune haute capacité • Cartouche d'impression noire à retourner • Cartouche d'impression cyan à retourner • Cartouche d'impression magenta à retourner • Cartouche d'impression jaune à retourner • Cartouche d'impression noire haut rendement à retourner • Cartouche d'impression cyan haut rendement à retourner • Cartouche d'impression magenta haut rendement à retourner • Cartouche d'impression jaune haut rendement à retourner 	<ul style="list-style-type: none"> • Cartouche d'impression noire extra haut rendement • Cartouche d'impression cyan extra haut rendement • Cartouche d'impression magenta extra haut rendement • Cartouche d'impression jaune extra haut rendement • Cartouche d'impression noire extra haut rendement à retourner • Cartouche d'impression cyan extra haut rendement à retourner • Cartouche d'impression magenta extra haut rendement à retourner • Cartouche d'impression jaune extra haut rendement à retourner

Conteneur de récupération du toner

Pour commander un conteneur de récupération du toner neuf, mentionnez la référence 10B3100.

Unité de fusion ou unité de transfert d'image

Mentionnez la référence figurant sur l'unité de fusion ou l'unité de transfert d'image lorsque vous commandez ces articles.

Guide de qualité d'impression

Il suffit souvent de remplacer un composant ou un élément de maintenance dont la durée de vie a expiré pour résoudre les problèmes de qualité d'impression. Les messages relatifs à l'état des consommables de l'imprimante s'affichent sur le panneau de commandes.

Le tableau ci-dessous fournit des solutions aux problèmes d'impression.

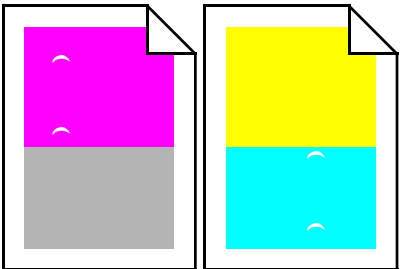
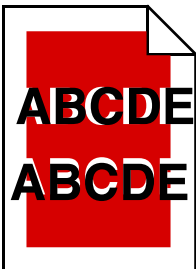
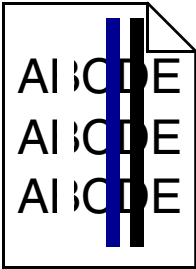
Problème	Cause	Solution
Défaillances répétées 	<p>Les cartouches d'impression, l'unité de transfert d'image, le rouleau de transfert ou l'unité de fusion sont défectueux.</p>	<p>Des marques se reproduisent dans une seule couleur et plusieurs fois par page.</p> <p>Remplacez la cartouche si cette défaillance se répète tous les :</p> <ul style="list-style-type: none"> – 48 mm (1,9 po.) – 97 mm (3,8 po.) <p>Des marques se répètent dans toutes les couleurs de haut en bas de la page :</p> <ul style="list-style-type: none"> • Remplacez le rouleau de transfert si la défaillance se reproduit tous les 60 mm (2,4 po.). • Remplacez l'unité de transfert d'image si la défaillance se reproduit tous les 101 mm (4 po.). • Remplacez l'unité de fusion si la défaillance se reproduit tous les 148 mm (5,8 po.). <p>Des marques se répètent toutes les troisième ou sixième pages dans une couleur quelconque :</p> <p>Remplacez l'unité de transfert d'image.</p>
Erreur de repérage des couleurs 	<p>Une couleur est décalée hors de la zone prévue ou est superposée sur une autre zone de couleur.</p>	<p>De haut en bas ou de gauche à droite :</p> <ol style="list-style-type: none"> 1 Remplacez correctement les cartouches en les retirant de l'imprimante, puis en les réinsérant. 2 Réglez l'alignement des couleurs dans le menu Utilitaires.
Ligne blanche ou de couleur 	<p>Les cartouches d'impression, l'unité de transfert d'image, le rouleau de transfert ou l'unité de fusion sont défectueux.</p>	<ol style="list-style-type: none"> 1 Remplacez la cartouche d'impression couleur qui génère la ligne. 2 Si le problème persiste, remplacez l'unité de transfert d'image et le rouleau de transfert. 3 Si le problème persiste encore, remplacez l'unité de fusion.

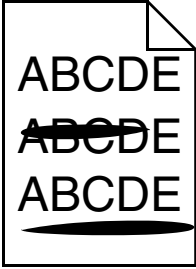
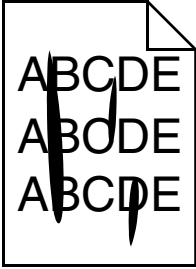
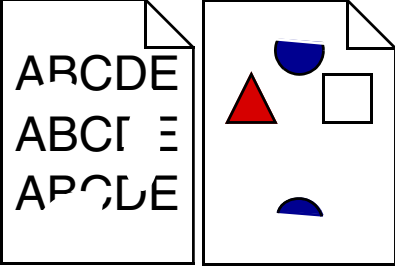
Problème	Cause	Solution
<p>Rayures horizontales</p> 	<p>La cartouche d'impression, le rouleau de transfert, l'unité de transfert d'image ou l'unité de fusion sont défectueux, vides ou usagés.</p>	<p>Remplacez la cartouche d'impression, le rouleau de transfert, l'unité de transfert d'image ou l'unité de fusion.</p> <p>Imprimez le Guide des défaillances répétées afin de déterminer ce qui doit être remplacé.</p>
<p>Rayures verticales</p> 	<ul style="list-style-type: none"> • Le toner laisse des traces avant de se fixer sur le papier. • La cartouche d'impression est défectueuse. 	<ul style="list-style-type: none"> • Si le papier est épais, essayez de le charger dans un autre tiroir. • Remplacez la cartouche d'impression couleur qui provoque les rayures.
<p>Irrégularités d'impression</p> 	<ul style="list-style-type: none"> • Le papier s'est imprégné de moisissure suite à un taux d'humidité élevé. • Le papier utilisé n'est pas conforme aux spécifications de l'imprimante. • L'unité de transfert d'image et le rouleau de transfert sont usés ou défectueux. • L'unité de fusion est usée ou défectueuse. 	<ul style="list-style-type: none"> • Chargez du papier provenant d'une nouvelle ramette. • Evitez d'utiliser du papier à forte texture ou à surface à gros grain. • Assurez-vous que les paramètres du type de papier de l'imprimante, de la texture et du grammage du papier correspondent au type de papier utilisé. • Remplacez l'unité de transfert d'image et le rouleau de transfert. • Remplacez l'unité de fusion.
<p>L'impression est trop claire.</p>	<ul style="list-style-type: none"> • Les paramètres du papier ne sont peut-être pas corrects. • L'intensité du toner est trop pâle. • Le papier utilisé n'est pas conforme aux spécifications de l'imprimante. • Le niveau des cartouches d'impression est bas. • Les cartouches d'impression sont défectueuses ou ont été utilisées dans plusieurs imprimantes. 	<ul style="list-style-type: none"> • Assurez-vous que les paramètres du type de papier de l'imprimante, de la texture et du grammage du papier correspondent au type de papier utilisé. • Sélectionnez un autre paramètre Intensité toner à partir du pilote d'imprimante avant d'envoyer le travail à l'impression. • Effectuez un réglage des couleurs dans le menu Utilitaires. • Chargez du papier provenant d'une nouvelle ramette. • Evitez d'utiliser du papier à forte texture ou à surface à gros grain. • Assurez-vous que le papier chargé dans les tiroirs n'est pas humide. • Remplacez les cartouches d'impression.

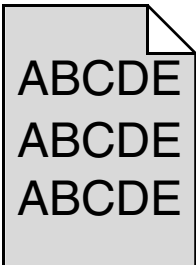
Problème	Cause	Solution
<p>L'impression est trop sombre.</p>	<ul style="list-style-type: none"> • L'intensité du toner est trop sombre. • Les cartouches d'impression sont défectueuses. 	<ul style="list-style-type: none"> • Sélectionnez un autre paramètre Intensité toner à partir du pilote d'imprimante avant d'envoyer le travail à l'impression. • Remplacez les cartouches d'impression.
<p>La qualité d'impression des transparents laisse à désirer.</p> <p>L'impression présente des points clairs ou foncés inappropriés, des traces de toner, des bandes pâles horizontales ou verticales ou ne contient pas de couleur.</p>	<ul style="list-style-type: none"> • Les transparents utilisés ne sont pas conformes aux spécifications de l'imprimante. • Le paramètre Type papier du tiroir utilisé n'est pas défini sur Transparent. 	<ul style="list-style-type: none"> • Utilisez exclusivement les transparents recommandés par le fabricant de l'imprimante. • Assurez-vous que le paramètre Type papier a pour valeur Transparent.
<p>Des traces de toner se déposent sur la page.</p>	<ul style="list-style-type: none"> • Les cartouches d'impression sont défectueuses. • Le rouleau de transfert est usé ou défectueux. • L'unité de transfert d'image est usée ou défectueuse. • L'unité de fusion est usée ou défectueuse. • Des résidus de toner se trouvent sur le chemin du papier. 	<ul style="list-style-type: none"> • Remplacez les cartouches d'impression. • Remplacez le rouleau de transfert. • Remplacez l'unité de transfert d'image. • Remplacez l'unité de fusion. • Contactez le service technique.
<p>Le toner s'efface facilement du papier lorsque vous manipulez les feuilles.</p>	<ul style="list-style-type: none"> • Le paramètre Type n'est pas adapté au type de papier ou de support spécial utilisé. • Le paramètre Texture n'est pas adapté au type de papier ou de support spécial utilisé. • Le paramètre Grammage n'est pas adapté au type de papier ou de support spécial utilisé. • L'unité de fusion est usée ou défectueuse. 	<ul style="list-style-type: none"> • Changez la valeur du paramètre Type papier en fonction du papier ou du support spécial que vous employez. • Changez la valeur du paramètre Texture papier de Normal en Lisse ou Grenée. • Changez la valeur du paramètre Grammage du papier de Normal à Bristol (ou tout autre grammage approprié). • Remplacez l'unité de fusion.
<p>Fond gris</p> 	<ul style="list-style-type: none"> • L'intensité du toner est trop sombre. • Les cartouches d'impression sont défectueuses. 	<ul style="list-style-type: none"> • Sélectionnez un autre paramètre Intensité toner à partir du pilote d'imprimante avant d'envoyer le travail à l'impression. • Remplacez les cartouches d'impression.

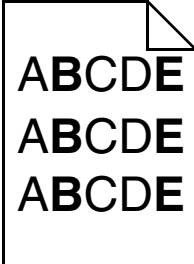
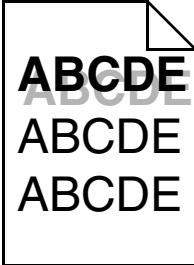
Problème	Cause	Solution
<p>La densité d'impression est inégale.</p> 	<ul style="list-style-type: none"> • Les cartouches d'impression sont défectueuses. • Le rouleau de transfert est usé ou défectueux. • L'unité de transfert d'image est usée ou défectueuse. 	<ul style="list-style-type: none"> • Remplacez les cartouches d'impression. • Remplacez le rouleau de transfert. • Remplacez l'unité de transfert d'image.
<p>Images rémanentes</p> 	<p>Le niveau de toner des cartouches d'impression est bas.</p>	<ul style="list-style-type: none"> • Assurez-vous que le paramètre Type papier est correctement défini pour le papier ou le support spécial chargé. • Remplacez les cartouches d'impression.
<p>Les images sont détournées. Sur certaines feuilles, l'impression est rognée sur les côtés, le haut ou le bas du papier.</p>	<p>Les guide-papier du tiroir sélectionné sont réglés pour un format différent de celui du papier chargé.</p>	<p>Déplacez les guides dans le tiroir et adaptez-les au format du support chargé.</p>
<p>Les marges sont incorrectes.</p>	<ul style="list-style-type: none"> • Les guide-papier du tiroir sélectionné sont réglés pour un format différent de celui du papier chargé. • Le paramètre Détection automatique du format est défini sur Hors fonction, mais vous avez chargé un format de papier différent dans le tiroir. Par exemple, vous avez chargé du papier A4 dans le tiroir sélectionné, mais vous n'avez pas réglé le paramètre Taille papier en conséquence. 	<ul style="list-style-type: none"> • Déplacez les guides dans le tiroir et adaptez-les au format du support chargé. • Définissez le format de papier qui correspond au support présent dans le tiroir.
<p>L'impression est inclinée sur la page. L'inclinaison de l'impression est incorrecte.</p>	<ul style="list-style-type: none"> • Les guide-papier du tiroir sélectionné ne sont pas réglés correctement par rapport à la taille du papier chargé. • Le papier utilisé n'est pas conforme aux spécifications de l'imprimante. 	<p>Déplacez les guides dans le tiroir et adaptez-les au format du support chargé.</p> <p>Reportez-vous aux spécifications des supports du <i>Guide de l'utilisateur</i> sur le CD du logiciel et de la documentation.</p>
<p>Pages vierges</p>	<p>Une ou plusieurs cartouches d'impression sont défectueuses ou vides.</p>	<p>Remplacez les cartouches défectueuses.</p>

Problème	Cause	Solution
Pages de couleur unie	<ul style="list-style-type: none">• Les cartouches d'impression sont défectueuses.• Une intervention technique sur l'imprimante est nécessaire.	<ul style="list-style-type: none">• Remplacez les cartouches d'impression.• Contactez le service technique.
Le papier se recourbe lorsqu'il est imprimé et déposé dans un réceptacle.	<ul style="list-style-type: none">• Les paramètres Type, Texture et Grammage ne sont pas adaptés au type de papier ou de support spécial utilisé.• Le papier a été stocké dans un environnement très humide.	<ul style="list-style-type: none">• Modifiez la valeur des paramètres Type papier, Texture papier et Grammage du papier en fonction du type de papier ou de support spécial chargé dans l'imprimante.• Chargez du papier provenant d'une nouvelle ramette.• Stockez le papier dans son emballage d'origine jusqu'à ce que vous l'utilisiez.• Reportez-vous à la section « Stockage du papier » du <i>Guide de l'utilisateur</i> sur le CD du logiciel et de la documentation.

Guide des défaillances répétées

