

Tilkobling

Merk: Du må installere skriverprogramvaren (driverne) før du kobler til USB-kabelen, for å skrive ut lokalt.

Installere skriver og programvare for lokal utskrift med Windows

1 Start CDen *Programvare og dokumentasjon* som fulgte med skriveren.

2 Klikk på **Install Printer and Software** (Installer skriver og programvare).

Merk: Noen Windows-operativsystemer krever at du har administratortilgang når du skal installere skriverprogramvare (drivere) på datamaskinen.

3 Klikk på **Agree** (Enig) for å godta lisensavtalen.

4 Velg **Suggested** (Foreslått), og klikk deretter på **Next** (Neste).

Alternativet Suggested (Foreslått) er standardinstallasjonen for en lokal konfigurasjon. Hvis du skal installere verktøy, endre innstillinger eller tilpasse enhetsdrivere, må du velge **Custom** (Tilpasset). Følg instruksjonene på dataskjermen.

5 Velg **Local Attach** (Lokal tilknyttet), og klikk deretter på **Finish** (Fullfør).

Merk: Det kan ta et par minutter før driverne er lastet helt inn.

6 Lukk installasjonsprogrammet på CDen *Programvare og dokumentasjon*.

7 Koble til USB-kabelen. Kontroller at USB-symbolet på kabelen stemmer med USB-symbolet på skriveren.

Merk: Bare operativsystemene Windows 98 SE, Windows Me, Windows 2000, Windows XP og Windows Server 2003 støtter USB-tilkobling. Noen UNIX-, Linux- og Macintosh-maskiner støtter også USB-tilkobling. Se om systemet støtter USB i dokumentasjonen for datamaskinens operativsystem.

8 Plugg den ene enden av skriverens strømledning inn i kontakten bak på skriveren og den andre inn i en jordet stikkontakt.

9 Slå på skriveren.

Når du kobler til USB-kabelen og slår på skriveren, blir Windows bedt om å kjøre plug-and-play-skjermbildene for å installere skriveren som ny maskinvare. Installeringen av skriverprogramvare (drivere) i trinn 1 bør oppfylle plug-and-play-kravene. Når plug-and-play er fullført, vises det et skriverobjekt i Skrivere-mappen.

Merk: Når skriveren har fullført de interne testene, indikerer meldingen **Klar** at skriveren er klar til å motta jobber. Hvis du ser en annen melding enn **Klar** på skjermen, kan du se CDen *Programvare og dokumentasjon* for å få instruksjoner om hvordan du kan fjerne meldingen.

10 Send en testside til utskrift.

Bruke en parallell- eller seriellkabel

Se *Brukerhåndbok* på CDen *Programvare og dokumentasjon* som fulgte med skriveren, for å få detaljerte instruksjoner.

Lokal utskrift med Mac eller UNIX/Linux

Se *Brukerhåndbok* på CDen *Programvare og dokumentasjon* som fulgte med skriveren, for å få detaljerte instruksjoner.

Installere skriver og programvare for nettverksutskrift med Windows

- 1 Kontroller at skriveren er slått av, og at strømledningen er trukket ut av stikkontakten.
- 2 Koble skriveren til en nettverkskontakt eller hub med en Ethernet-kabel som er kompatibel med nettverket.
- 3 Plugg den ene enden av skriverens strømledning inn i kontakten bak på skriveren og den andre inn i en jordet stikkontakt.
- 4 Slå på skriveren.

Merk: Når skriveren har fullført de interne testene, indikerer meldingen **Klar** at skriveren er klar til å motta jobber. Hvis du ser en annen melding enn **Klar** på skjermen, kan du se Publications-CDen for å få instruksjoner om hvordan du kan fjerne meldingen.

- 5 Gå til en datamaskin i samme nettverk, og start CDen *Programvare og dokumentasjon* som fulgte med skriveren.
- 6 Klikk på **Install Printer and Software** (Installer skriver og programvare).
- 7 Klikk på **Agree** (Enig) for å godta lisensavtalen.
- 8 Velg **Suggested** (Foreslått), og klikk deretter på **Next** (Neste).
- 9 Velg **Network Attached** (Nettverkstilknyttet), og klikk deretter på **Next** (Neste).
- 10 Velg skrivermodell på listen, og klikk deretter på **Next** (Neste).
- 11 Velg skriverport på listen, og klikk deretter på **Finish** (Fullfør) for å fullføre installeringen. Det opprettes et skriverobjekt i Skrivere-mappen på datamaskinen.

Hvis skriverporten ikke er oppført, må du klikke på **Add Port** (Legg til port). Angi informasjonen som trengs for å opprette en ny skriverport. Velg alternativet for oppretting av en utvidet TCP/IP-nettverksport. Andre portalternativer gir ikke full funksjonalitet.
- 12 Send en testside til utskrift.

Andre alternativer for nettverkstilkobling

Følgende kan også være tilgjengelig som nettverksalternativer for skriveren. Du finner mer informasjon i *Brukerhåndbok* på CDen *Programvare og dokumentasjon* som fulgte med skriveren.

- interne fiberoptiske printservere
- interne Ethernet-printservere
- interne trådløse printservere
- eksterne Ethernet-printservere
- eksterne trådløse printservere

Detaljerte instruksjoner for installeringen følger med produktet.

Nettverksutskrift med Mac, UNIX/Linux eller NetWare

Hvis du vil vite mer om denne støtten, kan du se *Brukerhåndbok* på CDen *Programvare og dokumentasjon* som fulgte med skriveren.

Du finner tilleggsinformasjon på CDen *Programvare og dokumentasjon* som fulgte med skriveren. Sett inn CDen *Programvare og dokumentasjon*, og klikk på **View Documentation** (Vis dokumentasjon).

Fargekvalitet

Denne veiledningen om fargekvalitet hjelper brukerne med å forstå hvordan funksjoner som er tilgjengelige på skriveren, kan brukes til å justere og tilpasse fargene på utskriftene.

Kvalitetmeny

Bruk dette menyvalget til å endre innstillinger som påvirker utskriftskvalitet, og spare toner.

Menyvalg	Formål	Verdier	
Utskriftsmodus	Angi om bildene skal skrives ut med gråtoner eller farger.	Farge*	
		Sort/hvitt	
Fargekorrigering	Justere utskriftsfargene slik at de samsvarer bedre med fargene til andre utenheter eller standard fargesystemer. På grunn av forskjellene mellom additive og subtraktive farger vil enkelte farger som vises på skjermen, være umulige å gjengi på skriveren.	Auto*	Bruker ulike fargekonverteringstabeller for hvert objekt på utskriften, avhengig av typen objekt og hvordan fargen for hvert objekt spesifiseres.
		Av	Bruker ingen fargekorrigering.
		Manuell	Gjør at du kan tilpasse fargekonverteringstabellene som brukes for hvert objekt på utskriften, avhengig av typen objekt og hvordan fargen for hvert objekt spesifiseres. Tilpasningen utføres ved å bruke valgene for menyelementet Manuell farge.
Utskriftsoppløsning	Velge kvaliteten på utskriftene.	1200 dpi	
		4800 CQ*	
Mørkhet	Gjøre utskriften lysere eller mørkere, og spare toner.	1 til 5	4* er standardinnstillingen. Velg et lavere tall for å gjøre utskriften lysere eller spare toner.
Fargesparer	Spare toner i grafikk og bilder samtidig som det opprettholdes en høy tekstkvalitet. Mengden toner som brukes til å skrive ut grafikk og bilder, reduseres, mens tekst skrives ut med vanlig tonermengde. Hvis du velger denne innstillingen, overstyres innstillingen Mørkhet. Fargesparer støttes ikke i PPDS (datastrøm for personlig skriver) og støttes delvis av PCL-emuleringsdriveren.	På	
		Av*	

Menyvalg	Formål	Verdier	
RGB-lysstyrke	Hjelpe brukerne med å tilpasse lysstyrke, kontrast og metning for fargeutskriften.	-6, -5, -4, -3, -2, -1, 0*, 1, 2, 3, 4, 5, 6	-6 er maksimal reduksjon 6 er maksimal økning 0 er standardinnstillingen
RGB-kontrast	Disse funksjonene har ingen innvirkning på filer der CMYK-fargespesifikasjoner brukes. Se Vanlige spørsmål om fargeutskrift i <i>Brukerhåndbok</i> på Publications-CDen hvis du vil ha mer informasjon om fargespesifikasjonene.	0*, 1, 2, 3, 4, 5	0 er standardinnstillingen 5 er maksimal økning
RGB-metning		0*, 1, 2, 3, 4, 5	0 er standardinnstillingen 5 er maksimal økning
Fargebalanse	Gi brukeren mulighet til å finjustere fargene på utskriftene ved å øke eller redusere mengden toner som brukes på hvert fargeplan, individuelt.	Cyan	-5, -4, -3, -2, -1, 0*, 1, 2, 3, 4, 5 -5 er maksimal reduksjon 5 er maksimal økning
		Magenta	
		Gul	
		Sort	
		Bruk standarder	Setter verdiene for Cyan, Magenta, Gul og Sort til 0 (null).
Fargeeksempler	Hjelpe brukeren med å velge fargene som skal skrives ut. Brukeren kan skrive ut sider med fargeeksempler for hver av fargekonverteringstabellene for RGB og CMYK som brukes i skriveren. Fargeeksemplene består av en rekke fargede bokser sammen med den RGB- eller CMYK-kombinasjonen som genererer fargen i hver enkelt boks. Disse sidene kan hjelpe brukeren med å fastslå hvilke RGB- eller CMYK-kombinasjoner som skal brukes i det aktuelle programmet for å produsere ønsket resultat på fargeutskriften. Skriverens ESW-grensesnitt (Embedded Web Server), som bare er tilgjengelig på nettverksmodellene, gir brukerne større fleksibilitet. Det gjør at brukere kan skrive ut detaljerte fargeeksempler.	sRGB skjerm	Skriver ut RGB-eksempler ved å bruke fargekonverteringstabellene for sRGB skjerm.
		sRGB livlig	Skriver ut RGB-eksempler ved å bruke fargekonverteringstabellene for sRGB livlig.
		Skjerm – ekte sort	Skriver ut RGB-eksempler ved å bruke fargekonverteringstabellene for Skjerm – ekte sort.
		Livlig	Skriver ut RGB-eksempler ved å bruke fargekonverteringstabellene for Livlig.
		Av – RGB	Bruker ingen fargekonvertering.
		CMYK (USA)	Skriver ut CMYK-eksempler ved å bruke fargekonverteringstabellene for CMYK (USA).
		CMYK (Europa)	Skriver ut CMYK-eksempler ved å bruke fargekonverteringstabellene for CMYK (Europa).
		Livlig CMYK	Skriver ut CMYK-eksempler ved å bruke fargekonverteringstabellene for Livlig CMYK.
	Av – CMYK	Bruker ingen fargekonvertering.	

Menyvalg	Formål	Verdier	
Manuell farge	La brukeren tilpasse hvilke RGB- eller CMYK-fargekonverteringer som brukes på hvert objekt i utskriften. Fargekonvertering av dataene som er angitt med RGB-kombinasjoner, kan tilpasses avhengig av objekttype (tekst, grafikk eller bilde) på skriverens kontrollpanel.	RGB-bilde	<p>sRGB skjerm* – bruker en fargekonverteringstabell, slik at fargene på utskriftene skal være tilnærmet lik fargene på en dataskjerm.</p> <p>sRGB livlig – øker fargemetningen for fargekonverteringstabellen for sRGB skjerm. Anbefales for forretningsgrafikk og tekst.</p> <p>Skjerm – ekte sort – bruker en fargekonverteringstabell, slik at fargene på utskriftene blir tilnærmet lik fargene på en dataskjerm ved bruk av bare sort toner for nøytrale gråtoner.</p> <p>Livlig – bruker en fargekonverteringstabell som gir klarere farger med større metning.</p> <p>Av – bruker ingen fargekonvertering.</p>
		RGB-tekst	<p>sRGB skjerm</p> <p>sRGB livlig*</p> <p>Skjerm – ekte sort</p> <p>Livlig</p> <p>Av</p>
		RGB-grafikk	
		<p>CMYK-bilde CMYK-tekst CMYK-grafikk</p> <p>CMYK (USA)* (lands-/regionspesifikke fabrikkoppsett) – bruker en fargekonverteringstabell som skal simulere SWOP-fargeutskrift.</p> <p>CMYK (Europa)* (lands-/regionspesifikke fabrikkoppsett) – bruker en fargekonverteringstabell som skal simulere EuroScale-fargeutskrift.</p> <p>Livlig CMYK – øker fargemetningen for fargekonverteringstabellen for CMYK (USA).</p> <p>Av – bruker ingen fargekonvertering.</p>	
Fargejustering	Automatisk fargejustering forekommer med jevne mellomrom under utskrift. Fargejustering kan startes manuelt av denne operasjonen.	Det finnes ingen valg for denne operasjonen. Trykk på <input checked="" type="checkbox"/> for å starte denne operasjonen.	

Menyvalg	Formål	Verdier	
Enhance Fine Lines (Forb. fine linjer)	Brukes til å aktivere en foretrukket utskriftsmodus for enkelte filer med fine linjedetaljer, for eksempel arkitekttegninger, kart, diagrammer for elektroniske kretsløp og flytdiagrammer. Enhance Fine Lines (Forb. fine linjer) er ikke et menyelement. Denne innstillingen er bare tilgjengelig på PCL-emuleringsdriveren, PostScript-driveren eller skriverens EWS-server (Embedded Web Server).	On (På)	Merk av i avmerkingsboksen i driveren.
		Off (Av)*	Fjern merket i avmerkingsboksen i driveren.

Løse problemer med fargekvaliteten

Dette avsnittet kan gi svar på en del grunnleggende, fargerelaterte spørsmål og beskrive hvordan noen av funksjonene på Kvalitetmeny kan brukes til å løse vanlige fargeproblemer.

Merk: Les emnet Utskriftskvalitet og feilsøking i hurtigreferansen. Det inneholder løsninger på vanlige problemer med utskriftskvaliteten, siden noen av disse problemene også kan påvirke fargekvaliteten på utskriftene.

Vanlige spørsmål om fargeutskrift

Hva er RGB-farge?

Rødt, grønt og blått lys kan kombineres i ulike mengdeforhold for å produsere mange av de fargene vi ser rundt oss. Rødt og grønt lys kan for eksempel kombineres for å lage gult lys. TV-apparater og dataskjermer genererer farger på denne måten. RGB-farge er en metode for å beskrive farger ved å angi hvor mye rødt, grønt og blått lys som trengs for å reprodusere en bestemt farge.

Hva er CMYK-farge?

Cyan, magenta, gul og sort blekk eller toner kan skrives ut i ulike mengdeforhold for å produsere mange av de fargene vi ser rundt oss. Cyan og gul farge kan for eksempel kombineres for å lage grønn farge. Trykkerier, blekkskrivere og fargelaserskrivere lager farger på denne måten. CMYK-farge er en metode for å beskrive farger ved å angi hvor mye cyan, magenta, gult og sort som trengs for å reprodusere en bestemt farge.

Hvordan angis farge i et dokument som skal skrives ut?

Dataprogrammer spesifiserer vanligvis dokumentfarge ved å bruke RGB- eller CMYK-fargekombinasjoner. I tillegg kan brukerne vanligvis endre fargen på hvert objekt i et dokument. Siden fremgangsmåtene for å endre farger varierer fra et program til et annet, kan du se under Hjelp for det programmet du bruker, hvis du vil ha mer detaljert informasjon.

Hvordan vet skriveren hvilken farge som skal skrives ut?

Når du skriver ut et dokument, sendes informasjon som beskriver typen og fargen på hvert objekt i dokumentet, til skriveren. Fargeinformasjonen går gjennom fargekonverteringstabeller der den konverteres til passende mengder cyan, magenta, gul og sort toner for å produsere den ønskede fargen. Informasjonen om objekttypen gjør at ulike fargekonverteringstabeller kan brukes til ulike typer objekter. Det er for eksempel mulig å bruke én fargekonverteringstabell på tekst, og en annen på fotografiske bilder.

Bør jeg bruke PostScript- eller PCL-emuleringsdriveren for å få best farger resultat? Hvilke driverinnstillinger bør jeg bruke for å få best farger resultat?

PostScript-driveren anbefales sterkt for å få den beste fargekvaliteten. Standardinnstillingene i PostScript-driveren vil gi best fargekvalitet for de fleste utskriftene.

Hvorfor er ikke fargene på utskriftene lik fargene på dataskjermen?

Fargekonverteringstabellene som brukes i modusen Auto for Fargekorrigering, vil vanligvis stemme nokså godt med fargene på en vanlig dataskjerm. På grunn av teknologiske forskjeller mellom skrivere og skjermer er det imidlertid mange farger som kan genereres på en dataskjerm, som ikke kan reproduseres fysisk med en fargelaserskriver. Fargene kan også variere fra skjerm til skjerm og i ulike lysforhold. Se også svaret på spørsmålet Hvordan kan jeg reprodusere en bestemt farge (for eksempel en farge i en firmalogo)? på side 6 for å få anbefalinger om hvordan skriverens fargeeksempelsider kan være nyttige når du skal løse visse problemer med fargetilpasning.

Hele utskriften har en uønsket fargetone. Kan jeg finjustere fargen?

Noen ganger kan utskriftene ha en uønsket fargetone (hele utskriften kan for eksempel ha et rødskjær). Dette kan være forårsaket av miljømessige forhold, papirtypen, lysforholdene eller brukerdefinerte innstillinger. I slike tilfeller kan Fargebalanse brukes til å generere mer tilfredsstillende farger. Ved å bruke Fargebalanse kan du gjøre små justeringer i mengden toner som brukes i hvert fargeplan. Ved å velge positive (eller negative) verdier for cyan, magenta, gul og sort på Fargebalanse-menyen kan du forsiktig øke (eller redusere) mengden toner som brukes til den valgte fargen. Hvis du for eksempel mener at utskriftene generelt er for røde, kan dette rettes opp ved å redusere bruken av både magenta og gul toner.

Er det mulig å øke glansen på utskriftene?

Glansen kan økes ved å skrive ut med innstillingen 1200 dpi for Utskriftsoppløsning.

Mine fargetransparenter er for mørke når de projiseres. Er det noe jeg kan gjøre for å forbedre fargen?

Dette problemet oppstår som oftest når transparenter projiseres med reflekterende overhead-prosjektorer. For å oppnå best fargekvalitet på projiseringene anbefales det at du bruker overhead-prosjektorer med direkte bildeoverføring. Hvis en reflekterende prosjektør må brukes, kan du gjøre transparenten lysere ved å justere innstillingen Mørkhet til 1, 2 eller 3. Pass på at du skriver ut på anbefalt type fargetransparenter. Hvis du vil ha mer informasjon, kan du se delen om spesifikasjoner for utskriftsmateriale i *Brukerhåndbok* på CDen *Programvare og dokumentasjon*.

Fargesparer må være Av når du skal justere Mørkhet.

Hva er manuell fargekorrigering?

De fargekonverteringstabellene som brukes på hvert objekt på den utskrevne siden når standardinnstillingen Auto brukes for Fargekorrigering, vil gi den beste fargen for de fleste dokumentene. Av og til kan det være ønskelig å bruke en annen fargekonverteringstabell. En slik tilpasning gjøres ved hjelp av menyen Manuell farge og innstillingen Manuell fargekorrigering.

Manuell fargekorrigering bruker fargekonverteringstabellene for RGB og CMYK som er definert på menyen Manuell farge. Du kan velge mellom fire ulike fargekonverteringstabeller for RGB-objekter (sRGB skjerm, Skjerm – ekte sort, sRGB livlig, Av og Livlig) og fire ulike fargekonverteringstabeller for CMYK-objekter (CMYK (USA), CMYK (Europa), Livlig CMYK og Av).

Merk: Innstillingen Manuell fargekorrigering vil ikke ha noen innvirkning hvis det aktuelle programmet ikke spesifiserer farger med RGB- eller CMYK-kombinasjoner, eller i visse situasjoner der programmet eller datamaskinens operativsystem justerer fargene gjennom en modul for fargebehandling.

Hvordan kan jeg reprodusere en bestemt farge (for eksempel en farge i en firmalogo)?

Noen ganger vil du kanskje at fargen på utskriften skal være svært lik en bestemt farge. Et typisk eksempel på en slik situasjon er utskrift av en firmalogo i farger. Selv om det noen ganger kan forekomme at skriveren ikke kan reprodusere den ønskede fargen nøyaktig, vil du kunne finne farger som passer i de aller fleste tilfellene. Elementene på **Fargeeksempler**-menyen kan gi nyttig informasjon om hvordan denne typen fargetilpasningsproblemer kan løses.

De ni fargeeksemplene tilsvarer fargekonverteringstabeller i skriveren. Hvis du velger én av fargeeksemplerverdiene, vil det genereres en utskrift over flere sider som består av hundrevis av fargede bokser. Hver boks inneholder enten en CMYK- eller en RGB-kombinasjon, avhengig av hvilken tabell som er valgt. Fargen i hver boks er resultatet av at den CMYK- eller RGB-kombinasjonen som boksen er merket med, er justert gjennom den valgte fargekonverteringstabellen.

Brukeren kan se gjennom sidene med fargeeksempler og finne den fargeboksen som er mest lik den ønskede fargen. Hvis brukeren finner en boks som er mest lik den ønskede fargen, men ønsker å se nærmere på fargene i det området, kan brukeren åpne Detailed Color Samples (Detaljerte fargeeksempler) ved å bruke skriverens EWS-grensesnitt (Embedded Web Server), som bare er tilgjengelig på nettverksmodeller.

Fargekombinasjonen som boksen er merket med, kan deretter brukes til å endre objektets farge i det aktuelle programmet. Hvis du vil vite hvordan du kan endre fargen til et objekt i programmet du bruker, kan du se i programmets Hjelp-meny. Manuell **fargekorrigering** kan være nødvendig for å ta i bruk den valgte fargekonverteringstabellen for det bestemte objektet.

Hvilke fargeeksemplersider som bør brukes til et bestemt fargetilpasningsproblem, avhenger av hvilken innstilling for Fargekorrigering som er i bruk (Auto, Av eller Manuell), hva slags objekt som skrives ut (tekst, grafikk eller bilder), og hvordan fargen på objektet er angitt i programmet (RGB- eller CMYK-kombinasjoner). Når skriverens innstilling for **Fargekorrigering** er **Av**, baseres fargen på utskriftsjobbinformasjonen, og ingen fargekonvertering er implementert. Tabellen nedenfor angir hvilke fargeeksemplersider som bør brukes.

Fargespesifikasjon for utskriftsobjektet	Klassifikasjon av utskriftsobjektet	Skriverens innstilling for Fargekorrigering	Fargeeksempler som bør skrives ut og brukes til fargetilpasning
RGB	Tekst	Auto	sRGB livlig
		Manuell	Manuell farge RGB-tekst
	Grafikk	Auto	sRGB livlig
		Manuell	Manuell farge RGB-grafikk
	Bilde	Auto	sRGB-skjerm
		Manuell	Manuell farge RGB-bilde
CMYK	Tekst	Auto	CMYK (USA) eller CMYK (Europa)
		Manuell	Manuell farge CMYK-tekst
	Grafikk	Auto	CMYK (USA)
		Manuell	Manuell farge CMYK-grafikk
	Bilde	Auto	CMYK (USA)
		Manuell	Manuell farge CMYK-bilde

Merk: Fargeeksempelsidene kan ikke brukes hvis det aktuelle programmet ikke spesifiserer farger med RGB- eller CMYK-kombinasjoner. I tillegg kan programmet eller datamaskinens operativsystem i visse situasjoner justere RGB- eller CMYK-kombinasjonene som er angitt i programmet, gjennom en modul for fargebehandling. Farger resultatet på utskriftene vil ikke nødvendigvis være nøyaktig like fargene på fargeeksempelsidene.

Hva er Detailed Color Samples (Detaljerte fargeeksempler), og hvordan får jeg tilgang til dem?

Denne informasjonen gjelder bare for nettverksmodeller.

Detailed Color Samples (Detaljerte fargeeksempler) er sider som ligner på standardsidene for fargeeksempler som du får tilgang til på Kvalitetmeny på skriverens kontrollpanel, eller på konfigurasjonsmenyen i skriverens ESW (Embedded Web Server). Standard fargeeksempler som du får tilgang til ved hjelp av disse metodene, har en økningsverdi på 10 prosent for røde (R), grønne (G) og blå (B) verdier. Det er disse verdiene som sammen kalles RGB-farge. Hvis brukeren finner en verdi på sidene som er nesten lik, men vil se flere farger i området rundt, kan brukeren bruke Detailed Color Samples til å angi ønsket fargeverdi og en mer nøyaktig eller lavere økningsverdi. Det gjør at brukeren kan skrive ut flere sider med fargede bokser som omgir en bestemt farge.

Bruk skriverens ESW-grensesnitt for å få tilgang til Detailed Color Samples (Detaljerte fargeeksempler). Velg alternativet Color Samples (Fargeeksempler) på konfigurasjonsmenyen. Ni fargekonverteringstabeller og tre knapper kalt Print (Skriv ut), Detailed (Detaljert) og Reset (Tilbakestill) vises i vinduet.

Hvis brukeren velger en fargekonverteringstabell og trykker på **Print**-knappen (Skriv ut), skrives standard fargeeksempler ut. Hvis en bruker velger en fargekonverteringstabell og trykker på **Detailed**-knappen (Detaljert), vises et nytt grensesnitt. I dette grensesnittet kan brukeren angi individuelle verdier for R, G og B for en bestemt farge. Brukeren kan også angi en økningsverdi som definerer forskjellen mellom RGB-verdien som hver farge varierer med. Hvis brukeren velger **Print** (Skriv ut), genereres det en utskrift som består av den brukerdefinerte fargen og fargene som finnes i nærheten av denne fargen, basert på økningsverdien.

Denne prosessen kan også brukes for fargekonverteringstabellene for cyan (C), magenta (M), gul (Y) og sort (K). Det er disse verdiene som sammen kalles CMYK-farge. Standardøkningen er 10 prosent for sort og 20 prosent for cyan, magenta og gul. Økningsverdiene som defineres av brukeren for Detailed Color Samples (Detaljerte fargeeksempler), gjelder for cyan, magenta, gul og sort.

Informasjon

Det er flere publikasjoner tilgjengelig for å hjelpe deg med å forstå skriveren og funksjonene.

Emner på Hjelp-menyen

Skriveren har innebygde hjelpeemner. De kan skrives ut fra Hjelp -menyen. Velg om du vil skrive ut emnene hver for seg, eller velg **Skriv ut alle** hvis du vil skrive ut alle emnene.

Velg dette menyelementet på Hjelp-menyen:	... for å skrive ut:
Skriv ut alle	alle veiledningene
Fargekvalitet	veiledningen <i>Fargekvalitet</i> for å justere og tilpasse fargeutskrifter
Utskriftskvalitet	veiledningen <i>Utskriftskvalitet og feilsøking</i> for å løse problemer
Utskrift	veiledningen <i>Utskrift</i> for ilegging av utskriftsmateriale
Rekvisita	veiledningen <i>Rekvisita</i> for bestilling av rekvisita
Utskriftsmateriale	veiledningen <i>Utskriftsmateriale</i> for størrelser som kan brukes, basert på kilde
Gjentatte feil	veiledningen <i>Gjentatte feil</i> for å finne ut hvilken del det er som kan være årsaken til en gjentatt feil
Menyoversikt	veiledningen <i>Menyoversikt</i> for å vise tilgjengelige menyer og menyelementer
Informasjon (denne siden)	denne siden for å få mer informasjon
Tilkobling	veiledningen <i>Tilkobling</i> for å få informasjon om hvordan du kobler til skriveren som en lokal skriver eller nettverksskriver
Flytting	veiledningen <i>Flytte skriveren</i> for å få instruksjoner om hvordan du flytter skriveren på en sikker måte

Installeringsanvisninger

Installeringsanvisninger som følger med skriveren, inneholder informasjon om hvordan du installerer skriveren og tilleggsenheter.

Publications-CDen

CDen *Programvare og dokumentasjon* inneholder håndbøkene *Brukerhåndbok* og *Menyer og meldinger* og skriverdriverne som trengs for å få skriveren i gang. I tillegg kan den inneholde skriververktøy, skjermskrifter og annen dokumentasjon.

Brukerhåndbok inneholder informasjon om ilegging av utskriftsmateriale, bestilling av rekvisita, feilsøking, fjerning av fastkjørt papir og fjerning av tilleggsutstyr. Den inneholder også informasjon om administrativ kundestøtte.

Menyer og meldinger inneholder informasjon om hvordan du endrer skriverinnstillingene for hvert tilgjengelige menyelement. Den beskriver elementene og verdiene som er tilgjengelige.

Andre språk

Brukerhåndbok, *Installeringsanvisninger*, *Menyer og meldinger* og hjelpeemnene er også tilgjengelige på andre språk på CDen *Programvare og dokumentasjon*.

Flytting

Følg disse retningslinjene når du skal flytte skriveren til et annet sted.

FORSIKTIG: Skriveren veier 48–82 kg. Det trengs minst tre (3) personer for å løfte den på en sikker måte. Bruk håndtakene på skriveren for å løfte den. Ikke løft i forsiden av skriveren, og pass på at fingrene ikke er under skriveren når den settes ned.

FORSIKTIG: Følg disse retningslinjene for å unngå å skade deg selv eller skriveren.

- Vær alltid minst tre personer når skriveren skal løftes.
- Slå alltid skriveren av med strømbryteren før du flytter den.
- Koble alle ledninger og kabler fra skriveren før du flytter den.
- Fjern alt tilleggsutstyret før du flytter skriveren. Legg tilleggsutstyret i originalemballasjen.

Merk: Skade på skriveren som forårsakes av feilaktig flytteprosedyre, dekkes ikke av skrivergarantien.

Flytte skriveren og tilleggsutstyret til et annet sted

Skriveren og tilleggsutstyret kan trygt flyttes til et annet sted så lenge følgende forholdsregler følges:

- Hold skriveren i oppreist posisjon.
- Hvis skriveren flyttes på en vogn eller lignende, må denne vognen ha plass til hele bunnplaten på skriveren, slik at den står stabilt under hele flyttingen. Hvis tilleggsutstyret flyttes på en vogn eller lignende, må denne vognen ha plass til hele enheten, slik at den står stabilt under hele flyttingen.
- Kraftig risting og sammenstøt kan skade skriveren og tilleggsutstyret og må unngås.

Menyoversikt

En rekke menyer er tilgjengelige for å gjøre det enkelt å endre skriverinnstillinger. Denne menyoversikten viser menyene og menyelementene som er tilgjengelige. Enkelte menyelementer er kanskje ikke tilgjengelige, avhengig av skrivermodellen eller tilleggsutstyret som er installert. Hvis du vil vite mer om menyelementene, kan du se *Menyer og meldinger* på CDen *Programvare og dokumentasjon*.

Rekvisitameny

- Cyan tonerkassett
- Magenta tonerkassett
- Gul tonerkassett
- Sort tonerkassett
- Toneroppsamlingsflaske
- Fikseringsenhet
- BOE

Papirmeny

- Standardkilde
- Papirstørrelse/type
- Konfigurer FB-mater
- Skift størrelse
- Papirstruktur
- Papirvekt
- Papirlegging
- Tilpassede typer
- Universaloppsett
- Skuffinstallasjon

Rapporter

- Menyinnstillingsside
- Enhetsstatistikk
- Nettverksoppsettside
- Innst., trådløst nett.
- Profiler-liste
- NetWare-oppsettside
- Skriv ut skrifter
- Skriv ut katalog
- Skriv ut demo

Innstillinger

- Oppsettmeny
- Ferdiggjørermeny
- Kvalitetmeny
- Verktøymeny
- PDF-meny
- PostScript-meny
- PCL emul-meny
- PPDS-meny
- HTML-meny
- Bildemeny

Nettverk/porter

- TCP/IP
- IPv6
- Trådløs
- Standard nettverk og Nettverk [x]
- Standard USB og USB [x]
- Parallell [x]
- Seriell [x]
- NetWare
- AppleTalk
- LexLink
- USB Direct

Sikkerhet

- Maks. ugyldig PIN
- Jobb utløper

Hjelp

- Skriv ut alle
- Fargekvalitet
- Utskriftskvalitet
- Utskrift
- Rekvisita
- Utskriftsmateriale
- Gjentatte feil
- Menyoversikt
- Informasjon
- Tilkobling
- Flytting

Skriverens kontrollpanel

Bruk kontrollpanelet til å endre skriverinnstillinger, avbryte utskriftsjobber, skrive ut rapporter og kontrollere status for rekvisita. Kontrollpanelet viser informasjon om problemløsning når det er nødvendig.

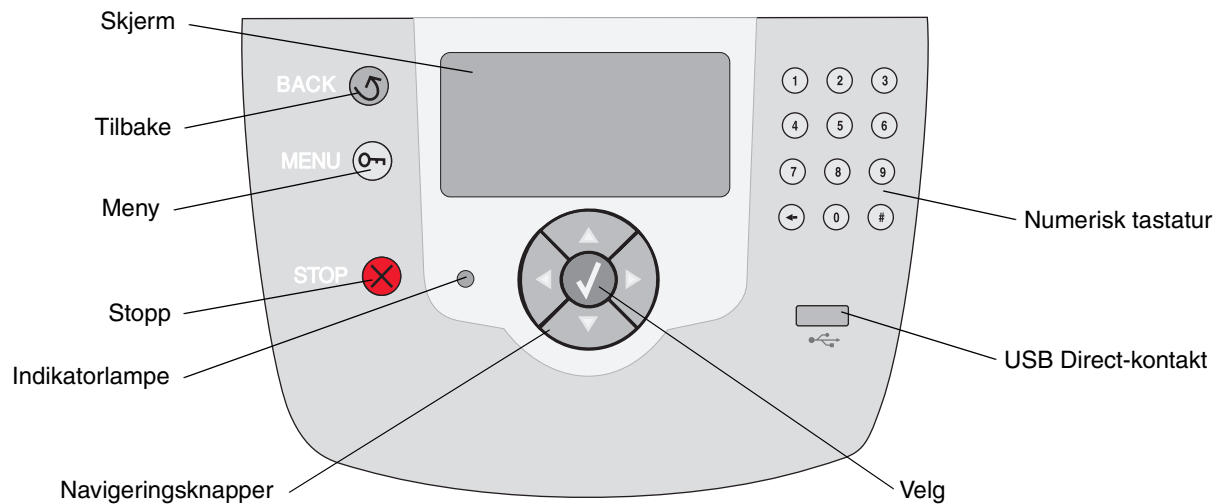

Hvis du vil vite mer om kontrollpanelet, kan du se *Brukerhåndbok* på CDen *Programvare og dokumentasjon*.

Utskriftsmateriale

Skriveren støtter de følgende størrelsene for utskriftsmateriale. Velg egendefinerte størrelser opptil de maksimale målene for Universal-innstillingen.

Tegnforklaring		✓ – støttes med sideregistrering	† – støttes uten sideregistrering*	✗ – støttes ikke			
Størrelse Mål	Mål	500 arks skuffer	Flerbruks- mater	Høykapasitets- mater (tilleggsutstyr)	Dupleks- enhet (tilleggs- utstyr)	Konvolutt- skuff (tilleggs- utstyr)	Banner- skuff (tilleggs- utstyr)
A3	297 x 420 mm (11,7 x 16,5 tommer)	✗	✗	✗	✗	✗	✗
A4	210 x 297 mm (8,27 x 11,7 tommer)	✓	†	✓	✓	✗	✗
A5	148 x 210 mm (5,83 x 8,27 tommer)	✓	†	✓	✓	✗	✗
JIS B4	257 x 364 mm (10,1 x 14,3 tommer)	✗	✗	✗	✗	✗	✗
JIS B5	182 x 257 mm (7,17 x 10,1 tommer)	✓	†	✓	✓	✗	✗
Letter	215,9 x 279,4 mm (8,5 x 11 tommer)	✓	†	✓	✓	✗	✗
Legal	215,9 x 355,6 mm (8,5 x 14 tommer)	✓	†	✓	✓	✗	✗
Executive	184,2 x 266,7 mm (7,25 x 10,5 tommer)	✓	†	✓	✓	✗	✗
Folio	216 x 330 mm (8,5 x 13 tommer)	†	†	✗	✓	✗	✗
Statement	139,7 x 215,9 mm (5,5 x 8,5 tommer)	†	†	✗	✓	✗	✗
Tabloid	279 x 432 mm (11 x 17 tommer)	✗	✗	✗	✗	✗	✗
Universal**	69,85 x 127 mm til 297 x 1219,2 mm (2,75 x 3,5 tommer til 11,69 x 48 tommer)	✓	†	✗	†	✗	✗
Banner	210 til 215,9 mm bred og opptil 1219,2 mm lang (8,27 til 8,5 tommer bred og opptil 48 tommer lang)	✗	†	✗	✗	✗	✓
7 3/4-konvolutt (Monarch)	98,4 x 190,5 mm (3,875 x 7,5 tommer)	✗	†	✗	✗	†	✗

* Støttes som valgt papir med automatisk størrelsesregistrering deaktivert for gjeldende skuff.

** Når dette alternativet er valgt, formateres siden for 215,9 x 355,6 mm (8,5 x 14 tommer) med mindre noe annet er angitt.

Tegnforklaring ✓ – støttes med sideregistrering		† – støttes uten sideregistrering*			✗ – støttes ikke		
Størrelse Mål	Mål	500 arks skuffer	Flerbruksmater	Høykapasitetsmater (tilleggsutstyr)	Dupleksenhet (tilleggsutstyr)	Konvolutt-skuff (tilleggsutstyr)	Banner-skuff (tilleggsutstyr)
9-konvolutt	98,4 x 225,4 mm (3,875 x 8,9 tommer)	✗	†	✗	✗	†	✗
10-konvolutt	104,8 x 241,3 mm (4,12 x 9,5 tommer)	✗	†	✗	✗	†	✗
DL-konvolutt	110 x 220 mm (4,33 x 8,66 tommer)	✗	†	✗	✗	†	✗
C5-konvolutt	162 x 229 mm (6,38 x 9,01 tommer)	✗	†	✗	✗	†	✗
B5-konvolutt	176 x 250 mm (6,93 x 9,84 tommer)	✗	†	✗	✗	†	✗
Andre konvolutter***	104,8 x 210 mm til 215,9 x 355,6 mm (4,125 x 8,27 tommer til 8,5 x 14 tommer)	✗	†	✗	✗	†	✗

* Støttes som valgt papir med automatisk størrelsesregistrering deaktivert for gjeldende skuff.
** Når dette alternativet er valgt, formateres siden for 215,9 x 355,6 mm (8,5 x 14 tommer) med mindre noe annet er angitt.

Oppbevare utskriftsmateriale

Følg disse retningslinjene for å oppbevare utskriftsmaterialet på riktig måte. De hjelper deg med å unngå inntrekkingsproblemer og ujevn utskriftskvalitet:

- Det beste resultatet oppnår du ved å oppbevare utskriftsmaterialet et sted der temperaturen er omtrent 21 °C og den relative luftfuktigheten er 40 %.
- Oppbevar esker med utskriftsmateriale på en pall eller i en hylle i stedet for å sette dem rett på gulvet.
- Når du oppbevarer enkeltpakker med utskriftsmateriale utenfor originalemballasjen, må du sørge for at de ligger på et flatt underlag, slik at kantene ikke bretter eller krøller seg.
- Ikke sett noe oppå pakkene med utskriftsmateriale.

Tips for å unngå papirstopp

Disse tipsene kan hjelpe deg med å unngå papirstopp:

- Bruk bare anbefalt utskriftsmateriale (papir o.a.).
- Ikke legg for mye utskriftsmateriale i papirkildene. Kontroller at bunken ikke er høyere enn kapasitetsmerket på etikettene i kildene.
- Ikke legg krøllet, brettet eller fuktig utskriftsmateriale i skriveren.
- Bøy, luft og rett ut utskriftsmaterialet før du legger det i skriveren.
- Ikke bruk utskriftsmateriale som er klippet eller beskåret for hånd.

- Ikke bland størrelser, tykkelser eller typer av utskriftsmateriale i samme papirkilde.
- Kontroller at den anbefalte utskriftssiden vender ned når du fyller i 500 arks skuffer, og at den vender opp når du fyller i flerbruksmateren eller høypapasitetsmateren, ved enkeltsidig utskrift.
- Oppbevar utskriftsmaterialet i passende omgivelser. Les Oppbevare utskriftsmateriale.
- Ikke ta ut noen skuffer under en utskriftsjobb.
- Skyv alle skuffene godt inn når du har lagt i dem.
- Kontroller at førerne er riktig justert i forhold til størrelsen på utskriftsmaterialet i skuffen. Kontroller at førerne ikke står for tett inntil bunken med utskriftsmateriale.
- Kontroller at alle kablene som er koblet til skriveren, er koblet til ordentlig. Se *Installeringsanvisninger* hvis du vil ha mer informasjon.
- Tøm hele papirbanen hvis papiret kjører seg fast. Se *Brukerhåndbok* hvis du vil ha informasjon om utskriftsmaterialets bane.

Utskrift

Få mest mulig ut av skriveren ved bruk av riktig utskriftsmateriale i skuffene og riktige innstillinger for typer og størrelser. Du må aldri blande flere papirtyper i én skuff.

Merk: Du trenger ikke å justere papirstørrelsen når automatisk størrelsesregistrering er aktivert. Automatisk størrelsesregistrering er aktivert som standard for skriverens skuffer, men er ikke tilgjengelig for flerbruksmateren.

Legge i papir

Skriveren støtter en rekke typer, størrelser og vekt av utskriftsmateriale. Både standardskuffer og tilleggsskuffer merkes med indikatorer for maksimal stabelhøyde.

Slik forebygger du papirstopp:

- Før du legger utskriftsmaterialet i skriveren, bør du bøye arkene frem og tilbake og deretter luften dem. Ikke brett eller krøll utskriftsmaterialet. Rett inn kantene av bunken på en plan overflate.
- Papiret må ikke overstige kapasitetsmerket. Overfylling kan føre til papirstopp.



Legge i en 500 arks skuff

- 1 Ta ut skuffen, og sett den på en flat, plan overflate.
- 2 Trykk sammen den fremre førerhendelen, og skyv den mot forsiden av skuffen.
- 3 Trykk sammen førerhendelen på siden, og skyv føreren til den posisjonen som passer til papirstørrelsen du skal legge i.
- 4 Bøy arkene frem og tilbake for å løsne dem, og luft dem.
- 5 Legg papiret i skuffen med utskriftssiden ned, slik det er vist.

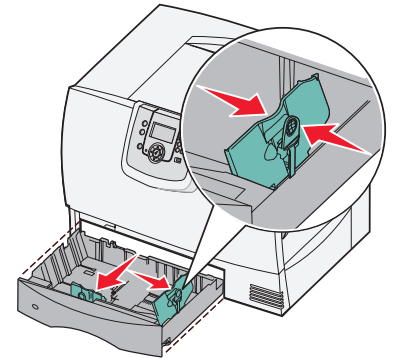

Ikke brett eller krøll papiret. Rett inn kantene av bunken på en plan overflate.

Ikke legg i bøyde eller skrukkete papir.

Indikator for maksimal stabelhøyde

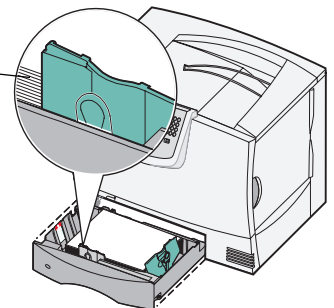

Merk: Papiret må ikke overstige kapasitetsmerket. For mye utskriftsmateriale i skuffene kan føre til papirstopp.

- 6 Trykk sammen den fremre førerhendelen, og skyv føreren inntil papirbunken.
- 7 Sett inn skuffen igjen. Kontroller at skuffen er skjøvet helt inn i skriveren.

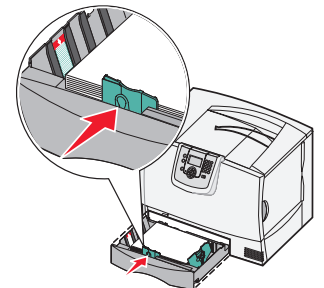

Legge i flerbruksmateren

Du kan bruke flerbruksmateren på én av to måter:

- **Papirskuff** – som papirskuff kan du legge i papir eller spesialpapir i materen og la det bli liggende i materen.
- **Manuell arkmater** – som manuell arkmater kan du sende en utskriftsjobb til materen mens du angir type og størrelse for utskriftematerialet fra datamaskinen. Du blir deretter bedt om å legge i riktig utskriftsmateriale før du skriver ut.

Slik legger du i flerbruksmateren:

- 1 Åpne flerbruksmateren.
- 2 Trykk sammen papirførerhendelen, og skyv førerne helt mot fronten av skriveren.

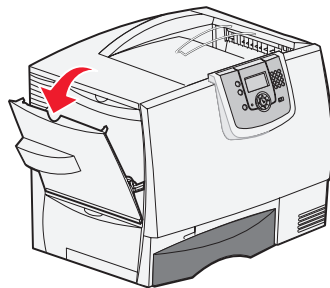

- 3 Bøy arkene frem og tilbake for å løsne dem, og luft dem. Ikke brett eller krøll utskriftsmaterialet. Rett inn kantene av bunken på en plan overflate.

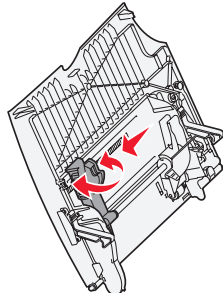

- 4 Ordne papirbunken eller spesialpapir riktig for størrelsen, typen og utskriftsmetoden du bruker.

- 5 Plasser papiret eller spesialpapiret, med utskriftssiden opp, langs venstre side av flerbruksmateren, og skyv det deretter så langt inn som det går uten problemer.

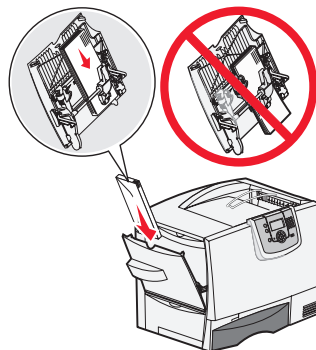

Ikke press utskriftspapiret inn.

Merk: Papiret må ikke overstige kapasitetsmerket. For mye utskriftsmateriale i materen kan føre til papirstopp.

- 6 Trykk sammen papirførerhendelen, og skyv føreren inntil papirbunken.
- 7 Hvis du legger i en annen type utskriftsmateriale enn det som lå i skuffen, må du endre innstillingen for Papirtype for den skuffen på kontrollpanelet.

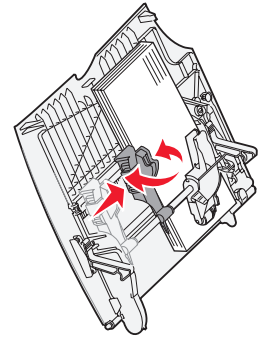

Legge i andre papirkilder

Hvis du vil vite hvordan du kan legge utskriftsmateriale i andre papirkilder, kan du se på CDen *Programvare og dokumentasjon* som fulgte med skriveren.

Angi papirtype og papirstørrelse

Hvis du har valgt riktige innstillinger for Papirtype og Papirstørrelse, vil skriveren automatisk koble sammen eventuelle skuffer som inneholder samme papirtype og papirstørrelse.

Merk: Hvis typen utskriftsmateriale du legger i, er den samme som det som lå der sist, trenger du ikke å endre innstilling for Papirtype.

Slik endrer du innstillingen for Papirtype eller Papirstørrelse:

- 1 Trykk på  på kontrollpanelet.
- 2 Trykk på  til du ser  Papirmeny. Trykk deretter på .
- 3 Trykk på  til du ser  Papirstørrelse/type. Trykk deretter på .
- 4 Trykk på  til  vises ved siden av ønsket kilde, og trykk deretter på .
- 5 Trykk på  til  vises ved siden av størrelsen på utskriftsmaterialet som du har lagt i, og trykk deretter på .
- 6 Trykk på  til  vises ved siden av typen utskriftsmateriale som du har lagt i, og trykk deretter på .

Sender valg vises på kontrollpanelet.

- 7 Trykk på  til skriveren går tilbake til Klar-tilstanden.

Skrive ut på spesialpapir (transparenter, etiketter osv.)

Følg disse anvisningene hvis du skal skrive ut på utskriftsmateriale som transparenter, kartong, glanset papir, etiketter eller konvolutter.

- 1 Legg i utskriftsmateriale som angitt for den skuffen du skal bruke. Se **Legge i papir** på side 1 hvis du trenger hjelp.
- 2 Bruk skriverens kontrollpanel til å velge riktig papirtype og papirstørrelse for det utskriftsmaterialet du har lagt i. Se **Angi papirtype og papirstørrelse** hvis du trenger hjelp.
- 3 Bruk programmet du skal skrive ut fra, til å velge riktig papirtype, papirstørrelse og kilde for det utskriftsmaterialet du har lagt i.
 - a Velg **Fil** ► **Skriv ut** i tekstbehandlingsprogrammet, regnearket, webleseren eller det programmet du skriver ut fra.
 - b Klikk på **Egenskaper** (eller **Alternativer**, **Skriver** eller **Oppsett**, avhengig av programmet) for å vise innstillingene i skriverdriveren.
 - c Klikk på kategorien **Paper** (Papir), og velg deretter skuffen som inneholder spesialpapiret, fra listeboksen **Paper Tray** (Papirskuff).
 - d Velg type utskriftsmateriale (transparenter, konvolutter osv.) fra listeboksen **Paper Type** (Papirtype).
 - e Velg størrelsen på spesialpapiret fra listeboksen **Paper Size** (Papirstørrelse).
 - f Klikk på **OK**, og send utskriftsjobben på vanlig måte.

Hvis du vil vite mer om papirstørrelser, kan du se veiledningen Utskriftsmateriale.

Rekvisita

Tabellene nedenfor viser varenumrene som gjelder ved bestilling av nye tonerkassetter, oppsamlingsbeholdere for toner, fikseringsenheter og bildeoverføringsenheter.

Tonerkassetter

Gå til Lexmarks hjemmeside på www.lexmark.com for å få informasjon om bestilling av tonerkassetter.

Nedenfor er en liste over tonerkassetter du kan bestille:

C770/C772	C772
<ul style="list-style-type: none">• Sort tonerkassett• Cyan tonerkassett• Magenta tonerkassett• Gul tonerkassett• Sort høykapasitets tonerkassett• Cyan høykapasitets tonerkassett• Magenta høykapasitets tonerkassett• Gul høykapasitets tonerkassett• Sort tonerkassett for returprogram• Cyan tonerkassett for returprogram• Magenta tonerkassett for returprogram• Gul tonerkassett for returprogram• Sort høykapasitets tonerkassett for returprogram• Cyan høykapasitets tonerkassett for returprogram• Magenta høykapasitets tonerkassett for returprogram• Gul høykapasitets tonerkassett for returprogram	<ul style="list-style-type: none">• Sort tonerkassett med ekstra høy kapasitet• Cyan tonerkassett med ekstra høy kapasitet• Magenta tonerkassett med ekstra høy kapasitet• Gul tonerkassett med ekstra høy kapasitet• Sort tonerkassett med ekstra høy kapasitet for returprogram• Cyan tonerkassett med ekstra høy kapasitet for returprogram• Magenta tonerkassett med ekstra høy kapasitet for returprogram• Gul tonerkassett med ekstra høy kapasitet for returprogram

Oppsamlingsbeholder for toner

Varenummeret for oppsamlingsbeholderen for toner er 10B3100.

Fikseringsenhet eller bildeoverføringsenhet

Se varenummeret som vises på fikserings- eller bildeoverføringsenheten, for å få riktig bestillingsnummer for disse enhetene.

Utskriftskvalitet

Du kan løse mange problemer med utskriftskvaliteten ved å skifte rekvisita eller vedlikeholdskomponenter som har nådd slutten på sin tiltenkte levetid. Se om kontrollpanelet viser en melding om en rekvisitakomponent i skriveren.

Bruk denne tabellen til å finne løsninger på problemer med utskriftskvaliteten.

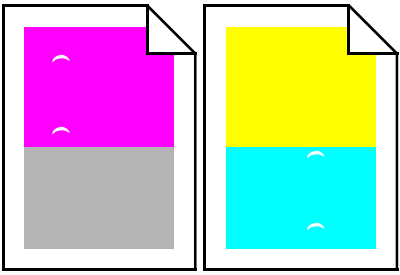
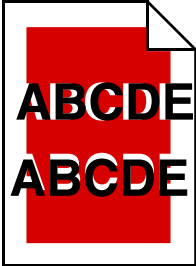
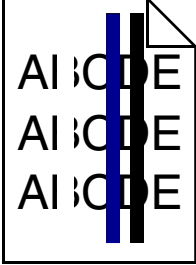
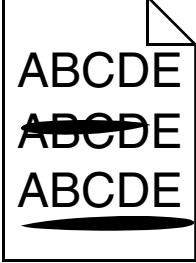
Symptom	Årsak	Løsning
Gjentatte feil 	Tonerkassetten, bildeoverføringsenheten og overføringsvalse eller fikseringsenheten er defekt.	<p>Det er merker med jevne mellomrom bare i én farge og flere ganger på en side:</p> <p>Bytt kassetten hvis feilen inntreffer hver:</p> <ul style="list-style-type: none"> – 48 mm (1,9 tommer) – 97 mm (3,8 tommer) <p>Det er gjentatte merker nedover siden i alle farger:</p> <ul style="list-style-type: none"> • Bytt overføringsvalse hvis feilen inntreffer hver 60 mm (2,4 tommer). • Bytt bildeoverføringsenheten hvis feilen inntreffer hver 101 mm (4 tommer). • Bytt fikseringsenheten hvis feilen inntreffer hver 148 mm (5,8 tommer). <p>Det er gjentatte merker på hver tredje eller sjette side i ulike farger:</p> <p>Bytt bildeoverføringsenheten.</p>
Feil fargeregistrering 	Fargen er forskjøvet utenfor det riktige området, eller fargen er lagt over et annet farget område.	<p>Topp til bunn eller venstre til høyre:</p> <ol style="list-style-type: none"> 1 Forsikre deg om at tonerkassetten er satt skikkelig inn ved å ta dem ut av skriveren og sette dem inn igjen. 2 Juster innstillingen for Fargejustering på Verktøy meny.
Hvit eller farget strek 	Tonerkassetten, bildeoverføringsenheten og overføringsvalse eller fikseringsenheten er defekt.	<ol style="list-style-type: none"> 1 Bytt tonerkassetten for fargen som lager streken. 2 Hvis problemet vedvarer, må du bytte bildeoverføringsenhet og overføringsvalse. 3 Hvis problemet vedvarer, må du bytte fikseringsenhet.
Vannrette streker 	Tonerkassetten, overføringsvalse, bildeoverføringsenheten eller fikseringsenheten kan være defekt, tom eller slitt.	<p>Bytt tonerkassetten, overføringsvalse, bildeoverføringsenheten eller fikseringsenheten hvis det er nødvendig.</p> <p>Skriv ut veiledningen Gjentatte feil for å avgjøre hva som må byttes.</p>

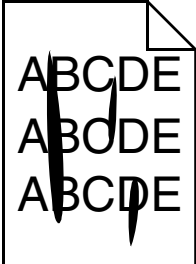
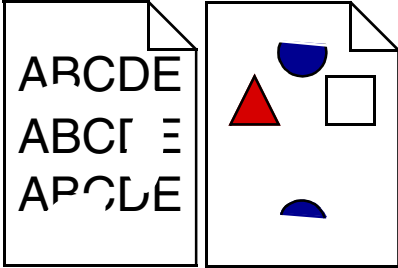
Symptom	Årsak	Løsning
Loddrette streker 	<ul style="list-style-type: none"> • Toneren smøres utover før den festes til papiret. • Tonerkassetten er defekt. 	<ul style="list-style-type: none"> • Hvis papiret er stivt, kan du forsøke å skrive ut fra en annen skuff. • Bytt tonerkassetten for fargen som lager streken.
Uregelmessigheter på utskriften 	<ul style="list-style-type: none"> • Papiret har absorbert fuktighet på grunn av høy luftfuktighet. • Du bruker papir som ikke oppfyller spesifikasjonene for skriveren. • Bildeoverføringsenheten og overføringsvalsen er slitt eller defekt. • Fikseringsenheten er slitt eller defekt. 	<ul style="list-style-type: none"> • Legg papir fra en ny pakke i papirskuffen. • Ikke bruk strukturert papir med grove kanter. • Kontroller at skriverens innstillinger for Papirtype, Papirstruktur og Papirvekt stemmer med papiret du bruker. • Bytt bildeoverføringsenhet og overføringsvalse. • Bytt fikseringsenheten.
Utskriften er for lys	<ul style="list-style-type: none"> • Papirinnstillingene kan være feil. • Innstillingen for Mørkhet er for lys. • Du bruker papir som ikke oppfyller spesifikasjonene for skriveren. • Det er lite toner igjen i tonerkassetten. • Tonerkassetten er defekt eller har vært installert på mer enn én skriver. 	<ul style="list-style-type: none"> • Kontroller at skriverens innstillinger for Papirtype, Papirstruktur og Papirvekt stemmer med papiret du bruker. • Velg en annen innstilling for Mørkhet fra skriverdriveren før du sender utskriftsjobben. • Utfør en fargejustering fra Verktøymeny. • Legg i papir fra en ny pakke. • Ikke bruk strukturert papir med grove kanter. • Pass på at papiret du legger i skuffene, ikke er fuktig. • Bytt tonerkassetten.
Utskriften er for mørk	<ul style="list-style-type: none"> • Innstillingen for Mørkhet er for mørk. • Tonerkassetten er defekt. 	<ul style="list-style-type: none"> • Velg en annen innstilling for Mørkhet fra skriverdriveren før du sender utskriftsjobben. • Bytt tonerkassetten.
Utskriftskvaliteten på transparenter er dårlig (Utskriften har uønskede lyse eller mørke felt, toneren er gnidd utover, det er vannrette eller loddrette striper på utskriften, eller fargen projiseres ikke.)	<ul style="list-style-type: none"> • Du bruker transparenter som ikke oppfyller spesifikasjonene for skriveren. • Innstillingen for Papirtype for skuffen du bruker, er noe annet enn Transparent. 	<ul style="list-style-type: none"> • Bruk bare transparenter som anbefales av skriverprodusenten. • Kontroller at innstillingen for Papirtype er Transparent.

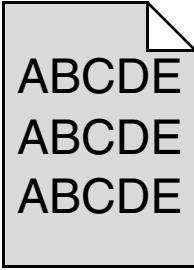
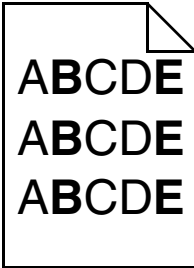
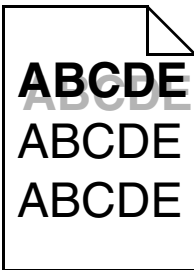
Symptom	Årsak	Løsning
Tonerflekker	<ul style="list-style-type: none"> • Tonerkassetene er defekte. • Overføringsvalsen er slitt eller defekt. • Bildeoverføringsenheten er slitt eller defekt. • Fikseringsenheten er slitt eller defekt. • Det er toner i papirbanen. 	<ul style="list-style-type: none"> • Bytt tonerkassetene. • Bytt overføringsvalsen. • Bytt bildeoverføringsenheten. • Bytt fikseringsenheten. • Ring etter service.
Toneren sverter lett av fra papiret når du håndterer arkene	<ul style="list-style-type: none"> • Innstillingen for Type er feil for den typen utskriftsmateriale du bruker. • Innstillingen for Struktur er feil for den typen utskriftsmateriale du bruker. • Innstillingen for Vekt er feil for den typen utskriftsmateriale du bruker. • Fikseringsenheten er slitt eller defekt. 	<ul style="list-style-type: none"> • Endre innstillingen for Papirtype slik at den stemmer med papiret eller spesialpapiret du bruker. • Endre innstillingen for Papirstruktur fra Normal til Glatt eller Grov. • Endre innstillingen for Papirvekt fra Vanlig til Kartong (eller en annen passende vekt). • Bytt fikseringsenheten.
Grå bakgrunn	 <ul style="list-style-type: none"> • Innstillingen for Mørkhet er for mørk. • Tonerkassetene er defekte. 	<ul style="list-style-type: none"> • Velg en annen innstilling for Mørkhet fra skriverdriveren før du sender utskriftsjobben. • Bytt tonerkassetene.
Ujevn tetthet på utskriftene	 <ul style="list-style-type: none"> • Tonerkassetene er defekte. • Overføringsvalsen er slitt eller defekt. • Bildeoverføringsenheten er slitt eller defekt. 	<ul style="list-style-type: none"> • Bytt tonerkassetene. • Bytt overføringsvalsen. • Bytt bildeoverføringsenheten.
Skyggebilder	 <p>Tonernivået er lavt i tonerkassetene.</p>	<ul style="list-style-type: none"> • Kontroller at innstillingen for Papirtype er riktig for det utskriftsmaterialet du bruker. • Bytt tonerkassetene.
Avkortet utskrift (En del av utskriften er klippet av på siden, toppen eller bunnen av arket.)	Papirførerne i den valgte skuffen er innstilt for en annen papirstørrelse enn den som ligger i skuffen.	Flytt papirførerne slik at de stemmer med papirstørrelsen i skuffen.

Symptom	Årsak	Løsning
Feilplasserte marger	<ul style="list-style-type: none"> Papirførerne i den valgte skuffen er innstilt for en annen papirstørrelse enn den som ligger i skuffen. Automatisk registrering av størrelse er slått av, men du har lagt en ny papirstørrelse i skuffen. Du kan for eksempel ha lagt A4-papir i skuffen, men ikke satt Papirstørrelse til A4. 	<ul style="list-style-type: none"> Flytt papirførerne slik at de stemmer med papirstørrelsen i skuffen. Angi innstillingen for Papirstørrelse slik at den stemmer med utskriftsmaterialet som ligger i skuffen.
Skråstilt utskrift (Utskriften er feilaktig skråstilt.)	<ul style="list-style-type: none"> Papirførerne i den valgte skuffen er ikke i riktig posisjon for størrelsen på papiret i skuffen. Du bruker papir som ikke oppfyller spesifikasjonene for skriveren. 	<p>Flytt papirførerne slik at de stemmer med papirstørrelsen i skuffen.</p> <p>Se Spesifikasjoner for utskriftsmateriale i <i>Brukerhåndbok</i> på CDen <i>Programvare og dokumentasjon</i>.</p>
Blanke sider	En eller flere tonerkassetter er defekte eller tomme.	Bytt de defekte tonerkassettene.
Sider med heldekkende farge	<ul style="list-style-type: none"> Tonerkassettene er defekte. Skriveren trenger service. 	<ul style="list-style-type: none"> Bytt tonerkassettene. Ring etter service.
Papiret krøller seg under utskrift og når det kommer ut i utskuffen	<ul style="list-style-type: none"> Innstillingene for Papirtype, Papirstruktur og Papirvekt er ikke riktige for utskriftsmaterialet du bruker. Papiret er blitt lagret et sted med høy luftfuktighet. 	<ul style="list-style-type: none"> Endre innstillingene for Papirtype, Papirstruktur og Papirvekt slik at de stemmer med utskriftsmaterialet som er lagt i skriveren. Legg i papir fra en nyåpnet pakke. La papiret ligge i originalemballasjen til du skal bruke det. Se Oppbevare papir i <i>Brukerhåndbok</i> på CDen <i>Programvare og dokumentasjon</i>.

Gjentatte feil

