

# KytKentäopas

**Huomautus:** Paikallista tulostusta varten on asennettava tulostimen ohjelmisto (ohjaimet) ennen USB-kaapelin liittämistä.

## Tulostimen ja ohjelmiston asentaminen Windowsiin paikallista tulostusta varten

1 Avaa tulostimen mukana toimitettu *Ohjelmisto ja käyttöoppaat* -CD-levy.

2 Valitse **Asenna tulostin ja ohjelmisto**.

**Huomautus:** Jotkin Windows-käyttöjärjestelmät edellyttävät, että käyttäjällä on järjestelmänvalvojan oikeudet asennettaessa tulostinohjaimia tietokoneeseen.

3 Hyväksy käyttöoikeussopimus napsauttamalla **Hyväksyn**.

4 Valitse **Suositus** ja napsauta sitten **Seuraava**.

Suositteltu asennusvaihtoehto on oletusvaihtoehto paikallisen tulostimen asennuksessa. Jos asennat apuohjelmia, muutat asetuksia tai mukautat laiteohjaimia, valitse **Mukautettu**. Noudata tietokoneen näytön ohjeita.

5 Valitse **Paikallisesti liitetty** ja valitse sitten **Valmis**.

**Huomautus:** Ohjaimien lataaminen voi kestää muutaman minuutin.

6 Sulje *Ohjelmisto ja käyttöoppaat* -CD-levyn asennusohjelma.

7 Yhdistä USB-kaapeli. Kohdistaa kaapelissa oleva USB-symboli tulostimessa olevaan USB-symboliin.

**Huomautus:** Vain Windows 98 SE-, Windows Me-, Windows 2000-, Windows XP- ja Windows Server 2003 -käyttöjärjestelmät tukevat USB-liitäntöjä. Myös jotkin UNIX-, Linux- ja Macintosh-tietokoneet tukevat USB-liitäntöjä. Tarkista tietokoneen käyttöjärjestelmän oppaista, tukeeko järjestelmä USB-liitäntää.

8 Kytke tulostimen virtajohdon toinen pää tulostimen takana olevaan liittimeen ja toinen pää asianmukaisesti maadoitettuun pistorasiaan.

9 Kytke tulostimeen virta.

Kun USB-kaapeli kytketään ja tulostin käynnistetään, Windows-käyttöjärjestelmä asentaa tulostimen ohjatusti uutena laitteena. Tulostinohjelmiston (ohjainten) asentaminen vaiheessa 1 riittää ohjatun toiminnon käynnistämiseen. Kun ohjattu toiminto on valmis, Tulostimet-kansioon ilmestyy tulostinkuvake.

**Huomautus:** Kun tulostin on tehnyt sisäiset testinsä, **Valmis**-ilmoitus osoittaa, että tulostin on valmis vastaanottamaan töitä. Jos näytössä on jokin muu ilmoitus kuin **Valmis**, katso *Ohjelmisto ja käyttöoppaat* -CD-levyltä, miten ilmoitus poistetaan näytöstä.

10 Tulosta testisivu.

## **Rinnakkais- tai sarjakaapelin käyttäminen**

Lisätietoja on tulostimen mukana toimitetulla *Ohjelmisto ja käyttöoppaat* -CD-levyllä olevassa *Käyttöoppaassa*.

## **Paikallinen tulostaminen Mac- tai UNIX-/Linux-käyttöjärjestelmässä**

Lisätietoja on tulostimen mukana toimitetulla *Ohjelmisto ja käyttöoppaat* -CD-levyllä olevassa *Käyttöoppaassa*.

## Tulostimen ja ohjelmiston asentaminen Windowsiin verkkotulostusta varten

- 1 Varmista, että tulostimen virta on katkaistu ja virtajohto on irrotettu pistorasiasta.
- 2 Kytke tulostin LAN-liittimeen tai -keskittimeen käyttämällä Ethernet-kaapelia, joka on yhteensopiva verkon kanssa.
- 3 Kytke tulostimen virtajohdon toinen pää tulostimen takana olevaan liittimeen ja toinen pää asianmukaisesti maadoitettuun pistorasiaan.
- 4 Kytke tulostimeen virta.

**Huomautus:** Kun tulostin on tehnyt sisäiset testinsä, **Valmis**-ilmoitus osoittaa, että tulostin on valmis vastaanottamaan töitä. Jos näytössä on jokin muu ilmoitus kuin **Valmis**, katso Julkaisut-CD-levyltä, miten ilmoitus poistetaan näytöstä.

- 5 Käynnistä tulostimen mukana toimitettu *Ohjelmisto ja käyttöoppaat* -CD-levy samassa verkossa olevassa toisessa tietokoneessa.
- 6 Valitse **Asenna tulostin ja ohjelmisto**.
- 7 Hyväksy käyttöoikeussopimus napsauttamalla **Hyväksyn**.
- 8 Valitse **Suositus** ja napsauta sitten **Seuraava**.
- 9 Valitse **Liitetty verkkoon** ja valitse sitten **Seuraava**.
- 10 Valitse tulostimen malli luettelosta ja napsauta sitten **Seuraava**.
- 11 Valitse tulostinportti luettelosta ja suorita asennus loppuun valitsemalla **Valmis**. Tulostinobjekti luodaan tietokoneen Tulostimet-kansioon.

Jos tulostinportti ei näy luettelossa, napsauta **Lisää portti**. Luo uusi tulostinportti antamalla tarvittavat tiedot. Luo uusi Enhanced TCP/IP Network Port -tyyppinen portti. Käyttämällä tätä asetusta voit käyttää tulostinta monipuolisimmin.

- 12 Tulosta testisivu.

### Muut verkkokaapelivaihtoehdot

Myös seuraavat vaihtoehdot saattavat olla käytettävissä verkkotulostukseen. Lisätietoja on tulostimen mukana toimitetulla *Ohjelmisto ja käyttöoppaat* -CD-levyllä olevassa *Käyttöoppaassa*.

- Sisäiset valokuitutulostuspalvelimet
- Sisäiset Ethernet-tulostuspalvelimet
- Sisäiset langattomat tulostuspalvelimet
- Ulkoiset Ethernet-tulostuspalvelimet
- Ulkoiset langattomat tulostuspalvelimet

Tuotteen mukana toimitetaan yksityiskohtaiset asennusohjeet.

### Verkkotulostus Mac-, UNIX-/Linux- tai NetWare-ympäristössä

Lisätietoja tästä tuesta on tulostimen mukana toimitetun *Ohjelmisto ja käyttöoppaat* -CD-levyn *Käyttöoppaassa*.

Tulostimen mukana toimitetulla *Ohjelmisto ja käyttöoppaat* -CD-levyllä on lisätietoja. Avaa *Ohjelmisto ja käyttöoppaat* -CD-levy ja valitse **Näytä oppaat**.

# Värilaatuopas

Tämän värilaatuoppaan tarkoitus on auttaa käyttäjiä ymmärtämään, miten tulostimen toimintoja voidaan käyttää väritulosteiden säätämiseen ja mukauttamiseen.

## Laatu-valikko

Tästä valikosta valitaan tulostuslaatuun ja väriaineen säästämiseen vaikuttavia asetuksia.

Valikkokohta	Käyttö	Arvot	
Tulostustila	Määrittää, tulostetaanko kuvat yksivärisinä harmaasävyisinä tai värillisinä.	Väri*	
		Vain musta	
Värinkorjaus	Säätää tulostetun värin, jotta se vastaisi paremmin muiden tulostuslaitteiden tai standardivärijärjestelmien värejä.  Additiivisten ja subtraktiivisten värien välisten erojen vuoksi joitakin värejä, jotka näkyvät tietokoneen näytössä, ei voida tulostaa tulostimella.	Automaattinen*	Käyttää eri värinmuuntotaulukkoa jokaiselle sivulle tulostettavalle objektille objektin tyyppiin ja sen värimääritysten mukaisesti.
		Ei käytössä	Värinkorjaus ei ole käytössä.
		Manuaalinen	Voit määrittää itse värinmuuntotaulukot, joita käytetään jokaiselle sivulle tulostettavalle objektille objektin tyyppiin ja sen värimääritysten mukaisesti. Taulukoiden määrittäminen tehdään Värinsäästö käsin -asetuksen avulla.
Tarkkuus	Tulosteiden tarkkuuden valitseminen.	1200 dpi	
		4800 CQ*	
Tummuuden säätö	Vaalentaa tai tummentaa tulostetta ja säästää väriainetta.	1-5	Oletusasetus on 4*. Valitsemalla pienemmän numeron voit vaalentaa tulostetta tai säästää väriainetta.
Värinsäästö	Säästää väriainetta grafiikassa ja kuvissa, mutta säilyttää kuitenkin tekstin korkealaatuisena. Vähentää grafiikan ja kuvien tulostamisessa käytettävän väriaineen määrää, mutta teksti tulostetaan käyttämällä väriaineen määrän oletusarvoa. Jos tämä asetus valitaan, se ohittaa Tummuuden säätö -asetukset. PPDS-ohjain ei tue värinsäästöä, ja PCL-emulointiohjain tukee sitä osittain.	Käytössä	
		Ei käytössä*	

Valikkokohta	Käyttö	Arvot	
RGB-kirkkaus	Väritulosteiden kirkkaus-, kontrasti- ja kylläisyysasetusten säätäminen. Nämä toiminnot eivät vaikuta tiedostoihin, joissa käytetään CMYK-värimääriytyksiä. Lisätietoja värimääriytyksistä on Julkaisut-CD-levyn käyttöoppaan kohdassa <b>Väritulostusta koskevia usein esitettyjä kysymyksiä</b> .	-6, -5, -4, -3, -2, -1, 0*, 1, 2, 3, 4, 5, 6	<b>-6</b> on suurin mahdollinen vähennys <b>6</b> on suurin mahdollinen lisäys Oletusasetus on <b>0</b>
RGB-kontrasti		0*, 1, 2, 3, 4, 5	Oletusasetus on <b>0</b> <b>5</b> on suurin mahdollinen lisäys
RGB-kylläisyys		0*, 1, 2, 3, 4, 5	Oletusasetus on <b>0</b> <b>5</b> on suurin mahdollinen lisäys
Väritasapaino	Käyttäjät voivat hienosäätää väritulosteen värejä lisäämällä tai vähentämällä erikseen kussakin väripinnassa käytetyn väriaineen määrää.	Syaani Magenta Keltainen Musta Palauta oletukset	<b>-5, -4, -3, -2, -1, 0*, 1, 2, 3, 4, 5</b> <b>-5</b> on suurin mahdollinen vähennys <b>5</b> on suurin mahdollinen lisäys Määrittää Syaani-, Magenta-, Keltainen- ja Musta-asetukseksi arvon <b>0</b> (nolla).
Väriesimerkit	Auttaa käyttäjiä valitsemaan tulostettavat värit. Käyttäjät voivat tulostaa väriesimerkkisivuja jokaisesta tulostimessa käytettävästä RGB- ja CMYK-värinmuuntotaulukosta. Väriesimerkkisivuilla on värillisiä ruutuja ja niiden ohella RGB- tai CMYK-yhdistelmät, joista kunkin ruudun väri muodostuu. Nämä sivut voivat auttaa käyttäjää päättämään, mitä RGB- tai CMYK-yhdistelmiä sovellusohjelmassa käytetään halutun väritulosteen aikaansaamiseksi. Tulostimen upotettu Web-palvelinkäyttöliittymä, joka on käytettävissä ainoastaan verkkomalleissa, on käytössä joustavampi. Sen avulla käyttäjät voivat tulostaa yksityiskohtaisia värinäytteitä.	sRGB-näyttö Tarkka sRGB Näyttö—Tod. musta Tarkka Ei käytössä—RGB US CMYK Euro CMYK Tarkka CMYK Ei käytössä—CMYK	Tulostaa RGB-esimerkkejä käyttämällä sRGB-näytön värinmuuntotaulukoita. Tulostaa RGB-esimerkkejä käyttämällä sRGB tarkka-värinmuuntotaulukoita. Tulostaa RGB-näytteitä käyttämällä Näyttö—Tod. musta-värinmuuntotaulukoita. Tulostaa RGB-esimerkkejä käyttämällä Tarkka-värinmuuntotaulukoita. Värinmuunto ei ole käytössä. Tulostaa CMYK-esimerkkejä käyttämällä US CMYK-värinmuuntotaulukoita. Tulostaa CMYK-esimerkkejä käyttämällä Euro CMYK-värinmuuntotaulukoita. Tulostaa CMYK-esimerkkejä käyttämällä Tarkka CMYK-värinmuuntotaulukoita. Värinmuunto ei ole käytössä.

Valikkokohta	Käyttö	Arvot	
Värinsäätö käs in	Tämän asetuksen avulla käyttäjät voivat itse määrittää RGB- tai CMYK-värimuunnokset, joita käytetään jokaisessa tulostettavan sivun objektissa. Määritetyn tiedon värimuunto RGB-yhdistelmiä käyttämällä voidaan mukauttaa objektin tyyppiin (teksti, grafiikka tai kuva) mukaan tulostimen käyttöpaneelista.	RGB-kuva	<p><b>sRGB-näyttö*</b>—Tulostin käyttää värimuuntotaulukkoa, joka jäljittelee tietokoneen näytön värejä.</p> <p><b>Tarkka sRGB</b>—Tulostaa värit täyteläisinä käytettäessä sRGB-näyttö-värimuuntotaulukkoa. Suositeltava asetus yritysgrafiikalle ja tekstille.</p> <p><b>Näyttö—Tod. musta</b>—Käyttää värimuuntotaulukkoa ja tuottaa tulosteita, jotka vastaavat tietokoneen näytön värejä. Neutraalien harmaasävyjen tulostamiseen käytetään ainoastaan mustaa väriainetta.</p> <p><b>Tarkka</b>—Tulostin käyttää värimuuntotaulukkoa, joka tuottaa kirkkaita ja täyteläisiä värejä.</p> <p><b>Ei käytössä</b>—Värimuunto ei ole käytössä.</p>
		RGB-teksti	<b>sRGB-näyttö</b>
		RGB-grafiikka	<p><b>Tarkka sRGB*</b></p> <p><b>Näyttö—Tod. musta</b></p> <p><b>Tarkka</b></p> <p><b>Ei käytössä</b></p>
		<p>CMYK-kuva CMYK-teksti CMYK-grafiikka</p>	<p><b>US CMYK*</b> (maa-/aluekohtaisia tehdasasetuksia)—Tulostin käyttää värimuuntotaulukkoa, joka jäljittelee SWOP-väritulostusta.</p> <p><b>Euro CMYK*</b> (maa-/aluekohtaisia tehdasasetuksia)—Tulostin käyttää värimuuntotaulukkoa, joka jäljittelee EuroScale-väritulostusta.</p> <p><b>Tarkka CMYK</b>—Tulostaa värit täyteläisinä käytettäessä US CMYK -värimuuntotaulukkoa.</p> <p><b>Ei käytössä</b>—Värimuunto ei ole käytössä.</p>
Värinsäätö	Laite säätää värejä automaattisesti silloin tällöin tulostuksen aikana. Värinsäätö voidaan aloittaa manuaalisesti tällä toiminnolla.	Tällä toiminnolla ei ole asetusvaihtoehtoja. Voit aloittaa toiminnon painamalla  -painiketta.	

Valikkokohta	Käyttö	Arvot	
Viivojen korjaus	Asetus, jolla voidaan ottaa käyttöön tulostustila ohuita viivoja sisältävien tiedostojen tulostamiseen. Näitä tiedostoja ovat esimerkiksi rakennuspiirustukset, kartat, virtapiirikaaviot ja vuokaaviot.  Viivojen korjaus ei ole valikkokohta. Tämä asetus on käytettävissä ainoastaan PCL-emulointiohjaimessa tai PostScript-ohjaimessa tai tulostimen upotetussa Web-palvelimessa.	Käytössä	Valitse valintaruutu ohjaimessa.
		Ei käytössä*	Poista valintaruudun valinta ohjaimessa.

## Väri-laatuongelmien ratkaiseminen

Tässä jaksossa annetaan vastauksia joihinkin väriin liittyviin peruskysymyksiin ja selostetaan, miten joitakin Laatu-valikon vaihtoehtoja voidaan käyttää tavallisten väriin liittyvien ongelmien ratkaisemiseen.

**Huomautus:** Lue myös pikaoppaan osa Tulostuslaatu- ja vianmääritysopas. Siinä on ratkaisuja yleisiin tulostuslaatuongelmiin, joista jotkin voivat vaikuttaa tulosteen värinlaatuun.

### Väritulostusta koskevia usein esitettyjä kysymyksiä

#### Mikä on RGB-väri?

Punaista, vihreää ja sinistä valoa voidaan sekoittaa erisuuruusina määrinä toisiinsa, jolloin saadaan aikaan suuri määrä luonnossa esiintyviä värejä. Esimerkiksi yhdistämällä punaista ja vihreää valoa saadaan keltaista valoa. Televisioiden ja tietokonenäyttöjen värit saadaan aikaan tällä menetelmällä. RGB-väri on värien kuvausmenetelmä, joka osoittaa, kuinka paljon punaista, vihreää ja sinistä valoa tarvitaan tietyn värin tuottamiseen.

#### Mikä on CMYK-väri?

Syaania, magentaa, keltaista ja mustaa mustetta tai väriainetta voidaan tulostaa erisuuruusina määrinä, jolloin saadaan aikaan suuri määrä luonnossa esiintyviä värejä. Esimerkiksi yhdistämällä syaania ja keltaista saadaan aikaan vihreää väriä. Painokoneet, mustesuihkutulostimet ja laserväritulostimet tuottavat värit tällä tavalla. CMYK-väri on värien kuvausmenetelmä, joka osoittaa, kuinka paljon syaania, magentaa, keltaista ja mustaa tarvitaan tietyn värin tuottamiseen.

#### Miten väri määritetään tulostettavassa asiakirjassa?

Sovellusohjelmissa asiakirjan värit määritetään tavallisesti käyttämällä RGB- tai CMYK-väriyhdistelmiä. Lisäksi käyttäjä voi niissä yleensä muuttaa asiakirjan jokaisen objektin väriä. Koska värien muuttaminen tehdään eri tavalla eri sovelluksissa, katso lisäohjeita sovellusohjelman Ohje-osasta.

#### Miten tulostin tietää, mitä väriä sen pitää tulostaa?

Kun käyttäjä tulostaa asiakirjan, jokaisen asiakirjassa olevan objektin tyyppiä ja väriä koskeva tieto lähetetään tulostimeen. Väritieto kulkee värinmuuntotaulukoiden avulla, jotka muuntavat värin sopiviksi määriksi syaania, magentaa, keltaista ja mustaa väriainetta, joita tarvitaan halutun värin tuottamiseen. Objektityyppiä koskevan tiedon avulla eri objektityypeissä voidaan käyttää eri värinmuuntotaulukoita. Voidaan esimerkiksi käyttää yhtä värinmuuntotaulukkoa tekstiin ja jotain toista värinmuuntotaulukkoa valokuviin.

## Kumpi ohjain tuottaa parhaan värin: PostScript-ohjain vai PCL-emulointiohjain? Mitä ohjainasetuksia on käytettävä, jotta väri olisi mahdollisimman hyvä?

On erittäin suositeltavaa käyttää PostScript-ohjainta parhaan värinlaadun takaamiseksi. PostScript-ohjaimen oletusasetukset tuottavat halutunlaisen värinlaadun useimmissa tulosteissa.

### Miksi tulosteessa oleva väri ei vastaa tietokoneen näytössä näkyvää väriä?

Yleensä värinmuuntotaulukot, joita käytetään automaattisessa **Värinkorjaus**-tilassa, arvioivat vakiotietokonenäytön värit. Koska tulostimet ja näytöt kuitenkin eroavat toisistaan teknisesti, tietokonenäytössä voidaan tuottaa monia sellaisia värejä, joita värilasertulostin ei voi tuottaa. Myös näyttöjen erilaisuudella ja valaistusoloilla voi olla vaikutusta siihen, miten värit vastaavat toisiaan. Lue vastaus kysymykseen "Miten saan jonkin tietyn värin (esimerkiksi yrityksen logon värin) vastaamaan tulostimen tulostamaa väriä?" sivulla 6. Siinä neuvotaan, miten tulostimen väriesimerkkisivuja voidaan käyttää tiettyjen värien vastaavuusongelmien ratkaisemiseen.

### Tulostettu sivu näyttää sävytetyltä. Voinko säätää väriä vähän?

Käyttäjän mielestä tulosteet saattavat joskus näyttää sävytetyiltä (esimerkiksi tuloste näyttää liian punaiselta). Tämä voi johtua ympäristötekijöistä, paperilajista, valaistusoloista tai käyttäjän mieltymyksistä. Tällaisessa tapauksessa miellyttävämpi väri voidaan tuottaa **Väritasapaino**-asetuksella. Väritasapaino-asetuksen avulla käyttäjä voi hienosäätää kussakin värissä käytettävän väriaineen määrää. Kun Väritasapaino-valikossa valitaan positiivisia arvoja syaanille, magentalle, keltaiselle ja mustalle, valitun värin väriaineen määrä lisääntyy vähän. Kun valitaan negatiivisia arvoja, väriaineen määrä vähenee. Jos esimerkiksi koko tulostettu sivu on käyttäjän mielestä liian punainen, vähentämällä sekä magentaa että keltaista saadaan aikaan väri, joka miellyttää mahdollisesti enemmän.

### Voiko tulosteen kiiltoa lisätä?

Tulosteeseen saadaan lisäkiiltoa, kun tulostuksessa käytetään 1200 dpi:n Tulostustarkkuus-asetusta.

### Värilliset kalvot näyttävät tummilta heijastettaessa. Voinko tehdä mitään värin parantamiseksi?

Tämä ongelma on hyvin yleinen, kun kalvoja näytetään heijastukseen perustuvilla piirtoheittimillä. Jotta värinlaatu olisi paras mahdollinen, on suositeltavaa käyttää siirtoheittimiä. Jos on käytettävä heijastukseen perustuvaa piirtoheittintä, kalvoa voidaan vaalentaa **Tummuuden säätö**-asetuksella 1, 2 tai 3. Tulosta ainoastaan suositelluille värillisille kalvoille. Lisätietoja on *Ohjelmisto ja käyttöoppaat* -CD-levyn *Käyttöoppaan* kohdassa Paperin ja erikoismateriaalien ohjeet.

**Värinsäätö**-asetuksen tilaksi on määritettävä **Ei käytössä**, jos **Tummuuden säätö**-asetusta halutaan muuttaa.

### Mitä on manuaalinen värinkorjaus?

Kun käytetään automaattista **Värinkorjaus**-asetusta, jokaiseen tulostetun sivun objektiin käytettävät värinmuuntotaulukot tuottavat halutunlaisen värin useimmissa asiakirjoissa. Joskus käyttäjä voi haluta käyttää jotain muuta väritaulukkosovitusta. Tämä mukauttaminen tehdään käyttämällä **Värinsäätö käsin**-valikkoa ja **Värinkorjaus**-asetusta **Käsinsäätö**.

Värinkorjaus-asetusta **Käsinsäätö** käytetään RGB- ja CMYK-värinmuuntotaulukkomäärityksiin, jotka on tehty **Värinsäätö käsin**-valikossa. Käyttäjät voivat valita minkä tahansa neljästä eri värinmuuntotaulukkoarvosta, jotka ovat valittavissa RGB-objekteille (sRGB-näyttö, Näyttö—Tod. musta, Tarkka sRGB, Ei käytössä ja Tarkka), tai minkä tahansa neljästä eri värinmuuntotaulukkoarvosta, jotka ovat valittavissa CMYK-objekteille (US CMYK, Euro CMYK, Tarkka CMYK ja Ei käytössä).

**Huomautus:** Värinkorjaus-asetuksesta **Käsinsäätö** ei ole hyötyä, jos sovellusohjelmassa ei määritetä värejä RGB- tai CMYK-yhdistelmillä tai tietyissä tilanteissa, kun sovellusohjelma tai tietokoneen käyttöjärjestelmä säätää sovelluksessa määritetyt värit värienhallinnan kautta.

## Miten saan jonkin tietyn värin (esimerkiksi yrityksen logon värin) vastaamaan tulostimen tulostamaa väriä?

Joskus käyttäjillä on tarve saada jonkin tietyn objektin tulostettava väri vastaamaan tarkasti jotain tiettyä väriä. Käyttäjä voi esimerkiksi yrittää saada aikaan yrityksen logon väriä. Vaikka joskus käy niin, ettei tulostin voi tuottaa täsmälleen haluttua väriä, sopivia värivastaavuuksia löytyy useimmissa tapauksissa. **Väriesimerkit-**valikkokohdasta voi olla hyötyä tämän tyyppisen värinsovituserongelman ratkaisemiseen.

Väriesimerkit-arvot, joita on yhdeksän, vastaavat tulostimen värinmuuntotaulukoita. Kun valitaan mikä tahansa Väriesimerkit-arvo, tulostin tulostaa monisivuisen tulosteen, jossa on satoja värillisiä ruutuja. Jokaisen ruudun kohdalla on joko CMYK- tai RGB-yhdistelmä sen mukaan, mikä taulukko on valittu. Kussakin ruudussa tarkasteltavana oleva väri on saatu aikaan siten, että ruudun kohdalla oleva CMYK- tai RGB-yhdistelmä on viety valitun värinmuuntotaulukon läpi.

Käyttäjä voi verrata väriesimerkkisivuja ja etsiä ruudun, jonka väri on lähimpänä haluttua väriä. Jos käyttäjä löytää ruudun, joka vastaa haluttua väriä suhteellisen hyvin, mutta hän haluaa tarkkailla kyseisen alueen värejä tarkemmin, hän voi käyttää yksityiskohtaisia värinäytteitä tulostimen upotetun Web-palvelimen kautta. Se on käytettävissä ainoastaan verkkomalleissa.

Ruudun kohdalla olevaa väriyhdistelmää voidaan sitten käyttää objektin värin muuntamiseen sovellusohjelmassa. Ohjelasovelluksen ohjeissa on ohjeita objektin värin muuttamisesta. Manuaalinen **värinkorjaus** -asetus voi olla tarpeen, jotta valittua värinmuuntotaulukkoa voidaan käyttää objektille.

Tietyn värin etsintäongelman ratkaisemisessa käytettävät väriesimerkkisivut määräytyvät käytettävän Värinkorjaus-asetuksen (Automaattinen, Ei käytössä tai Käsinsäätö) mukaan, tulostustyön tyyppin (teksti, grafiikka tai kuvat) mukaan sekä sen mukaan, mitä väriyhdistelmäasetusta sovellusohjelma käyttää (RGB- tai CMYK-yhdistelmät). Kun tulostimen **värinkorjaus**-asetus on **Ei käytössä**, värit tulostetaan tulostustyön tietojen mukaan. Värejä ei muunneta. Seuraavassa taulukossa on lueteltu väriesimerkkisivut, joita voidaan käyttää.

Tulostustyön värimääritys	Tulostustyön luokitus	Tulostimen Värinkorjaus-asetus	Tulostettavat väriesimerkkisivut, joita voidaan käyttää sopivan värin etsimiseen
RGB	Teksti	Automaattinen	Tarkka sRGB
		Manuaalinen	Värinsäätö käsin RGB-teksti -asetus
	Grafiikka	Automaattinen	Tarkka sRGB
		Manuaalinen	Värinsäätö käsin RGB-grafiikka -asetus
	Kuva	Automaattinen	sRGB-näyttö
		Manuaalinen	Värinsäätö käsin RGB-kuva -asetus



Tulostustyön värimääritys	Tulostustyön luokitus	Tulostimen Värinkorjaus-asetus	Tulostettavat väriesimerkkisivut, joita voidaan käyttää sopivan värin etsimiseen
CMYK	Teksti	Automaattinen	US CMYK tai EURO CMYK
		Manuaalinen	Värinsäätö käsin CMYK-teksti-asetus
	Grafiikka	Automaattinen	US CMYK
		Manuaalinen	Värinsäätö käsin CMYK-grafiikka-asetus
	Kuva	Automaattinen	US CMYK
		Manuaalinen	Värinsäätö käsin CMYK-kuva-asetus

**Huomautus:** Väriesimerkit-sivuista ei ole hyötyä, jos sovellusohjelma ei määritä värejä RGB- tai CMYK-yhdistelmillä. Lisäksi joissakin tilanteissa sovellusohjelma tai tietokoneen käyttöjärjestelmä säätää sovelluksessa määritetyt RGB- tai CMYK-yhdistelmät värienhallinnan kautta. Näin saatu tulostusväri ei aina vastaa tarkasti väriesimerkkisivujen väriä.

### ***Mitä yksityiskohtaiset värinäytteet ovat, ja miten niitä käytetään?***

Nämä tiedot koskevat ainoastaan verkkomalleja.

Yksityiskohtaiset värinäytteet vastaavat värinäytteiden oletussivuja, joita voidaan tarkastella tulostimen käyttöpaneelin Laatu-valikosta tai tulostimen upotetun Web-palvelimen Määritys-valikosta. Näiden oletusvärinäytteiden punaisen (R), vihreän (G) ja sinisen (B) värin tarkkuus on 10 %. RGB-väri koostuu näistä arvoista. Jos käyttäjä löytää sivuilta arvon, joka on lähellä haluttua väriä, mutta hän haluaa tarkkailla läheisen alueen värejä tarkemmin, hän voi luoda haluamansa väriarvon ja säätää tai alentaa tarkkuutta yksityiskohtaisten värinäytteiden avulla. Siten hän voi tulostaa useita sivuja, joiden värilliset ruudut sijaitsevat halutun värin lähetyvillä.

Voit käyttää yksityiskohtaisten värinäytteiden sivuja tulostimen upotetun Web-palvelimen kautta. Valitse Väriesimerkit-kohta Määritys-valikosta. Asetusnäytössä on yhdeksän värinmuuntotaulukkoa ja kolme painiketta: Tulosta, Tiedot ja Palauta.

Jos käyttäjä valitsee värinmuuntotaulukon ja painaa **Tulosta**-painiketta, tulostin tulostaa oletusvärinäytesivut. Jos käyttäjä valitsee värinmuuntotaulukon ja painaa **Tiedot**-painiketta, näyttöön tulee uusi käyttöliittymä. Siinä käyttäjä voi määrittää tietyn värin R-, G- ja B-arvot yksitellen. Lisäksi käyttäjä voi määrittää tarkkuusarvon, joka määrittää, miten paljon kukin ruutu poikkeaa RGB-arvosta. Jos käyttäjä valitsee **Tulosta**, tulostin tulostaa tulosteen, joka koostuu käyttäjän määrittämästä väristä ja sen läheisistä väreistä tarkkuusarvon perusteella.

Sama voidaan toistaa syaanin (C), magentan (M), keltaisen (Y) ja mustan (K) värinmuuntotaulukon yhteydessä. CMYK-väri koostuu näistä arvoista. Oletustarkkuus on 10 % (musta) tai 20 % (syaani, magenta ja keltainen). Käyttäjän yksityiskohtaisille värinäytteille määrittämä tarkkuusarvo koskee syaania, magentaa, keltaista ja mustaa.

# Tieto-opas

Tulostinta ja sen toimintoja kuvaillaan useissa oppaissa.

## Ohjevalikon sivut

Tulostimessa on ohjevalikon sivuja. Ne ovat tulostettavissa Ohje-valikosta. Voit tulostaa kaikki yksitellen tai tulostaa kaikki valitsemalla **Tulosta kaikki**.

### Valitse tämä valikkokohta Ohjevalikosta:

	...tulostettava:
<b>Tulosta kaikki</b>	Kaikki oppaat
<b>Väri-laatu</b>	<i>Väri-laatuopas</i> väritulosteiden säätämiseen ja mukauttamiseen
<b>Tulostuslaatu</b>	<i>Tulostuslaatu- ja vianmääritysopas</i> ongelmien ratkaisemiseen
<b>Tulostusopas</b>	<i>Tulostusopas</i> materiaalin lisäämistä varten
<b>Tarvikeopas</b>	<i>Tarvikeopas</i> tarvikkeiden tilaamiseen
<b>Tulostusmateriaaliopas</b>	<i>Tulostusmateriaaliopas</i> tietoja lähteiden mukaisista tuetuista kokovaihtoehtoista
<b>Toistuvien virheiden opas</b>	<i>Toistuvien virheiden opas</i> toistuvien virheiden aiheuttajien selvittämiseen
<b>Valikkokartta</b>	<i>Valikkokartta</i> , jossa näkyvät käytettävissä olevat valikot ja valikkokohtat
<b>Tieto-opas (tämä sivu)</b>	Tämä sivu, jolla on lisätietoja
<b>KytKentäopas</b>	<i>KytKentäopas</i> , jossa on tietoja tulostimen kytkemisestä paikalliseksi tulostimeksi tai verkkotulostimeksi
<b>Kuljetusopas</b>	<i>Kuljetusopas</i> , jossa on ohjeita tulostimen siirtämistä varten

## Asennusohje

Tulostimen mukana toimitettu *Asennusohje* sisältää tietoja tulostimen ja sen lisävarusteiden asentamisesta.

## Julkaisut-CD-levy

*Ohjelmisto ja käyttöoppaat* -CD-levy sisältää *Käyttöopasmaan* ja *Valikko- ja ilmoitusoppaan* sekä asianmukaiset tulostinohjaimet, joiden avulla tulostinta käytetään. Se saattaa sisältää myös tulostuksen apuohjelmia, näyttöfontteja ja muita oppaita.

*Käyttöopasmaassa* on tietoja tulostusmateriaalin lisäämisestä, tarvikkeiden tilaamisesta, vianmäärityksestä, paperitukosten selvittämisestä sekä lisävarusteiden irrottamisesta. Lisäksi siinä on tukitietoja.

*Valikko- ja ilmoitusoppaassa* on tietoja kunkin valikkokohtan tulostinasetuksen muuttamisesta. Siinä esitellään käytettävissä olevat kohdat ja arvot.

## Muut kielet

*Käyttöopas, Asennusohje, Valikko- ja ilmoitusopas* sekä Ohje-valikon sivut ovat saatavissa muilla kielillä *Ohjelmisto ja käyttöoppaat* -CD-levyllä.

# Kuljetusopas

Voit siirtää tulostimen toiseen paikkaan näiden ohjeiden mukaisesti.

**VAARA:** Tulostin painaa 48–82 kg. Sen turvalliseen nostamiseen tarvitaan vähintään kolme (3) henkilöä. Nosta tulostinta sen kädensijoista äläkä tulostimen etureunasta. Varmista, että sormesi eivät jää tulostimen alle laskiessasi sen.

**VAARA:** Noudata näitä ohjeita, jotta et vahingoittaisi itseäsi tai tulostinta:

- Tulostimen nostamiseen tarvitaan ainakin kolme henkilöä.
- Katkaise tulostimen virta aina virtakytkimestä, ennen kuin siirrät tulostinta.
- Irrota kaikki johdot ja kaapelit tulostimesta, ennen kuin siirrät sitä.
- Irrota kaikki lisävarusteet, ennen kuin siirrät tulostinta. Aseta lisävarusteet alkuperäisiin pakkauksiinsa.

**Huomautus:** Tulostimen takuu ei korvaa vahinkoa, jonka syynä on vääränlainen siirtely.

## Tulostimen ja lisävarusteiden siirtäminen toiseen paikkaan

Tulostin ja lisävarusteet voidaan siirtää turvallisesti toiseen paikkaan näiden ohjeiden mukaisesti:

- Pidä tulostin pystyasennossa.
- Tulostimen siirtämiseen käytettävien kärrijen tulee olla tukevat ja niin suuret, että ne tukevat tulostimen koko jalustaa. Lisävarusteiden siirtämiseen käytettävien kärrijen tulee olla tukevat ja niin suuret, että lisävarusteet mahtuvat siihen kokonaan.
- Kova tärinä voi vahingoittaa tulostinta tai lisävarusteita, joten sitä on vältettävä.

# Valikkokartta

Erilaisten valikkojen avulla tulostimen asetuksia voidaan muuttaa helposti. Valikot ja niiden komennot esitellään tässä valikkokartassa. Jotkin valikkokohdat eivät ole käytettävissä kaikissa tulostinmalleissa tai -kokoonpanoissa. Lisätietoja valikkokomennoista on *Ohjelmisto ja käyttöoppaat* -CD-levyn *Valikko- ja ilmoitusoppaassa*.

## **Tarvikkeet-valikko**

Syaani värikasetti  
Magenta värikasetti  
Keltainen värikasetti  
Musta värikasetti  
Käytetyn värijauheen laatikko  
Kiinnitysyksikkö  
ITU

## **Paperi-valikko**

Oletuslähde  
Paperikoko/-laji  
Monisyötön asetus  
Korvaava paperikoko  
Paperin laatu  
Paperin paino  
Paperin lisäys  
Mukautetut lajit  
Universal  
Alustan asetus

## **Raportit**

Valikkoasetussivu  
Laitetilastot  
Verkkoasetussivu  
Langaton asetussivu  
Profiililuettelo  
NetWare-asennussivu  
Tulosta fontit  
Tulosta hakemisto  
Tulosta demo

## **Asetukset**

Asetus-valikko  
Viimeistely-valikko  
Laatu-valikko  
Apuohjelmat-valikko  
PDF-valikko  
PostScript-valikko  
PCL-valikko  
PPDS-valikko  
HTML-valikko  
Kuva-valikko

## **Verkko/Portit**

TCP/IP  
IPv6  
Langaton  
Vakioverkko ja Verkko [x]  
Vakio-USB ja USB [x]  
Rinnakkaisportti [x]  
Sarjaportti [x]  
Netware  
AppleTalk  
LexLink  
USB-suoraliitäntä

## **Suojaus**

Virheellinen enimmäis-  
PIN  
Työn vanheneminen

## **Ohje**

Tulosta kaikki  
Värilaatu  
Tulostuslaatu  
Tulostusopas  
Tarvikeopas  
Tulostusmateriaaliopas  
Toistuvien virheiden  
opas  
Valikkokartta  
Tieto-opas  
KytKentäopas  
Kuljetusopas

## Tulostimen käyttöpaneeli

Käyttöpaneelista voit muuttaa tulostimen asetuksia, peruuttaa tulostustöitä, tulostaa raportteja ja tarkistaa tarvikkeiden tilan. Käyttöpaneelissa näkyy vianmääritystietoja tarvittaessa.

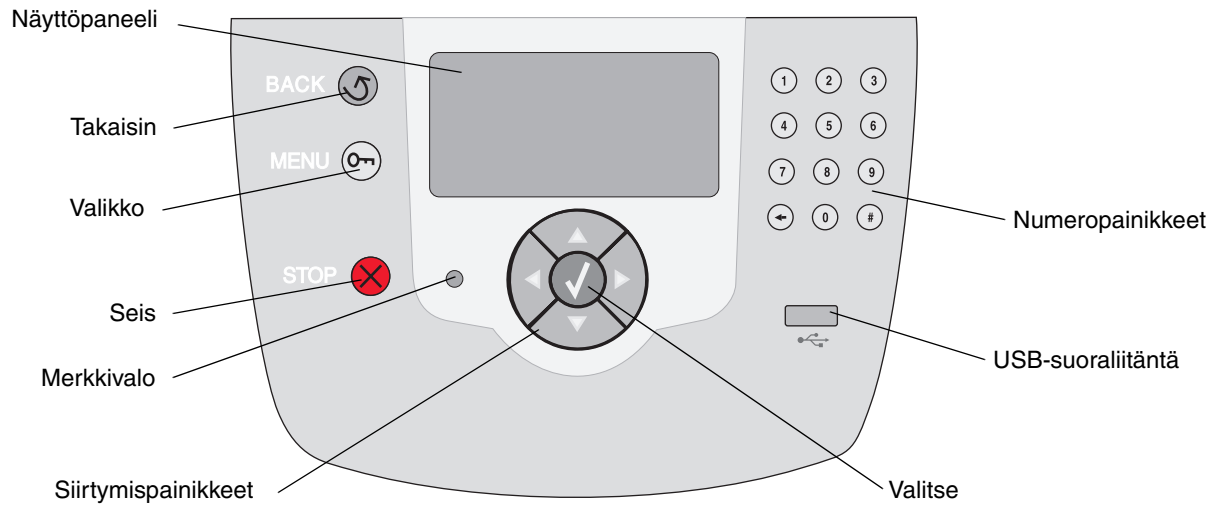

Lisätietoja on *Ohjelmisto ja käyttöoppaat* -CD-levyn käyttöoppaassa.

# Tulostusmateriaaliopas

Tulostin tukee seuraavia tulostusmateriaalikokoja. Universal-asetuksessa voit valita mukautettuja paperikokoja enimmäiskokoon asti.

Selitys	✓ — tuettu koon tunnistuksen yhteydessä		† — tuettu ilman koon tunnistusta*		✗ — ei tuettu			
	Tulostusmateriaalin koko Mitat	Mitat	500 arkin lokerot	Monisyöttölaite	Valinnainen suurkapasiteettinen syöttölaite	Valinnainen kaksipuolinen tulostusyksikkö	Valinnainen kirjekuorten syöttölaite	Valinnainen pitkän lomakkeen lokero
A3	297 x 420 mm	✗	✗	✗	✗	✗	✗	✗
A4	210 x 297 mm	✓	†	✓	✓	✗	✗	
A5	148 x 210 mm	✓	†	✓	✓	✗	✗	
JIS B4	257 x 364 mm	✗	✗	✗	✗	✗	✗	
JIS B5	182 x 257 mm	✓	†	✓	✓	✗	✗	
Letter	215,9 x 279,4 mm	✓	†	✓	✓	✗	✗	
Legal (8 ½ x 14 tuumaa)	215,9 x 355,6 mm	✓	†	✓	✓	✗	✗	
Executive	184,2 x 266,7 mm	✓	†	✓	✓	✗	✗	
Folio	216 x 330 mm	†	†	✗	✓	✗	✗	
Statement	139,7 x 215,9 mm	†	†	✗	✓	✗	✗	
Tabloid	279 x 432 mm	✗	✗	✗	✗	✗	✗	
Universal**	69,85 x 127 mm - 297 x 1219,2 mm	✓	†	✗	†	✗	✗	
Pitkä lomake	210 - 215,9 mm (leveys) x 1219,2 mm (pituus)	✗	†	✗	✗	✗	✓	
7 3/4 - kirjekuori (Monarch)	98,4 x 190,5 mm	✗	†	✗	✗	†	✗	
9-kirjekuori	98,4 x 225,4 mm	✗	†	✗	✗	†	✗	
10-kirjekuori	104,8 x 241,3 mm	✗	†	✗	✗	†	✗	
DL-kirjekuori	110 x 220 mm	✗	†	✗	✗	†	✗	

\* Tuettu valittuna paperina, kun kyseisistä lokeroista on poistettu käytöstä koon tunnistustoiminto.

\*\* Kun tämä koko valitaan, sivu muotoillaan koolle 215,9 x 355,6 mm, ellei toisin mainita.

Selitys	✓ — tuettu koon tunnistuksen yhteydessä	† — tuettu ilman koon tunnistusta*	✗ — ei tuettu				
Tulostusmateriaalin koko Mitat	Mitat	500 arkin lokerot	Monisyöttölaite	Valinnainen suurkapasiteettinen syöttölaite	Valinnainen kaksipuolinen tulostusyksikkö	Valinnainen kirjekuorten syöttölaite	Valinnainen pitkän lomakkeen lokero
C5-kirjekuori	162 x 229 mm	✗	†	✗	✗	†	✗
B5-kirjekuori	176 x 250 mm	✗	†	✗	✗	†	✗
Muu kirjekuori***	104,8 mm x 210 mm - 215,9 mm x 355,6 mm	✗	†	✗	✗	†	✗

\* Tuettu valittuna paperina, kun kyseisistä lokeroista on poistettu käytöstä koon tunnistustoiminto.

\*\* Kun tämä koko valitaan, sivu muotoillaan koolle 215,9 x 355,6 mm, ellei toisin mainita.

**Huomautus:** Paperi-valikon oletusarvoinen Paperin paino -asetus on **Normaali**. Jos paperin paino on alle 75 g/m<sup>2</sup>), valitse **Kevyt**-asetus. Jos paperin paino on 120 g/m<sup>2</sup> - 175 g/m<sup>2</sup>, valitse **Painava**-asetus.

## Tulostusmateriaalin varastointi

Säilytä tulostusmateriaali seuraavien ohjeiden mukaan. Näin voit välttää syöttöhäiriöt ja tulostuslaadun vaihtelut:

- Säilytä tulostusmateriaalia paikassa, jonka lämpötila on noin 21 °C ja suhteellinen kosteus 40 %.
- Aseta materiaalilaatikot mieluummin alustalle tai hyllylle kuin suoraan lattialle.
- Varmista, että asetat laatikosta otetut erilliset paperipaketit tasaiselle alustalle, ettei paperin reuna taivu tai käpristy.
- Älä aseta mitään materiaalipakettien päälle.

## Tukosten välttämismihjeitä

Voit välttää tukoksia noudattamalla seuraavia ohjeita:

- Käytä ainoastaan suositeltua paperia tai erikoismateriaalia (tulostusmateriaalia).
- Älä lisää materiaalilähteisiin liikaa tulostusmateriaalia. Varmista, ettei pinon enimmäiskorkeus ylitä lokeroihin merkittyjä pinon enimmäiskorkeuksia.
- Älä lisää laitteeseen rypistynyttä, taittunutta, kosteaa tai käpristynyttä materiaalia.
- Taivuta, ilmasta ja suorista paperi, ennen kuin lisäät sen tulostimeen.
- Älä käytä käsin leikattua tai rajattua materiaalia.
- Älä käytä samassa materiaalilähteessä eri kokoisia, painoisia tai tyyppisiä materiaaleja.
- Varmista, että lisäät tulostusmateriaalin 500 arkin lokeroihin tulostuspuoli alaspäin ja monisyöttölaitteeseen tai suurkapasiteettiseen syöttölaitteeseen tulostuspuoli ylöspäin, kun tulostat yksipuolisesti.

- Säilytä tulostusmateriaali suositusten mukaisessa paikassa. Katso kohtaa Tulostusmateriaalin säilyttäminen.
- Älä poista lokeroita tulostimesta kesken tulostuksen.
- Työnnä kaikki lokerot kunnolla paikoilleen, kun olet lisännyt materiaalin.
- Varmista, että lokeron ohjaimet on asetettu vastaamaan tulostimeen asetettua materiaalia. Varmista, että ohjaimet eivät ole liian tiukasti kiinni materiaalinpinossa.
- Varmista, että kaikki tulostimeen liitetyt kaapelit on kytketty oikein. Lisätietoja on *asennusohjeessa*.
- Jos monitoimilaitteeseen tulee tukos, poista kaikki materiaali paperiradalta. Lisätietoja paperiradasta on *käyttöoppaassa*.



## Tulostusopas

Parhain tulos saadaan, kun paperin lisäys lokeroihin ja paperilajin ja -koon asetus tehdään oikein.

Älä koskaan sekoita eri paperilajeja keskenään samaan lokeroon.

**Huomautus:** Paperikokoa ei tarvitse muuttaa, kun automaattinen koon tunnistus on käytössä. Automaattinen koon tunnistus on oletusarvoisesti käytössä tulostuslokerossa, mutta sitä ei voi käyttää monisyytölaitteessa.

### Paperin lisääminen

Tulostin tukee eri lajisia, kokoisia ja painoisia papereita. Sekä valinnaisissa että vakiolokeroissa on pinon enimmäiskorkeuden ilmaisimet.

Näin vältät paperitukokset:

- Taivuttele nippua, jotta arkit irtoavat toisistaan, ja ilmasta sitten nippu, ennen kuin lisäät sen lokeroon. Älä kuitenkaan taita tai rypistä tulostusmateriaalia. Suorista nipun reunat tasaisella alustalla.
- Älä ylitäytä. Ylitäyttö voi aiheuttaa tukoksia.



### 500 arkin lokeron täyttäminen

- 1 Irrota lokero ja aseta se tasaiselle ja suoralle alustalle.
- 2 Purista etuohjaimen säätövipua ja siirrä ohjain lokeron etuosaan.
- 3 Purista sivuohjaimen säätövipua ja siirrä ohjain oikeaan paikkaan lisättävän paperin koon mukaan.
- 4 Taivuttele nippua, jotta arkit irtoavat toisistaan, ja ilmasta sitten nippu.

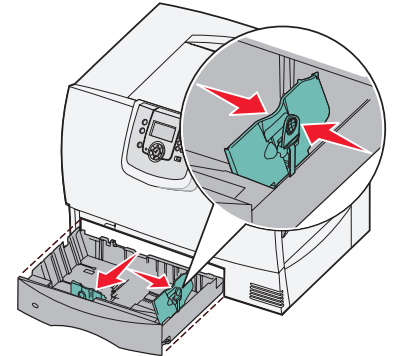

Älä taita tai rypistä papereita. Suorista nipun reunat tasaisella alustalla.

- 5 Aseta paperi lokeroon kuvan mukaisesti tulostuspuoli alaspäin.

Älä lisää taipunutta tai rypistynyttä paperia.

Pinon enimmäiskorkeuden ilmaisimet

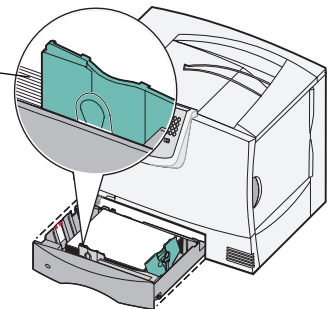

**Huomautus:** Älä ylitäytä. Ylitäyttö voi aiheuttaa paperitukoksia.

- 6 Purista etuohjaimen säätövipua ja siirrä ohjainta, kunnes se koskettaa tiukasti paperipinoa.
- 7 Aseta lokero takaisin paikalleen.

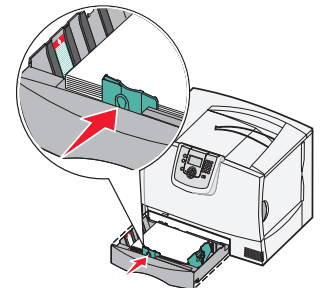

Varmista, että lokero on työnnetty kokonaan tulostimeen.

## Monisyöttölaitteen täyttäminen

Voit käyttää monisyöttölaitetta kahdella tavalla:

- **Syöttölokero**—Jos käytät monisyöttölaitetta syöttölokeroon, voit lisätä siihen paperia tai erikoismateriaalia ja jättää pinon siihen.
- **Manuaalinen ohisyöttöalusta**—Jos käytät monisyöttölaitetta manuaalisena ohisyöttöalustana, voit lähettää tulostustyön syöttölaitteeseen ja määrittää tietokoneesta tulostusmateriaalin lajin ja koon. Tulostin kehottaa käyttäjää lisäämään haluttua tulostusmateriaalia, ennen kuin työ tulostetaan.

Monisyöttölaitteen täyttäminen:

- 1 Avaa monisyöttölaite.
- 2 Purista paperinohjaimen säätövipua ja siirrä ohjain kokonaan tulostimen etuosaan.
- 3 Taivuttele nippua, jotta arkit irtoavat toisistaan, ja ilmasta sitten nippu. Älä kuitenkaan taita tai rypistä tulostusmateriaalia. Suorista nipun reunat tasaisella alustalla.

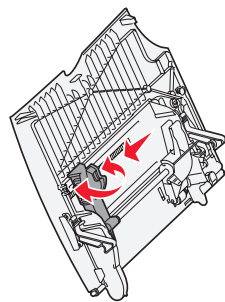
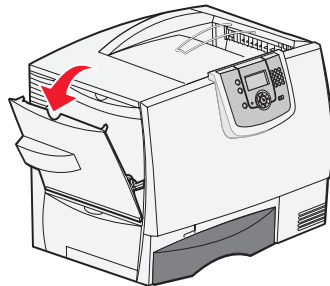

- 4 Aseta erikoismateriaali- tai paperipino lokeroon käytettävän koon, tyypin ja tulostustavan mukaan.
- 5 Aseta paperi tai erikoismateriaali tulostuspuoli ylöspäin monisyöttölaitteen vasenta reunaa vasten ja työnnä paperia tai erikoismateriaalia niin pitkälle kuin se menee vaivatta.

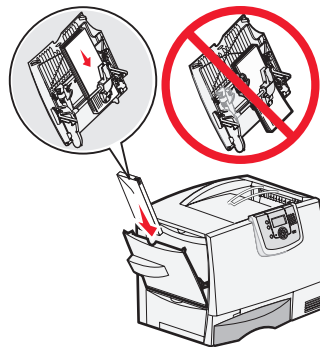

Älä työnnä tulostusmateriaalia väkisin.

**Huomautus:** Älä ylitäytä. Ylitäyttö voi aiheuttaa paperitukoksia.

- 6 Purista paperinohjaimen säätövipua ja siirrä ohjainta, kunnes se koskettaa kevyesti pinoä.
- 7 Jos lokeroon lisätty tulostusmateriaali on jotain muuta kuin siinä aikaisemmin ollut tulostusmateriaalia, muuta lokeron Paperilaji-asetusta.

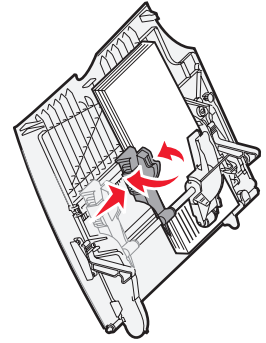

## Tulostusmateriaalin lisääminen muihin syöttölaitteisiin

Lisätietoja tulostusmateriaalin lisäämisestä muihin syöttölaitteisiin on tulostimen mukana toimitetulla *Ohjelmisto ja käyttöoppaat* -CD-levyllä.

## Paperilaji- ja Paperikoko-asetuksen määrittäminen

Jos Paperilaji- ja Paperikoko-asetukset on määritetty oikein, tulostin yhdistää automaattisesti kaikki samanlaisia ja -kokoista paperia sisältävät lokerot.

**Huomautus:** Jos nyt lisättävän tulostusmateriaalin laji on sama kuin aikaisemmin lisätyn tulostusmateriaalin koko, Paperilaji-asetusta ei tarvitse muuttaa.

Paperilaji- tai Paperikoko-asetuksen muuttaminen:

- 1 Paina käyttöpaneelin -painiketta.
- 2 Paina -painiketta, kunnes esiin tulee teksti **Paperivalikko**, ja paina sitten -painiketta.
- 3 Paina -painiketta, kunnes esiin tulee **✓ Paperikoko/-laji**, ja paina sitten -painiketta.
- 4 Paina -painiketta, kunnes -merkki on haluamasi lähteen kohdassa, ja paina -painiketta.
- 5 Paina -painiketta, kunnes -merkki näkyy lisätyn materiaalikoon kohdassa, ja paina -painiketta.
- 6 Paina -painiketta, kunnes -merkki näkyy lisätyn materiaalin kohdassa, ja paina -painiketta.

**Lähetetään valinta** näkyy käyttöpaneelissa.

- 7 Paina -painiketta, kunnes tulostin palaa **Valmis**-tilaan.

## Tulostaminen erikoistulostusmateriaalille (kalvoille, tarroille jne.)

Noudata seuraavia ohjeita, kun haluat tulostaa erikoismateriaalille, kuten kalvoille, kartongille, kiiltävälle paperille, tarroille tai kirjekuoriin.

- 1 Lisää tulostusmateriaali käytettävän lokeron ohjeiden mukaisesti. Jos tarvitset lisätietoja, katso kohtaa “**Paperin lisääminen**” sivulla 1.
- 2 Määritä Paperilaji- ja Paperikoko-asetus tulostimen käyttöpaneelista lokeroon lisätyn tulostusmateriaalin mukaisesti. Jos tarvitset lisätietoja, katso kohtaa “Paperilaji- ja Paperikoko-asetuksen määrittäminen”.
- 3 Määritä paperilaji, -koko ja -lähde tietokoneen sovellusohjelmassa lokeroon lisätyn tulostusmateriaalin mukaisesti.
  - a Valitse tekstinkäsittelyohjelmassa, taulukkolaskentaohjelmassa, selaimessa tai muussa sovelluksessa **Tiedosto ▶ Tulosta**.
  - b Avaa tulostinohjaimen asetukset napsauttamalla **Ominaisuudet** (tai **Asetukset, Tulostin** tai **Asetus** sovelluksen mukaan).
  - c Valitse **Paperi**-välilehti ja sitten **Paperilokero**-luetteloruudusta se lokero, johon erikoismateriaali on lisätty.
  - d Valitse tulostusmateriaalin laji (esimerkiksi kalvot tai kirjekuoret) **Paperilaji**-luetteloruudusta.
  - e Valitse **Paperikoko**-luetteloruudusta erikoismateriaalin koko.
  - f Napsauta **OK** ja lähetä tulostustyö sitten tavalliseen tapaan.

Lisää paperikotietoja on tulostusmateriaalioppaassa.

# Tarvikeopas

Seuraavassa taulukossa on luetteloitu uusien värikasettien, hukkaväriainepullojen, kiinnitysyksiköiden tai kuvansiirtoyksiköiden (ITU) tuotenumerot, joita käytetään tilattaessa.

## Värikasetit

Katso värikasettien tilaustiedot Lexmarkin Web-sivustosta osoitteesta [www.lexmark.fi](http://www.lexmark.fi).

Seuraavassa on lueteltu tilattavissa olevat värikasetit.

C780 / C782	C782
<ul style="list-style-type: none"><li>• Musta värikasetti</li><li>• Syaani tulostuskasetti</li><li>• Magenta tulostuskasetti</li><li>• Keltainen tulostuskasetti</li><li>• Musta suurkapasiteettinen värikasetti</li><li>• Syaani suurkapasiteettinen värikasetti</li><li>• Magenta suurkapasiteettinen värikasetti</li><li>• Keltainen suurkapasiteettinen värikasetti</li><li>• Musta palautusohjelmavärikasetti</li><li>• Syaani palautusohjelmavärikasetti</li><li>• Magenta palautusohjelmavärikasetti</li><li>• Keltainen palautusohjelmavärikasetti</li><li>• Musta suurkapasiteettinen palautusohjelmavärikasetti</li><li>• Syaani suurkapasiteettinen palautusohjelmavärikasetti</li><li>• Magenta suurkapasiteettinen palautusohjelmavärikasetti</li><li>• Keltainen suurkapasiteettinen palautusohjelmavärikasetti</li></ul>	<ul style="list-style-type: none"><li>• Musta erittäin suurkapasiteettinen värikasetti</li><li>• Syaani erittäin suurkapasiteettinen värikasetti</li><li>• Magenta erittäin suurkapasiteettinen värikasetti</li><li>• Keltainen erittäin suurkapasiteettinen värikasetti</li><li>• Musta erittäin suurkapasiteettinen palautusohjelmavärikasetti</li><li>• Syaani erittäin suurkapasiteettinen palautusohjelmavärikasetti</li><li>• Magenta erittäin suurkapasiteettinen palautusohjelmavärikasetti</li><li>• Keltainen erittäin suurkapasiteettinen palautusohjelmavärikasetti</li></ul>

## Hukkaväriainepullo

Käytä tuotenumeroa 10B3100, kun tilaat uuden hukkaväriainepullon.

## Kiinnitysyksikkö tai ITU

Katso kiinnitysyksikössä tai ITUssa olevaa tuotenumeroa, kun tilaat näitä tuotteita.

# Tulostuslaatuopas

Tulostuslaatuongelmat voidaan usein ratkaista vaihtamalla tulostustarvike tai huoltotarvike, jonka käyttöikä on lopussa. Tarkista tulostimen tarvikkeen tila käyttöpaneelista.

Käytä seuraavaa taulukkoa apuna tulostusjälkiongelmien ratkaisemisessa.

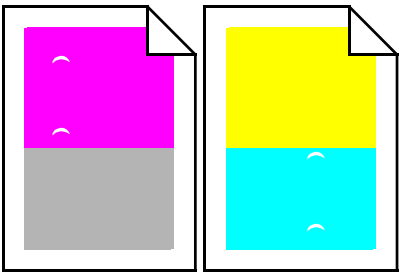
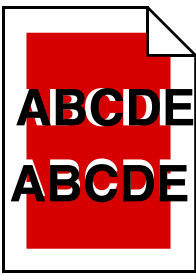
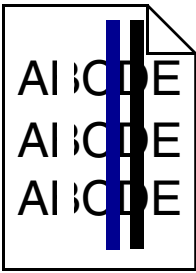
Ongelma	Syy	Ratkaisu
<b>Toistuvat virhekuviot</b> 	Tulostuskasetit ovat viallisia, kuvansiirtoyksikkö ja siirtorulla ovat viallisia tai kiinnitysyksikkö on viallinen.	<b>Tulosteessa on samanvärisiä toistuvia jälkiä ja niitä on sivulla useita:</b> Vaihda kasetti, jos virheiden väli on <ul style="list-style-type: none"> <li>- 38 mm</li> <li>- 46 mm</li> <li>- 93,3 mm</li> </ul>
		<b>Sivulla on kaikissa väreissä toistuvia jälkiä:</b> <ul style="list-style-type: none"> <li>• Vaihda siirtorulla, jos virheiden väli on 59,4 mm.</li> <li>• Vaihda kuvansiirtoyksikkö, jos virheiden väli on 101 mm.</li> <li>• Vaihda kiinnitysyksikkö, jos virheiden väli on 148 mm.</li> </ul>
		<b>Jos värillisiä virheitä on joka kolmannella tai joka kuudennella sivulla:</b> Vaihda kuvansiirtoyksikkö.
<b>Värin kohdistusvirhe</b> 	Väri on siirtynyt oikean alueen ulkopuolelle tai toisen värialueen päälle.	<b>Ylhäältä alas tai Vasemmalta oikealle:</b> <ol style="list-style-type: none"> <li>1 Poista kasetit tulostimesta ja aseta ne sitten uudelleen paikoilleen.</li> <li>2 Suorita Värinsäätö valitsemalla Asetukset → Laatu</li> </ol>
<b>Valkoinen tai värillinen viiva</b> 	Tulostuskasetit ovat viallisia, kuvansiirtoyksikkö ja siirtorulla ovat viallisia tai kiinnitysyksikkö on viallinen.	<ol style="list-style-type: none"> <li>1 Vaihda värikasetti, joka aiheuttaa viivan.</li> <li>2 Jos ongelma ei ratkea, vaihda kuvansiirtoyksikkö ja siirtorulla.</li> <li>3 Jos ongelma ei ratkea, vaihda kiinnitysyksikkö.</li> </ol>

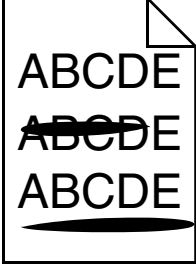
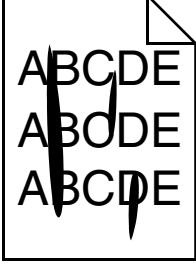
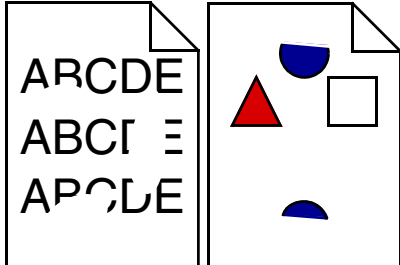
Ongelma	Syy	Ratkaisu
<b>Vaakasuorat raidat</b> 	Värikasetit, siirtorulla, kuvansiirtoyksikkö tai kiinnitysyksikkö voivat olla viallisia, tyhjiä tai kuluneita.	Vaihda tulostuskasetti, siirtorulla, kuvansiirtoyksikkö tai kiinnitysyksikkö tarvittaessa. Tulosta toistuvien virheiden opas, jonka avulla voit määrittää, mikä osa on vaihdettava.
<b>Pystysuorat raidat</b> 	<ul style="list-style-type: none"> <li>Väriaine leviää ennen paperiin kiinnittymistä.</li> <li>Värikasetti on viallinen.</li> </ul>	<ul style="list-style-type: none"> <li>Jos paperi on jäykkää, kokeile syöttöä toisesta lokerosta.</li> <li>Vaihda värikasetti, joka aiheuttaa viivat.</li> </ul>
<b>Epätasainen tulostusjälki</b> 	<ul style="list-style-type: none"> <li>Paperi on imenyt kosteutta suuren kosteuspitoisuuden takia.</li> <li>Käyttämäsi paperi ei vastaa tulostimen vaatimuksia.</li> <li>Kuvansiirtoyksikkö ja siirtorulla ovat kuluneita tai viallisia.</li> <li>Kiinnitysyksikkö on kulunut tai viallinen.</li> </ul>	<ul style="list-style-type: none"> <li>Lisää paperia uudesta pakkauksesta paperilokeroon.</li> <li>Vältä papereita, joissa on karkea, kuvioitu pinta.</li> <li>Varmista, että tulostimen paperilaji, paperin laatu- ja painoasetukset vastaavat käytettävää paperilajia.</li> <li>Vaihda kuvansiirtoyksikkö ja siirtorulla.</li> <li>Vaihda kiinnitysyksikkö.</li> </ul>
<b>Tulostusjälki on liian vaalea</b>	<ul style="list-style-type: none"> <li>Paperiasetukset voivat olla vääriä.</li> <li>Tummuuden säätö -asetus on liian vaalea.</li> <li>Käyttämäsi paperi ei vastaa tulostimen vaatimuksia.</li> <li>Värikasettien väriaine on vähissä.</li> <li>Tulostuskasetit ovat viallisia, tai ne on asennettu aikaisemmin eri tulostimeen.</li> </ul>	<ul style="list-style-type: none"> <li>Varmista, että tulostimen paperilaji, paperin laatu- ja painoasetukset vastaavat käytettävää paperilajia.</li> <li>Muuta Tummuuden säätö -asetusta tulostinohjaimesta, ennen kuin lähetät työn tulostettavaksi.</li> <li>Valitse Värinsäätö-toiminto Asetukset/Laatu-valikosta.</li> <li>Lisää paperia uudesta pakkauksesta.</li> <li>Vältä papereita, joissa on karkea, kuvioitu pinta.</li> <li>Varmista, että lokeroihin lisäämäsi paperi ei ole kosteaa.</li> <li>Ravista värikasettia, jotta voit käyttää jäljellä olevan väriaineen.</li> <li>Vaihda pyydetty värikasetti.</li> </ul>
<b>Tulostusjälki on liian tumma</b>	<ul style="list-style-type: none"> <li>Tummuuden säätö -asetus on liian tumma.</li> <li>Värikasetit ovat viallisia.</li> </ul>	<ul style="list-style-type: none"> <li>Muuta Tummuuden säätö -asetusta tulostinohjaimesta, ennen kuin lähetät työn tulostettavaksi.</li> <li>Tee Värinsäätö.</li> <li>Vaihda pyydetty värikasetti.</li> </ul>

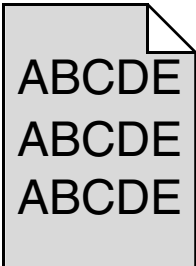
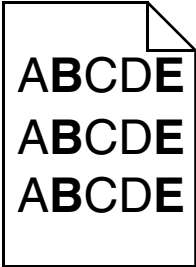
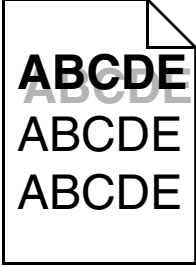
Ongelma	Syy	Ratkaisu
<b>Kalvojen tulostuslaatu on huono</b> (Tulosteessa on siihen kuulumattomia vaaleita tai tummia läiskiä, väriaine on levinnyt, tulosteessa on vaaka- tai pystysuuntaisia vaaleita juovia tai väri ei näy.)	<ul style="list-style-type: none"> <li>Käyttämäsi kalvot eivät vastaa tulostimen vaatimuksia.</li> <li>Käyttämäsi lokeron Paperilaji-asetus on jokin muu kuin kalvo.</li> </ul>	<ul style="list-style-type: none"> <li>Käytä vain tulostimen valmistajan suosittelemia kalvoja.</li> <li>Varmista, että Paperilaji-asetus on Piirtoheitinkalvo.</li> </ul>
<b>Väriainepilkkuja</b>	<ul style="list-style-type: none"> <li>Värikasetit ovat viallisia.</li> <li>Siirtorulla on kulunut tai viallinen.</li> <li>Kuvansiirtoyksikkö on kulunut tai viallinen.</li> <li>Kiinnitysyksikkö on kulunut tai viallinen.</li> <li>Paperiradalla on väriainetta.</li> </ul>	<ul style="list-style-type: none"> <li>Vaihda pyydetty värikasetti.</li> <li>Vaihda siirtorulla.</li> <li>Vaihda kuvansiirtoyksikkö.</li> <li>Vaihda kiinnitysyksikkö.</li> <li>Ota yhteys huoltoon.</li> </ul>
<b>Väriaine varisee helposti pois paperilta, kun käsittelet arkkeja.</b>	<ul style="list-style-type: none"> <li>Lajiasetus ei vastaa käytettävää paperilajia tai erikoismateriaalia.</li> <li>Paperin laatu -asetus ei vastaa käytettävää paperilajia tai erikoismateriaalia.</li> <li>Paperin paino -asetus ei vastaa käytettävää paperilajia tai erikoismateriaalia.</li> <li>Kiinnitysyksikkö on kulunut tai viallinen.</li> </ul>	<ul style="list-style-type: none"> <li>Muuta paperilaji käytetyn paperin tai erikoistulostusmateriaalin mukaan.</li> <li>Muuta Paperin laatu -asetuksen Normaali-vaihtoehdon tilalle Pehmeä tai Karkea.</li> <li>Muuta Paperin paino -asetuksen Tavallinen-vaihtoehdon tilalle Kartonki (tai jokin muu sopiva paino).</li> <li>Vaihda kiinnitysyksikkö.</li> </ul>
<b>Harmaa tausta</b>	 <ul style="list-style-type: none"> <li>Tummuuden säätö -asetus on liian tumma.</li> <li>Värikasetit ovat viallisia.</li> </ul>	<ul style="list-style-type: none"> <li>Muuta Tummuuden säätö -asetusta tulostinohjaimesta, ennen kuin lähetät työn tulostettavaksi.</li> <li>Vaihda pyydetty värikasetti.</li> </ul>
<b>Epätasainen tummuus</b>	 <ul style="list-style-type: none"> <li>Värikasetit ovat viallisia.</li> <li>Siirtorulla on kulunut tai viallinen.</li> <li>Kuvansiirtoyksikkö on kulunut tai viallinen.</li> </ul>	<ul style="list-style-type: none"> <li>Vaihda pyydetty värikasetti.</li> <li>Vaihda siirtorulla.</li> <li>Vaihda kuvansiirtoyksikkö.</li> </ul>
<b>Haamukuvat</b>	 <p>Värikasettien väriaine on vähissä.</p>	<ul style="list-style-type: none"> <li>Varmista, että Paperilaji-asetus on määritetty oikein käytettävää paperia tai erikoismateriaalia varten.</li> <li>Vaihda pyydetty värikasetti.</li> </ul>

Ongelma	Syy	Ratkaisu
<b>Leikkautuneet kuvat</b> (Tulosteesta on leikkautunut osa pois paperin sivuilta, ylhäältä tai alhaalta.)	Valitun lokeron ohjainten asetus ei vastaa lokeroon lisättyä paperia.	Siirrä lokeron ohjaimet sopivaan kohtaan käytettävän tulostusmateriaalin koon mukaan.
<b>Väärät marginaalit</b>	<ul style="list-style-type: none"> <li>Valitun lokeron ohjainten asetus ei vastaa lokeroon lisättyä paperia.</li> <li>Automaattinen koon tunnistus -asetukseksi on valittu <b>Ei käytössä</b>, mutta olet lisännyt lokeroon erikokoista paperia. Olet esimerkiksi lisännyt A4-kokoista paperia valittuun lokeroon, mutta et ole valinnut Paperikoko-asetukseksi A4-vaihtoehtoa.</li> </ul>	<ul style="list-style-type: none"> <li>Siirrä lokeron ohjaimet sopivaan kohtaan käytettävän tulostusmateriaalin koon mukaan.</li> <li>Aseta Paperin koko -asetus lokerossa olevan tulostusmateriaalin mukaan.</li> </ul>
<b>Vino tuloste</b> (Tuloste on vino, vaikka sen ei pitäisi olla.)	<ul style="list-style-type: none"> <li>Valitun lokeron ohjainten asetus ei vastaa lokeroon lisättyä paperia.</li> <li>Käyttämäsi paperi ei vastaa tulostimen vaatimuksia.</li> </ul>	Siirrä lokeron ohjaimet sopivaan kohtaan käytettävän tulostusmateriaalin koon mukaan.  Lisätietoja on <i>Ohjelmisto ja käyttöoppaat</i> -CD-levyn <i>käyttöoppaassa</i> , kohdassa Tulostusmateriaalimääritykset.
<b>Tyhjiä sivuja</b>	Yksi tai useampi väriainekasetti on viallinen tai tyhjä.	Vaihda vialliset väriainekasetit.
<b>Sivut ovat yhtenäisen värin peitossa</b>	<ul style="list-style-type: none"> <li>Värikasetit ovat viallisia.</li> <li>Tulostin on huollettava.</li> </ul>	<ul style="list-style-type: none"> <li>Vaihda pyydetty värikasetti.</li> <li>Ota yhteys huoltoon.</li> </ul>
<b>Paperi käpristyy huomattavasti, kun se tulostuu ja tulee alustalle.</b>	<ul style="list-style-type: none"> <li>Laji-, laatu- tai painoasetukset eivät vastaa käytetyn paperin tai erikoistulostusmateriaalin lajia.</li> <li>Paperia on säilytetty erittäin kosteassa ympäristössä.</li> </ul>	<ul style="list-style-type: none"> <li>Muuta Paperilaji-, Paperin laatu- ja Paperin paino -asetukset tulostimeen lisätyn paperin tai erikoistulostusmateriaalin mukaan.</li> <li>Lisää paperia uudesta pakkauksesta.</li> <li>Säilytä paperia alkuperäisessä pakkauksessaan, kunnes otat sen käyttöön.</li> <li>Lisätietoja on <i>Ohjelmisto ja käyttöoppaat</i> -CD-levyn <i>käyttöoppaassa</i>, kohdassa Paperin varastointi.</li> </ul>



# Toistuvien virheiden opas

