

Guida alla qualità del colore

Nella presente guida vengono descritte le opzioni disponibili sulla stampante per la regolazione e la personalizzazione della resa del colore.

Menu Qualità

Voce di menu	Descrizione	Impostazioni
Modalità di stampa	Consente di specificare la stampa delle immagini in scala di grigi monocromatica o a colori. Note: l'impostazione predefinita è Colore.	Colore Solo nero
Correzione colore	Consente di regolare la resa del colore sulla pagina stampata. Note: <ul style="list-style-type: none"> A causa delle differenze tra colori additivi e sottrattivi, alcuni colori visualizzati sul monitor del computer non possono essere riprodotti sulla pagina stampata. L'impostazione predefinita, Automatico, consente di applicare diverse tabelle di conversione del colore a ciascun oggetto della pagina stampata in base al modo in cui il colore viene definito per l'oggetto. L'impostazione Disattivato disattiva la correzione del colore. Manuale consente la personalizzazione delle tabelle di colori utilizzando le impostazioni disponibili nel menu Colore manuale. 	Automatico Disattivato Manuale
Risoluzione stampa	Consente di specificare la risoluzione di stampa desiderata. Note: <ul style="list-style-type: none"> L'impostazione predefinita è QC 4800. 1200 dpi garantisce la risoluzione più elevata e una maggiore lucentezza. 	1200 dpi QC 4800
Intensità toner	Consente di schiarire o scurire la stampa. Note: <ul style="list-style-type: none"> L'impostazione predefinita è 4. La selezione di un valore inferiore consente di prolungare la durata del toner. Se la modalità di stampa è Solo nero, impostando il valore 5, la densità e l'intensità del toner aumentano in tutti i processi di stampa. Se la modalità di stampa è Colore, l'impostazione 5 equivale al valore 4. 	Da 1 a 5

Voce di menu	Descrizione	Impostazioni
Migl. linee sott.	<p>Consente di utilizzare una modalità di stampa migliore per determinati tipi di file, ad esempio disegni tecnici, mappe, diagrammi di circuiti elettronici e diagrammi di flusso.</p> <p>Note:</p> <ul style="list-style-type: none"> • Per impostare Migl. linee sott. mediante il software con un documento aperto (applicabile solo agli utenti Windows), fare clic su File → Stampa, quindi scegliere Proprietà, Preferenze, Opzioni o Imposta. • Per impostare Migl. linee sott. mediante il server Web incorporato, digitare l'indirizzo IP della stampante di rete nella finestra di un browser. 	Attivato Disattivato
Risparmio colore	<p>Consente di ridurre la quantità di toner utilizzata per stampare elementi grafici e immagini. La quantità di toner utilizzata per il testo non viene ridotta.</p> <p>Note:</p> <ul style="list-style-type: none"> • Disattivato è l'impostazione predefinita. • L'opzione Attivato ha la priorità sulle impostazioni di Intensità toner. • L'opzione Risparmio colore non è supportata in PPDS ed è parzialmente supportata dal software per stampante con emulazione PCL. 	Attivato Disattivato
Luminosità RGB	<p>Consente di regolare la luminosità nelle stampe a colori.</p> <p>Note:</p> <ul style="list-style-type: none"> • L'impostazione predefinita è 0. • -6 è il valore minimo e 6 è il valore massimo. • Questa opzione non ha effetto sui file in cui vengono utilizzate le specifiche del colore CMYK. 	Da -6 a 6
Contrasto RGB	<p>Consente di regolare il contrasto nelle stampe a colori.</p> <p>Note:</p> <ul style="list-style-type: none"> • L'impostazione predefinita è 0. • Questa opzione non ha effetto sui file in cui vengono utilizzate le specifiche del colore CMYK. 	Da 0 a 5
Saturazione RGB	<p>Consente di regolare la saturazione nelle stampe a colori.</p> <p>Note:</p> <ul style="list-style-type: none"> • L'impostazione predefinita è 0. • Questa opzione non ha effetto sui file in cui vengono utilizzate le specifiche del colore CMYK. 	Da 0 a 5

Voce di menu	Descrizione	Impostazioni
Bilanciamento colore → <ul style="list-style-type: none"> • Ciano • Magenta • Giallo • Nero • Ripristina val. predef. 	Consente di regolare il colore sulla stampa aumentando o diminuendo la quantità di toner utilizzata per ciascun colore. Nota: L'impostazione predefinita è 0.	Da -5 a 5
Campioni colore	Consente di stampare pagine campione per ciascuna tabella di conversione del colore RGB e CMYK utilizzata nella stampante. Note: <ul style="list-style-type: none"> • La stampa viene eseguita selezionando una qualsiasi impostazione. • I campioni di colore sono costituiti da una serie di caselle colorate con una combinazione di colori RGB o CMYK che crea il colore visualizzato. Queste pagine consentono di stabilire le combinazioni da utilizzare per ottenere la stampa desiderata. • Il modo più semplice per accedere a un elenco completo di queste pagine consiste nell'utilizzare il server Web incorporato, una serie di pagine residenti nelle stampanti di rete. Per visualizzare le pagine, digitare l'indirizzo IP della stampante nella finestra di un browser. 	Schermo sRGB Vivace sRGB Schermo - Nero reale Vivace RGB disattivato CMYK US CMYK Euro CMYK vivace CMYK disattivato
Colore manuale → <ul style="list-style-type: none"> • Immagine RGB • Testo RGB • Grafica RGB 	Consente di personalizzare le conversioni di colore RGB. Note: <ul style="list-style-type: none"> • L'impostazione predefinita è Schermo sRGB. Questa opzione applica una tabella di conversione del colore per la riproduzione di colori corrispondenti a quelli visualizzati sullo schermo del computer. • L'opzione Vivace applica una tabella di conversione del colore che produce colori più vivaci e brillanti. • L'opzione Schermo - Nero reale applica una tabella di conversione del colore che usa solo il toner nero per riprodurre colori in scala di grigio. • L'opzione Vivace sRGB applica una tabella di colore che aumenta la saturazione. Questa opzione è ideale per la grafica aziendale e il testo. • L'impostazione Disattivato disattiva la conversione del colore. 	Vivace Schermo sRGB Schermo - Nero reale Vivace sRGB Disattivato

Voce di menu	Descrizione	Impostazioni
Colore manuale → <ul style="list-style-type: none"> • Immagine CMYK • Testo CMYK • Grafica CMYK 	Consente di personalizzare le conversioni di colore CMYK. Note: <ul style="list-style-type: none"> • L'impostazione predefinita è CMYK US. Questa opzione applica una tabella di conversione del colore per la riproduzione di colori corrispondenti ai colori SWOP. • CMYK Euro applica una tabella di conversione del colore per la riproduzione di colori corrispondenti ai colori EuroScale. • CMYK vivace aumenta la saturazione del colore per la tabella di conversione del colore CMYK US. • L'impostazione Disattivato disattiva la conversione del colore. 	CMYK US CMYK Euro CMYK vivace Disattivato
Regolazione colore	Consente di avviare una ricalibrazione delle tabelle di conversione dei colori e consente alla stampante di regolare le variazioni di colore presenti nella stampa. Note: <ul style="list-style-type: none"> • La calibrazione viene avviata quando questo menu è selezionato. Sul display viene visualizzato il messaggio Calibrazione in corso fino al termine del processo. • Le eventuali variazioni di colore presenti nella stampa finale sono dovute a condizioni variabili quali la temperatura e l'umidità dell'ambiente. Le regolazioni del colore vengono effettuate in base ad algoritmi della stampante. In questo processo viene ricalibrato anche l'allineamento dei colori. 	Nessuno

Domande frequenti (FAQ, Frequently Asked Questions) sulla stampa a colori

Che cos'è il colore RGB?

Il rosso, il verde e il blu chiaro possono essere mescolati in varie quantità per produrre una vasta gamma di colori dall'aspetto naturale. Ad esempio, unendo rosso e verde si ottiene il giallo. Gli schermi televisivi e del computer creano i colori in questo modo. "Colore RGB" è un metodo di descrizione dei colori che indica la quantità di rosso, verde o blu necessaria per riprodurre un colore.

Che cos'è il colore CMYK?

Gli inchiostri o toner ciano, magenta, giallo e nero possono essere stampati in varie quantità per produrre una vasta gamma di colori dall'aspetto naturale. Ad esempio, l'unione del ciano e del giallo ha come risultato il verde. Macchine da stampa, stampanti a getto d'inchiostro e stampanti laser a colori creano i colori in questo modo. "Colore CMYK" è un metodo di descrizione dei colori indicante la quantità di ciano, magenta, giallo e nero necessaria per riprodurre un particolare colore.

Come viene specificato il colore in un documento da stampare?

Generalmente, i programmi software specificano il colore del documento utilizzando le combinazioni di colori RGB o CMYK, consentendo inoltre di modificare il colore di ciascun oggetto del documento. Per ulteriori informazioni, vedere la Guida del programma software.

Quale metodo utilizza la stampante per riconoscere il colore da stampare?

Quando si stampa un documento, la stampante riceve le informazioni relative al tipo e al colore di ciascun oggetto. Le informazioni sul colore vengono inviate alle tabelle di conversione del colore che traducono il colore in specifiche quantità di toner ciano, magenta, giallo e nero necessarie per produrre il colore desiderato. Per quanto riguarda le informazioni relative al tipo, vengono utilizzate diverse tabelle di conversione del colore per i diversi tipi di oggetti. È possibile, ad esempio, applicare un tipo di tabella di conversione del colore al testo e un altro alle immagini fotografiche.

È necessario utilizzare il software di emulazione della stampante PostScript o PCL? Quali impostazioni è necessario utilizzare per ottenere colori ottimali?

Per ottenere la qualità di colore ottimale, è consigliabile utilizzare il driver PostScript le cui impostazioni predefinite forniscono la qualità ottimale per gran parte delle stampe.

Perché il colore sulla stampa non corrisponde a quello sullo schermo del computer?

Utilizzando le tabelle di conversione del colore nella modalità automatica di Correzione colore, si ottengono generalmente colori simili a quelli di uno schermo di computer standard. Tuttavia, a causa delle diverse tecnologie utilizzate nelle stampanti e nei monitor, numerosi colori possono essere interessati da variazioni sul monitor e nelle condizioni di illuminazione. Per informazioni sull'uso delle pagine di esempio a colori per la risoluzione di alcuni problemi di corrispondenza del colore, vedere "Com'è possibile riprodurre esattamente un colore, ad esempio in un logo aziendale?".

Sulla pagina stampata sembra prevalere una tinta. È possibile regolare lievemente il colore?

È possibile che a volte prevalga una tinta sulle pagine stampate (ad esempio, tutto ciò che è stampato appare troppo rosso). Ciò può essere causato da condizioni ambientali, dal tipo di carta, dalle condizioni di illuminazione o dalle impostazioni specificate dall'utente. In questi casi, è possibile regolare l'impostazione di Bilanciamento colore per riprodurre colori migliori. Questa impostazione consente di effettuare lievi regolazioni alla quantità di toner utilizzata in ciascun livello di colore. Impostando i colori ciano, magenta, giallo e nero su dei valori positivi (o negativi) nel menu Bilanciamento colore, è possibile aumentare o ridurre lievemente la quantità di toner utilizzata per un determinato colore. Se, ad esempio, un'intera pagina stampata appare troppo rossa, è possibile ridurre la percentuale di magenta e giallo per migliorare il colore.

Per informazioni sulla regolazione di Bilanciamento colore, vedere la *Guida ai menu e ai messaggi* sul CD *Software e documentazione*.

I lucidi a colori appaiono scuri quando vengono proiettati. Come si può migliorare il colore?

Questo problema si verifica generalmente quando i lucidi vengono proiettati con una lavagna luminosa riflettente. Per ottenere una qualità di proiezione ottimale del colore, è consigliabile utilizzare la lavagna luminosa trasmittente. Se è necessario utilizzare una lavagna luminosa, impostare Intensità toner su 1, 2 o 3 per schiarire il lucido. Per ulteriori informazioni, vedere la *Guida ai menu e ai messaggi* nel CD *Software e documentazione*.

Assicurarsi di stampare sui lucidi a colori consigliati. Per ulteriori informazioni sulle specifiche della carta e dei supporti, vedere la *Guida per l'utente* nel CD *Software e documentazione*.

Cosa si intende per correzione manuale del colore?

Le tabelle di conversione del colore applicate a ciascun oggetto quando si utilizza l'impostazione predefinita per la correzione automatica del colore generano il colore ottimale per la maggior parte dei documenti. È possibile che a volte si desideri applicare una mappatura diversa delle tabelle del colore. È possibile eseguire questa personalizzazione utilizzando il menu Colore manuale e l'impostazione per la correzione del colore manuale.

Tale impostazione viene applicata alle mappature delle tabelle di conversione del colore RGB e CMYK definite nel menu Colore manuale.

È possibile selezionare qualsiasi tabella di conversione del colore RGB o CMYK:

Tabella di conversione del colore	Impostazioni
RGB	<ul style="list-style-type: none"> • Schermo sRGB • Schermo - Nero reale • Vivace sRGB • Vivace • Disattivato
CMYK	<ul style="list-style-type: none"> • CMYK US • CMYK Euro • CMYK vivace • Disattivato

Nota: la correzione manuale del colore è inutile se il programma software non specifica i colori con le combinazioni RGB o CMYK o se il programma software o il sistema operativo del computer verifica la regolazione dei colori.

Com'è possibile riprodurre esattamente un colore, ad esempio in un logo aziendale?

A volte è necessario che il colore di un particolare oggetto sulla stampa corrisponda perfettamente all'originale. Ad esempio, potrebbe essere necessario riprodurre il colore di un logo aziendale. Anche se a volte la stampante non può riprodurre esattamente il colore desiderato, nella maggior parte dei casi è possibile identificare la corrispondenza appropriata tra i colori.

La voce di menu Campioni colore fornisce informazioni utili per la risoluzione di questo tipo di problema di corrispondenza dei colori. I nove valori di Campioni colore corrispondono alle tabelle di conversione del colore della stampante. Se si seleziona uno di questi valori, vengono stampate più pagine contenenti centinaia di caselle colorate. In ogni casella è presente una combinazione CMYK o RGB, a seconda della tabella selezionata. Il colore di ciascuna casella è il risultato ottenuto facendo passare la combinazione CMYK o RGB attraverso la tabella di conversione del colore selezionata.

L'utente può esaminare le pagine dei campioni di colore e identificare la casella il cui colore si avvicina maggiormente a quello desiderato. La combinazione di colori della casella può quindi essere utilizzata per modificare il colore dell'oggetto in un programma software. Per informazioni, vedere la Guida del programma software. È possibile che sia necessaria la correzione manuale del colore per utilizzare la tabella di conversione del colore selezionata per un oggetto particolare.

La scelta delle pagine dei campioni di colore da utilizzare per un problema di corrispondenza dei colori dipende dall'impostazione di Correzione colore selezionata (Automatico, Disattivato o Manuale), dal tipo di oggetto stampato (testo, grafica o immagini) e dal modo in cui il colore dell'oggetto viene specificato nel programma software (combinazioni RGB o CMYK). Quando l'opzione Correzione colore è impostata su Disattivato, il colore si basa sulle informazioni relative al processo; non viene applicata alcuna conversione del colore.

Nota: le pagine dei campioni di colore sono inutili se il programma software non specifica i colori con le combinazioni RGB o CMYK. Inoltre, esistono casi in cui il programma software o il sistema operativo imposta le combinazioni RGB o CMYK specificate tramite la gestione dei colori. Il colore effettivamente stampato potrebbe non corrispondere esattamente al colore delle pagine dei campioni colore.

La tabella riportata di seguito consente di identificare le pagine di esempio a colori da utilizzare per la corrispondenza dei colori.

Specifiche sui colori e oggetti da stampare	Impostazione di Correzione colore	Pagine di esempio da utilizzare
Testo RGB	Automatico	Vivace sRGB
	Manuale	Impostazione del testo RGB a colori manuale
Grafica RGB	Automatico	Vivace sRGB
	Manuale	Impostazione della grafica RGB a colori manuale
Immagine RGB	Automatico	Schermo sRGB
	Manuale	Impostazione delle immagini RGB a colori manuale
Testo CMYK	Automatico	CMYK US o CMYK Euro
	Manuale	Impostazione del testo CMYK a colori manuale
Grafica CMYK	Automatico	CMYK US
	Manuale	Impostazione della grafica CMYK a colori manuale
Immagine CMYK	Automatico	CMYK US
	Manuale	Impostazione delle immagini CMYK a colori manuale

Cosa sono e come si accede ai campioni colore dettagliati?

Questo argomento si riferisce solo alle stampanti di rete. Queste pagine richiedono l'uso del server Web incorporato. Il server Web incorporato consiste in una serie di pagine residenti memorizzate nella stampante di rete. Per accedere a tali pagine, individuare l'indirizzo IP della stampante di rete. Fare clic su **Menu Configurazione**, quindi sull'opzione relativa ai campioni di colore dettagliati.

Per ulteriori informazioni sull'uso del server Web incorporato, vedere la *Guida per l'utente* sul CD *Software e documentazione*.

I campioni di colore dettagliati sono pagine simili a quelle predefinite visualizzabili selezionando il menu Qualità nel pannello di controllo. I campioni di colore predefiniti disponibili con questo metodo hanno percentuali di rosso, verde e blu superiori del 10%. Se si individua un valore simile a quello desiderato ma si desidera esaminare più colori nell'area circostante, è possibile utilizzare l'opzione dei campioni di colore dettagliati per selezionare il colore desiderato e l'incremento desiderato. Ciò consente di stampare più pagine di caselle colorate con diverse sfumature del colore desiderato.

Sono disponibili nove tabelle di conversione del colore con le opzioni indicate di seguito:

- **Stampa** - Consente di stampare le pagine predefinite.
- **Dettagliato** - Consente di specificare valori di rosso, verde e blu e incrementi di colore specifici.
- **Ripristina** - Consente di eliminare le informazioni esistenti e di specificare nuovi valori.

È possibile ripetere questo procedimento anche per le tabelle di conversione dei colori Ciano (C), Magenta (M), Giallo (Y) e Nero (K). Presi insieme, questi valori sono noti come colore CMYK. L'incremento predefinito è pari al 10% per il nero e al 20% per ciano, magenta e giallo.





Guida alla qualità di stampa

Molti problemi di qualità di stampa sono risolvibili sostituendo un materiale di consumo in esaurimento o un componente non più funzionante. I messaggi relativi ai materiali di consumo della stampante vengono visualizzati sul pannello di controllo.



Nella tabella riportata di seguito sono indicate le soluzioni ai problemi di qualità di stampa.

Individuazione dei problemi relativi alla qualità di stampa

Per individuare i problemi di qualità di stampa, stampare le pagine di prova della qualità di stampa:

- 1 Spegnere la stampante.
- 2 Dal pannello di controllo, tenere premuti i pulsanti  e  mentre si accende la stampante.
- 3 Rilasciare entrambi i pulsanti quando viene visualizzato il messaggio **Prova automatica in corso**.
La stampante esegue la normale sequenza di accensione, quindi viene visualizzato **Menu Configurazione**.
- 4 Premere  fino a visualizzare l'opzione  **Pagine qualità stampa**, quindi premere .

Le pagine vengono formattate. Viene visualizzato il messaggio **Stampa pagine prova qualità in corso**, quindi le pagine vengono stampate. Il messaggio rimane visualizzato sul pannello di controllo fino al termine dell'operazione.

- 5 Al termine della stampa delle pagine di prova della qualità di stampa, premere  fino a visualizzare l'opzione  **Esci dal menu Configurazione**, quindi premere .

Le informazioni contenute nelle seguenti sezioni possono aiutare a risolvere i problemi relativi alla qualità di stampa. Se questi suggerimenti non risolvono il problema, chiamare l'assistenza tecnica. È possibile che sia necessaria la riparazione o la sostituzione di un componente della stampante.



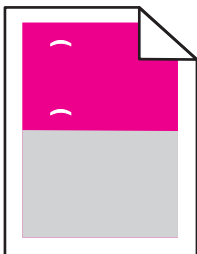



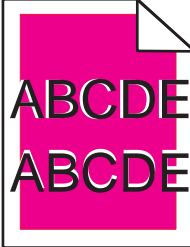





Difetti ricorrenti

Esempio	Causa	Soluzione
	Se i segni sono di un solo colore e si ripetono più volte in una pagina, una cartuccia di toner o un fotoconduttore potrebbero essere difettosi.	Sostituire la cartuccia di toner se i difetti si presentano ogni: <ul style="list-style-type: none"> • 33,5 mm (1,32 pollici) • 35,7 mm (1,41 pollici) Sostituire il fotoconduttore se i difetti si presentano ogni: <ul style="list-style-type: none"> • 28,3 mm (1,11 pollici) • 72,4 mm (2,85 pollici)
	Se i segni sono di vari colori e si ripetono sull'intera pagina, l'unità di fusione potrebbe essere difettosa.	Se il problema si verifica ogni 116,2 mm (4,58 pollici), sostituire l'unità di fusione.





Errata registrazione del colore

Esempio	Causa	Soluzione
	<p>Il colore è fuoriuscito dall'apposita area o è stato sovrapposto a un'altra area colorata.</p>	<ul style="list-style-type: none"> • Regolare l'allineamento dei colori. Per ulteriori informazioni, vedere "Regolazione dell'allineamento dei colori" a pagina 9. • Rimuovere e reinstallare i fotoconduttori. Per ulteriori informazioni sull'installazione dei materiali di consumo, consultare la <i>Guida per l'utente</i> nel CD <i>Software e documentazione</i>. <p>Nota: se il problema persiste, regolare nuovamente l'allineamento dei colori.</p>

Regolazione dell'allineamento dei colori

- 1 Verificare che la stampante sia spenta.
- 2 Dal pannello di controllo, tenere premuti i pulsanti  e  mentre si accende la stampante.
- 3 Rilasciare entrambi i pulsanti quando viene visualizzato il messaggio **Prova automatica in corso**.
La stampante esegue la normale sequenza di accensione, quindi viene visualizzato **Menu Configurazione**.
- 4 Premere  fino a visualizzare il messaggio  **Allineamento colore**, quindi premere .
- 5 Premere nuovamente  per stampare la pagina di allineamento.
- 6 Premere  fino a visualizzare il messaggio  **Set A**, quindi premere .
- 7 Sul foglio stampato, individuare la riga più dritta tra le 20 visualizzate accanto alla lettera A.
- 8 Premere  o  fino a visualizzare il numero della riga scelta, quindi premere .

Viene visualizzato il messaggio **Inoltro selezione**.

- 9 Ripetere i passi dal numero 6 al numero 8 per eseguire l'allineamento dal set A al set L.
- 10 Premere .
- 11 Premere  fino a visualizzare l'opzione  **Esci dal menu Configurazione**, quindi premere .

Per alcuni secondi viene visualizzato il messaggio **Ripristino stampante in corso**, seguito da un orologio e dal messaggio **Pronta**.

Striature orizzontali

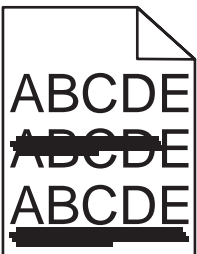
Esempio	Causa	Soluzione
	Una cartuccia di toner è difettosa, vuota o usurata.	Sostituire la cartuccia di toner.
	L'unità di fusione è difettosa o usurata.	Sostituire l'unità di fusione.
	Il fotoconduttore potrebbe essere difettoso.	Sostituire i fotoconduttori.

Stampa irregolare

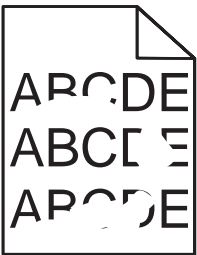
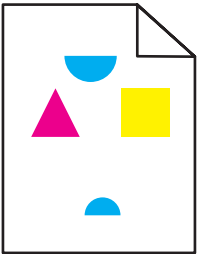
Esempio	Causa	Soluzione
	Il supporto ha assorbito molta umidità.	Caricare il supporto di una nuova confezione nel vassoio della carta.
	Il supporto utilizzato non corrisponde alle specifiche della stampante.	Accertarsi che le impostazioni Tipo di carta e Peso carta selezionate siano appropriate per il tipo di supporto utilizzato. Evitare l'uso di supporti con superficie ruvida o poco levigata.
	La cartuccia di toner è quasi esaurita.	Sostituire la cartuccia di toner.
	L'unità di fusione è usurata o difettosa.	Sostituire l'unità di fusione.

La stampa è troppo scura

Causa	Soluzione
È stato selezionato un valore troppo scuro per l'impostazione Intensità toner o Luminosità RGB o Contrasto RGB è impostato su un valore troppo elevato.	Prima di inviare il processo in stampa, selezionare un valore diverso per Intensità toner, Luminosità RGB o Contrasto RGB da Proprietà di stampa. Nota: questa soluzione riguarda solo gli utenti Windows.
La cartuccia di toner è difettosa.	Sostituire la cartuccia di toner.

La stampa è troppo chiara

Causa	Soluzione
È stato selezionato un valore troppo chiaro per Intensità toner o Luminosità RGB o Contrasto RGB è impostato su un valore errato.	<ul style="list-style-type: none"> Prima di inviare il processo in stampa, selezionare un valore diverso per Intensità toner, Luminosità RGB o Contrasto RGB da Proprietà di stampa. <p>Nota: questa soluzione riguarda solo gli utenti Windows.</p> <ul style="list-style-type: none"> Regolare le impostazioni relative alla qualità del colore nel menu Qualità.
Il supporto utilizzato non corrisponde alle specifiche della stampante.	<ul style="list-style-type: none"> Caricare il supporto di una nuova confezione. Evitare l'uso di supporti con superficie ruvida o poco levigata. Accertarsi che il supporto inserito nei vassoi non sia umido. Accertarsi che le impostazioni Tipo di carta e Peso carta selezionate siano appropriate per il tipo di supporto utilizzato.
Risparmio colore è attivato.	Disattivare l'opzione Risparmio colore.
Il toner è in esaurimento.	Sostituire la cartuccia di toner.
La cartuccia di toner è difettosa o usurata.	

Riga di colore chiaro, riga bianca o riga di colore errato

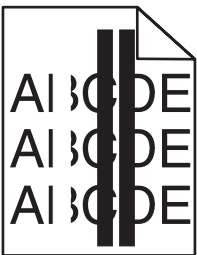
Esempio	Causa	Soluzione
	La cartuccia di toner è difettosa.	Sostituire la cartuccia a colori che provoca la riga.
	I fotoconduttori sono difettosi.	Sostituire le unità fotoconduttore.
	Il nastro di trasferimento è difettoso.	Sostituire il nastro di trasferimento.
	Le lenti della testina di stampa sono sporche.	Pulire le lenti della testina di stampa.
		

La qualità di stampa sul lucido è scarsa

Causa	Soluzione
I lucidi utilizzati non sono conformi alle specifiche della stampante.	Utilizzare solo i lucidi consigliati dal produttore della stampante.
L'impostazione del tipo di carta per il vassoio in uso non corrisponde al lucido.	Accertarsi che Tipo di carta sia impostato su Lucidi.

La densità di stampa non è uniforme

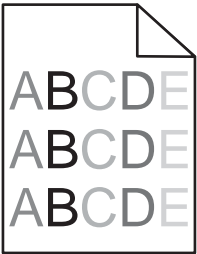
Esempio	Causa	Soluzione
	La cartuccia di toner è difettosa.	Sostituire la cartuccia di toner.
	Il fotoconduttore è usurato o difettoso.	Sostituire il fotoconduttore.

Sfondo grigio

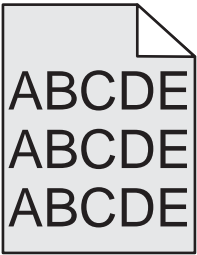
Esempio	Causa	Soluzione
	L'impostazione Intensità toner è impostata su un valore troppo scuro.	Prima di inviare il processo in stampa, selezionare un valore diverso per Intensità toner da Proprietà di stampa.

Striature verticali

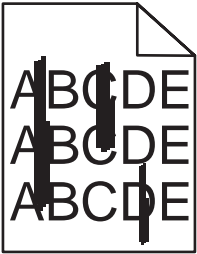
Esempio	Causa	Soluzione
	Il toner fuoriesce prima di fondersi sul supporto.	Se il supporto è rigido, provare a caricarlo da un altro vassoio.
	La cartuccia di toner è difettosa.	Sostituire la cartuccia di toner che provoca le striature.
	Il nastro di trasferimento è difettoso.	Sostituire il nastro di trasferimento.

Sulla pagina sono presenti ombreggiature dovute al toner

Causa	Soluzione
La cartuccia di toner è usurata o difettosa.	Reinstallare o sostituire la cartuccia.
Il nastro di trasferimento è usurato o difettoso.	Sostituire il nastro di trasferimento.
Il fotoconduttore è usurato o difettoso.	Sostituire il fotoconduttore.
L'unità di fusione è usurata o difettosa.	Sostituire l'unità di fusione.
Si sono verificate fuoriuscite di toner lungo il percorso della carta.	Contattare l'assistenza clienti.

Le immagini sono sfocate

Esempio	Causa	Soluzione
	I fotoconduttori non funzionano correttamente.	<ul style="list-style-type: none"> Verificare che l'impostazione Tipo di carta sia corretta per il tipo di supporto utilizzato. Sostituire i fotoconduttori.
	Il toner è in esaurimento.	Sostituire la cartuccia di toner.

Immagini tagliate

Causa	Soluzione
Le guide nel vassoio selezionato sono posizionate per un formato diverso rispetto a quello caricato nel vassoio.	Correggere il posizionamento delle guide nel vassoio adattandole alle dimensioni del supporto caricato.
È possibile che l'impostazione delle dimensioni di pagina nel driver o nel programma non sia corretta.	<ul style="list-style-type: none"> Specificare le dimensioni corrette della pagina nel driver o nel programma. Impostare le dimensioni carta in modo che corrispondano a quelle del supporto nel vassoio.

Margini errati

Causa	Soluzione
Le guide nel vassoio selezionato sono posizionate per un formato diverso rispetto a quello caricato nel vassoio.	Correggere il posizionamento delle guide nel vassoio adattandole alle dimensioni del supporto caricato.
L'impostazione relativa al rilevamento automatico delle dimensioni è disattivata, ma in uno dei vassoi è stata caricata carta di tipo diverso. Ad esempio, è stata inserita della carta di formato A4 nel vassoio selezionato ma Dimensioni carta non è impostato su A4.	<ul style="list-style-type: none"> Impostare le dimensioni carta in modo che corrispondano a quelle del supporto nel vassoio. Specificare le dimensioni corrette della pagina in Proprietà di stampa o nel programma.

Stampa obliqua

Causa	Soluzione
La posizione delle guide nel vassoio selezionato non corrisponde alle dimensioni del supporto caricato nel vassoio.	Correggere il posizionamento delle guide nel vassoio adattandole alle dimensioni del supporto caricato.
Il supporto utilizzato non corrisponde alle specifiche della stampante.	Accertarsi che il supporto utilizzato sia conforme alle specifiche della stampante.

Pagine bianche

Causa	Soluzione
Il toner è in esaurimento.	<ul style="list-style-type: none"> • Rimuovere la cartuccia di toner dalla stampante, scuoterla avanti e indietro, quindi reinstallarla. • Installare una nuova cartuccia di toner.
La cartuccia di toner è difettosa o vuota.	Sostituire la cartuccia di toner.

Pagine stampate con un solo colore

Causa	Soluzione
Il fotoconduttore non è installato correttamente.	Rimuovere e reinstallare il fotoconduttore.
Il fotoconduttore è difettoso.	Sostituire il fotoconduttore.
È necessario un intervento dell'assistenza tecnica.	Contattare l'assistenza clienti.

Arricciamento della carta

Causa	Soluzione
Le impostazioni Tipo di carta e Peso carta non sono appropriate per il tipo di carta o il supporto speciale utilizzato.	Modificare le impostazioni Tipo di carta e Peso carta in modo che i valori corrispondano a quelli della carta o dei supporti speciali caricati nella stampante.
La carta è stata conservata in un ambiente con un alto tasso di umidità.	<ul style="list-style-type: none"> • Caricare una risma di carta nuova. • Conservare la carta nella confezione originale finché non viene usata.

Puntini di toner

Causa	Soluzione
Le cartucce di toner sono usurate o difettose.	Sostituire le cartucce di toner difettose o usurate.
Si sono verificate fuoriuscite di toner lungo il percorso del supporto.	Contattare l'assistenza clienti.

Aderenza difettosa del toner

Causa	Soluzione
Viene utilizzato un supporto speciale.	Verificare che sia selezionato il tipo di supporto corretto.
L'impostazione Peso carta nel menu Carta non corrisponde al tipo di supporto utilizzato.	Modificare l'impostazione Peso carta da Normale a Pesante. Se necessario, modificare l'impostazione Grana carta da Normale a Ruvida.
L'unità di fusione è difettosa o usurata.	Sostituire l'unità di fusione.

Guida alla stampa

Le prestazioni ottimali della stampante dipendono da un corretto caricamento dei vassoi e dall'impostazione adeguata dei tipi e dei formati dei supporti.

Caricamento del vassoio standard

La stampante dispone di due vassoi: il vassoio standard (Vassoio 1), detto anche vassoio da 250 fogli, e il vassoio da 500 fogli opzionale (Vassoio 2). Caricare la carta o il supporto speciale utilizzato per la maggior parte dei processi di stampa nel Vassoio 1. Un corretto caricamento della carta consente di prevenire inceppamenti e di eseguire la stampa senza problemi.

Non rimuovere i vassoi durante la stampa o quando sul display viene visualizzato il messaggio **Occupata**. Ciò potrebbe causare un inceppamento della carta.

- 1 Afferrare la maniglia e tirare il vassoio verso l'esterno per estrarlo completamente.

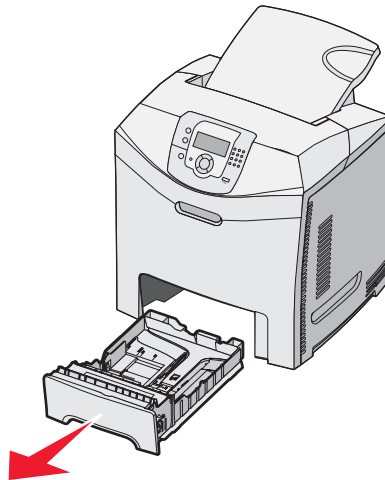

- 2 Premere contemporaneamente le linguette della guida della larghezza come mostrato nella figura e spostare la guida verso il lato del vassoio.

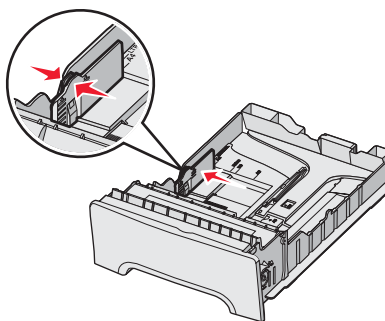

- 3 Premere contemporaneamente le linguette della guida della lunghezza come mostrato nella figura e spostare la guida nella posizione adeguata alle dimensioni della carta caricata. Fare riferimento agli indicatori del formato carta nella finestra e sul fondo del vassoio. Utilizzare gli indicatori per posizionare la guida. Fare riferimento alle linee di caricamento sulla linguetta della guida della larghezza che indicano il limite di caricamento massimo della carta.

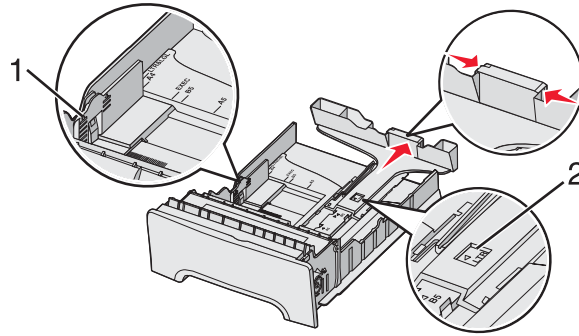

1	Linee di caricamento
2	Indicatore di lunghezza

- 4 Flettere i fogli avanti e indietro in modo da separarli, quindi aprirli a ventaglio. Non piegare o sgualcire la carta e allineare i bordi su una superficie piana.
- 5 Caricare la risma con il lato di stampa consigliato rivolto verso l'alto. Caricare la risma accostandola al retro del vassoio come mostrato nella figura.

Quando si carica carta intestata prestampata, rivolgere la parte con l'intestazione verso la parte anteriore del vassoio.

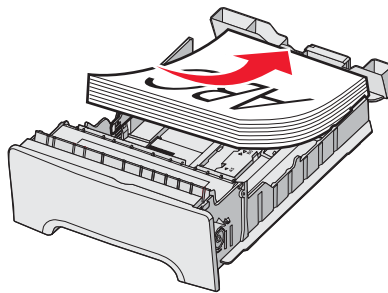

- 6 Premere le linguette della guida della larghezza e spostare la guida della lunghezza finché non tocca leggermente la risma.

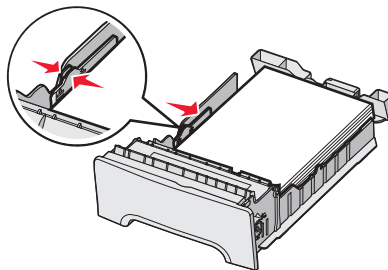

7 Allineare il vassoio e inserirlo.

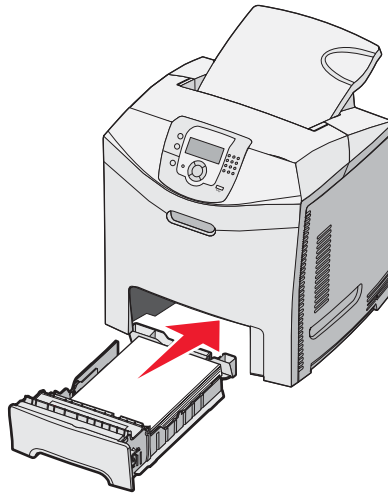















8 Se è stato caricato un tipo di carta diverso da quello caricato in precedenza nel vassoio, modificare l'impostazione Tipo di carta per il vassoio dal pannello di controllo. Per ulteriori informazioni, vedere "Impostazione del tipo e del formato carta" a pagina 18.

Impostazione del tipo e del formato carta

Nota: i vassoi contenenti carta dello stesso tipo e delle stesse dimensioni vengono collegati automaticamente dalla stampante. Se un vassoio collegato esaurisce la carta, questa viene prelevata da un altro vassoio.

Per modificare le impostazioni relative al tipo e al formato della carta:

- 1 Accertarsi che la stampante sia accesa e che sia visualizzato il messaggio **Pronta**.
- 2 Sul pannello di controllo, premere .
- 3 Premere il pulsante  finché non viene visualizzato  **Menu Carta**, quindi premere .
- 4 Premere  fino a visualizzare  **Dimensioni/tipo carta**, quindi premere .
- 5 Premere  finché non viene visualizzato il vassoio corretto, quindi premere .
- 6 Premere  finché non viene visualizzato  accanto al formato corretto, quindi premere .
- 7 Premere  o  per scorrere l'elenco dei tipi di carta disponibili. Evidenziare il tipo di carta corretto, quindi premere .

Viene visualizzato il messaggio **Inoltre selezione**. La stampante torna al **Menu Carta**.

- 8 Premere due volte  per tornare allo stato **Pronta**.

Guida ai materiali di consumo

Quando viene visualizzato un messaggio relativo all'esaurimento del toner, ad esempio **Toner ciano in esaurimento**, è necessario ordinare una nuova cartuccia di toner.

Dopo la prima visualizzazione del messaggio, è possibile stampare un numero limitato di pagine; tuttavia, si consiglia di disporre di una nuova cartuccia di ricambio, quando la cartuccia in uso si esaurisce.

Nota: per ottenere la massima resa, agitare la cartuccia di stampa nuova prima di installarla nella stampante.

La tabella riportata di seguito contiene un elenco di codici per richiedere i materiali di consumo.

Elenco dei codici

Componente	Codice	Per le stampanti
Cartuccia di toner ciano restituibile a lunghissima durata	C5340CX	C534
Cartuccia di toner magenta restituibile a lunghissima durata	C5340MX	C534
Cartuccia di toner giallo restituibile a lunghissima durata	C5340YX	C534
Cartuccia di toner ciano a lunghissima durata	C5342CX	C534
Cartuccia di toner magenta a lunghissima durata	C5342MX	C534
Cartuccia di toner giallo a lunghissima durata	C5342YX	C534
Cartuccia di toner ciano restituibile a lunga durata	C5240CH	C532, C534
Cartuccia di toner magenta restituibile a lunga durata	C5240MH	C532, C534
Cartuccia di toner giallo restituibile a lunga durata	C5240YH	C532, C534
Cartuccia di toner nero restituibile a lunga durata	C5240KH	C534
Cartuccia di toner ciano a lunga durata	C5242CH	C532, C534
Cartuccia di toner magenta a lunga durata	C5242MH	C532, C534
Cartuccia di toner giallo a lunga durata	C5242YH	C532, C534
Cartuccia di toner nero a lunga durata	C5242KH	C534
Cartuccia di toner ciano restituibile	C5220CS	C530, C532, C534
Cartuccia di toner magenta restituibile	C5220MS	C530, C532, C534
Cartuccia di toner giallo restituibile	C5220YS	C530, C532, C534
Cartuccia di toner nero restituibile	C5220KS	C530, C532, C534
Cartuccia di toner ciano restituibile	C5200CS	C530
Cartuccia di toner magenta restituibile	C5200MS	C530
Cartuccia di toner giallo restituibile	C5200YS	C530
Cartuccia di toner nero restituibile	C5200KS	C530
Cartuccia di toner ciano	C5222CS	C530, C532, C534
Cartuccia di toner magenta	C5222MS	C530, C532, C534
Cartuccia di toner giallo	C5222YS	C530, C532, C534

Componente	Codice	Per le stampanti
Cartuccia di toner nero	C5222KS	C530, C532, C534
Cartuccia di toner ciano	C5202CS	C530
Cartuccia di toner magenta	C5202MS	C530
Cartuccia di toner giallo	C5202YS	C530
Cartuccia di toner nero	C5202KS	C530
Unità fotoconduttore	C53030X	C530, C532, C534
Unità fotoconduttore, confezione multipla	C53034X	C530, C532, C534
Unità di fusione (100 V/50 - 60 Hz)	40X3571	C530, C532, C534
Unità di fusione (120V/50 - 60 Hz) [basso voltaggio]	40X3569	C530, C532, C534
Unità di fusione (220 - 240 V/50 - 60 Hz) [alto voltaggio]	40X3570	C530, C532, C534
Nastro di trasferimento	40X3572	C530, C532, C534
Contenitore toner di scarto	C52025X	C530, C532, C534

Richiesta di un'unità di fusione o di un nastro di trasferimento

Quando viene visualizzato il messaggio **Unità di fusione in esaurimento** o **Nastro di trasferimento in esaurimento**, è necessario ordinare un'unità di fusione o un nastro di trasferimento di ricambio.

Quando viene visualizzato il messaggio **Sostituire unità di fusione** o **Sostituire nastro trasferimento**, è necessario installare il nuovo componente di ricambio. Per ulteriori informazioni, consultare la documentazione fornita con l'unità di fusione o il nastro trasferimento.

Codice	Componente
40X3572	Nastro di trasferimento
40X3569 (120V/50 - 60Hz) 40X3570 (220 - 240V/50 - 60Hz) 40X3571 (100V/50 - 60Hz)	Unità di fusione

Richiesta di fotoconduttori

Quando viene visualizzato il messaggio **Fotoconduttore nero in esaurimento**, **Fotoconduttore ciano in esaurimento**, **Fotoconduttore magenta in esaurim.** o **Fotoconduttore giallo in esaurimento**, è necessario richiedere i fotoconduttori sostitutivi.

Codice	Componente
C53030X	Unità fotoconduttore
C53034X	Unità fotoconduttore, confezione multipla

Guida supporti

La stampante supporta i seguenti formati di carta e di altri supporti speciali. Selezionare i formati personalizzati fino al valore massimo specificato per l'impostazione Universale.

Formati carta supportati

✓-supportati

X-non supportati

Dimensioni carta	Dimensioni	Vassoio standard da 250 fogli (Vassoio 1)	Vassoio opzionale da 500 fogli (Vassoio 2)	Alimentatore multiuso o alimentatore manuale
Letter	215,9 x 279,4 mm (8,5 x 11 pollici)	✓	✓	✓
Legal	215,9 x 355,6 mm (8,5 x 14 pollici)	✓	✓	✓
JIS B5	182 x 257 mm (7,17 x 10,1 pollici)	✓	✓	✓
A4	210 x 297 mm (8,27 x 11,7 pollici)	✓	✓	✓
Executive	184,2 x 266,7 mm (7,25 x 10,5 pollici)	✓	✓	✓
A5	148 x 210 mm (5,83 x 8,27 pollici)	✓	✓	✓
Folio	216 x 330 mm (8,5 x 13 pollici)	✓	✓	✓
Statement	139,7 x 215,9 mm (5,5 x 8,5 pollici)	X	X	✓
Universale*	Da 148 x 210 mm a 215,9 x 355,6 mm (da 5,83 x 8,27 pollici a 8,5 x 14 pollici)	✓	✓	X
	Da 76,2 x 123,8 mm (3 x 4.88 pollici) a 215,9 x 355,6 mm (8,5 x 14 pollici)	X	X	✓ (Alimentatore multiuso)
	Da 76,2 x 152,4 mm (3 x 6 pollici) a 215,9 x 355,6 mm (8,5 x 14 pollici)	X	X	✓ (Alimentatore manuale)

*Con questa impostazione si ottiene un formato di pagina o busta pari a 215,9 x 355,6 mm (8,5 x 14 pollici) per il vassoio da 250 fogli a meno che le dimensioni non vengano specificate nel programma.

Tali misure si applicano solo alla stampa su una sola facciata (su un lato). Per la stampa fronte-retro (su due lati), la dimensione minima è 139,7 x 210 mm (5,50 x 8,27 pollici).

Dimensioni carta	Dimensioni	Vassoio standard da 250 fogli (Vassoio 1)	Vassoio opzionale da 500 fogli (Vassoio 2)	Alimentatore multiuso o alimentatore manuale
Busta 7 3/4 (Monarch)	98,4 x 190,5 mm (3,875 x 7,5 pollici)	X	X	✓
Busta Commercial 9	98,4 x 225,4 mm (3,875 x 8,9 pollici)	X	X	✓
Busta Commercial 10	104,8 x 241,3 mm (4,12 x 9,5 pollici)	X	X	✓
Busta International DL	110 x 220 mm (4,33 x 8,66 pollici)	X	X	✓
Busta International C5	162 x 229 mm (6,38 x 9,01 pollici)	X	X	✓
Busta International B5	176 x 250 mm (6,93 x 9,84 pollici)	X	X	✓
Altri formati*	Da 104,8 x 210 mm a 215,9 x 355,6 mm (da 4,125 x 8,27 pollici a 8,5 x 14 pollici)	X	X	✓

*Con questa impostazione si ottiene un formato di pagina o busta pari a 215,9 x 355,6 mm (8,5 x 14 pollici) per il vassoio da 250 fogli a meno che le dimensioni non vengano specificate nel programma.

Tali misure si applicano solo alla stampa su una sola facciata (su un lato). Per la stampa fronte-retro (su due lati), la dimensione minima è 139,7 x 210 mm (5,50 x 8,27 pollici).

Conservazione di supporti

Le seguenti istruzioni per la conservazione dei supporti consentono di evitare eventuali inceppamenti e di mantenere la qualità di stampa a un livello elevato:

- Per ottenere risultati ottimali, conservare i supporti in un ambiente con temperatura di 21°C (70°F) e con umidità relativa del 40%.
- Ove possibile, conservare i supporti nelle apposite confezioni, su uno scaffale o un ripiano anziché sul pavimento.
- Conservare le singole confezioni di supporti su una superficie piana.
- Non poggiare nulla sopra le confezioni dei supporti.

Come evitare gli inceppamenti

I suggerimenti indicati di seguito consentono di evitare inceppamenti della carta:

- Utilizzare solo i supporti consigliati.

Per ulteriori informazioni, consultare la *Card Stock & Label Guide* (solo in inglese) disponibile sul sito Web Lexmark all'indirizzo www.lexmark.com/publications.

- Per informazioni dettagliate sull'acquisto di una quantità notevole di supporti personalizzati, consultare la *Card Stock & Label Guide* (solo in inglese).
- Non caricare una quantità eccessiva di supporti. Controllare che la risma non superi l'altezza massima indicata.
- Non caricare supporti piegati, sgualciti, umidi o arricciati.
- Flettere, aprire a ventaglio e allineare i supporti prima di caricarli.

- Non usare supporti tagliati o rifilati a mano.
- Non mischiare tipi, pesi o dimensioni di supporti diversi nella stessa risma.
- Conservare i supporti in un ambiente appropriato.
- Non rimuovere i vassoi durante la stampa. Attendere che venga visualizzato il messaggio **Caricare vassoio <x>** o **Pronta** prima di rimuovere un vassoio.
- Non caricare l'alimentatore manuale durante la stampa. Attendere il comando **Carica alim. manuale con <x>**.
- Dopo averli caricati, inserire con decisione i vassoi nella stampante.
- Accertarsi che le guide nei vassoi siano posizionate correttamente e che non aderiscano eccessivamente alla risma.
- Verificare che tutti i tipi e i formati dei supporti siano impostati correttamente nel menu del pannello di controllo.
- Controllare che tutti i cavi della stampante siano collegati correttamente. Per ulteriori informazioni, consultare la documentazione relativa all'installazione.

Nota: se si verifica un inceppamento, liberare l'intero percorso del supporto. Per informazioni sul percorso dei supporti, consultare la *Guida per l'utente*.

Guida ai difetti di stampa

Misurazioni dei difetti ricorrenti

Far corrispondere i difetti ricorrenti di un processo di stampa ai segni su una delle righe verticali. La riga che si avvicina maggiormente ai difetti sul processo di stampa indica la parte che causa il difetto.

Sostituire l'unità fotoconduttore per il colore che presenta questo difetto.

72,4 mm
(2,85 pollici)

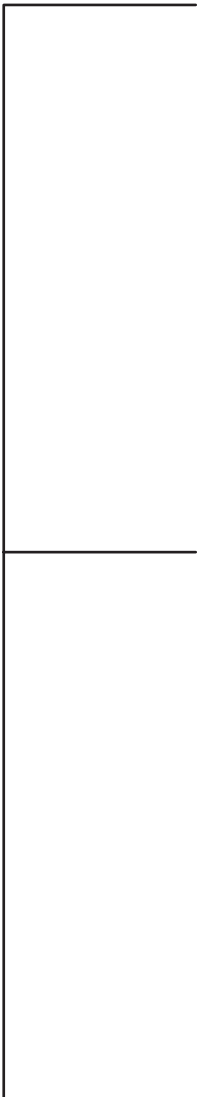

28,3 mm
(1,11 pollici)

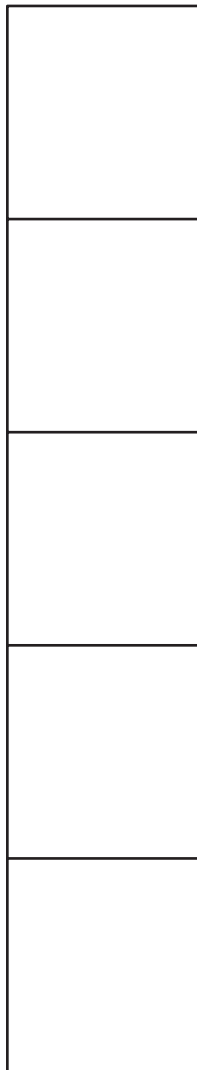

Sostituire la cartuccia di toner del colore che presenta questo difetto.

35,7 mm
(1,41 pollici)



33,5 mm
(1,32 pollici)

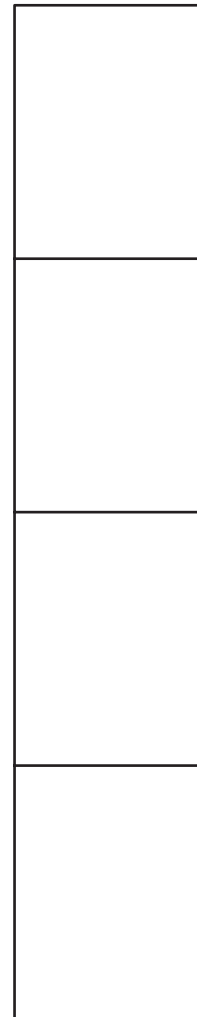

Sostituire l'unità di fusione.

116,2 mm
(4,58 pollici)

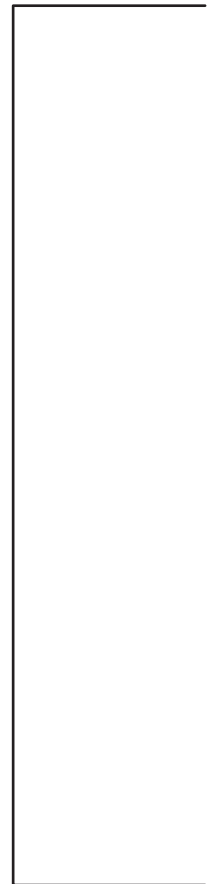

Mappa dei menu

Elenco dei menu





Sono disponibili alcuni menu che consentono di modificare facilmente le impostazioni della stampante. Il presente schema mostra le voci disponibili per ciascun menu.

Nota: alcune voci di menu potrebbero non essere disponibili a seconda del modello di stampante in uso o delle opzioni installate.

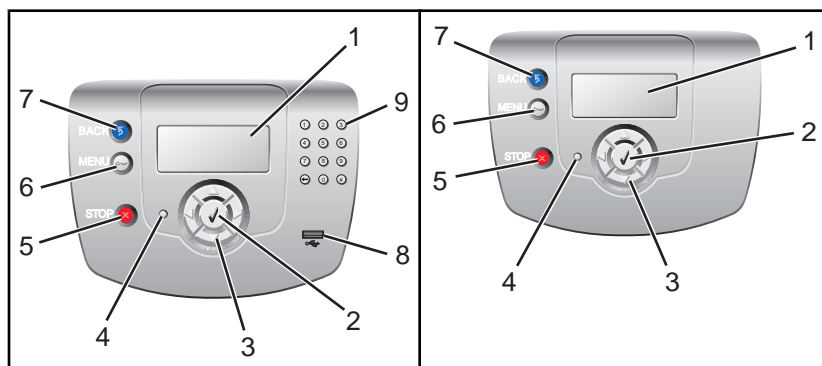
Menu Materiali di consumo	Menu Carta	Report	Impostazioni
Sost. mat. consumo	Origine predefinita	Pagina impostazioni menu	Menu Impostazioni
Cartuccia ciano	Dimensioni/tipo carta	Statistiche periferica	Menu Finitura
Cartuccia magenta	Configura MU	Pagina impostazioni rete	Menu Qualità
Cartuccia giallo	Sostituisci dimensioni	Pagina impost. rete [x]	Menu Utilità
Cartuccia nero	Grana carta	Pag. impostaz. wireless [x]	Menu PDF
Fotoconduttore ciano	Peso carta	Elenco profili	Menu PostScript
Fotocond. magenta	Caricamento carta	Pagina impostazioni NetWare	Menu Emulazione PCL
Fotoconduttore giallo	Tipi personalizzati	Stampa font	Menu HTML
Fotoconduttore nero	Impostazione Universale	Stampa directory	Menu Immagine
Unità di fusione			
Nastro trasferimento			
Protezione	Rete/Porte	Guida	
PIN max non valido	TCP/IP	Qualità colore	
Scadenza processo	IPv6	Qualità di stampa	
	Wireless	Guida alla stampa	
	Rete standard	Guida ai materiali di consumo	
	Rete <x>	Guida supporti	
	USB standard	Difetti stampa	
	USB <x>	Mappa dei menu	
	NetWare	Guida informativa	
	AppleTalk	Collegamenti	
	LexLink	Guida allo spostam.	
	USB diretta		

Informazioni sul pannello di controllo

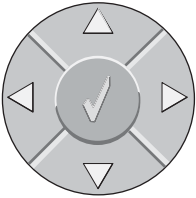

Elementi del pannello di controllo		Descrizione
1	Display	Il display visualizza i messaggi e le immagini indicanti lo stato della stampante.
2	Selezionare 	Se si preme  viene avviata un'azione relativa a una voce di menu.
3	Pulsanti direzionali 	Premere ▲ o ▼ per scorrere l'elenco dei menu. Premere ◀ o ▶ per scorrere i valori o il testo che consentono di passare a un'altra schermata.
4	Spia luminosa	Indica lo stato della stampante: <ul style="list-style-type: none"> • Spenta: la stampante è spenta. • Verde lampeggiante: la stampante è in fase di riscaldamento, elaborazione dei dati o stampa. • Verde fisso: la stampante è accesa ma inattiva. • Rosso fisso: è necessario l'intervento dell'operatore.
5	Stop 	Interrompe tutte le attività della stampante. Quando sul display appare il messaggio Interrotto , viene visualizzato un elenco di opzioni disponibili.
6	Menu 	Apri l'indice dei menu. Nota: questi menu sono disponibili solo se la stampante si trova nello stato Pronta .

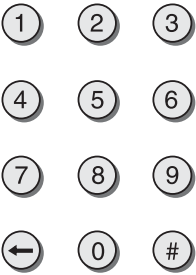
Elementi del pannello di controllo		Descrizione
7	Indietro 	Consente di tornare alla schermata precedente del display
8	Porta USB diretta	Inserire un'unità di memoria Flash USB per inviare i dati alla stampante.
9	Tastierino numerico 	Comprende i numeri da 0 a 9, un pulsante backspace e un pulsante cancelletto (#).

Guida informativa

Pagine della Guida

Le pagine della Guida sono una serie di file PDF memorizzati nella stampante che contengono informazioni utili sull'uso della stampante e sull'esecuzione delle operazioni di stampa.

Le traduzioni in inglese, francese, tedesco e spagnolo sono contenute nella stampante. Versioni in altre lingue sono disponibili nel CD *Software e documentazione*.

Voce di menu	Descrizione
Guida alla qualità del colore	Fornisce informazioni relative alla regolazione e alla personalizzazione della stampa a colori
Guida alla qualità di stampa	Fornisce informazioni relative alla soluzione dei problemi di qualità di stampa
Guida alla stampa	Fornisce informazioni relative al caricamento della carta e di altri supporti speciali
Guida ai materiali di consumo	Fornisce i codici per richiedere i materiali di consumo
Guida supporti	Fornisce un elenco dei formati carta supportati dai vassoi, cassette e alimentatori
Guida ai difetti di stampa	Fornisce informazioni per individuare la parte della stampante che causa un difetto ricorrente
Mappa dei menu	Fornisce un elenco dei menu e delle impostazioni del pannello di controllo
Guida informativa	Fornisce informazioni su dove individuare ulteriori informazioni
Guida ai collegamenti	Fornisce informazioni sul collegamento della stampante come stampante locale (USB) o di rete
Guida allo spostam.	Fornisce informazioni su come spostare la stampante in modo sicuro

Istruzioni di installazione

Le *Istruzioni di installazione* fornite con la stampante forniscono informazioni relative all'installazione della stampante.

CD Software e documentazione

Il CD *Software e documentazione* fornito con la stampante include una *Guida per l'utente* e una *Guida ai menu e ai messaggi*.

La *Guida per l'utente* fornisce informazioni su come caricare la carta, ordinare i materiali di consumo, risolvere eventuali problemi ed eliminare gli inceppamenti.

La *Guida ai menu e ai messaggi* fornisce informazioni su come modificare le impostazioni della stampante per ogni voce di menu disponibile. Comprende inoltre un elenco dei messaggi sullo stato della stampante e dei messaggi di errore.

Supporto in altre lingue

La *Guida per l'utente*, le *Istruzioni di installazione*, la *Guida ai menu e ai messaggi* e le pagine della Guida sono anche disponibili in altre lingue sul CD *Software e documentazione*.

Guida alla connettività

Istruzioni Windows per una stampante collegata localmente

Nota: quando si installa una stampante collegata localmente, se il CD *Software e documentazione* non include il sistema operativo in uso, è necessario avviare l'installazione guidata stampante.

Gli aggiornamenti del software della stampante sono disponibili sul sito Web Lexmark all'indirizzo www.lexmark.com.

Che cos'è la stampa locale?

La stampa locale consiste nell'inviare i processi a una stampante collegata localmente (una stampante collegata direttamente al computer mediante un cavo USB). Quando si configura questo tipo di stampa, il software della stampante deve essere installato *prima* di collegare il cavo USB. Per ulteriori informazioni, vedere la documentazione relativa all'installazione fornita con la stampante.

È possibile utilizzare il CD *Software e documentazione* per installare il software della stampante necessario sulla maggior parte dei sistemi operativi Windows.

Installazione del software mediante il CD

Il CD *Software e documentazione* consente di installare il software della stampante sui seguenti sistemi operativi:

- Windows Server 2003 e Windows Server 2003 x64
- Windows XP e Windows XP x64 bit Edition
- Windows 2000
- Windows NT4.0
- Windows Me
- Windows 98 Second Edition

1 Inserire il CD *Software e documentazione*.

Se non viene visualizzata la schermata di installazione, fare clic su **Start → Esegui** e digitare **D:\setup.exe**, dove D indica la lettera dell'unità CD-ROM.

2 Selezionare **Installa stampante e software**.

3 Selezionare **Consigliata**, quindi fare clic su **Avanti**.

4 Selezionare **Collegamento locale**, quindi fare clic su **Avanti**. Il software della stampante viene copiato sul computer.

5 Collegare il cavo USB o parallelo, quindi accendere la stampante.

Viene visualizzata la schermata Plug and Play e l'oggetto stampante viene creato nella cartella delle stampanti.

Installazione del software mediante l'installazione guidata stampante

Il software della stampante può essere installato sui seguenti sistemi operativi:

- Windows 95 (connessione USB non supportata)
- Windows 98 First Edition

1 Inserire il CD *Software e documentazione*.

Se il CD si avvia automaticamente, fare clic su **Esci**.

2 Fare clic su **Start → Impostazioni → Stampanti**, quindi su **Aggiungi stampante** per avviare l'installazione guidata stampante.

- 3 Quando viene richiesto, scegliere l'Installazione di una stampante locale, quindi fare clic su **Disco driver**.
- 4 Specificare l'ubicazione per il software della stampante. Il percorso è simile al seguente: **D:\Drivers\Print\Win_9xMe**, dove D indica la lettera dell'unità CD-ROM.
- 5 Fare clic su **OK**.

Istruzioni Windows per una stampante collegata localmente

Che cos'è la stampa in rete?

In ambienti Windows, le stampanti di rete possono essere configurate per la stampa diretta o condivisa. Ciascuno di questi metodi di stampa in rete richiede l'installazione di un software della stampante e la creazione di una porta di rete.

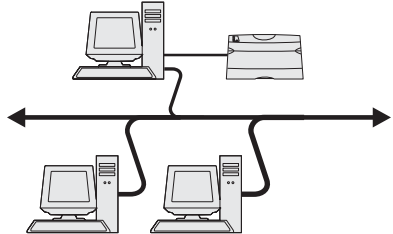
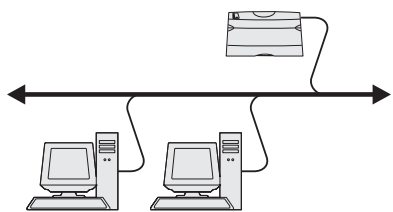
Metodo di stampa	Esempio
<p>Stampa IP</p> <ul style="list-style-type: none"> • La stampante è collegata direttamente alla rete tramite un cavo di rete, ad esempio un cavo Ethernet. • In genere, il software della stampante è installato su ciascun computer di rete. 	
<p>Stampa condivisa</p> <ul style="list-style-type: none"> • La stampante è collegata a uno dei computer in rete tramite un cavo locale, ad esempio un cavo USB o parallelo. • Il software della stampante è installato sul computer collegato alla stampante. • Durante l'installazione del software, la stampante viene impostata come condivisa affinché anche gli altri computer della rete possano utilizzarla. 	

Installazione del software per la stampa IP diretta

- 1 Inserire il CD *Software e documentazione*.
Se non viene visualizzata la schermata di installazione, fare clic su **Start** → **Esegui** e digitare **D:\setup.exe**, dove D indica la lettera dell'unità CD-ROM.
- 2 Selezionare **Installa stampante e software**.
- 3 Selezionare **Consigliata**, quindi fare clic su **Avanti**.
Nota: selezionare **Personalizzata** anziché **Consigliata** per selezionare i componenti da installare.
- 4 Selezionare **Collegamento in rete**, quindi fare clic su **Avanti**. Il software della stampante viene copiato sul computer.
- 5 Selezionare il modello di stampante che si desidera installare.
La stampante viene rilevata automaticamente sulla rete, viene assegnato automaticamente un indirizzo IP e viene creato un oggetto stampante nella cartella delle stampanti.
- 6 Dall'elenco delle stampanti rilevate, selezionare quella su cui stampare.
Nota: se la stampante non viene visualizzata nell'elenco, fare clic su **Aggiungi porta**, quindi attenersi alle istruzioni visualizzate sullo schermo.

- 7 Fare clic su **Fine** per completare l'installazione.
- 8 Fare clic su **Chiudi** per uscire dal programma di installazione.

Installazione del software per la stampa condivisa

La procedura per la configurazione della stampa condivisa è composta da diversi passaggi che devono essere effettuati nel seguente ordine:

- 1 Installare il software della stampante sul computer collegato alla stampante.
 - a Inserire il CD *Software e documentazione*.
Se non viene visualizzata la schermata di installazione, fare clic su **Start** → **Esegui** e digitare **D:\setup.exe**, dove D indica la lettera dell'unità CD-ROM.
 - b Selezionare **Installa stampante e software**.
 - c Selezionare **Consigliata**, quindi fare clic su **Avanti**.
 - d Selezionare **Collegamento locale**, quindi fare clic su **Avanti**. Il software della stampante viene copiato sul computer.
 - e Collegare il cavo USB o parallelo, quindi accendere la stampante. Viene visualizzata la schermata Plug and Play e l'oggetto stampante viene creato nella cartella Stampanti.
- 2 Condividere la stampante in rete.
 - a Aprire la cartella delle stampanti del sistema operativo.
 - b Selezionare l'oggetto stampante.
 - c Nelle proprietà di stampa, fare clic sull'opzione per la condivisione della stampante. È necessario assegnare un nome condiviso alla stampante.
 - d Fare clic su **OK**. Se alcuni file sono mancanti, è possibile che venga richiesto di inserire il CD del sistema operativo.
 - e Per accertarsi che la procedura di condivisione della stampante sia stata eseguita correttamente, verificare quanto riportato di seguito:
 - L'oggetto stampante nella cartella Stampanti deve presentare un indicatore di condivisione. Ad esempio, è possibile che l'oggetto stampante sia contrassegnato da un simbolo a forma di mano.
 - Cercare Risorse di rete. Individuare il nome del computer host e il nome di condivisione assegnato alla stampante.
- 3 Collegare alle stampanti altri computer di rete.
 - **Uso del metodo peer-to-peer**
 - a Aprire la cartella delle stampanti del sistema operativo.
 - b Fare clic su **Aggiungi stampante** per avviare l'installazione guidata stampante.
 - c Selezionare l'opzione per l'installazione di una stampante di rete.
 - d Immettere il nome della stampante o l'URL se si tratta di una rete Internet o intranet, quindi fare clic su **Avanti**. Se non si conosce il nome della stampante o l'URL, lasciare vuota la casella di testo e fare clic su **Avanti**.
 - e Dall'elenco delle stampanti condivise, selezionare la stampante di rete. Se la stampante non è nell'elenco, digitare il relativo percorso nella casella di testo. Il percorso è simile al seguente: \\[nome host server]\[nome stampante condivisa]. Il nome host del server corrisponde al nome del computer server che lo identifica in rete. Il nome della stampante condivisa corrisponde al nome assegnato durante il processo di installazione.
 - f Fare clic su **OK**.

- g Al termine dell'installazione, stampare una pagina di prova.
- h Ripetere i passi dal punto a al punto g per ciascun computer di rete che si desidera abilitare per la stampa sulla stampante condivisa.

- **Uso del metodo point-and-print**

Nota: per ulteriori informazioni, consultare il sito Web **Lexmark** all'indirizzo **www.lexmark.com**. Cercare un articolo Knowledgebase sul supporto a 64 bit.

Questo metodo consente generalmente di utilizzare al meglio le risorse del sistema. Il computer collegato alla stampante gestisce l'elaborazione di tutti i processi di stampa, compresi quelli indirizzati da altri computer della rete. Ciò consente ad altri computer in rete di tornare con maggiore rapidità alle applicazioni. Se si utilizza questo metodo, su ciascun computer in rete viene installato solo un sottoinsieme del software della stampante.

- a Dal computer di rete che si desidera abilitare per la stampa sulla stampante condivisa, fare doppio clic su **Risorse di rete** sul desktop.
- b Individuare il nome host del computer collegato alla stampante, quindi fare doppio clic sul nome host.
- c Fare clic con il pulsante destro del mouse sul nome della stampante condivisa, quindi selezionare l'opzione per l'installazione della stampante sul computer in rete. Attendere qualche minuto fino al completamento del processo. Il tempo di esecuzione di questa operazione varia a seconda del traffico di rete e di altri fattori.
- d Chiudere Risorse di rete.
- e Stampare un pagina di prova.
- f Ripetere i passi dal punto a al punto e per ciascun computer di rete che si desidera abilitare per la stampa sulla stampante condivisa.

Istruzioni Mac per una stampante collegata localmente

Prima di installare il software della stampante

Una stampante collegata localmente è una stampante collegata a un computer mediante un cavo USB. Quando si configura questo tipo di stampante, il software della stampante deve essere installato *prima* di collegare il cavo USB. Per ulteriori informazioni, consultare la documentazione relativa all'installazione.

È possibile utilizzare il CD *Software e documentazione* per installare il software della stampante necessario.

Nota: un file PPD per la stampante è disponibile nel pacchetto software scaricabile dal sito Web Lexmark all'indirizzo **www.lexmark.com**.

Creazione di una coda nel Centro Stampa o nell'Utilità di configurazione della stampante

Per la stampa locale, è necessario creare una coda di stampa:

- 1 Installare un file PPD (PostScript Printer Description) sul computer. Un file PPD fornisce informazioni dettagliate sulle funzioni di una stampante per sistemi Mac.
 - a Inserire il CD *Software e documentazione*.
 - b Fare doppio clic sul pacchetto del programma di installazione della stampante.
 - c Nella schermata di benvenuto, fare clic su **Continua**, quindi fare nuovamente clic su **Continua** dopo aver letto il file Leggimi.
 - d Fare clic su **Continua** dopo aver visualizzato l'accordo di licenza, quindi fare clic su **Accetto** per accettare le condizioni del contratto.
 - e Selezionare una destinazione, quindi fare clic su **Continua**.
 - f Nella schermata Installazione Standard, fare clic su **Installa**.
 - g Immettere la password utente, quindi fare clic su **OK**. Tutto il software necessario viene installato sul computer.
 - h Al termine dell'installazione, fare clic su **Chiudi**.

- 2 Aprire il Finder, fare clic su **Applicazioni**, quindi su **Utilities**.
- 3 Fare doppio clic su **Centro stampa** o **Utilità di configurazione della stampante**.
- 4 Verificare che la coda di stampa sia stata creata:
 - Se la stampante con collegamento USB viene visualizzata nell'Elenco Stampanti, è possibile uscire dal Centro Stampa o dall'Utilità di configurazione della stampante.
 - Se la stampante non viene visualizzata nell'Elenco Stampanti, verificare che il cavo USB sia collegato correttamente e che la stampante sia accesa. Dopo che la stampante viene visualizzata nell'Elenco Stampanti, è possibile uscire dal Centro Stampa o dall'Utilità di configurazione della stampante.

Istruzioni Mac per stampanti collegate in rete

Installazione del software per la stampa in rete

Per poter utilizzare la stampante di rete, ciascun utente Macintosh deve installare un file PPD (PostScript Printer Description) e creare una coda di stampa nel Centro stampa o nell'Utilità di configurazione della stampante.

- 1 Installare un file PPD sul computer.
 - a Inserire il CD *Software e documentazione*.
 - b Fare doppio clic sul pacchetto del programma di installazione della stampante.
 - c Nella schermata di benvenuto, fare clic su **Continua**, quindi fare nuovamente clic su **Continua** dopo aver letto il file Leggimi.
 - d Fare clic su **Continua** dopo aver visualizzato l'accordo di licenza, quindi fare clic su **Accetto** per accettare le condizioni del contratto.
 - e Selezionare una destinazione, quindi fare clic su **Continua**.
 - f Nella schermata Installazione Standard, fare clic su **Installa**.
 - g Immettere la password utente, quindi fare clic su **OK**. Tutto il software necessario viene installato sul computer.
 - h Al termine dell'installazione, fare clic su **Chiudi**.
- 2 Creare una coda di stampa nel Centro Stampa o nell'Utilità di configurazione della stampante.
 - **Uso della stampa AppleTalk**
 - a Aprire il Finder, fare clic su **Applicazioni**, quindi su **Utilities**.
 - b Fare doppio clic su **Centro stampa** o **Utilità di configurazione della stampante**.
 - c Nel menu della stampante, scegliere **Aggiungi stampante**.
 - d Nel menu a comparsa, scegliere **AppleTalk**.
 - e Selezionare la zona AppleTalk dall'elenco.
Per informazioni sulla zona o la stampante da selezionare, consultare la pagina delle impostazioni di rete alla sezione AppleTalk. Per informazioni sulla stampa di una pagina delle impostazioni di rete, consultare la *Guida per l'utente*.
 - f Selezionare la nuova stampante dall'elenco e fare clic su **Aggiungi**.
 - **Uso della stampa IP**
 - a Aprire il Finder, fare clic su **Applicazioni**, quindi su **Utilities**.
 - b Fare doppio clic su **Centro stampa** o **Utilità di configurazione della stampante**.
 - c Nel menu della stampante, scegliere **Aggiungi stampante**.
 - d Nel menu a comparsa, scegliere **Stampa IP**.
 - e Immettere l'indirizzo IP o il nome DNS della stampante nella finestra relativa all'indirizzo della stampante. L'indirizzo TCP/IP è disponibile nella pagina delle impostazioni di rete. Per informazioni sulla stampa di una pagina delle impostazioni di rete, consultare la *Guida per l'utente*.

- f** Dal menu a comparsa Modello stampante, scegliere la stampante in uso.
- g** Selezionare la nuova stampante dall'elenco e fare clic su **Aggiungi**.

Installazione di altre applicazioni software per Macintosh

I programmi di utilità Macintosh indicati di seguito sono disponibili nella sezione Mac del CD *Software e documentazione*:

- Printer File Loader
- Printer Status
- Auto Updater
- Impostazioni stampante

La documentazione relativa al software e ai programmi di utilità viene copiata nel disco fisso del computer Macintosh durante l'installazione della stampante

Spostamento della stampante

Prima di spostare la stampante

ATTENZIONE: la stampante pesa 25,40 kg (56 libbre) e sono necessarie almeno due persone per sollevarla. Utilizzare i punti di presa posti ai lati della stampante per sollevarla e assicurarsi che le dita non siano sotto la stampante quando viene poggiata.

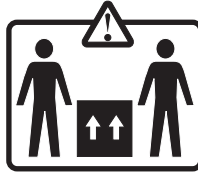

Per evitare di ferirsi o danneggiare la stampante, seguire le istruzioni riportate di seguito.

- Sollevare la stampante con l'aiuto di almeno una persona.
- Spegnerla mediante l'interruttore di alimentazione prima di spostarla.
- Scollegare tutti i cavi della stampante prima di spostarla.
- Prima di spostare la stampante, rimuovere tutte le opzioni

Avvertenza: i danni provocati da un errato spostamento della stampante non sono coperti dalla garanzia.

Installazione della stampante in una nuova postazione

Quando la stampante viene installata, rispettare le distanze riportate nell'illustrazione.

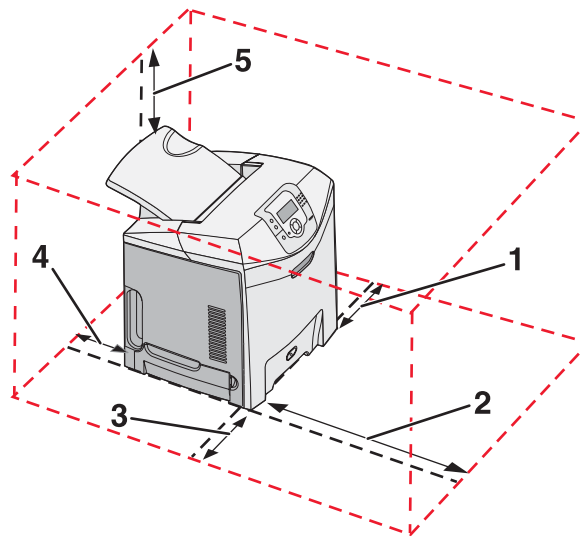

- 1 101,6 mm
(4 pollici)
- 2 609,6 mm
(24 pollici)
- 3 101,6 mm
(4 pollici)

- 4 152,4 mm
(6 pollici)
- 5 304,8 mm
(12 pollici)

Spostamento della stampante

Per spostare in modo sicuro la stampante e le opzioni, adottare le precauzioni riportate di seguito.

- Prima di spostare la stampante, rimuovere tutte le opzioni
- Il carrello utilizzato per trasportare la stampante deve essere in grado di sostenere l'intera base. Il carrello utilizzato per trasportare le opzioni deve avere dimensioni adeguate a sostenerle.
- Mantenere la stampante in posizione verticale.
- Evitare movimenti bruschi.

Trasporto della stampante

Per il trasporto della stampante, utilizzare l'imballaggio originale o contattare il rivenditore per un nuovo kit di imballaggio.