

# Hızlı Başvuru

## Kağıt ve özel ortam yükleme

### Standart 250-sayfalık tepsiyi yükleme

Yazıcıda, takılı manuel besleyici ile standart 250-sayfalık tepsi (Tepsi 1) bulunur. 250-sayfalık tepsi, 650-sayfalık çift çekmece ve 550-sayfalık tepsi desteği, aynı boyut ve türde kağıtları destekler ve kağıtlar bunlara aynı şekilde yüklenir.

**Not:** İsteğe bağlı 550-sayfalık tepsi tüm yazıcı modelleri için kullanılamaz.

1 Tepsiyi dışarı doğru çekin.

**Not:** Tepsileri bir iş yazdırılırken veya ekranda **Meşgul** görüntülenirken çıkarmayın. Aksi takdirde kağıt sıkışabilir.

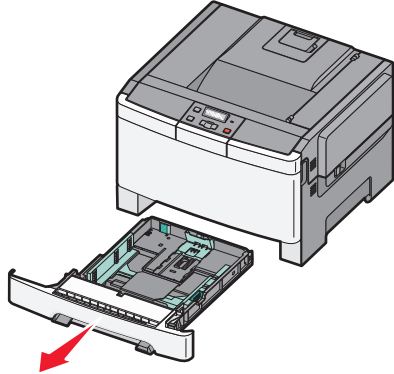

2 Uzunluk kılavuzunu tırnağını gösterildiği gibi sıkıştırın ve kılavuzu yüklenen kağıt boyutu için doğru konuma kaydırın.

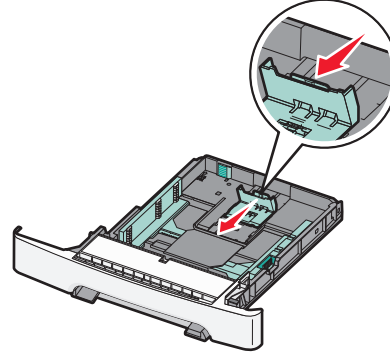

**Not:** Kılavuzun konumunu belirlemeye yardımcı olması için tepsinin alt kısmındaki boyut göstergelerini kullanın.

3 Kağıt A4 veya letter boyutundan uzunsa, tepsinin arkasındaki yeşil tırnağı bastırarak tepsiyi uzatın.

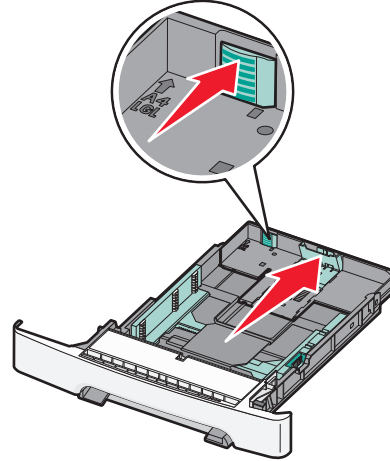

4 Kağıtları ileri geri esnetip gevşetin ve ardından havalandırın. Kağıtları katlamayın veya buruşturmayın. Kenarları düz bir yüzeyde düzleştirin.

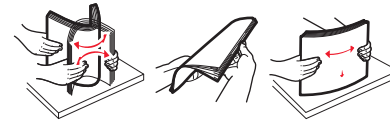

5 Kağıt yığınının yazdırma yüzü yukarı bakacak şekilde yükleyin.

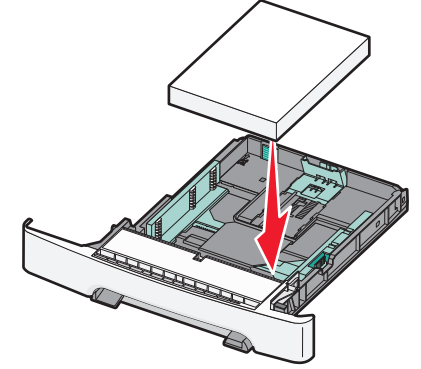

6 Kağıt kılavuzlarının kağıdın kenarlarına sabitlendiğinden emin olun.

**Not:** Resmin sayfaya düzgün şekilde hizalanması için, kenar kılavuzlarının kağıt kenarlarına sıkıca dayandığından emin olun.

7 Tepsiyi yerine yerleştirin.

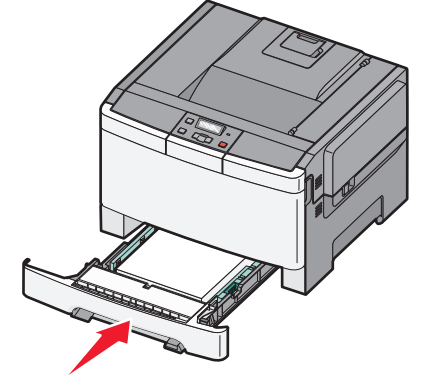

8 Tepside daha önce yüklenenden farklı bir kağıt türü veya boyutu yüklüyse, yazıcı kontrol panelinden tepsinin Kağıt Türü ya da Kağıt Boyutu ayarını değiştirin.

**Not:** Bir tepside aynı anda çeşitli kağıt boyutları veya türlerinin kullanılması sıkışmalara neden olur.

## 650-sayfalık çift çekmeceye kağıt yükleme

650-sayfalık çift çekmece (Tepsi 2), 550-sayfalık bir tepsi ve tümleşik 100-sayfalık bir çok amaçlı besleyici içerir. Çekmece, 250-sayfalık tepsi ve isteğe bağlı 550-sayfalık tepsi ile aynı şekilde yüklenir ve aynı boyut ve türde kağıtları destekler. Tek fark, şekilde gösterildiği gibi kılavuz çıkıntılarının görünümü ve kağıt göstergelerinin konumudur.

**Not:** İsteğe bağlı 550-sayfalık tepsi tüm yazıcı modelleri için kullanılamaz.

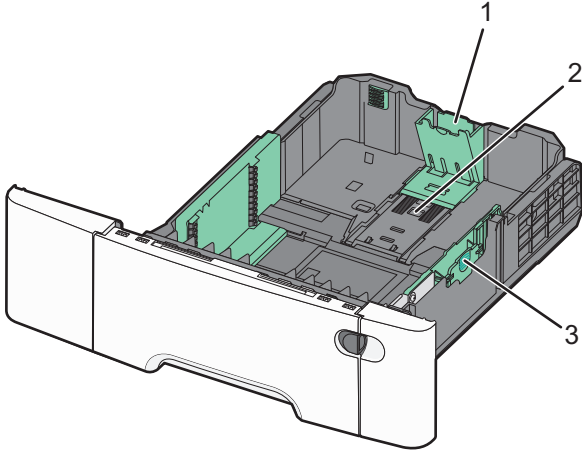

1	Uzunluk kılavuz çıkıntıları
2	Boyut göstergeleri
3	Genişlik kılavuz çıkıntıları

## Çok amaçlı besleyiciyi kullanma

1 Çok amaçlı besleyiciyi açmak için besleyici açma mandalını sola itin.

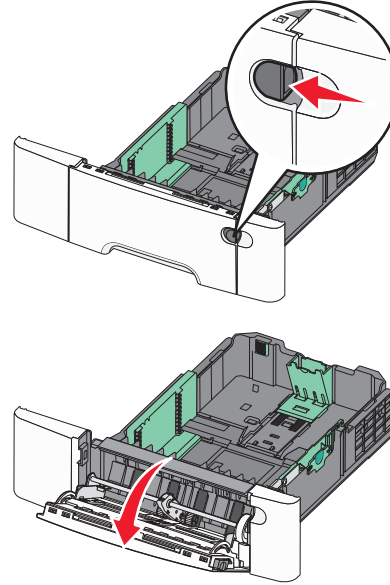

2 Uzatmayı tutun ve tamamen açılana kadar dümdüz dışarı çekin.

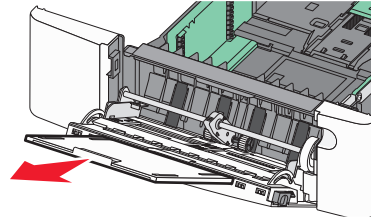

3 Kağıdı yerleştirme için hazırlayın.

- Kağıtları ileri geri esnetip gevşetin ve ardından havalandırın. Kağıtları katlamayın veya buruşturmayın. Kenarları düz bir yüzeyde düzleştirin.

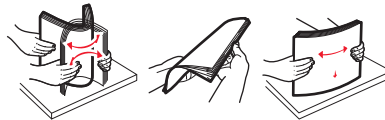

- Saydam ortamları kenarlarından tutun ve havalandırın. Kenarları düz bir yüzeyde düzleştirin.

**Not:** Saydam ortamların yazdırma yüzlerine dokunmaktan kaçınınız. Ortamı çizmemeye dikkat edin.

- Zarf yığınının ileri geri esneterek gevşetin ve ardından havalandırın. Kenarları düz bir yüzeyde düzleştirin.

4 Yığın yüksekliği sınırlayıcısını ve çıkıntısını bulun.

**Not:** Kağıdı yığın yükseklik sınırlayıcısının altına zorla sokarak maksimum yığın yüksekliğini aşmayın.

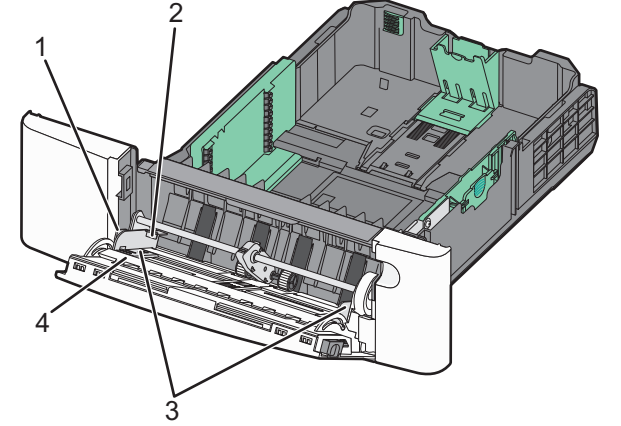

1	Sekme
2	Yığın yükseklik sınırlayıcısı
3	Genişlik kılavuzları
4	Boyut göstergeleri

- 5 Kağıdı yükleyin ve ardından genişlik kılavuzunu kağıt yığınının kenarına hafifçe değene kadar kaydırın.
- Kağıt, stok kartı ve saydam ortamları önerilen yazdırma yüzleri alta bakacak ve üst kenarları önce girecek şekilde yükleyin.

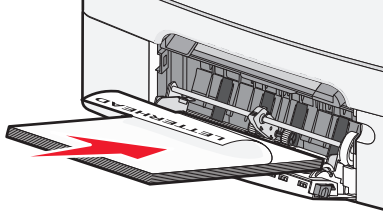

- Zarfları kapak tarafları yukarı bakacak şekilde yükleyin.

**Uyarı—Hasar Tehlikesi:** Asla pullu, çitçitli, kopçalı, pencereli, astarlı veya kendiliğinden yapışan yapışkanlı kağıtları kullanmayın. Bu zarflar yazıcıya ciddi bir şekilde zarar verebilir.

**Notlar:**

- Çok amaçlı besleyiciyi bir iş yazdırılırken açmayın veya kapatmayın.
- Bir seferde yalnızca bir kağıt boyutu veya türü yükleyin.

- 6 Kağıdın hafifçe itilerek çok amaçlı besleyicide gidebileceği yere kadar gittiğinden emin olun. Kağıtlar çok amaçlı besleyicide düz durmalıdır. Kağıdın çok amaçlı besleyicide gevşek bir şekilde yerleştiğinden ve kıvrılmadığından veya bükülmediğinden emin olun.

## Sıkışmaları giderme

### 200–202 ve 230 kağıt sıkışmaları

- 1 Sıkışma kağıt tepsisindeyse:

- a Tutma yerinden kavrayın ve standart 250 yapraklık tepsiyi (Tepsi 1) ve elle besleyiciyi dışarı çekerek çıkarın.

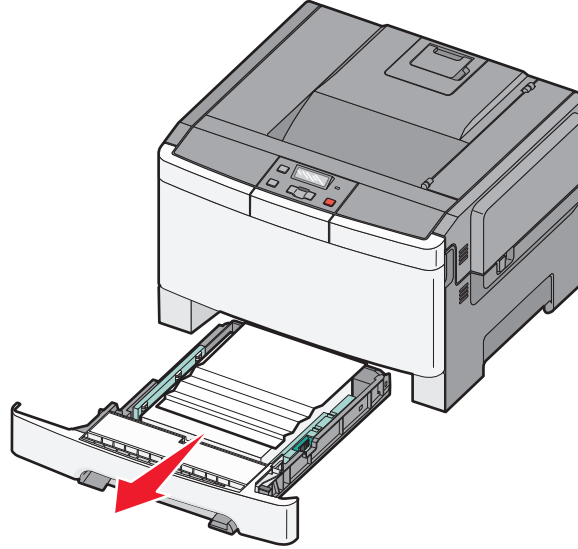

- b Sıkışmayı giderin.

**Not:** Tüm kağıt parçalarının çıkarıldığından emin olun.

- c Tepsiyi takın.

- d  düğmesine basın.

- 2 Sıkışma yazıcının içindeyse:

- a Ön kapağı yandaki tutma yerlerinden kavrayın ve ardından kendinize doğru çekerek çıkarın.



**DİKKAT—SICAK YÜZEY:** Yazıcının içi sıcak olabilir. Sıcak bir yüzeyin neden olabileceği bir yaralanma riskini azaltmak için, dokunmadan önce yüzeyin soğumasını bekleyin.

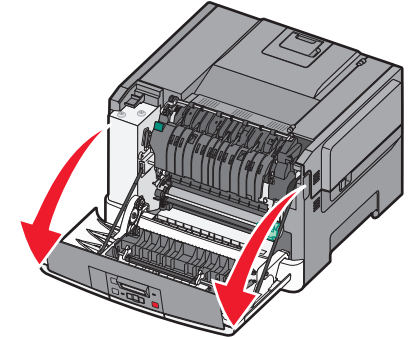

- b Sıkışma görünüyorsa, sıkışan kağıdı çıkarın.

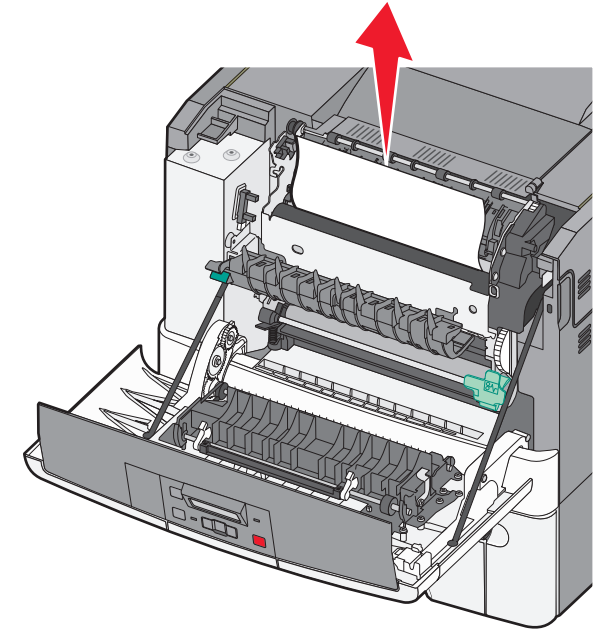

**Not:** Tüm kağıt parçalarının çıkarıldığından emin olun.

- c Sıkışma ısıtıcı alanındaysa, yeşil kolu tutun ve ısıtıcı kapağını kendinize doğru çekin.
- d Isıtıcı kapağını aşağıda tutun ve sıkışan kağıdı çıkarın.

Isıtcı kapağı serbest bırakıldığında kapanır.

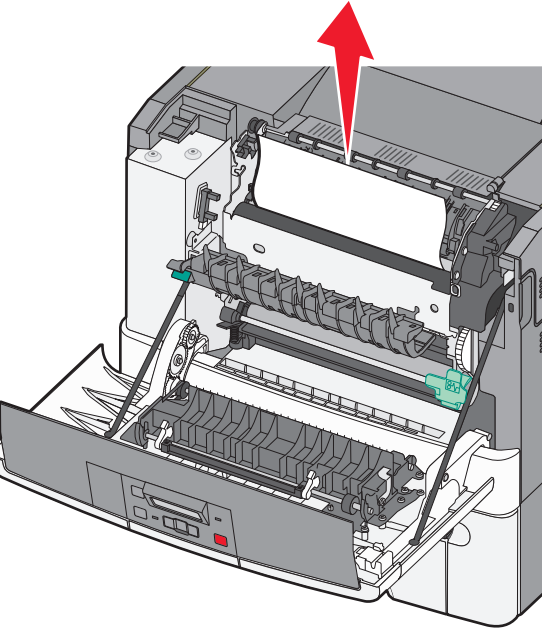
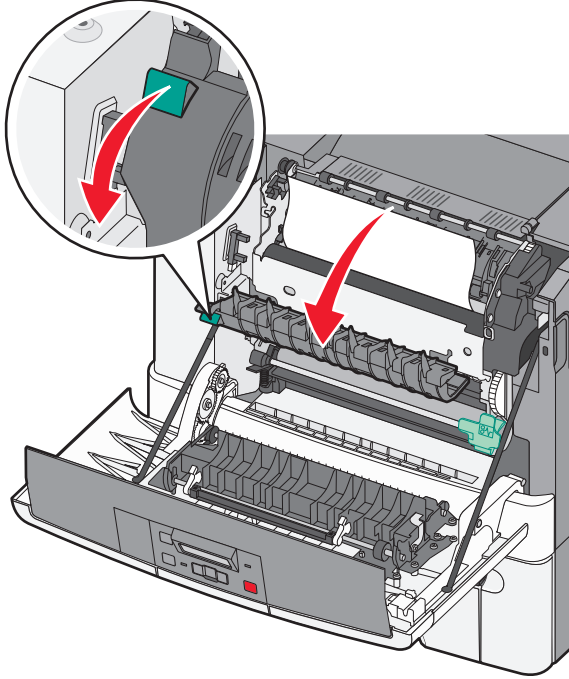

**Not:** Tüm kağıt parçalarının çıkarıldığından emin olun.

e Ön kapağı kapatın.

f  düğmesine basın.

### 231 ve 235 kağıt sıkışmaları

- 1 Ön kapağı yandaki tutma yerlerinden kavrayın ve ardından kendinize doğru çekerek çıkarın.
- 2 Sıkışmayı giderin.
- 3 Tepsiye doğru boyutta kağıt yerleştirin.
- 4 Tepsiyi takın.
- 5 Ön kapağı kapatın.
- 6  düğmesine basın.

### 24x kağıt sıkışması

- 1 Kolu tutun ve isteğe bağlı 550 yapraklık tepsiyi dışarı çekin.

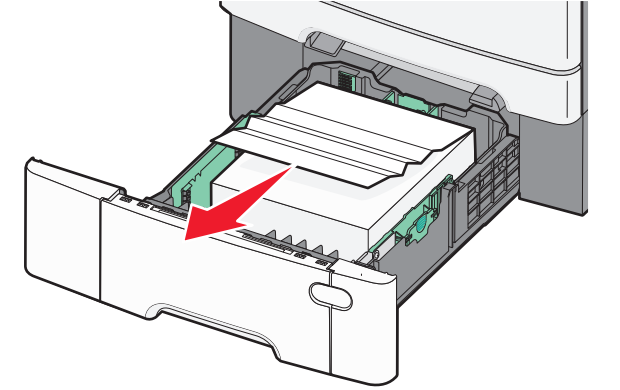

**Not:** İsteğe bağlı 550 yapraklık tepsi tüm yazıcı modellerinde yoktur.

- 2 Sıkışan kağıdı çıkarın.

**Not:** Tüm kağıt parçalarının çıkarıldığından emin olun.

- 3 Tepsiyi içeri sokun.

- 4  düğmesine basın.

### 250 kağıt sıkışması

- 1 Sıkışan kağıda erişmek için çok amaçlı besleyicideki kolu aşağı bastırın.

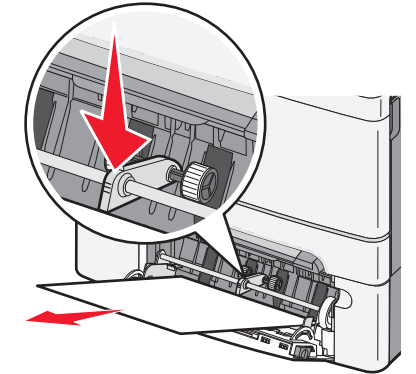

2 Sıkışmayı giderin.

**Not:** Tüm kağıt parçalarının çıkarıldığından emin olun.

3 Tepsiyi takın.

4  düğmesine basın.