

Skrócony opis

Ładowanie papieru i nośników specjalnych

Ładowanie papieru do standardowego zasobnika na 250 arkuszy

Drukarka zawiera jeden standardowy zasobnik na 250 arkuszy (zasobnik 1) z dołączonym podajnikiem ręcznym. Zasobnik na 250 arkuszy, podwójna szuflada na 650 arkuszy i opcjonalny zasobnik na 550 arkuszy obsługują takie same typy i rozmiary papieru oraz są ładowane w taki sam sposób.

Uwaga: Opcjonalny zasobnik na 550 arkuszy nie jest dostępny we wszystkich modelach drukarek.

1 Wyciągnij zasobnik.

Uwaga: Nie należy wyjmować zasobników w trakcie drukowania zadania lub gdy na wyświetlaczu widoczny jest komunikat **Zajęta**. Może to spowodować zacięcie.

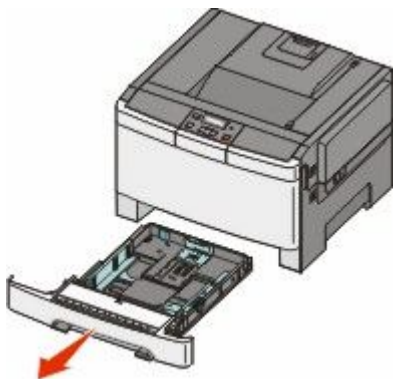

- 2 Ściśnij występy prowadnicy długości do wewnątrz, zgodnie z ilustracją, i przesuń ją do położenia zgodnego z rozmiarem ładowanego papieru.

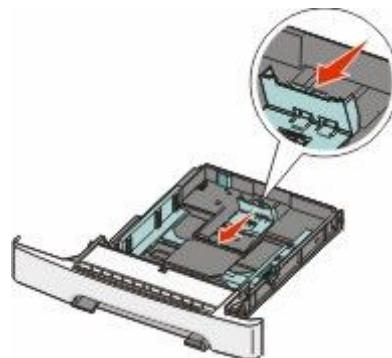

Uwaga: Pomocniczo należy skorzystać z oznaczników rozmiaru znajdujących się na dnie zasobnika.

- 3 Jeśli papier jest dłuższy niż arkusz w formacie A4 lub Letter, popchnij zieloną prowadnicę z tyłu zasobnika, aby go wydłużyć.

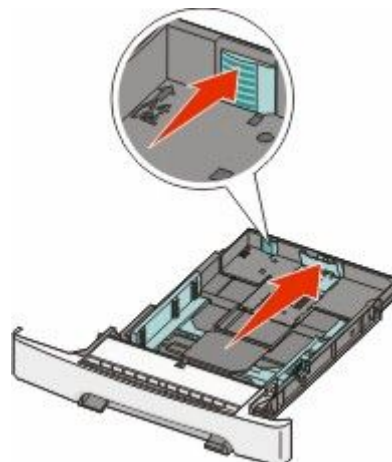

- 4 Zegnij arkusze w jedną i w drugą stronę, aby je rozdzielić, a następnie przekartkuj stos. Nie składaj ani nie zagniataj

papieru. Wyrównaj krawędzie stosu, opierając go na płaskiej powierzchni.



- 5 Załaduj papier stroną zalecaną do druku skierowaną w górę.

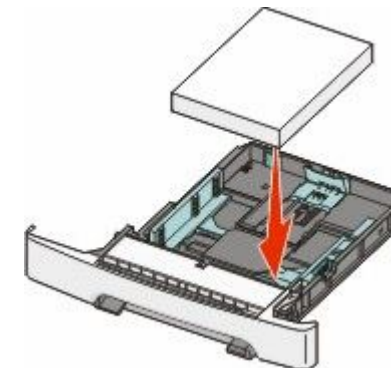

- 6 Sprawdź, czy prowadnice papieru są wyrównane do brzegów papieru.

Uwaga: Upewnij się, że boczne prowadnice przylegają ściśle do krawędzi papieru, aby obraz został prawidłowo wydrukowany na stronie.

- 7 Włóż zasobnik.

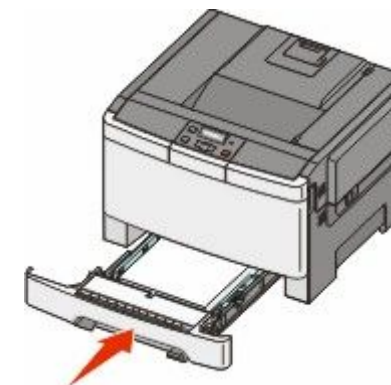

- 8 Jeśli załadowano inny typ lub rozmiar papieru niż był poprzednio załadowany do zasobnika, na panelu sterowania

drukarki należy zmienić dla zasobnika ustawienie opcji Typ papieru lub Rozmiar papieru.

Uwaga: Mieszanie w zasobniku różnych typów i rozmiarów papieru może prowadzić do powstawania zacięć.

Ładowanie podwójnej szuflady na 650 arkuszy

Podwójna szuflada na 650 arkuszy (zasobnik 2) składa się z zasobnika na 550 arkuszy oraz zintegrowanego podajnika uniwersalnego na 100 arkuszy. Szufladę ładuje się w taki sam sposób jak zasobnik na 250 arkuszy i opcjonalny zasobnik na 550 arkuszy. Obsługuje ona takie same typy i rozmiary papieru. Zasobniki różnią się tylko wyglądem występów prowadnic oraz umiejscowieniem wskaźników rozmiaru, co pokazano na poniższej ilustracji.

Uwaga: Opcjonalny zasobnik na 550 arkuszy nie jest dostępny we wszystkich modelach drukarek.

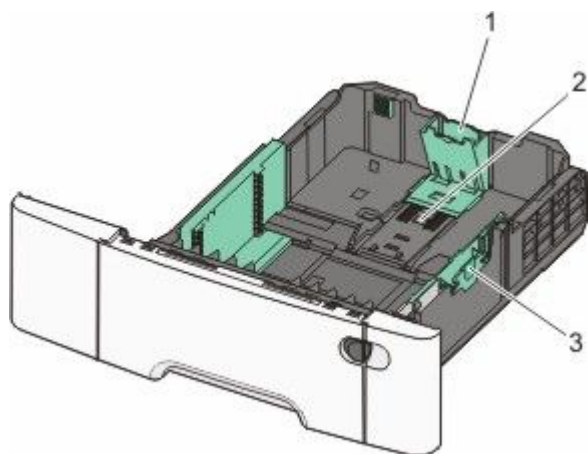

1	Występy prowadnicy długości
2	Wskaźniki rozmiaru
3	Występy prowadnicy szerokości

Korzystanie z podajnika uniwersalnego

- 1 Przesuń zatrzask podajnika w lewą stronę, aby można było otworzyć podajnik uniwersalny.

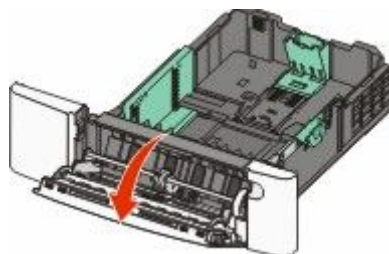
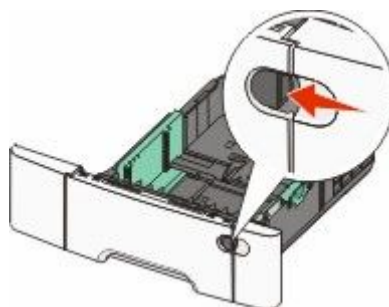

- 2 Chwyć przedłużenie i wyciągnij je, aż całkowicie się wysunie.

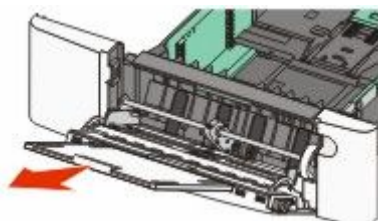

- 3 Przygotuj papier przeznaczony do załadowania.

- Zegnij arkusze papieru w jedną i w drugą stronę, aby je rozdzielić, a następnie przekartkuj stos. Nie składaj ani nie zagniataj papieru. Wyrównaj krawędzie stosu, opierając go na płaskiej powierzchni.



- Złap folie za krawędzie i przekartkuj stos. Wyrównaj krawędzie stosu, opierając go na płaskiej powierzchni.

Uwaga: Należy unikać dotykania strony folii przeznaczonej do zadrukowania oraz uważać, żeby ich nie porysować.

- Przed załadowaniem zegnij stos kopert w jedną i w drugą stronę, aby je rozdzielić, a następnie przekartkuj je. Wyrównaj krawędzie stosu, opierając go na płaskiej powierzchni.

- 4 Znajdź ogranicznik wysokości stosu i występ.

Uwaga: Nie należy przekraczać maksymalnej dozwolonej wysokości stosu i na siłę wypychać papieru pod ogranicznik wysokości stosu.

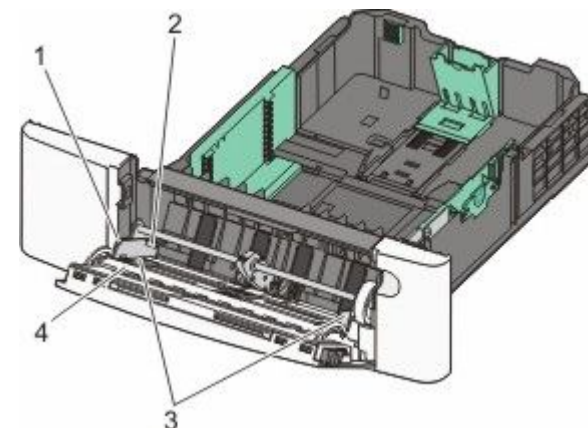

1	Występ
2	Ogranicznik wysokości stosu
3	Prowadnice szerokości
4	Wskaźniki rozmiaru

- 5 Ściśnij lewy występ prowadnicy szerokości, a następnie wyrównaj go do rozmiaru ładowanego papieru.

- 6 Załaduj papier i dostosuj prowadnicę szerokości, aby lekko dotykała krawędzi stosu papieru.
- Papier, karty i folie ładuj stroną do drukowania skierowaną w dół i górną krawędzią do przodu.

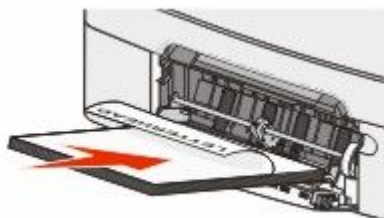

- Koperty ładuj tak, aby skrzydełkami były skierowane do góry.

Ostrzeżenie — istnieje możliwość uszkodzenia: Nie należy używać kopert ze znaczkami, z wyścielonym pokryciem, klamrami, zatrzaskami, okienkami lub klejem samoprzylepnym. Koperty tego typu mogą poważnie uszkodzić drukarkę.

Uwagi:

- Nie należy ładować papieru do podajnika uniwersalnego lub zamykać podajnika podczas drukowania zadania.
 - Jednorazowo należy ładować tylko papier jednego rozmiaru i rodzaju.
- 7 Zwróć uwagę, aby papier dosunąć we wnętrzu podajnika tak daleko, jak tylko jest to możliwe bez wpychania na siłę. Papier powinien leżeć płasko w podajniku uniwersalnym. Upewnij się, że papier leży swobodnie w podajniku i nie jest zawinięty lub pomarszczony.
- 8 Na panelu operacyjnym drukarki ustaw Rozmiar papieru i Typ papieru.

Usuwanie zacięć

200 Zacięcie papieru

- 1 Chwyć uchwyt i wyciągnij zasobnik standardowy na 250 arkuszy (zasobnik 1) oraz podajnik ręczny.

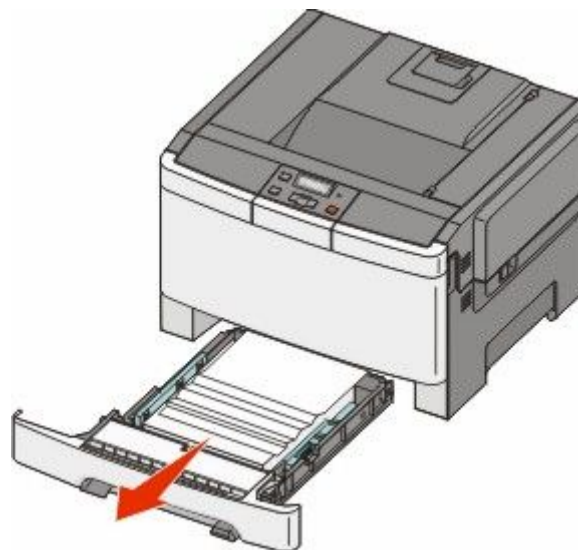

- 2 Usuń zacięcie.

Uwaga: Upewnij się, że wszystkie kawałki papieru zostały usunięte.

- 3 Włóż zasobnik.
- 4 Naciśnij przycisk .

201 zacięcie papieru

- 1 Chwyć przednie drzwiczki za boczne uchwyty i pociągnij do siebie, aby je otworzyć.

 **UWAGA — GORĄCA POWIERZCHNIA:** Wewnętrzne elementy drukarki mogą być gorące. W celu zmniejszenia ryzyka oparzenia przed dotknięciem danego podzespołu należy odczekać, aż ostygnie.

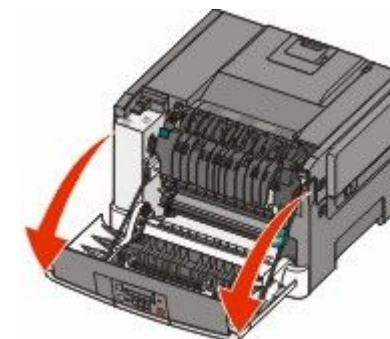

- 2 Wymij zacięty papier.

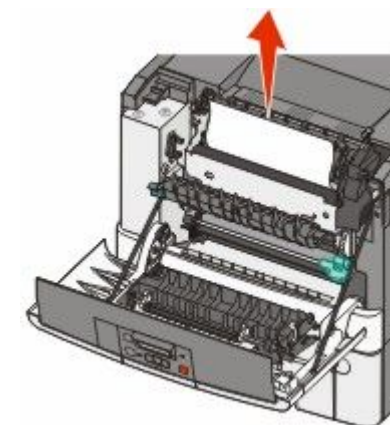

Uwaga: Upewnij się, że wszystkie kawałki papieru zostały usunięte.

- 3 Zamknij przednie drzwiczki.
- 4 Naciśnij przycisk .

202 zacięcie papieru

- 1 Chwyć przednie drzwiczki za boczne uchwyty i pociągnij do siebie, aby je otworzyć.

 **UWAGA — GORĄCA POWIERZCHNIA:** Wewnętrzne elementy drukarki mogą być gorące. W celu zmniejszenia ryzyka oparzenia przed dotknięciem danego podzespołu należy odczekać, aż ostygnie.

- 2 Chwyć zieloną dźwignię, a następnie pociągnij pokrywę nagrzewnicy do siebie.

- 3 Przytrzymaj pokrywę nagrzewnicy, a następnie wyjmij zacięty papier.

Po zwolnieniu pokrywa nagrzewnicy zamknie się.

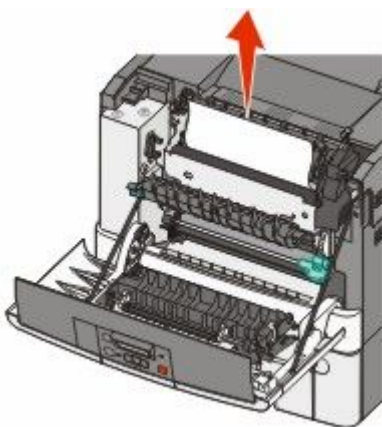
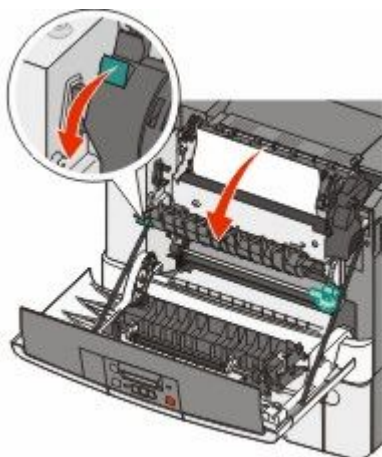

Uwaga: Upewnij się, że wszystkie kawałki papieru zostały usunięte.

- 4 Zamknij przednie drzwiczki.

- 5 Naciśnij przycisk .

230 zacięcie papieru

- 1 Chwyć przednie drzwiczki za boczne uchwyty i pociągnij do siebie, aby je otworzyć.

- 2 Usuń zacięcie.

- 3 Naciśnij przycisk .

235 zacięcie papieru

- 1 Chwyć przednie drzwiczki za boczne uchwyty i pociągnij do siebie, aby je otworzyć.

- 2 Usuń zacięcie.

- 3 Załaduj do wskazanego zasobnika papier o odpowiednim rozmiarze.

- 4 Włóż zasobnik.

- 5 Zamknij przednie drzwiczki.

- 6 Naciśnij przycisk .

Zacięcia papieru 242 i 243

- 1 Chwyć uchwyt i wyciągnij opcjonalny zasobnik na 550 arkuszy.

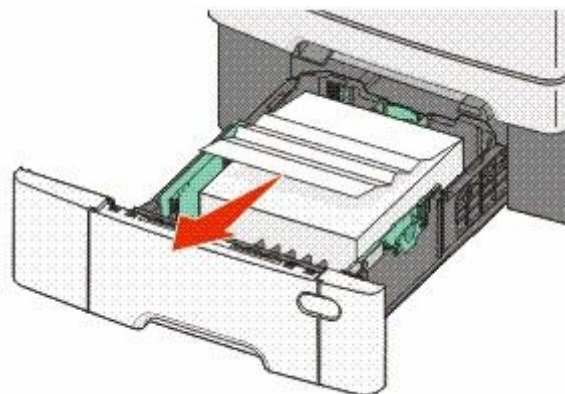

Uwaga: Opcjonalny zasobnik na 550 arkuszy nie jest dostępny we wszystkich modelach drukarek.

- 2 Wyjmij zacięty papier.

Uwaga: Upewnij się, że wszystkie kawałki papieru zostały usunięte.

- 3 Włóż zasobnik.

- 4 Naciśnij przycisk .

250 zacięcie papieru

- 1 Naciśnij w dół dźwignię podajnika uniwersalnego, aby uzyskać dostęp do zaciętego papieru.

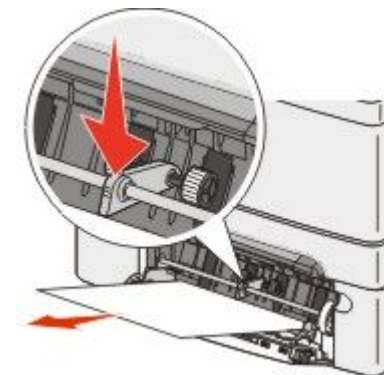

- 2 Usuń zacięcie.

Uwaga: Upewnij się, że wszystkie kawałki papieru zostały usunięte.

- 3 Włóż zasobnik.

- 4 Naciśnij przycisk .