

快速參考手冊

載入紙張和特殊材質

載入標準 250 張送紙匣

印表機備有一個標準 250 張送紙匣（1 號送紙匣），另附有一個手動輔助式送紙器。250 張送紙匣、650 張雙層裝紙器和選購性 550 張送紙匣均支援相同的紙張尺寸和類型，且紙張載入方式也相同。

請注意：選購性 550 張送紙匣並不適用於所有的印表機機種。

1 請將送紙匣拉出。

請注意：當工作在列印時，或當顯示幕上出現 **Busy**（忙碌狀態）時，請不要取出送紙匣。這麼做可能會造成夾紙。

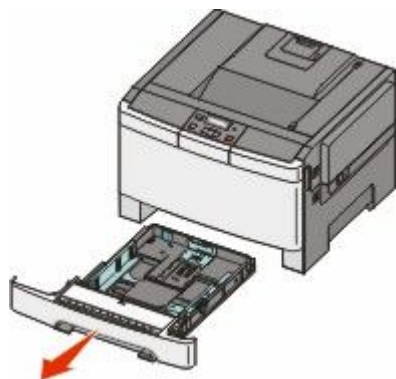

2 如圖所示，將長度導引夾定位拉片朝內捏住，配合所載入的紙張尺寸，將導引夾滑到正確的位置。

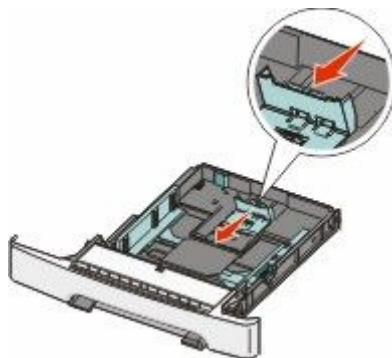

請注意：使用送紙匣底端的尺寸指示標誌，來協助導引夾定位。

3 如果紙張長度超過 A4 或 Letter 尺寸，請推動送紙匣後方的綠色拉片，來加以延伸。

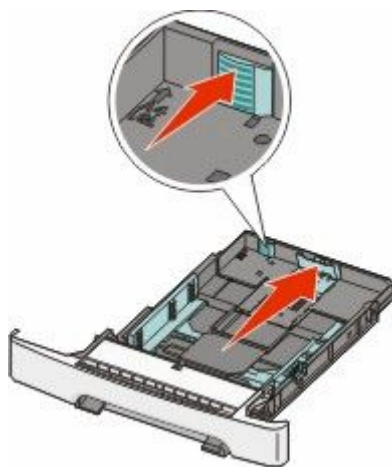

4 前後彎曲彈動紙張，讓紙張鬆開，然後將紙張展開成扇狀。請勿折疊或弄皺紙張。在平面上對齊列印材質的邊緣。



5 載入紙張堆疊，讓建議使用的列印面朝上。

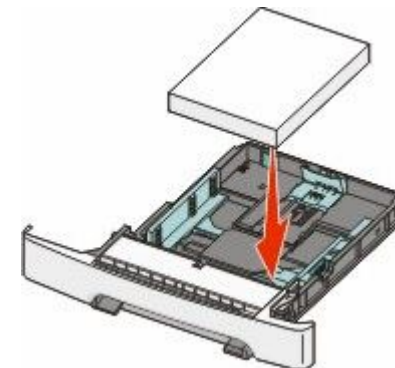

6 確認紙張導引夾已穩妥地靠放在紙張邊緣上。

請注意：請確認導引夾側邊緊靠著紙張邊緣，方便影像能在頁面上正確成像。

7 插入送紙匣。

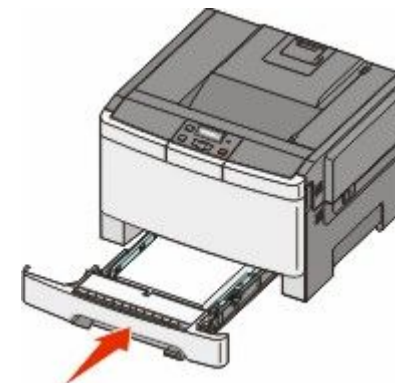

8 若送紙匣中載入的紙張類型或尺寸與先前載入的類型或尺寸不同，請從印表機控制面板，變更送紙匣的 **Paper Type**（紙張類型）或 **Paper Size**（紙張尺寸）設定。

請注意：在送紙匣中混用不同的紙張尺寸或類型，可能會導致夾紙。

載入 650 張雙層裝紙器

650 張雙層裝紙器（2 號送紙匣）由一個 550 張送紙匣及一個整合式 100 張多用途送紙器構成。此裝紙器的載入方式與 250 張送紙匣及選購性 550 張送紙匣相同，還支援相同的紙張類型和尺寸。唯一的差異在於，導引夾定位拉片的外觀和紙張尺寸標誌的位置，如下圖所示：

請注意：選購性 550 張送紙匣並不適用於所有的印表機機種。

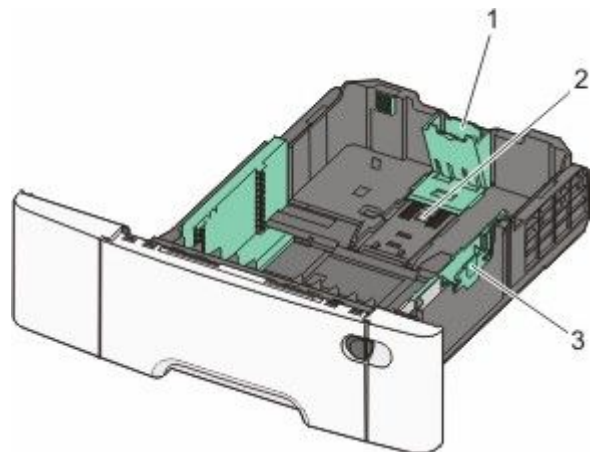

1	長度導引夾定位拉片
2	尺寸標誌
3	寬度導引夾定位拉片

使用多用途送紙器

- 1 將送紙器釋放插梢往左推，讓多用途送紙器往下彈開。

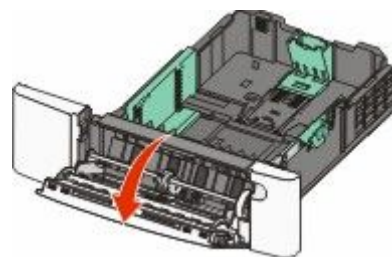
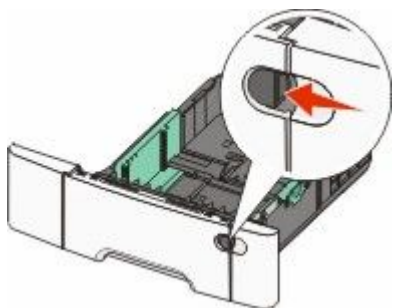

- 2 抓住延伸組件，將它筆直拉出，直到完全伸展開來。

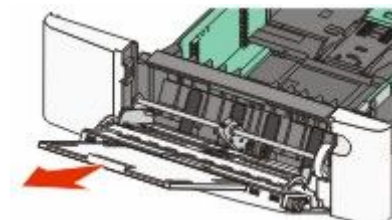

- 3 備妥要載入的紙張。

- 前後彎曲彈動紙張，讓紙張鬆開，然後將紙張展開成扇狀。請勿折疊或弄皺紙張。在平面上對齊列印材質的邊緣。



- 握著專用透明投影膠片的邊緣，將專用透明投影膠片展開成扇狀。在平面上對齊列印材質的邊緣。

請注意：請避免觸摸專用透明投影膠片的列印面。請小心不要刮傷列印材質。

- 前後彎曲彈動信封堆疊，讓信封鬆開，然後將信封展開成扇狀。在平面上對齊列印材質的邊緣。

- 4 找到堆疊高度限制標誌和定位拉片。

請注意：請不要用力將紙張塞入堆疊高度限制標誌下面，而使紙張超出堆疊高度上限。

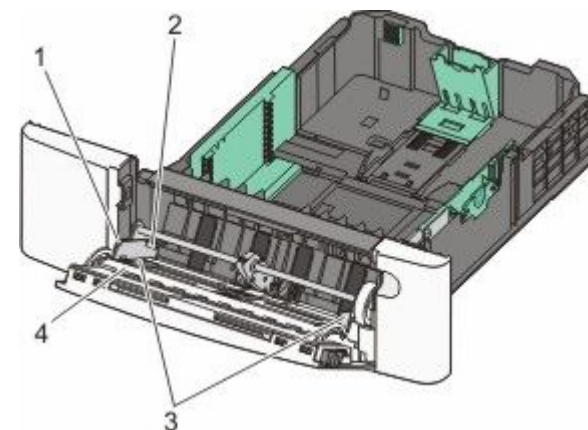

1	定位拉片
2	堆疊高度限制標誌
3	寬度導引夾
4	尺寸標誌

- 5 捏住左寬度導引夾定位拉片，讓它對齊所載入的紙張尺寸。

- 6 載入紙張，然後調整寬度導引夾，使其輕觸紙張堆疊的邊緣。

- 載入紙張、卡片及專用透明投影膠片，載入時，建議使用的列印面朝下，且上緣先進入印表機。



- 載入信封，載入時信封口那一面朝上。

警告—潛在損害：千萬不要使用有郵票、拴扣、勾環、窗格、覆膜襯裡或自黏式的信封。這類信封會嚴重損壞印表機。

請注意：

- 當工作正在列印時，請不要將紙張載入多用途送紙器或將它關上。
- 請一次只載入一種紙張尺寸和類型。

7 請務必將紙張儘量推到多用途送紙器的內部，但推入時動作要非常輕緩。紙張應平放在多用途送紙器內。確認多用途送紙器中的紙張沒有擺放得太緊，而且沒有彎曲或起皺。

8 從印表機控制面板，設定 Paper Size（紙張尺寸）和 Paper Type（紙張類型）。

清除夾紙

200 paper jam（200 夾紙）

1 抓著把手處，然後將標準 250 張送紙匣（1 號送紙匣）和手動輔助式送紙器拉出。

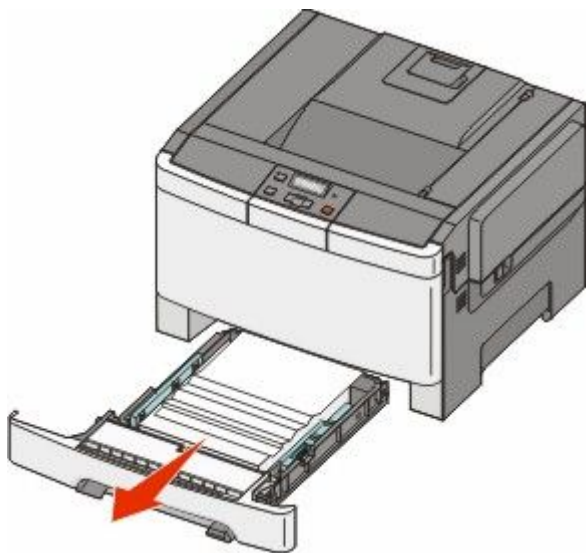

2 移除夾紙。

請注意：確定已取出所有的紙張碎片。

3 插入送紙匣。

4 按下 。

201 paper jam（201 夾紙）

1 抓住前門側邊的握把，然後將它往您的方向拉，以打開前門。

 **請當心—表面會發熱：**印表機內部的溫度可能很高。為避免被發熱表面或元件燙傷的危險，請先讓該表面或元件冷卻之後再觸摸。

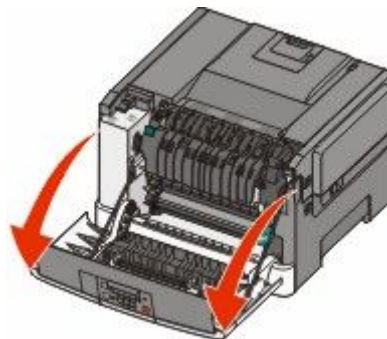

2 取出夾住的紙張。

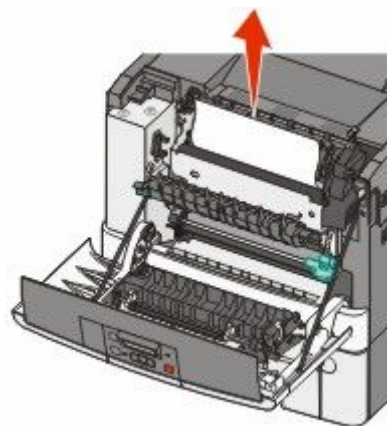

請注意：確定已取出所有的紙張碎片。

3 關閉前門。

4 按下 。

202 paper jam（202 夾紙）

1 抓住前門側邊的握把，然後將它往您的方向拉，以打開前門。

 **請當心—表面會發熱：**印表機內部的溫度可能很高。為避免被發熱表面或元件燙傷的危險，請先讓該表面或元件冷卻之後再觸摸。

2 握住綠色壓桿，然後將加熱組件蓋板拉向自己。

3 將加熱組件蓋板往下壓，然後取出夾紙。
鬆開後，加熱組件蓋板隨即關上。

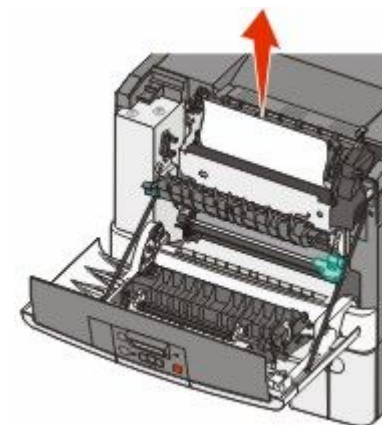
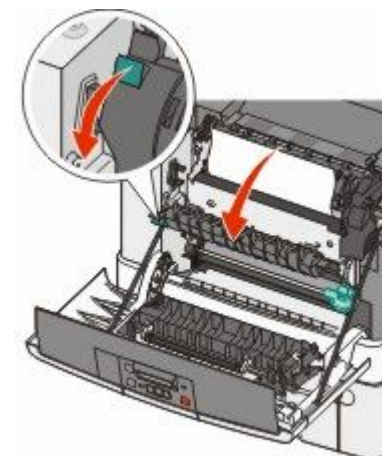

請注意：確定已取出所有的紙張碎片。

4 關閉前門。

5 按下 。

230 paper jam（230 夾紙）

1 抓住前門側邊的握把，然後將它往您的方向拉，以打開前門。

2 移除夾紙。

- 3 按下 。

235 paper jam (235 夾紙)

- 1 抓住前門側邊的握把，然後將它往您的方向拉，以打開前門。
- 2 移除夾紙。
- 3 在送紙匣中載入正確的紙張尺寸。
- 4 插入送紙匣。
- 5 關閉前門。
- 6 按下 。

242 and 243 paper jams (242 和 243 夾紙)

- 1 抓著把手處，然後拉出選購性 550 張送紙匣。

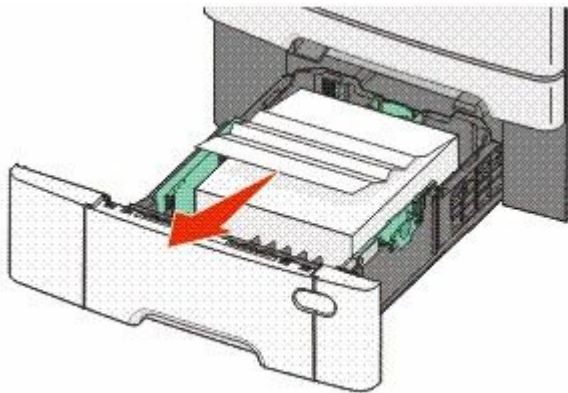



請注意：選購性 550 張送紙匣並不適用於所有的印表機機種。

- 2 取出夾住的紙張。
請注意：確定已取出所有的紙張碎片。
- 3 插入送紙匣。
- 4 按下 。

250 paper jam (250 夾紙)

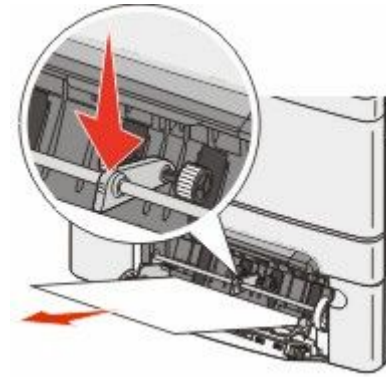
- 1 壓下多用途送紙器中的壓桿，以存取夾紙。



- 2 取出夾紙。
請注意：確定已取出所有的紙張碎片。
- 3 插入送紙匣。
- 4 按下 。