

Швидкий пошук

Завантаження паперу та спеціальних носіїв

Завантаження стандартного лотка на 250 аркушів

У принтера є один стандартний лоток на 250 аркушів (Лоток1) і прикріплений пристрій ручного подавання. Лоток на 250 аркушів, подвійна шухляда на 650 аркушів і додатковий лоток на 550 аркушів підтримують однакові типи та розміри паперу, а також однаково завантажуються.

Примітка: Додатковий лоток на 550 аркушів доступний не у всіх моделях принтерів.

1 Витягніть лоток.

Примітка: Не виймайте лотки під час друку чи поки на дисплеї світиться **Busy (Зайнятий)**. Це може спричинити змінання паперу.

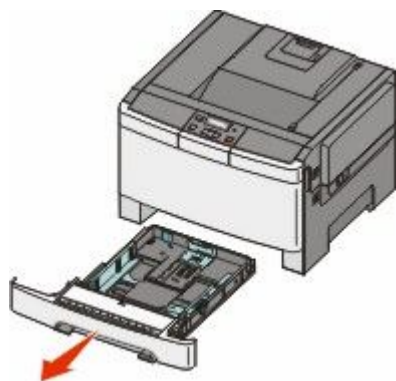

2 Стисніть перемички на напрямнику довжини всередину, як показано на малюнку, потім плавно просуньте їх у

потрібне положення, що відповідає розміру завантаженого паперу.

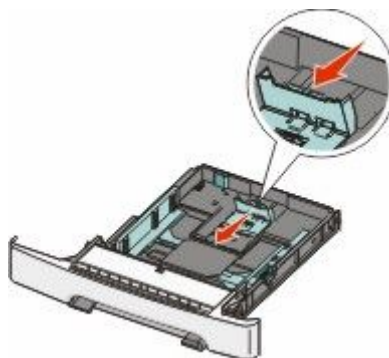

Примітка: Використовуйте індикатори розміру на дні лотка, щоб правильно розмістити напрямники.

3 Якщо папір довший, ніж розмір A4 чи letter, натисніть зелений затискач на задній стінці лотка, щоб вдовжити його.

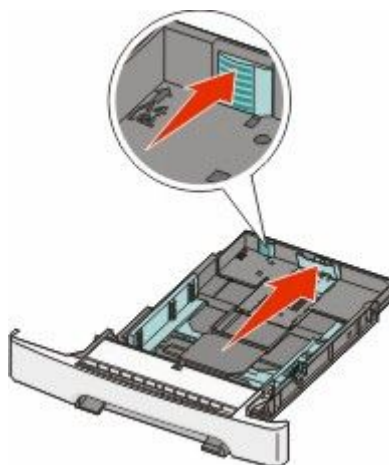

4 Позгинайте аркуші вздовж і впоперек, щоб порозділяти їх, а потім провійте. Не загинайте аркуші сильно і не складайте папір. Розгладьте краї на рівній поверхні.



5 Вставте стос паперу рекомендованою стороною для друку догори.

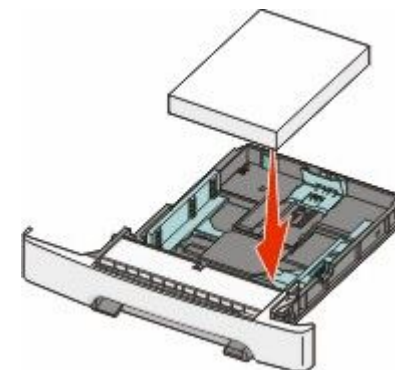

6 Переконайтесь, що напрямники надійно відрегульовано по краях паперу.

Примітка: Переконайтесь, що обмежувачі стиснено по боках паперу так, що зображення розподіляється на сторінці належним чином.

7 Вставте лоток.

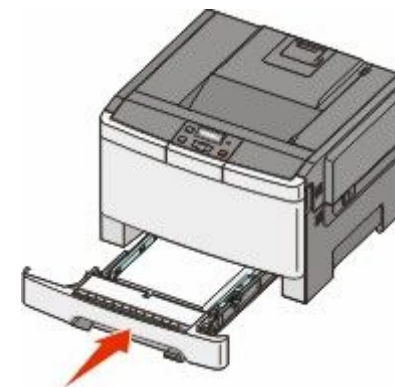

8 Якщо в лоток закладається папір іншого типу чи розміру, ніж раніше, змініть параметри «Тип» і «Розмір» паперу для лотка на панелі керування принтера.

Примітка: Змішування розмірів і типів паперу в лотку може спричинити змінання.

Завантаження подвійної шухляди на 650 аркушів

Подвійна шухляда на 650 аркушів (Лоток 2) складається з лотка на 550 аркушів і вбудованого багатоцільового пристрою подавання на 100 аркушів. Шухляда завантажується так само, як і лоток на 250 аркушів й додатковий лоток на 550 аркушів, а також підтримує такі ж типи та розміри паперу. Вони відрізняються лише виглядом напрямників і розміщенням індикаторів розміру паперу, як показано на цьому малюнку:

Примітка: Додатковий лоток на 550 аркушів доступний не у всіх моделях принтерів.

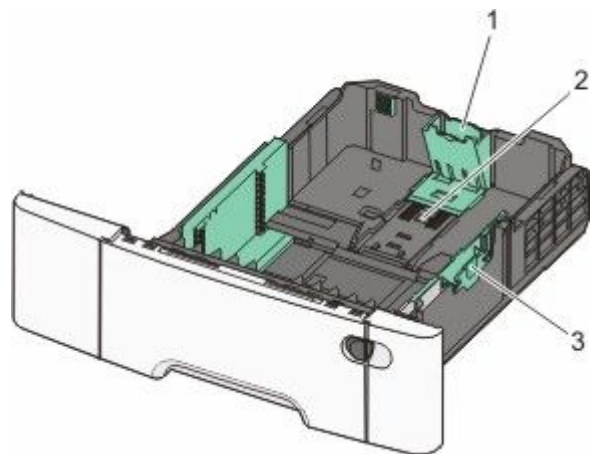

1	Напрямники довжини
2	Індикатори розміру
3	Напрямники ширини

Використання багатоцільового пристрою подавання

- 1 Просуньте спусковий фіксатор пристрою вліво, щоб багатоцільовий пристрій подавання відчинився.

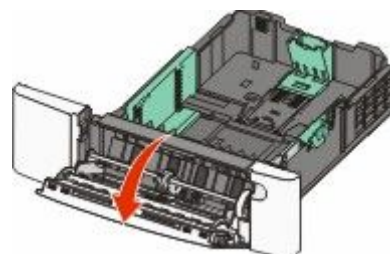
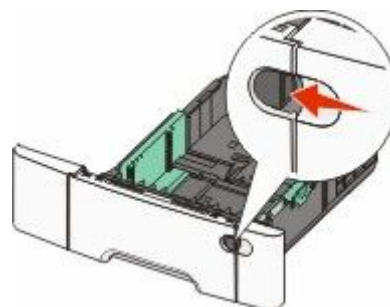

- 2 Візьміть за виступ і потягніть, поки пристрій подавання не висунеться повністю.

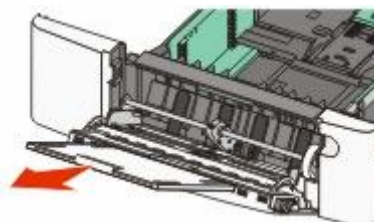

- 3 Підготуйте папір для завантаження.
 - Позгинайте аркуші вздовж і впоперек, щоб порозділяти їх, а потім провійте. Не загинайте аркуші

сильно і не складайте папір. Розгладьте краї на рівній поверхні.



- Провійте слайди, тримаючи їх за краї. Розгладьте краї на рівній поверхні.

Примітка: Не торкайтесь тієї сторони слайдів, яка передбачена для друку. Будьте обережні, щоб не подряпати їх.

- Позгинайте стос конвертів вздовж і впоперек, щоб порозділяти їх, а потім провійте. Розгладьте краї на рівній поверхні.

- 4 Встановіть обмежувач висоти стосу та затискач.

Примітка: Не перевищуйте максимальну висоту стосу, вставляючи папір силою під обмежувач висоти.

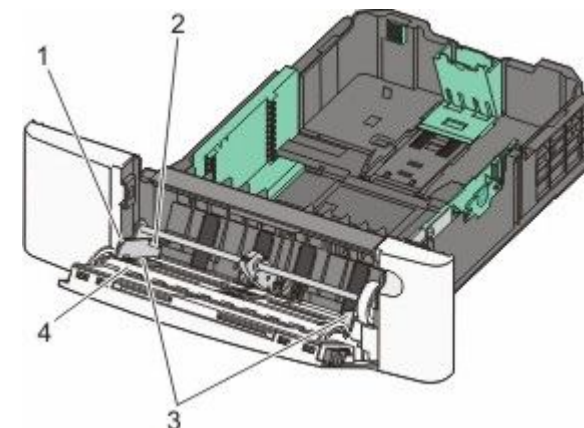

1	Затискач
2	Обмежувач висоти стосу
3	Напрямники ширини
4	Індикатори розміру

- 5 Просуньте лівий затискач напрямника ширини, щоб встановити його згідно з розміром паперу, який буде завантажено.

- 6 Завантажте папір, після чого відрегулюйте напрямники ширини, щоб вони злегка торкалися країв стосу паперу.
- Завантажуйте папір, стос карток і слайди призначеною для друку стороною донизу та верхнім краєм вперед.



- Завантажуйте конверти лицевою стороною донизу.

ЗАСТЕРЕЖЕННЯ - МОЖЛИВЕ

ПОШКОДЖЕННЯ: Не використовуйте конверти з марками, застібками, фіксаторами, прозорими віконцями, вкладками чи самоклеючими клапанами. Такі конверти можуть суттєво пошкодити принтер.

Примітки.

- Не завантажуйте папір і не закривайте багатоцільовий пристрій подавання під час друку завдання.
 - Одночасно завантажуйте папір лише одного розміру та типу.
- 7 Папір має знаходитись у багатоцільовому пристрої подавання настільки глибоко, наскільки це можливо. Папір має лежати рівно у багатоцільовому пристрої подавання. Переконайтеся, що папір входить у пристрій легко, без згинань або заминань.
- 8 Налаштуйте параметри «Розмір» і «Тип» паперу на панелі керування принтера.

Усунення зминань

200 зминання паперу

- 1 Візьміть за ручку і витягніть стандартний лоток на 250 аркушів (Лоток 1), а також пристрій ручного подавання.

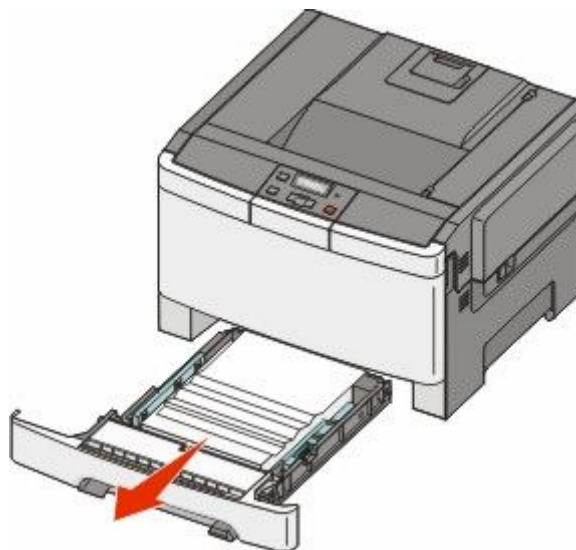

- 2 Усуньте заминання.

Примітка: Переконайтеся, що видалено всі куски паперу.

- 3 Вставте лоток.
4 Натисніть .

201 зминання паперу

- 1 Візьміть передній відсік за бокові ручки й потягніть на себе, щоб відкрити його.



ЗАСТЕРЕЖЕННЯ - ГАРЯЧА

ПОВЕРХНЯ: Всередині принтера може бути висока температура. Щоб запобігти опікам, зачекайте, доки поверхні охолонуть.

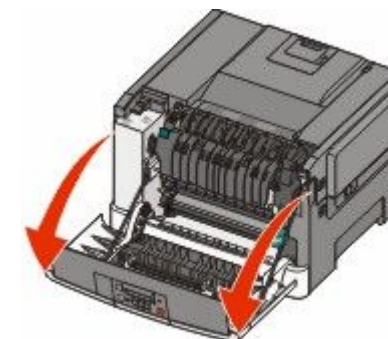

- 2 Усуньте зім'ятий папір.

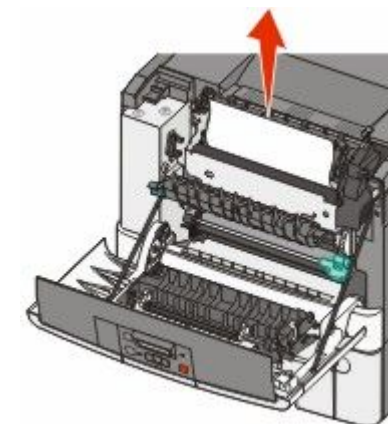

Примітка: Переконайтеся, що видалено всі куски паперу.

- 3 Закрийте передній відсік.
4 Натисніть .

202 зминання паперу

- 1 Візьміть передній відсік за бокові ручки й потягніть на себе, щоб відкрити його.



ЗАСТЕРЕЖЕННЯ - ГАРЯЧА

ПОВЕРХНЯ: Всередині принтера може бути висока температура. Щоб запобігти опікам, зачекайте, доки поверхні охолонуть.

- 2 Підніміть зелений важіль і потягніть на себе кришку апарату термічного закріплення.

- 3 Утримуйте кришку апарату термічного закріплення внизу і видаліть зімнутий папір.
Закрийте кришку апарату термічного закріплення.

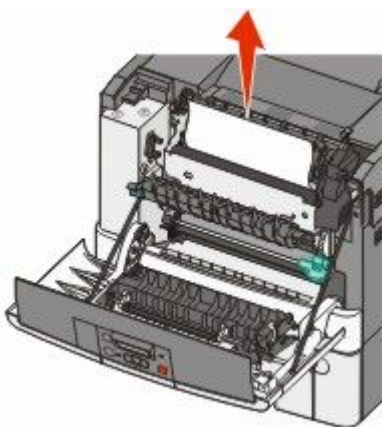
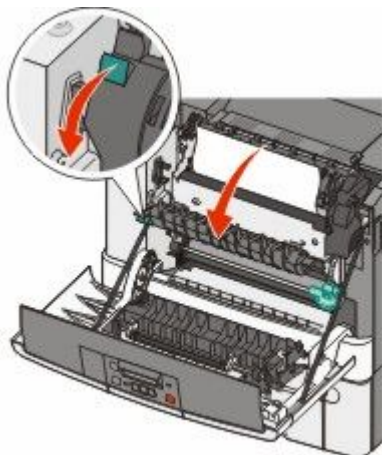

Примітка: Переконайтеся, що видалено всі куски паперу.

- 4 Закрийте передній відсік.
5 Натисніть .

230 змінання паперу

- 1 Візьміть передній відсік за бокові ручки й потягніть на себе, щоб відкрити його.

- 2 Усуньте заминання.
3 Натисніть .

235 змінання паперу

- 1 Візьміть передній відсік за бокові ручки й потягніть на себе, щоб відкрити його.
2 Усуньте заминання.
3 Вставте в лоток папір відповідного розміру.
4 Вставте лоток.
5 Закрийте передній відсік.
6 Натисніть .

242 і 243 – змінання паперу

- 1 Візьміть за ручку та витягніть додатковий лоток на 550 аркушів.

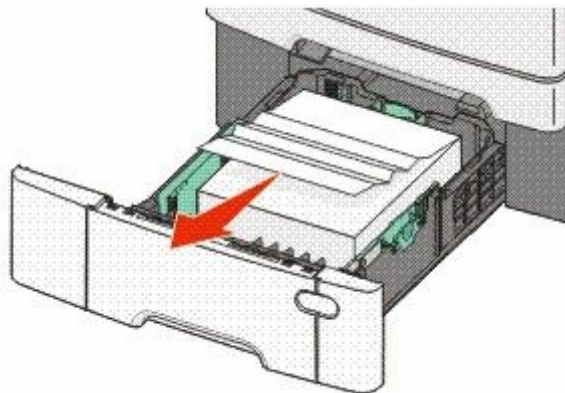

Примітка: Додатковий лоток на 550 аркушів доступний не у всіх моделях принтерів.

- 2 Витягніть зім'ятий папір.

Примітка: Переконайтеся, що видалено всі частинки паперу.

- 3 Вставте лоток.
4 Натисніть .

250 змінання паперу

- 1 Натисніть важіль у багатоцільовому пристрої подавання, щоб отримати доступ до зім'ятого паперу.

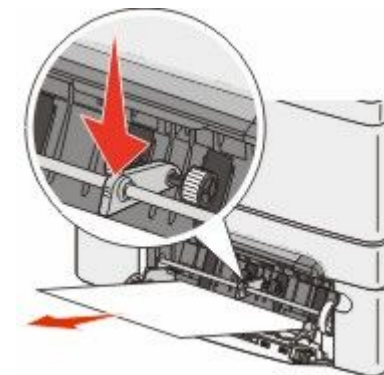

- 2 Витягніть зім'ятий папір.

Примітка: Переконайтеся, що видалено всі частинки паперу.

- 3 Вставте лоток.
4 Натисніть .