

# Průvodce tiskem

Dostaňte z tiskárny více správným zakládáním do zásobníků a nastavením druhu a formátu zakládanych médií.

## Zakládání papíru do zásobníku

Tiskárna má až pět vstupních zdrojů, ze kterých si může vybírat: standardní zásobník (zásobník 1), kterému se také říká zásobník na 550 listů, volitelný zásobník na 550 listů, volitelný zásobník na 2000 listů, víceúčelový zásobník a volitelnou zásuvku na 550 listů speciálního média. Založte papír anebo speciální médium, které se využívá pro většinu tiskových úloh, do zásobníku 1. Správné založení papíru zabraňuje jeho zaseknutí a umožňuje bezproblémový tisk.

**Poznámka:** Modely tiskárny C736n, C736dn a C736dtn podporují celkem čtyři volitelné vstupní zdroje. Modely tiskárny C734n, C734dn, C734dtn a C734dw podporují celkem tři volitelné vstupní zdroje.

Nevyjímejte zásobníky, pokud tiskárna tiskne nebo pokud na ovládacím panelu svítí světelná sekvence oznamující, že je tiskárna **zanepřázdněna**. V opačném případě by mohlo dojít k zaseknutí papíru.

- 1 Uchopte držadlo a vytáhněte zásobník ven. Úplně vyjměte zásobník.

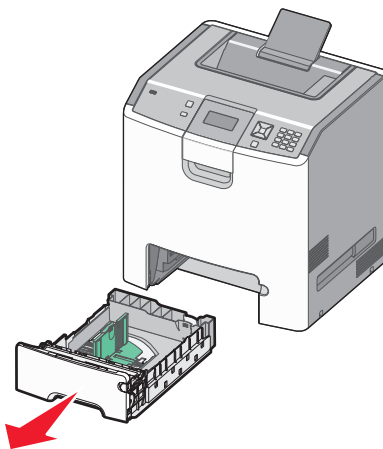

Všimněte si ukazatelů velikosti na dně zásobníku. Ty pomohou správně umístit vodící lišty.

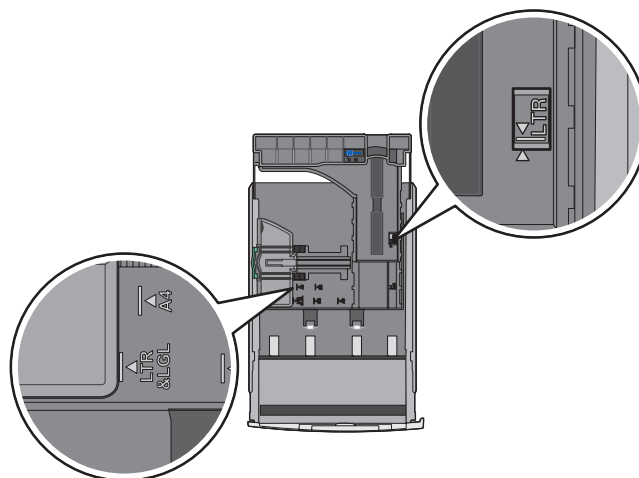

- 2 Zatlačte vodítka šířky k sobě podle obrázku a potom je posuňte na správnou pozici (podle velikosti založeného papíru).

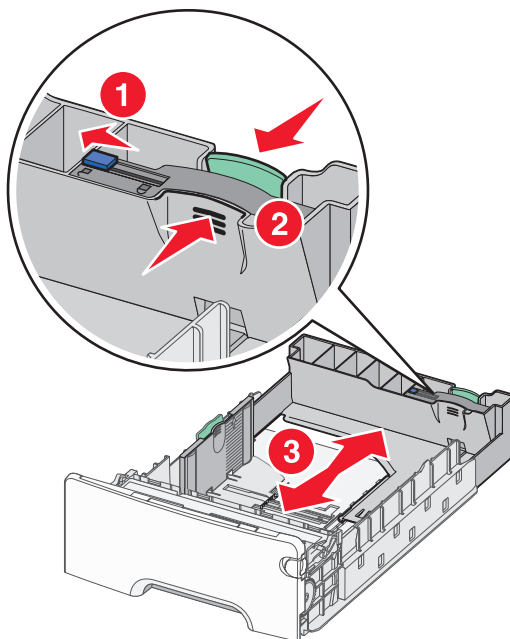

Všimněte si linky na levé straně zásobníku: určuje maximální výšku založeného stohu papíru.

- 3 Zatlačte vodítka délky k sobě a potom vodítka délky posuňte na správnou pozici (podle velikosti založeného papíru).

**Poznámka:** Vodítka délky má zajišťovací mechanismus. Zásobník odjistíte posunutím tlačítka, které se nachází na horní části vodítka délky, doleva, jak je vyobrazeno. Pro zajištění vhodné délky posuňte tlačítko zpět doprava.

- 4 Ohněte stoh papírů dopředu a dozadu a poté jej prolisťujte. Papír nepřekládejte a nemačkejte. Srovnejte hrany podle rovné plochy.

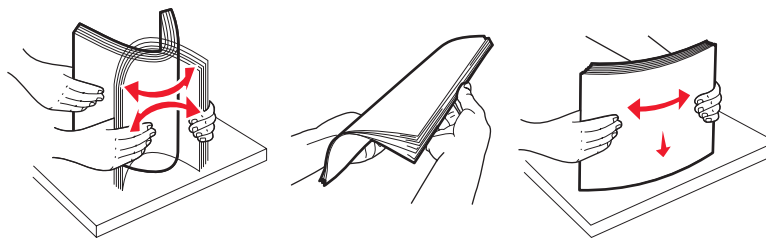

- 5 Založte stoh papírů tak, aby nahoře byla strana doporučená k tisku. Založte papír do zadní části zásobníku tak, jak je vyobrazeno.

Při zakládání předtištěného hlavičkového papíru pro jednostranný tisk umístěte hlavičku směrem do přední části zásobníku.

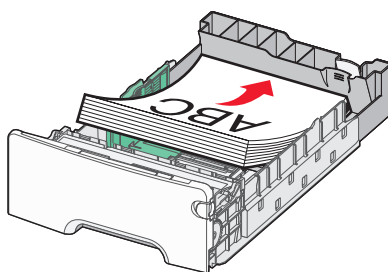

- 6 Zarovnejte zásobník a znovu jej vložte.

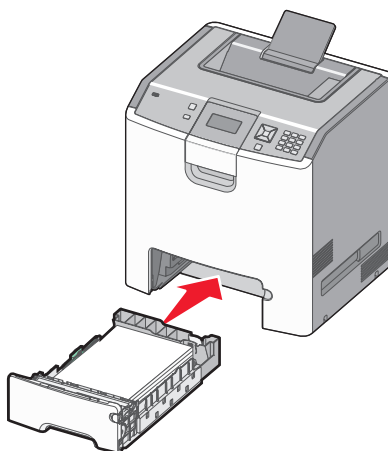







- 7 Pokud byl do zásobníku předtím vložen jiný typ papíru, změňte na ovládacím panelu tiskárny nastavení typu papíru. Další informace naleznete v části „Nastavení velikosti a typu papíru“ na str. 3.

## Nastavení velikosti a typu papíru

**Poznámka:** Zásobníky, které mají odpovídající nastavení velikosti a typu papíru, tiskárna automaticky propojí. Když v připojeném podavači dojde papír, tiskárna použije další podavač.

Změna nastavení velikosti a typu papíru:

- 1 Ověřte, že je tiskárna zapnuta a že je zobrazena zpráva **Připravena**.
- 2 Na ovládacím panelu tiskárny stiskněte tlačítko .
- 3 Stiskněte a podržte šipku dolů, dokud se neobjeví hlášení **✓ nabídka papíru**. Poté stiskněte .
- 4 Stiskněte a podržte šipku dolů, dokud se neobjeví hlášení **✓ Velikost a typ papíru**. Poté stiskněte .
- 5 Stiskněte a podržte šipku dolů, dokud se neobjeví správný zásobník. Poté stiskněte .
- 6 Stiskněte a podržte šipku dolů, dokud se **✓** neobjeví vedle správné velikosti. Poté stiskněte .
- 7 Pomocí levé nebo pravé šipky procházejte seznamem možných velikostí papíru. U správného typu papíru stiskněte . Objeví se hlášení **Odeslání výběru**. Tiskárna se vrátí do nabídky **Velikosti a Typu papíru**,
- 8 Stiskněte třikrát , abyste tiskárnu vrátili do stavu **Připravena**.