

Tulostusopas

Paras tulos saadaan, kun paperin lisäys lokeroihin ja tulostusmateriaalin lajin ja koon asetus tehdään oikein.

Paperin lisääminen lokeroon

Tulostimessa voi olla enintään viisi syöttölähdettä: vakiolokero (Lokero 1), jota kutsutaan myös 550 arkin lokeroksi, 550 arkin lisälokero, 2 000 arkin lisälokero, monisyöttölokero ja 550 arkin lisäsyöttölaite erikoismateriaaleille. Lisää useimmiten käytetty paperi tai erikoismateriaali lokeroon 1. Asettamalla paperit oikein voit estää tukoksia ja varmistaa häiriöttömän tulostuksen.

Huomautus: Tulostimet C736n, C736dn ja C736dtn tukevat enintään neljää lisäsyöttölähdettä. Tulostimet C734n, C734dn, C734dtn ja C734dw tukevat enintään kolmea lisäsyöttölähdettä.

Älä poista syöttölokeroita tulostuksen aikana tai silloin, kun **Käytössä**-valo vilkkuu käyttöpaneelissa. Muutoin laitteeseen voi tulla paperitukos.

- 1 Tartu kahvaan ja vedä lokero ulos. Irrota lokero tulostimesta kokonaan.

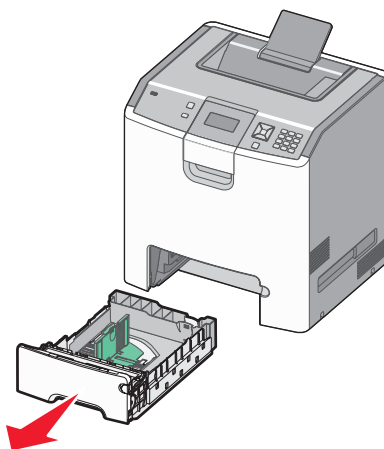

Huomaa koon ilmaisimet lokeron alaosassa. Aseta ohjain ilmaisimien avulla.

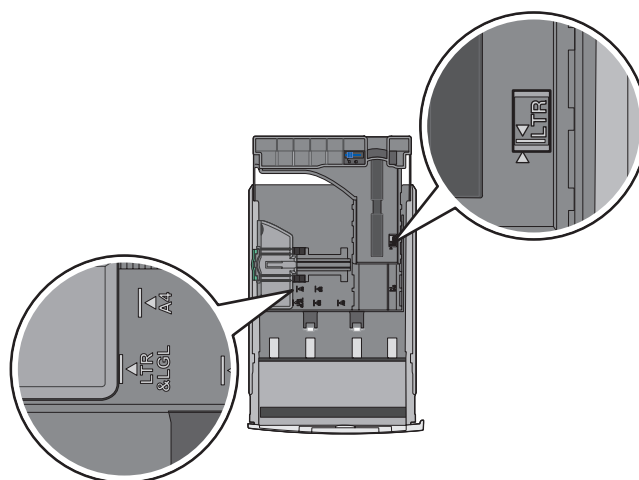

- 2 Purista leveyden ohjaimen kielekkeitä kuvan osoittamalla tavalla ja siirrä ohjain oikeaan kohtaan lisättävän paperin koon mukaan.

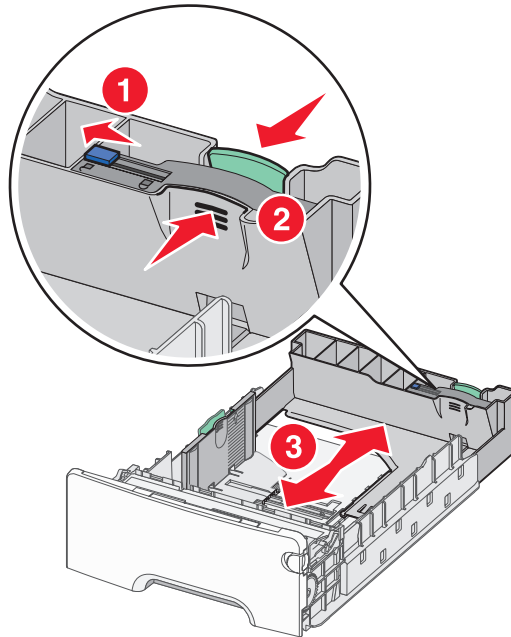

Huomaa paperilokeron vasemmassa reunassa oleva täyttörajamerkki, joka osoittaa paperipinon suurimman korkeuden.

- 3 Purista pituuden ohjaimen kielekkeet yhteen ja siirrä sitten pituuden ohjain oikeaan kohtaan lisättävän paperin koon mukaan.

Huomautus: Pituuden ohjaimessa on lukituslaite. Lokeron lukitus aukeaa, kun pituuden ohjaimen päällä olevaa painiketta siirretään vasemmalle kuvan osoittamalla tavalla. Lokero lukitaan pituuden valitsemisen jälkeen siirtämällä painiketta takaisin oikealle.

- 4 Taivuttele paperinippua, jotta arkit irtoavat toisistaan, ja ilmasta sitten nippu. Älä taita tai rypistä papereita. Suorista reunat tasaista alustaa vasten.

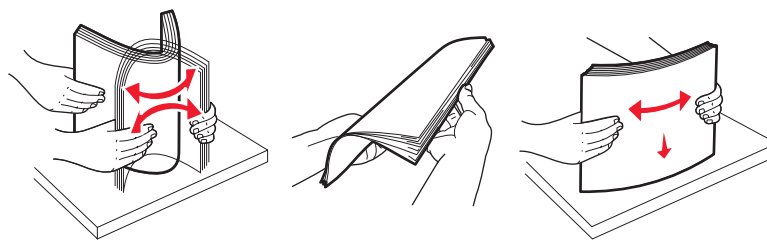

- 5 Lisää paperipino suositeltu tulostuspuoli ylöspäin. Aseta nippu lokeron takaosaan kuvan mukaisesti. Kun lisäät esipainettuja kirjelomakkeita yksipuolista tulostusta varten, aseta tunnisteosa lokeron etuosaan päin.

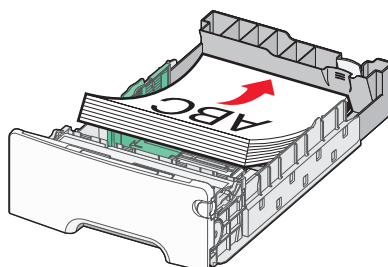

- 6 Kohdista lokero ja aseta se uudelleen.

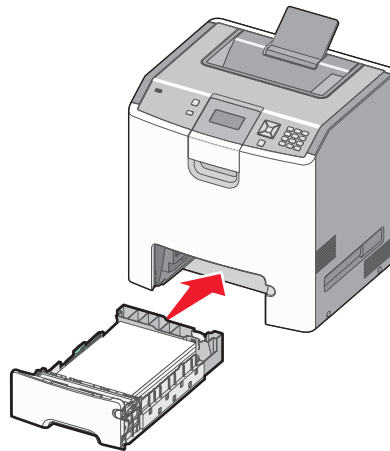







- 7 Jos lokeroon on lisätty erilaista paperia kuin edellisellä kerralla, vaihda lokeron Paperilaji-asetus ohjauspaneelista. Lisätietoja on kohdassa "Paperilajin ja -koon määrittäminen" sivulla 3.

Paperilajin ja -koon määrittäminen

Huomautus: Tulostin yhdistää automaattisesti lokerot, joiden paperikoko- ja paperilajiasetukset ovat samat. Kun yhdistetyn lokeron paperi loppuu, tulostin ottaa paperia toisesta lokerosta.

Paperikoko- ja -lajiasetusten muuttaminen:

- 1 Varmista, että tulostimen virta on kytketty ja näytössä on teksti **Ready** (Valmis).
- 2 Paina tulostimen ohjauspaneelin -painiketta.
- 3 Paina alanuolipainiketta, kunnes **✓ Paperivalikko** tulee näyttöön, ja paina sitten -painiketta.
- 4 Paina alanuolipainiketta, kunnes **✓ Paperikoko-/laji** tulee näyttöön, ja paina sitten -painiketta.
- 5 Paina alanuolipainiketta, kunnes asianmukainen lokero tulee näyttöön, ja paina sitten -painiketta.
- 6 Paina alanuolipainiketta, kunnes **✓**-merkki on asianmukaisen koon kohdalla, ja paina sitten -painiketta.
- 7 Voit selata paperilajeja vasemmalla ja oikealla nuolipainikkeella. Paina -painiketta haluamasi paperilajin kohdalla. **Lähetetään valinta** -teksti tulee näyttöön. Tulostin palaa **Paperikoko/-laji** -valikkoon.
- 8 Voit palata **Valmis**-tilaan painamalla -painiketta kolme kertaa.