

打印指南

通过正确加载进纸匣和设置介质的类型及尺寸来充分利用打印机的功能。

加载进纸匣

打印机最多有五个输入来源可供选择：标准进纸匣（进纸匣 1），也称为 550 页进纸匣、可选的 550 页进纸匣、可选的 2,000 页进纸匣、多功能进纸匣和可选的 550 页特殊介质进纸器。在进纸匣 1 中加载用于大多数打印作业的纸张或特殊介质。正确加载纸张有助于防止卡纸并确保无故障打印。

注意：C736n、C736dn 和 C736dtn 型号打印机将支持一共四个可选的输入来源。C734n、C734dn, C734dtn 和 C734dw 型号打印机将支持一共三个可选的输入来源。

当正在打印作业或打印机控制板上闪烁忙时，不要取出进纸匣。否则可能造成卡纸。

- 1 抓住手柄，然后拉出进纸匣。完全取出进纸匣。

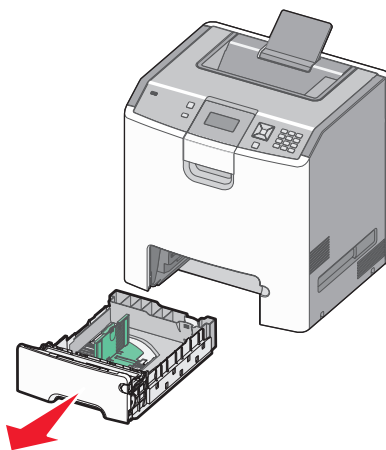

请注意进纸匣底部的尺寸指示器。请使用这些指示器来帮助放置导片。

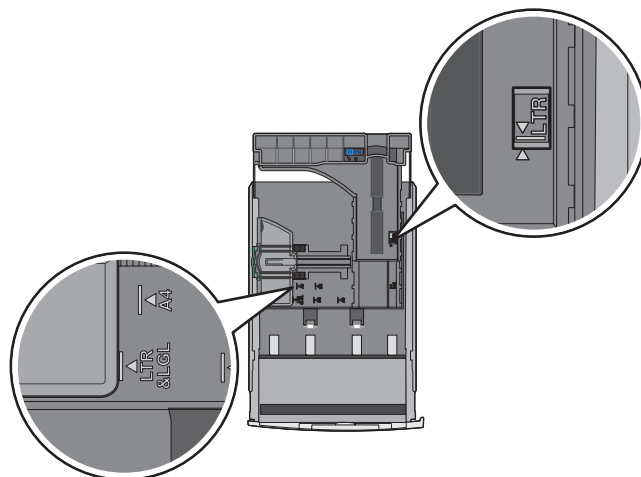

2 如图所示，压住宽度导片凸柱，然后将宽度导片滑动到与加载的纸张尺寸相符的正确位置上。

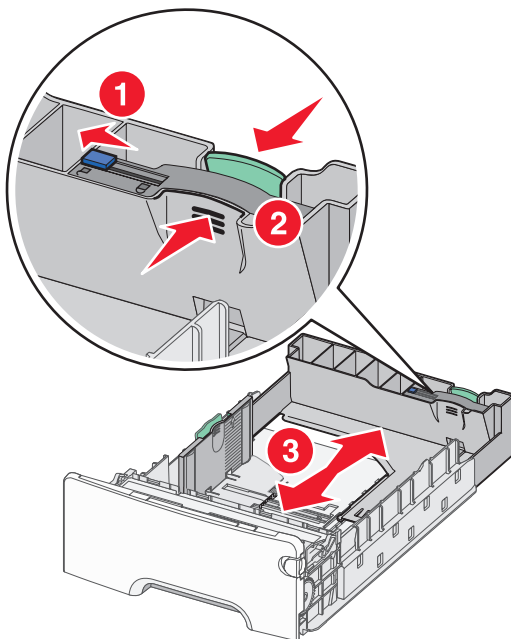

请注意位于进纸匣左边的加载线：它指示加载纸张的最大高度。

3 压住长度导片凸柱，然后将长度导片滑动到与加载的纸张尺寸相符的正确位置上。

注意：长度导片有一个锁定装置。要解锁进纸匣，请将长度导片顶部的按钮滑到左边，如图所示。一旦长度已被选定，要锁定进纸匣，请将按钮滑回到右边。

4 前后弯曲一沓纸张，使它们松散，然后将它们扇形展开。不要折叠或弄皱纸张。对齐纸张的边缘。

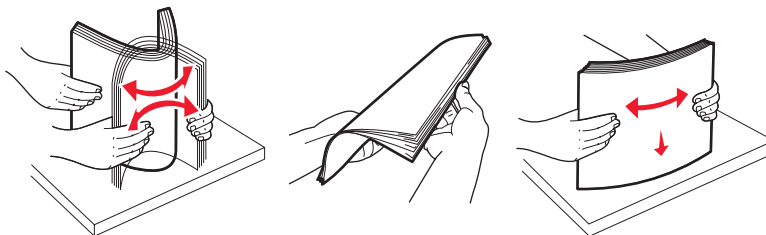

5 加载纸张，让推荐的打印面朝上。如图所示，将纸张对着进纸匣的后部放入。

当加载预印的信签用于单面打印时，将页眉对着进纸匣的前部放入。

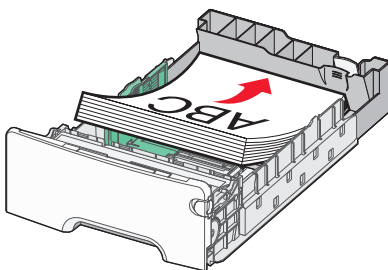

- 6 对齐进纸匣，然后重新插入到打印机中。

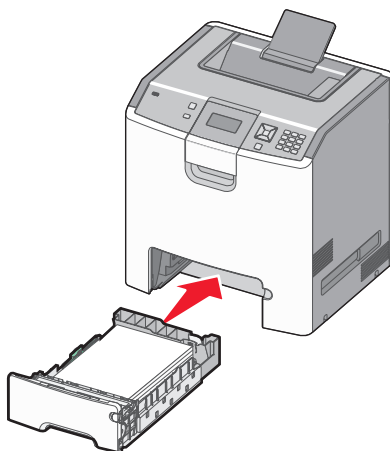







- 7 如果加载的纸张类型与进纸匣中以前加载的纸张类型不同，请从打印机控制面板更改进纸匣的纸张类型设置。如需更多信息，请参阅第3页“设置纸张尺寸和类型”。

设置纸张尺寸和类型

注意：具有相同纸张尺寸和纸张类型设置的进纸匣被打印机自动连接在一起。当一个已连接的进纸匣缺纸时，打印机将从另一个进纸匣进纸。

要更改纸张尺寸和类型设置：

- 1 确认打印机的电源已经打开，并且出现**就绪**消息。
- 2 从打印机控制面板，按 。
- 3 按向下箭头按钮，直到出现 **√纸张菜单**，然后按 。
- 4 按向下箭头按钮，直到出现 **√纸张尺寸/类型**，然后按 。
- 5 按向下箭头按钮，直到出现正确的进纸匣，然后按 。
- 6 按向下箭头按钮，直到 **√** 出现在正确尺寸的旁边，然后按 。
- 7 按向左或向右箭头按钮来滚动可选纸张类型的列表。当出现正确的纸张类型时，按 。
出现**正在提交选择**。打印机返回到**纸张尺寸/类型**。
- 8 按  三次来返回到**就绪**状态。