

Yazdırma kılavuzu

Tepsileri düzgün yükleyerek ve ortam türleriyle boyutlarını doğru ayarlayarak yazıcınızdan en iyi sonucu alabilirsiniz.

Kağıt tepsiyi yükleme

Yazıcının aralarından seçim yapılabilecek en çok beş giriş kaynağı vardır: 550-sayfalık tepsi olarak da bilinen standart tepsi (Tepsi 1), isteğe bağlı 550-sayfalık tepsi, isteğe bağlı 2.000-sayfalık tepsi, çok amaçlı tepsi ve isteğe bağlı 550-sayfalık özel ortam çekmecesi. Yazdırma işlerinin çoğunda kullanılan kağıt veya özel ortamları Tepsi 1'e yükleyin. Kağıdın doğru yüklenmesi sıkışmaları önler ve sorunsuz yazdırmayı kolaylaştırır.

Not: C736n, C736dn ve C736dtn model yazıcılar, toplam dört isteğe bağlı giriş kaynağını destekler. C734n, C734dn, C734dtn ve C734dw model yazıcılar, toplam üç isteğe bağlı giriş kaynağını destekler.

Tepsileri bir iş yazdırılırken veya yazıcı kontrol panelinde **Meşgul** yanıp sönerken çıkarmayın. Aksi takdirde kağıt sıkışabilir.

- 1 Kolu tutun ve tepsiyi dışarı çekin. Tepsiyi tamamen çıkarın.

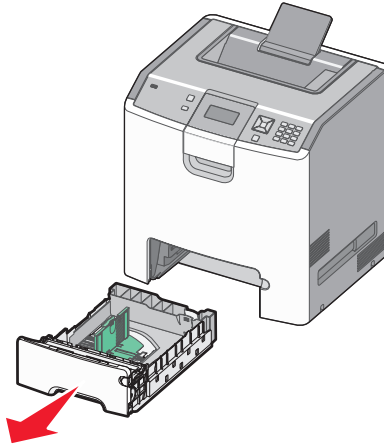

Tepsinin altında bulunan boyut göstergelerini bulun. Kılavuzların konumunu ayarlamak için bu göstergeleri kullanın.

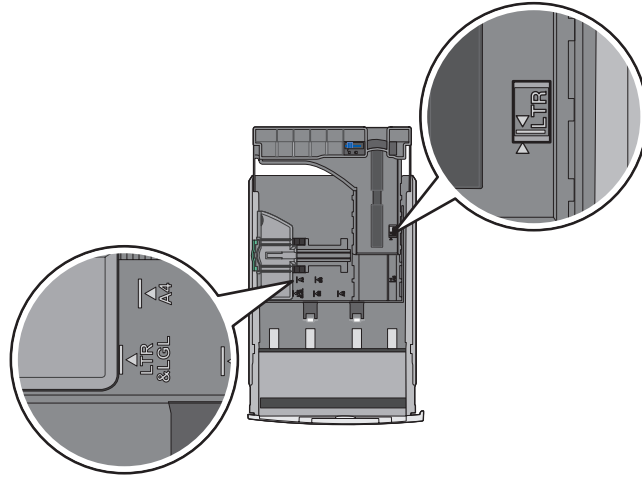

- 2 Genişlik kılavuz çıkıntılarını gösterildiği gibi sıkıştırın ve kılavuzu yüklenen kağıt boyutu için doğru konuma kaydırın.

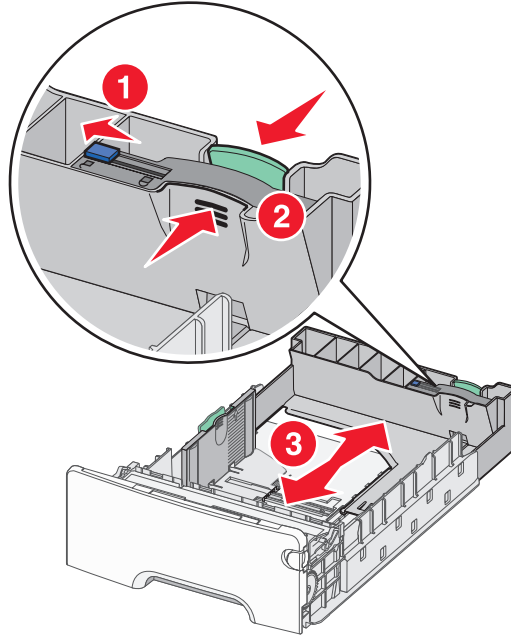

Kağıt tepsisinin sol tarafında buluna yükleme çizgisine dikkat edin: bu maksimum kağıt yükleme yüksekliğini belirtir.

- 3 Uzunluk kılavuzunun tınaklarını sıkıştırın ve uzunluk kılavuzunu yüklenen kağıt boyutu için doğru konuma kaydırın.

Not: Uzunluk kılavuzunun bir kilitleme aygıtı vardır. Tepsinin kilidini açmak için, uzunluk kılavuzunun üst kısmındaki düğmeyi gösterildiği gibi sola kaydırın. Uzunluk seçildikten sonra tepsiyi kilitlemek için, düğmeyi tekrar sağa kaydırın.

- 4 Kağıt yığınının ileri geri esneterek yaprakları gevşetin ve ardından havalandırın. Kağıtları katlamayın veya buruşturmayın. Kenarları düz bir yüzeyde düzleştirin.

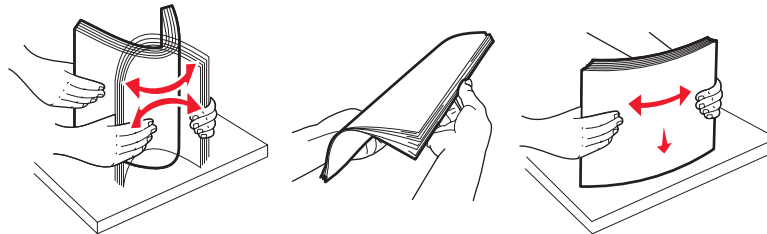

- 5 Kağıt yığınının yazdırma yüzü yukarı bakacak şekilde yükleyin. Yığını şekilde gösterildiği gibi tepsinin arkasına doğru yerleştirin.

Tek yüze yazdırma için matbu antetli kağıt yüklerken, antetli kağıdı tepsinin önüne bakacak şekilde yerleştirin.

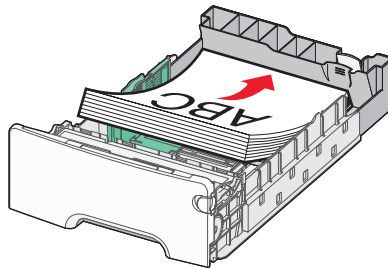

6 Tepsiyi hizalayın ve geri takın.

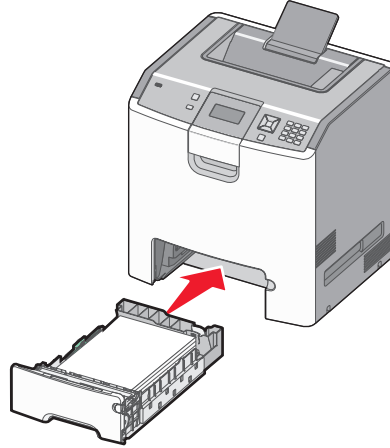



7 Tepside daha önce yüklenenden farklı bir kağıt türü yüklüyse, yazıcı kontrol panelinden tepsinin kağıt türü ayarını değiştirin. Daha fazla bilgi için bkz. "Kağıt boyutunu ve türünü ayarlama", sayfa 3.

Kağıt boyutunu ve türünü ayarlama

Not: Kağıt boyutu ve kağıt türü ayarları aynı olan tepsiyer yazıcı tarafından otomatik olarak bağlantılandırılır. Bağlantılandırılan bir tepside kağıt bittiğinde, yazıcı diğer tepside kağıt çeker.

Kağıt boyutu ve türü ayarlarını değiştirmek için:

- 1 Yazıcının açık olduğundan ve ekranda **Hazır** mesajının görüntülediğinden emin olun.
- 2 Yazıcı kontrol panelinde  düğmesine basın.
- 3 **✓Kağıt Menüsü** görüntülenene kadar aşağı ok düğmesine, ardından düğmesine basın.
- 4 **✓Kağıt Boyutu/Türü** görüntülenene kadar aşağı ok düğmesine, ardından düğmesine basın.
- 5 Doğru tepsi görüntülenene kadar aşağı ok düğmesine, ardından düğmesine basın.
- 6 Doğru boyutun yanında **✓** görüntülenene kadar aşağı ok düğmesine, ardından düğmesine basın.
- 7 Olası tepsi türleri listesinde gezinmek için sol veya sağ ok düğmesine basın. Doğru kağıt türünde düğmesine basın.
Seçim İletiliyor mesajı görüntülenir. Yazıcı **Kağıt Boyutu/Türü** ögesine döner.
- 8 **Hazır** durumuna geri dönmek için üç defa  düğmesine basın.