

- اسحب في اتجاه مستقيم لأعلى لإخراج الورق المحشور.

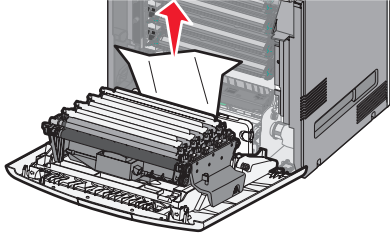

- قم بسحب الورقة إلى الأمام في حالة احتجازها أسفل وحدات الموصل الضوئي.

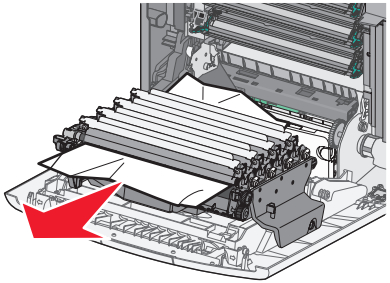

- **ملاحظة:** ربما تحتاج إلى إزالة وحدات الموصل الضوئي في حالة احتجاز الورق بشدة أسفلها.
- اسحب الورق المحشور لأعلى وإلى الخارج لإزالته من خلف منطقة خرطوشة مسحوق الحبر.

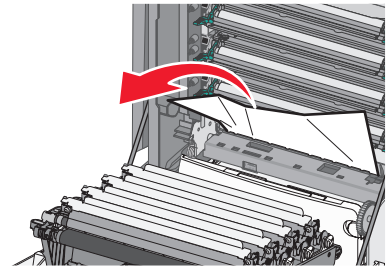

- 3 اضغط على السنّة موجه الطول، ثم حرك موجه الطول إلى الموضع الصحيح الملائم لحجم الورق الذي يتم تحميله.

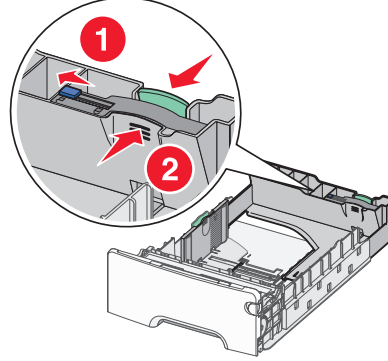

ملاحظة: يتمتع موجه الطول بوجود جهاز قفل. لإلغاء قفل الدرج، حرك الزر الموجود بأعلى موجه الطول إلى اليسار كما هو موضح. لقفل الدرج بمجرد تحديد الطول، حرك الزر مرة أخرى جهة اليمين.

- 4 قم بثني الورق إلى الخلف وإلى الأمام حتى يرتخي، ثم قم بتهويته. لا تقم بطي الورق أو تعجيدده. قم بتسوية الحواف على سطح منبسط.
- 5 قم بتحميل مجموعة الورق مع توجيه وجه الطباعة الموصى به للأعلى. قم بتحميل مجموعة الورق نحو الجزء الخلفي من درج الورق كما هو موضح.
- 6 قم بمحاذاة الدرج، ثم إعادة إدخاله.

إزالة انحصار الورق

إذا كانت الورقة المحشورة ظاهرة فاسحبها برفق إلى الخارج. إذا لم يكن الانحصار ظاهرًا، فأكمل الخطوة المتوافقة مع رسالة الخطأ المعروضة على لوحة تحكم الطباعة.

ملاحظة: لتجنب تعرض وحدات الموصل الضوئي للضوء الشديد، لا تترك الباب الأمامي مفتوحًا لمدة أطول من 10 دقائق.

إزالة انحصار الورق الموجود خلف الباب الأمامي

- 1 أزل الدرج 1، ثم افتح الباب الأمامي.

المرجع السريع

تحميل الورق

تحميل الورق

لا تقم بإخراج الأدرج أثناء طباعة مهمة أو مريض الرسالة **Busy (مشغولة)** على لوحة تحكم الطباعة. فقد يؤدي القيام بذلك إلى انحصار الورق.

- 1 أمسك بالمقبض ثم اسحب الدرج إلى الخارج.

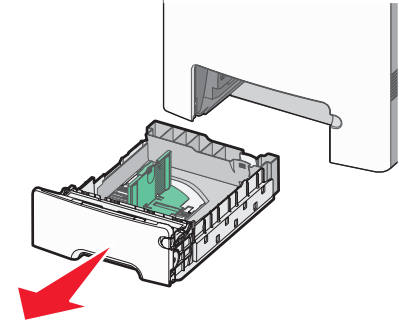

لاحظ مؤشرات الحجم الموجودة أسفل الدرج. استخدم هذه المؤشرات كي تساعدك على ضبط وضع الموجهات.

- 2 اضغط على السنّة موجه العرض كما هو موضح، ثم حرك موجه العرض إلى الموضع الملائم لحجم الورق الذي يتم تحميله.

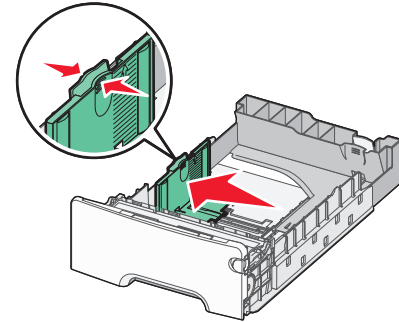

لاحظ خط التحميل على الجانب الأيسر من درج الورق: فهو يشير إلى الحد الأقصى لارتفاع الورق الذي يتم تحميله.

د ارفع وحدة الصهر، وقم بتحريكها إلى الأمام لإزالتها.

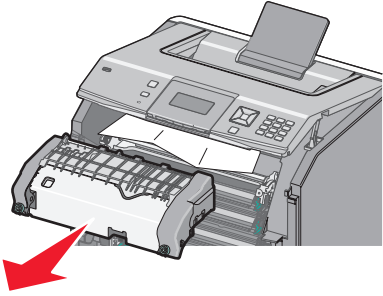

هـ اسحب الورق برفق إلى خارج الطابعة أو اسحبه إلى أعلى تجاه حاوية الإخراج القياسية لإزالته.

و قم بمحاذاة وحدة الصهر، ثم قم بإعادتها إلى موضعها داخل الطابعة.

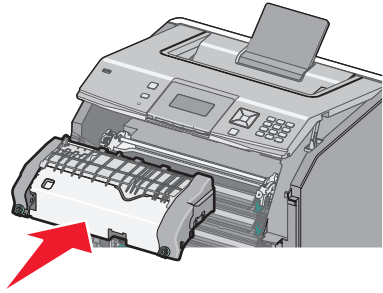

ز قم بإدارة البراغي ناحية اليمين لإحكام تثبيتها.

3 أغلق الغطاء العلوي، ثم أغلق الباب الأمامي.

4 اضغط على

• إذا كان الورق محشورًا في الدرج متعدد الأغراض، فاضغط على ذراع تحرير الورق ثم قم بإزالة الورق المحشور.

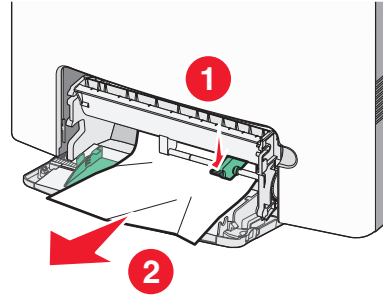

2 افتح الدرج الصحيح، ثم اضغط على

إزالة الانحشار من منطقة وحدة الصهر، أو أسفل الغطاء العلوي

1 افتح الباب الأمامي، ثم افتح الغطاء العلوي.

⚠ تنبيه سطح ساخن قد تكون وحدة الصهر والجزء الداخلي من الطابعة بالقرب من وحدة الصهر ساخنين. انتظر حتى تبرد وحدة الصهر قبل إزالة الورق المحشور من هذه المنطقة.

2 حدد موضع انحشار الورق:

أ في حالة ظهور الورق أسفل وحدة الصهر، أمسك به من الجانبين واسحبه إلى الأمام.

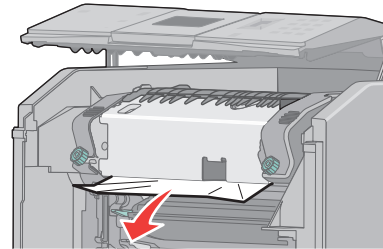

ب أما إذا كان الورق غير ظاهر، فستحتاج إلى إزالة وحدة الصهر.

ج قم بإدارة البراغي الموجودة على وحدة الصهر ناحية اليسار.

• في حالة وجود الورق المحشور بين الباب الأمامي ووحدة النقل، قم بسحبه إلى الخارج على السنّة التحرير كي تسمح للباب الأمامي بالانفصال، ثم قم بسحب الورق في اتجاه مستقيم إلى الخارج لإزالته.

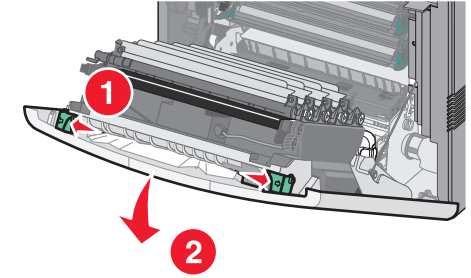

2 وبعد إزالة الورق المحشور، أغلق الباب الأمامي ثم اضغط على

إزالة الانحشار من أدراج الورق

1 أكمل واحدًا أو أكثر من الإجراءات التالية:

• افتح الدرج 1، ثم اسحب الصفحات المحشورة في اتجاه مستقيم لأعلى وإلى الخارج.

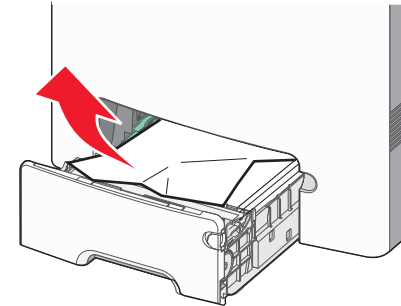

• إذا كان الورق محشورًا في أحد الأدراج الاختيارية، فقم حينئذٍ بفتح الدرج الاختياري المحدد ثم اسحب الصفحات المحشورة إلى الخارج.