

Guide des supports

L'imprimante prend en charge les formats de papier et d'autres supports spéciaux suivants.

Formats de papier pris en charge

Format et dimension du papier	Bac standard 550 feuilles	Bac 550 feuilles en option	Tiroir 550 feuilles optionnel pour supports spéciaux	Chargeur haute capacité 2 000 feuilles en option	Chargeur multifonction	Manuel papier	Manuel enveloppe	Recto verso
A4 210 x 297 mm (8,27 x 11,7 po.)	√ ²	√ ¹	√ ¹	√ ¹	√ ²	√ ²	X	√
A5 148 x 210 mm (5,83 x 8,27 po.)	√ ²	√ ¹	√ ²	X	√ ²	√ ²	X	√
A6 105 x 148 mm (4,13 x 5,83 po.)	X	X	√ ²	X	√ ²	√ ²	X	X
JIS B5 182 x 257 mm (7,17 x 10,1 po.)	√ ²	√ ¹	√ ²	X	√ ²	√ ²	X	√
Lettre 215,9 x 279,4 mm (8,5 x 11 po.)	√ ²	√ ¹	√ ¹	√ ¹	√ ²	√ ²	X	√
Légal 215,9 x 355,6 mm (8,5 x 14 po.)	√ ²	√ ¹	√ ¹	√ ¹	√ ²	√ ²	X	√
Executive 184,2 x 266,7 mm (7,25 x 10,5 po.)	√ ²	√ ¹	√ ²	X	√ ²	√ ²	X	√
Oficio (Mexique) 215,9 x 340,4 mm (8,5 x 13,4 po.)	√ ²	√ ²	√ ²	X	√ ²	√ ²	X	√
Folio 215,9 x 330,2 mm (8,5 x 13 po.)	√ ²	√ ²	√ ²	X	√ ²	√ ²	X	√
Statement 139,7 x 215,9 mm (5,5 x 8,5 po.)	X	X	√ ²	X	√ ²	√ ²	X	√

¹ Insérer du papier pour supports spéciaux avec *la détection automatique de la taille*.

² Insérer le papier pour supports spéciaux sans *détection du format*.

³ Le format de papier est pris en charge si l'imprimante est définie sur le système américain.

⁴ Le format de papier est pris en charge si l'imprimante est définie sur le système métrique.

⁵ La taille du papier est supportée si sa longueur est comprise entre 8,27 po. (210 mm) et 14 po. (355,6 mm); sa largeur comprise entre 5,5 po. (139,7 mm) et 8,5 po. (215,9 mm) pour un chargement orienté du plus petit côté.

⁶ Ajuste l'enveloppe au format 215,9 x 355,6 mm (8,5 x 14 po.) à moins que le format ne soit spécifié par l'application.

⁷ Désactivez la détection de format pour prendre en charge les formats Universel proches des formats de supports standard.

Format et dimension du papier	Bac standard 550 feuilles	Bac 550 feuilles en option	Tiroir 550 feuilles optionnel pour supports spéciaux	Chargeur haute capacité 2 000 feuilles en option	Chargeur multifonction	Manuel papier	Manuel enveloppe	Recto verso
Universal⁷ 148 x 210 mm à 215,9 x 355,6 mm (5,83 x 8,27 po. à 8,5 x 14 po.)	√ ²	√ ¹	√	X	√ ²	√ ²	X	√ ⁵
Universal⁷ 76,2 x 127 mm (3 x 5 po.) to 215,9 x 1219,2 mm (8,5 x 48 po.)	X	X	X	X	√ ²	X	X	X
7 3/4 Enveloppe (Monarch) 98,4 x 190,5 mm (3,875 x 7,5 po.)	X	X	√ ²	X	√ ²	X	√ ²	X
Enveloppe 9 98,4 x 226,1 mm (3,875 x 8,9 po.)	X	X	√ ²	X	√ ²	X	√ ²	X
Enveloppe Com 10 104,8 x 241,3 mm (4,12 x 9,5 po.)	X	X	√ ¹	X	√ ²	X	√ ²	X
Enveloppe DL 110 x 220 mm (4,33 x 8,66 po.)	X	X	√ ¹	X	√ ²	X	√ ²	X
Enveloppe C5 162 x 229 mm (6,38 x 9,01 po.)	X	X	√ ¹	X	√ ²	X	√ ²	X
Enveloppe B5 176 x 250 mm (6,93 x 9,84 po.)	X	X	√ ²	X	√ ²	X	√ ²	X
Autre enveloppe⁶ 85,7 x 165 mm à 215,9 x 355,6 mm (3,375 x 6,50 po. à 8,5 x 14 po.)	X	X	√ ²	X	√ ²	X	√ ²	X

¹ Insérer du papier pour supports spéciaux avec *la détection automatique de la taille*.

² Insérer le papier pour supports spéciaux sans *détection du format*.

³ Le format de papier est pris en charge si l'imprimante est définie sur le système américain.

⁴ Le format de papier est pris en charge si l'imprimante est définie sur le système métrique.

⁵ La taille du papier est supportée si sa longueur est comprise entre 8,27 po. (210 mm) et 14 po. (355,6 mm); sa largeur comprise entre 5,5 po. (139,7 mm) et 8,5 po. (215,9 mm) pour un chargement orienté du plus petit côté.

⁶ Ajuste l'enveloppe au format 215,9 x 355,6 mm (8,5 x 14 po.) à moins que le format ne soit spécifié par l'application.

⁷ Désactivez la détection de format pour prendre en charge les formats Universel proches des formats de supports standard.

Stockage du papier

Suivez les recommandations ci-après afin d'éviter les bourrages et les problèmes de qualité d'impression :

- Pour obtenir des résultats optimaux, stockez le support dans un environnement où la température est d'environ 21 °C et l'humidité relative de 40 %. La plupart des fabricants d'étiquettes recommandent une température comprise entre 18 et 24 °C (65 et 75 °F) et une humidité relative de 40 à 60 %.
- Dans la mesure du possible, stockez le support dans des cartons et sur une palette ou une étagère, plutôt qu'à même le sol.
- Stockez les ramettes sur une surface plane.
- Ne placez rien sur les ramettes de supports d'impression.

Réduction des risques de bourrage

Chargez le papier correctement

- Assurez-vous que le papier est chargé bien à plat dans le tiroir.

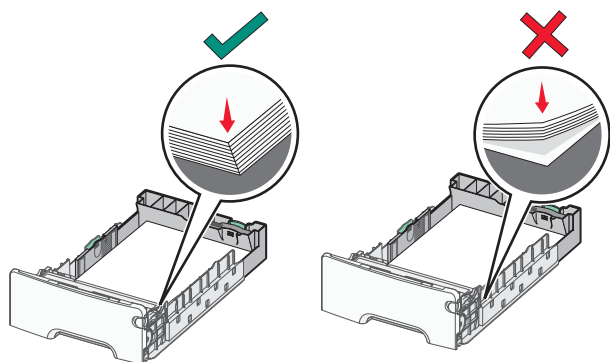

Chargez le papier correct

Chargez le papier incorrect

- Ne retirez pas un tiroir lorsqu'une impression est en cours.
- Ne chargez pas un tiroir lorsqu'une impression est en cours. Chargez-le avant l'impression ou attendez qu'un message s'affiche pour charger le papier.
- Ne chargez pas trop de papier dans l'imprimante. Veillez à ne pas dépasser la quantité maximale de papier autorisée sur l'indicateur de remplissage.
- Vérifiez que les guide-papier du tiroir ou du chargeur multifonction sont correctement positionnés et qu'ils ne sont pas trop serrés contre le papier ou les enveloppes.
- Poussez fermement le tiroir une fois le papier chargé.

Utilisez le papier recommandé.

- Utilisez uniquement les types de papier et de support spéciaux recommandés.
- Ne chargez pas de papier froissé, plié, humide, gondolé ou recourbé.
- Déramez et égalisez le papier avant de le charger.

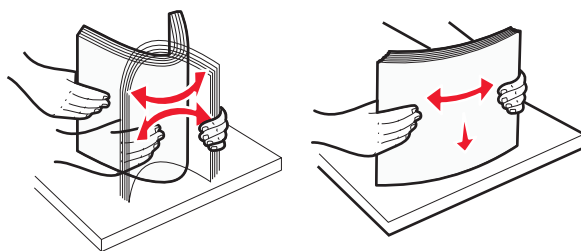

- N'utilisez pas de papier découpé ou rogné manuellement.
- Ne mélangez pas les formats, les grammages ou les types de support dans une même pile.
- Assurez-vous que tous les formats et types de papier sont correctement définis dans les menus du panneau de contrôle de l'imprimante.
- Stockez le papier en suivant les recommandations du fabricant.