

## Vejledning til udskrivning

Du får mest ud af din printer ved at lægge medierne korrekt i skufferne og angive type og størrelse korrekt.

### Ilægning af printmedie i standard- eller valgfri skuffe til 550 ark

Printeren har én standardskuffe til 550 ark (skuffe 1), og den kan have en eller flere ekstra skuffer til 550 ark (ekstraudstyr). Alle bakker til 550 ark understøtter samme størrelser og typer papir.

**⚠️ FORSIGTIG! RISIKO FOR SKADE:** Isæt hver enkelt papirskuffe eller bakke separat for at reducere risikoen for, at udstyret bliver ustabilt. Sørg for, at alle andre skuffer eller bakker er lukkede, indtil der er brug for dem.

- 1 Træk bakken helt ud.

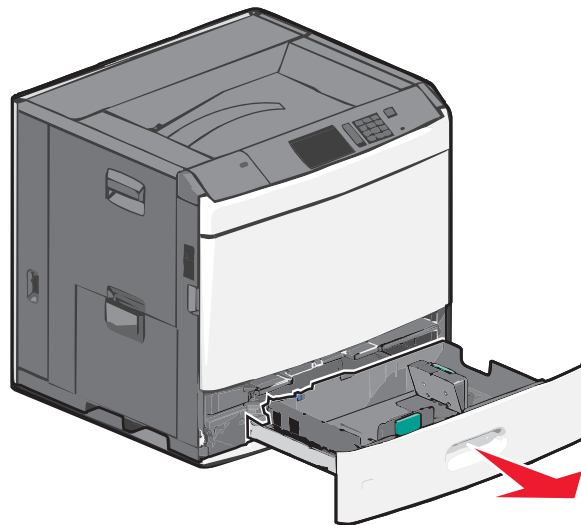

Bemærk størrelsesindikatorerne i bunden af skuffen. Brug disse indikatorer som hjælp til at placere styrene til længde og bredde.

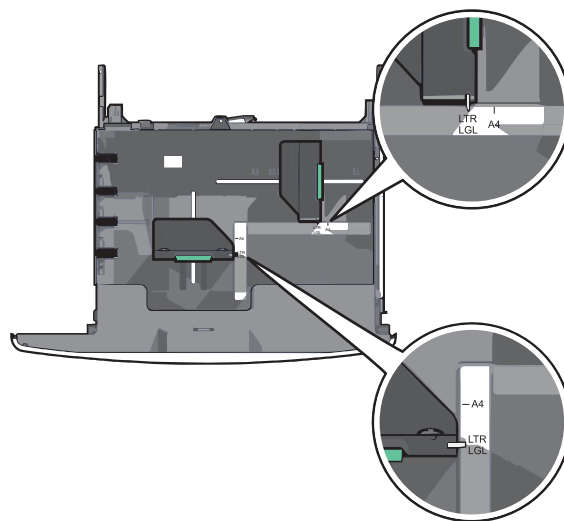

- 2 Klem breddestyret sammen, og flyt det til den position, der passer størrelsen for det papir, du ilægger.

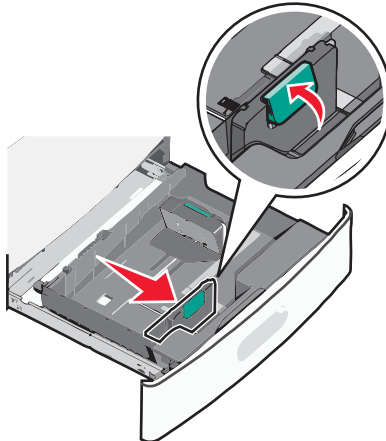

- 3 Klem længdestyret sammen, og flyt det til den position, der passer størrelsen for det papir, du ilægger.

**Bemærk!** Længdestyret er udstyret med en låsemekanisme. Skuffen låses op ved at skubbe knappen, der sidder ovenpå længdestyret, tilbage. Skuffen låses ved at trykke knappen fremad, når længden er valgt.

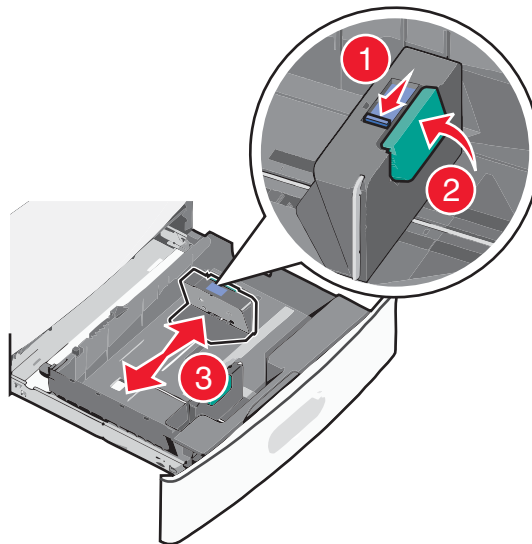

- 4 Bøj arkene frem og tilbage for at løsne dem. Undgå at folde eller krølle papiret. Ret kanterne ind på en plan overflade.

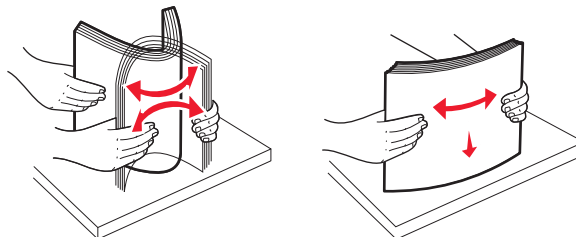

- 5 Ilæg papirstakken med den anbefalede udskriftsside opad.

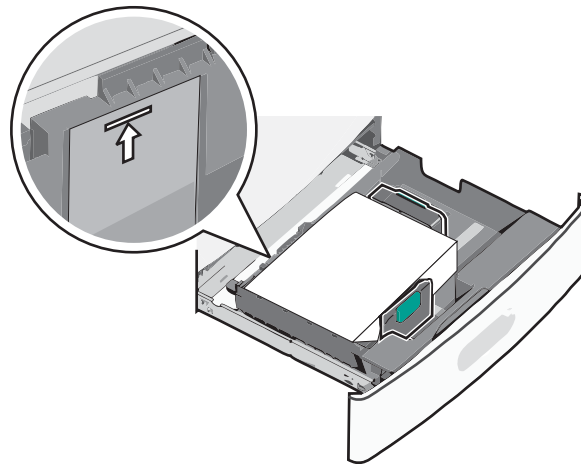
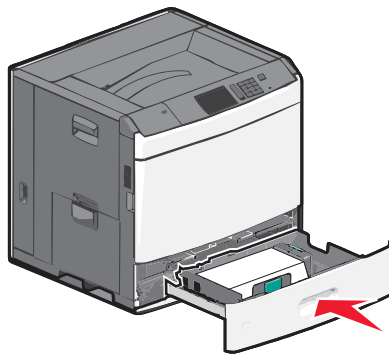

**Bemærkninger:**

- Vend udskriftssiden nedad til dupleksudskrivning.
- Placer forhullet papir med hullerne mod skuffens forreste side.
- Placer brevhoveder opad med sidehovedet mod skuffens venstre side.
- Placer brevhoveder nedad med sidehovedet mod skuffens højre side ved dupleksudskrivning.
- Sørg for, at papiret er under linjen for maksimal ilægning på kanten af papirbakken. Hvis der lægges for meget papir i bakken, kan det medføre papirstop eller skade på printeren.

**6** Indsæt bakken.**7** Kontroller bakkens papirtype og papirstørrelse i kontrolpanelet i henhold til det papir, du har lagt i bakken.**Angivelse af papirstørrelse og -type**

Indstillingen Paper Size (Papirstørrelse) registreres automatisk på baggrund af stillingen for papirstyrene i hver skuffe med undtagelse af MP-arkføderen. Indstillingen Paper Size (Papirstørrelse) for MP-arkføderen skal indstilles manuelt fra menuen Paper Size (Papirstørrelse). Indstillingen Papirtype skal angives manuelt for alle skuffer, der ikke indeholder almindeligt papir.

På startside skal du navigere til:

 > **Menuen Papir** > **Papirstørrelse/-type** > vælg en skuffe > vælg papirstørrelse eller papirtype > 

Standardpapirtypen er almindeligt papir.