

菜单一览表

菜单列表

耗材	纸张菜单	报告	设置
青色碳粉盒	默认纸张来源	菜单设置页	常规设置
品红色碳粉盒	纸张尺寸/类型	设备统计	闪存驱动器菜单
黄色碳粉盒	配置多功能进纸器	网络设置页	打印设置
黑色碳粉盒	替换尺寸	网络 [x] 设置页	设置菜单
废碳粉瓶	纸张纹理	配置文件列表	输出菜单
定影器	纸张重量	打印字体	质量菜单
转印模块	加载纸张	打印目录	作业统计菜单
订书钉	自定义类型	资产报告	实用程序菜单
打孔箱	自定义名称		XPS 菜单
	自定义接纸架名称		PDF 菜单
	Universal 设置		PostScript 菜单
	接纸架设置		PCL 仿真菜单
			HTML 菜单
			图像菜单
安全	网络/端口	帮助	
混合安全设置	活动 NIC	打印所有指南	
保密打印	标准网络或网络 [x]*	颜色质量	
磁盘擦除	标准 USB	打印质量	
安全审核日志	并口 [x]	打印指南	
设置日期和时间	串口 [x]	介质指南	
	SMTP 设置	打印缺陷指南	
		菜单一览表	
		信息指南	
		连接指南	
		移动指南	
		耗材指南	

* 根据打印机设置，此菜单显示为“标准网络”、“网络 [x]”或“无线网络”。

理解打印机控制面板

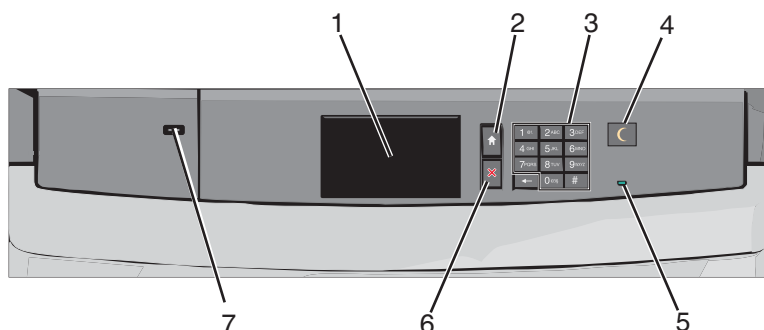

项目		描述
1	显示屏	显示打印机的状态
2	主页	让您导览回到主屏幕
3	键盘	允许您在打印机上输入数字、字母或符号
4	睡眠	<p>启用“睡眠模式”或“休眠模式”</p> <p>下面是指示灯和“睡眠”按钮的状态：</p> <ul style="list-style-type: none"> • 进入或唤醒睡眠模式—指示灯长亮绿色光，“睡眠”按钮不点亮。 • 处于“睡眠模式”中—指示灯长亮绿色光，“睡眠”按钮长亮琥珀色光。 • 进入或唤醒休眠模式—指示灯长亮绿色光，“睡眠”按钮闪烁琥珀色光。 • 处于“休眠模式”中—指示灯不点亮，“睡眠”按钮以脉冲形式闪烁琥珀色光 1/10 秒，然后完全不发光 1.9 秒。 <p>下列操作将打印机从“睡眠模式”唤醒：</p> <ul style="list-style-type: none"> • 触摸屏幕或按任意硬按钮。 • 打开进纸匣、盖板或盖门。 • 从计算机发送打印作业。 • 使用主电源开关键执行加电重启（POR）。
5	指示灯	<p>关—打印机电源关闭。</p> <p>绿灯闪烁—打印机正在预热、处理数据或打印作业。</p> <p>绿灯长亮—打印机电源已打开，但处于空闲状态。</p> <p>红灯长亮—需要操作者干预。</p>
6	停止/取消	<p>停止所有打印机活动</p> <p>注意：一旦显示屏上出现已停止，会显示一个选项列表。</p>
7	USB 端口	<p>允许您连接 USB 蓝牙适配器，或闪存驱动器到打印机</p> <p>注意：只有前部 USB 端口支持闪存驱动器。</p>