

# Перемещение принтера

## Подготовка к перемещению принтера

**⚠ ВНИМАНИЕ!** Вес принтера составляет 91,2 кг (201 фунт); по технике безопасности его необходимо поднимать по крайней мере вчетвером или с помощью механического устройства соответствующей грузоподъемности. Поднимая принтер, пользуйтесь специальными выемками для рук по бокам принтера, а опуская его, следите, чтобы пальцы не попали под принтер. Перед перемещением принтера отсоедините от него все кабели.



Во избежание травм и повреждений принтера выполняйте следующие указания:

- Для перемещения принтера необходимо не менее четырех человек или механическое устройство соответствующей грузоподъемности.
- Выключите принтер с помощью переключателя питания и отсоедините кабель питания от розетки электросети.
- Перед перемещением принтера отсоедините от него все кабели.
- Перед перемещением принтера отсоедините от него все дополнительные устройства.

**Внимание!** Повреждения принтера, возникшие вследствие несоблюдения правил при перемещении, не подпадают под действие гарантии на принтер.

## Установка принтера на новом месте

Для базовой конфигурации принтера или принтера с установленным дополнительным брошюровщиком рекомендуются следующие зазоры вокруг принтера:

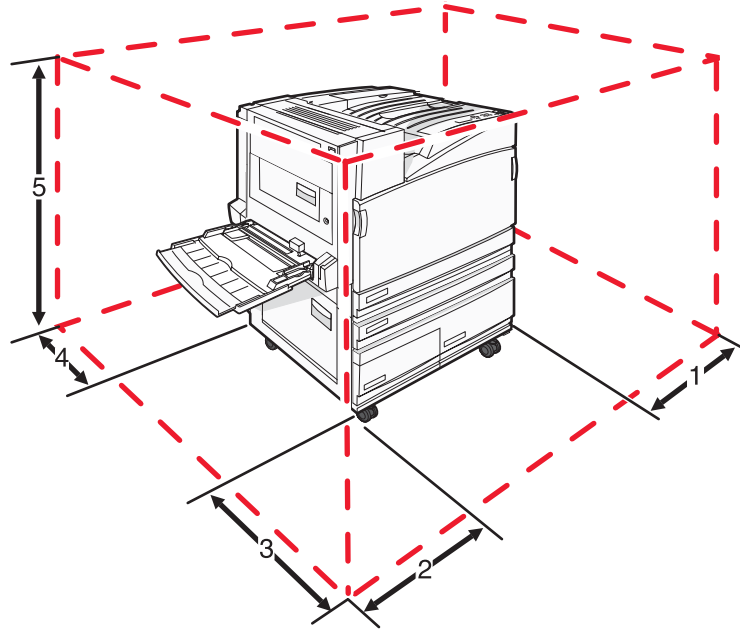

1	50 мм
2	825 мм
3	418 мм
4	100 мм
5	693 мм

## Перемещение принтера

При перемещении принтера и дополнительных принадлежностей необходимо предпринимать следующие меры предосторожности:

- Габариты тележки, используемой для перемещения принтера, должны соответствовать габаритам основания принтера. Габариты тележки, используемой для перемещения дополнительных устройств, должны соответствовать габаритам этих устройств.
- Принтер следует удерживать в вертикальном положении.
- Необходимо избегать резких движений.

## Транспортировка принтера

При транспортировке принтера используйте первоначальную упаковку или обратитесь по месту приобретения за комплектом упаковки для транспортировки.