

Guía de impresión

En esta sección se explica cómo cargar las bandejas de 520, 850, y 1.150 hojas. También incluye información sobre la configuración del tamaño del papel y del tipo de papel.

Carga de las bandejas de 520 hojas

La impresora tiene una bandeja de 520 hojas estándar (bandeja 1) y podría incorporar una o varias bandejas de 520-hojas opcionales. Todas las bandejas de 520 hojas admiten el mismo tipo y tamaño de papel. El papel puede cargarse tanto por el borde largo como por el borde corto.

- 1 Sujete la palanca y extraiga la bandeja.

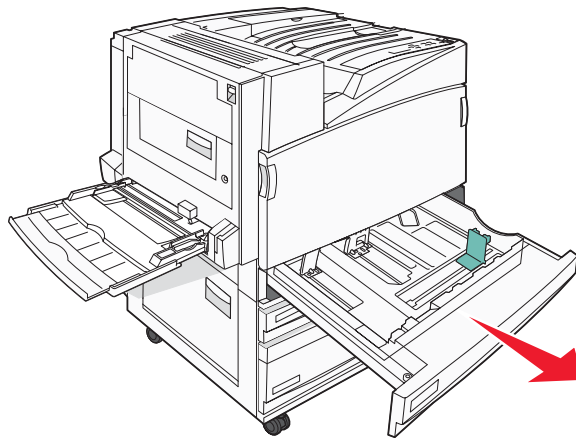

- 2 Presione las lengüetas de la guía de anchura para que se junten, tal como se muestra, y desplace la guía de anchura a la posición adecuada según el tamaño del papel que desea cargar.

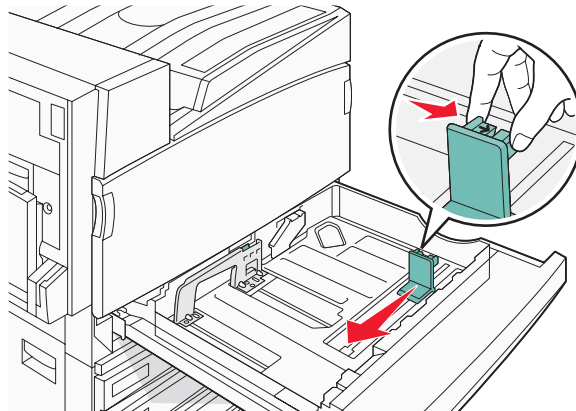

- 3 Presione las lengüetas de la guía de longitud para que se junten, tal como se muestra, y desplace la guía a la posición adecuada según el tamaño del papel que desee cargar.

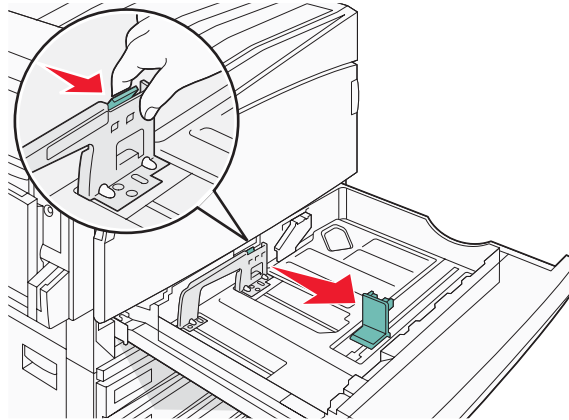

Nota: utilice los indicadores de tamaño de la parte inferior de la bandeja como ayuda para la colocación de las guías.

- 4 Flexione las hojas hacia adelante y hacia atrás; después, airéelas. No doble ni arrugue el papel. Alinee los bordes en una superficie nivelada.

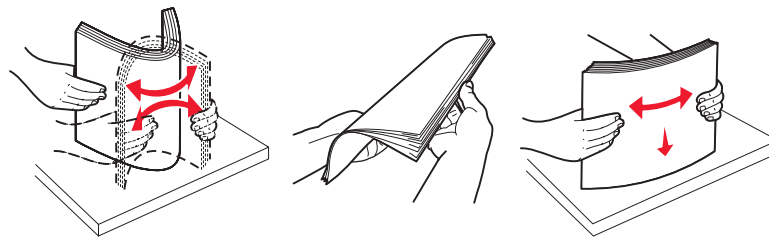

- 5 Cargue la pila de papel con la cara de impresión recomendada hacia arriba. Cargue el papel por el borde largo o por el borde corto tal y como se muestra a continuación:

Notas:

- Los papeles con tamaño superior a A4 se cargan por el borde corto.
- El papel se debe cargar por el borde corto para crear folletos si se ha instalado la opción de clasificador de folletos.

Orientación por el borde largo Orientación por el borde corto

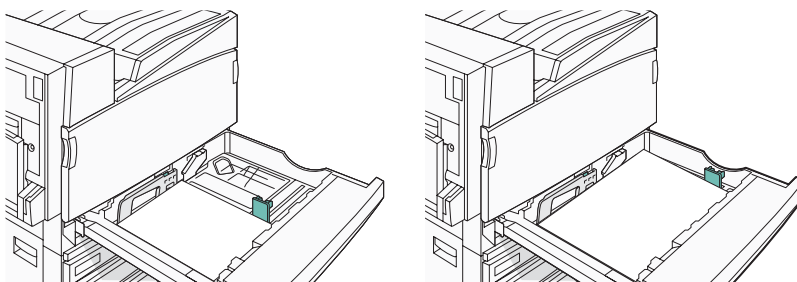

- 6 Asegúrese de que las guías de papel están alineadas con los bordes del papel.

7 Alinee la bandeja e insértela.

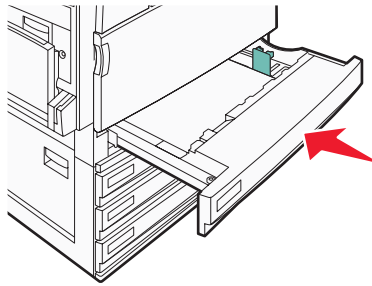

8 Si carga un tipo de papel distinto del cargado anteriormente en la bandeja, cambie el valor de Tipo de papel de la bandeja en el panel de control.

Carga de las bandejas de 867 y 1133 hojas

Aunque la bandeja de 867 hojas y la bandeja de 1133 son distintas en apariencia, son compatibles con los mismos tipos y tamaños de papel y exigen el mismo proceso de carga del papel. Siga estas instrucciones para cargar papel en cualquiera de ellas:

1 Sujete la palanca y abra la bandeja.

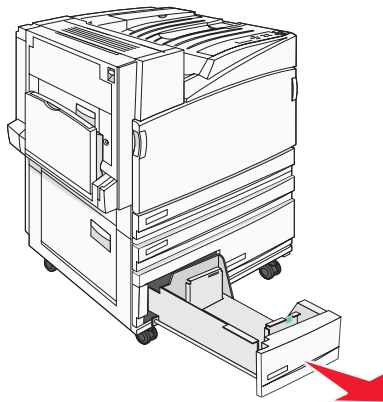

2 Presione las lengüetas de la guía de longitud para que se junten, tal como se muestra, y desplace la guía a la posición adecuada según el tamaño del papel que desee cargar.

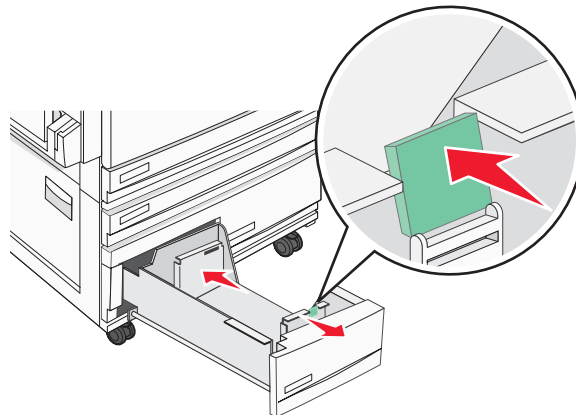

- 3 Flexione las hojas hacia adelante y hacia atrás; después, airéelas. No doble ni arrugue el papel. Alinee los bordes en una superficie nivelada.

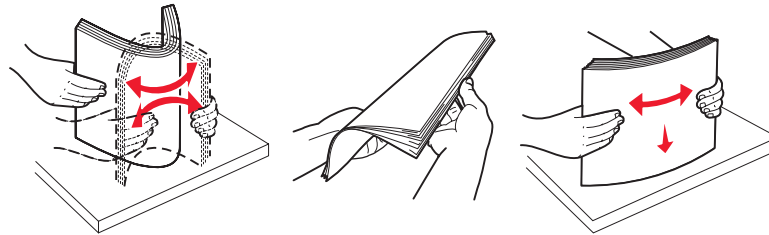



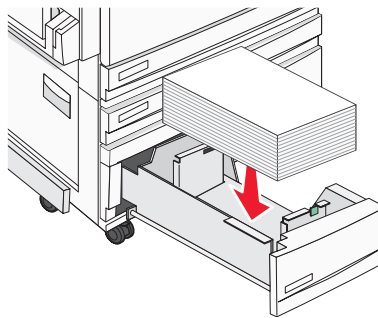



- 4 Cargue la pila de papel con la cara de impresión recomendada hacia arriba.



- 5 Asegúrese de que las guías de papel están alineadas con los bordes del papel.
- 6 Introduzca la bandeja en la impresora.
- 7 Si carga un tipo de papel distinto del cargado anteriormente en la bandeja, cambie el valor de Tipo de papel de la bandeja en el panel de control.

Definición del tamaño y del tipo de papel

El valor Tamaño del papel se ajusta conforme a la posición que ocupen las guías del papel en la bandeja, excepto en el caso del alimentador multiuso, cuyo valor se debe definir manualmente. El valor predeterminado de fábrica para el tipo de papel es Papel normal. El valor Tipo de papel se debe definir manualmente para todas las bandejas que no contengan el papel normal.

- 1 Asegúrese de que la impresora está encendida y de que aparece el mensaje **Lista**.
 - 2 En el panel de control, pulse .
 - 3 Pulse ▼ varias veces hasta que aparezca ✓ **Menú Papel** y, a continuación, pulse .
 - 4 Pulse ▼ varias veces hasta que aparezca ✓ **Tamaño/tipo de papel** y, a continuación, pulse .
 - 5 Pulse ▼ varias veces hasta que aparezca la bandeja correcta y, a continuación, pulse .
 - 6 Pulse ▼ varias veces hasta que aparezca ✓ junto al tamaño correcto y, a continuación, pulse .
 - 7 Pulse ◀ o ▶ varias veces hasta que aparezca el tipo de papel correcto y, a continuación, pulse .
- Aparece **Enviando selección**.