

Tulostusopas

Tässä osassa kerrotaan, miten 520, 850 ja 1150 arkin lokerot täytetään. Lisäksi siinä on tietoja Paper Size (Paperikoko)- ja Paper Type (Paperilaji) -asetuksista.

520 arkin lokeroiden täyttäminen

Tulostimessa on 520 arkin vakiolokero (lokero 1) ja lisäksi mahdollisesti valinnaisia 520 arkin lokeroita. Kaikki 520 arkin lokerot tukevat samoja paperikokoja ja -lajeja. Paperia voidaan lisätä lokeroihin pitkä tai lyhyt reuna edellä.

- 1 Tartu kahvaan ja vedä lokero ulos.

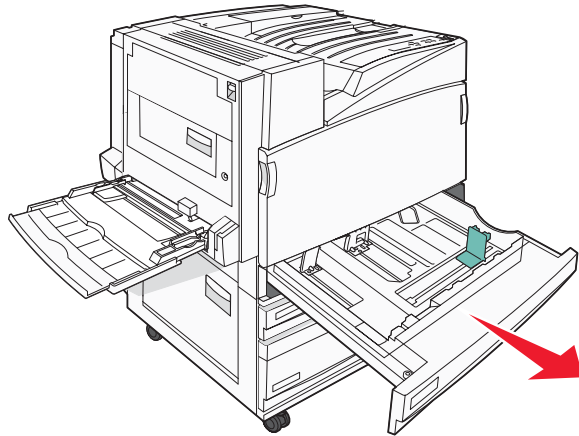

- 2 Purista leveyden ohjaimen kielekkeet yhteen kuvan osoittamalla tavalla ja siirrä leveyden ohjain oikeaan kohtaan lisättävän paperin koon mukaan.

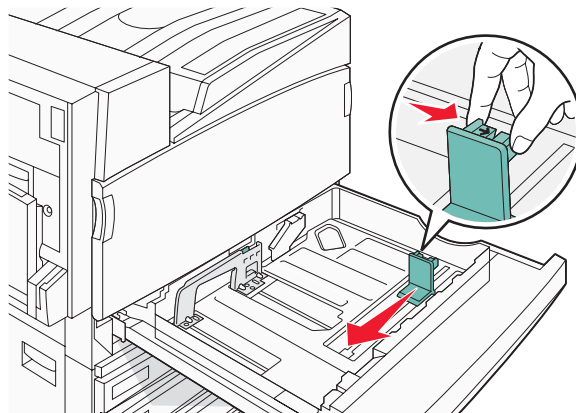

- 3 Purista pituuden ohjaimen kielekettä sisäänpäin kuvan osoittamalla tavalla ja siirrä ohjain oikeaan kohtaan lisättävän paperin koon mukaan.

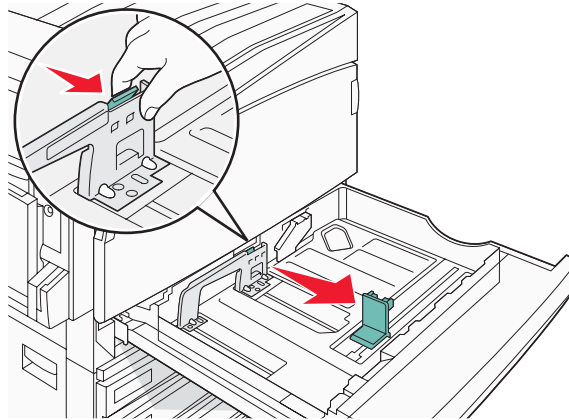

Huomautus: Lokeron alaosan koon osoittimet helpottavat ohjainten asettamista.

- 4 Taivuttele nippua, jotta arkit irtoavat toisistaan, ja ilmasta sitten nippu. Älä taita tai rypistä papereita. Suorista reunat tasaisella alustalla.

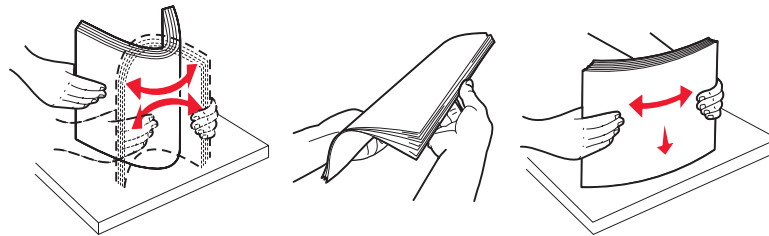

- 5 Aseta paperinippu suositeltu tulostuspuoli ylöspäin. Aseta paperi lyhyt tai pitkä reuna edellä kuvan mukaan:

Huomautuksia:

- Lisää A4-kokoa suuremmat koot lyhyt reuna edellä.
- Paperi on lisättävä lyhyt reuna edellä, jos halutaan tulostaa vihkoja ja valinnainen vihkojen viimeistelijä on asennettu.

Pitkä reuna

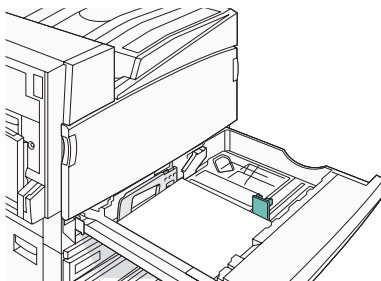

Lyhyt reuna

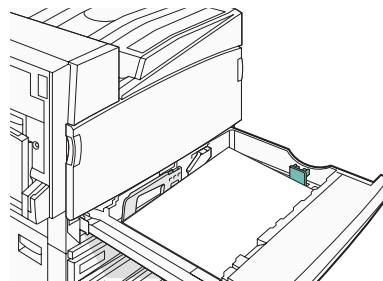

- 6 Varmista, että paperinohjaimet on kohdistettu paperin reunoja vasten.

7 Kohdista lokero ja asenna se.

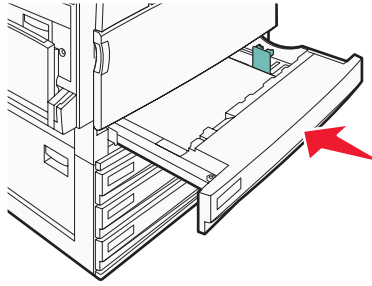

8 Jos lokeroon on lisätty erilaista paperia kuin edellisellä kerralla, vaihda lokeron Paper Type (Paperilaji) -asetus ohjauspaneelista.

867 ja 1133 arkin lokeroiden täyttäminen

Vaikka 867 arkin ja 1133 arkin lokerot ovat keskenään erinäköisiä, ne tukevat samoja paperikokoja ja -lajeja, ja ne täytetään samalla tavalla. Lisää paperia lokeroihin näiden ohjeiden mukaisesti:

1 Avaa lokero kahvasta.

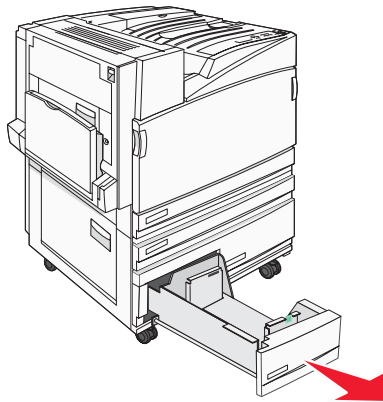

2 Purista pituuden ohjaimen kielekettä sisäänpäin kuvan osoittamalla tavalla ja siirrä ohjain oikeaan kohtaan lisättävän paperin koon mukaan.

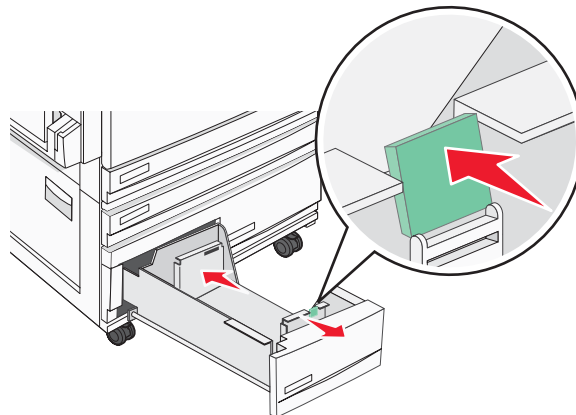

- 3 Taivuttele nippua, jotta arkit irtoavat toisistaan, ja ilmasta sitten nippu. Älä taita tai rypistä papereita. Suorista reunat tasaisella alustalla.

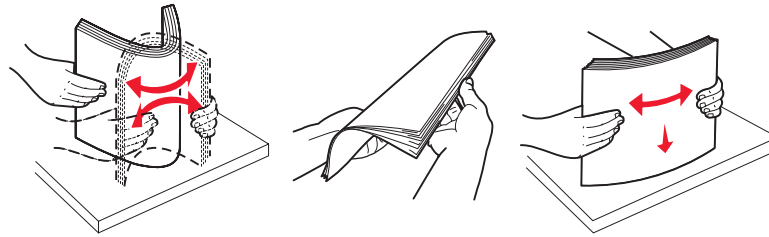



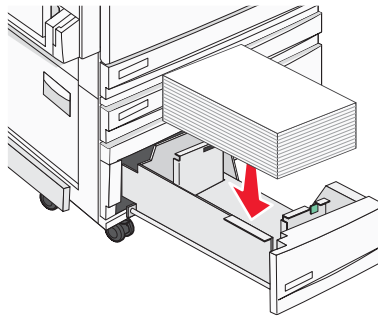











- 4 Aseta paperinippu suositeltu tulostuspuoli ylöspäin.



- 5 Varmista, että paperinohjaimet on kohdistettu paperin reunoja vasten.
- 6 Työnnä lokero tulostimeen.
- 7 Jos lokeroon on lisätty erilaista paperia kuin edellisellä kerralla, vaihda lokeron Paperilaji-asetus ohjauspaneelista.

Paper Size (Paperikoko)- ja Paper Type (Paperilaji) -asetuksen määrittäminen

Paper Size (Paperikoko) -asetus määräytyy lokeron paperinohjainten asennon mukaan kaikissa muissa lokeroissa paitsi monisyöttölaitteessa. Monisyöttölaitteen Paper Size (Paperikoko) -asetus on määritettävä manuaalisesti. Oletusarvoinen Paper Type (Paperilaji) -asetus on Plain Paper (Tavallinen paperi). Paper Type (Paperilaji) -asetus on määritettävä manuaalisesti niille lokeroille, joissa ei ole tavallista paperia.

- 1 Varmista, että tulostimen virta on kytketty, ja näytössä on teksti **Ready** (Valmis).
- 2 Paina ohjauspaneelin -painiketta.
- 3 Paina -painiketta toistuvasti, kunnes  **Paper** (Paperi) -valikko avautuu, ja paina sitten -painiketta.
- 4 Paina -painiketta toistuvasti, kunnes esiin tulee  **Paper Size/Type** (Paperikoko/-laji), ja paina sitten -painiketta.
- 5 Paina -painiketta toistuvasti, kunnes asianmukainen lokero on näytössä, ja paina -painiketta.
- 6 Paina -painiketta toistuvasti, kunnes  -merkki on asianmukaisen koon kohdassa, ja paina -painiketta.
- 7 Paina - tai -painiketta toistuvasti, kunnes haluamasi Paper Type (Paperilaji) -asetus on näkyvässä, ja paina -painiketta.

Submitting Selection (Lähetetään valinta) -teksti tulee näyttöön.