

## Guida alla stampa

Questa sezione spiega come caricare i vassoi da 520, 850 e 1150 fogli. Contiene inoltre informazioni sull'impostazione di Dimensioni carta e Tipo di carta.

### Caricamento dei vassoi da 520 fogli

La stampante dispone di un vassoio standard da 520 fogli (Vassoio 1) ed è predisposta per il collegamento di uno o più vassoi da 520 fogli opzionali. Tutti i vassoi da 520 fogli supportano gli stessi formati e tipi di carta. La carta può essere caricata nei vassoi con orientamento bordo lungo o bordo corto.

- 1 Afferrare la maniglia e tirare il vassoio verso l'esterno per estrarlo

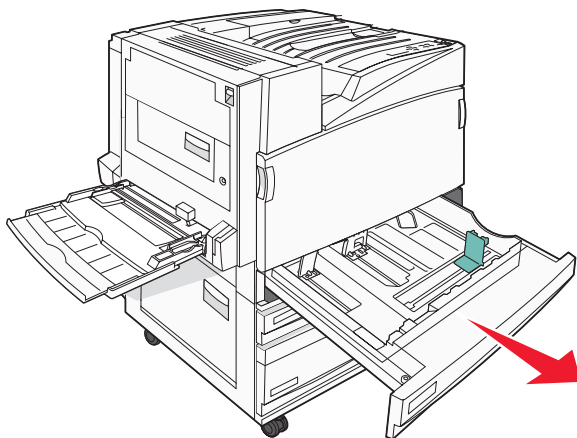

- 2 Premere contemporaneamente le linguette della guida della larghezza come mostrato in figura e spostare la guida nella posizione adeguata alle dimensioni della carta caricata.

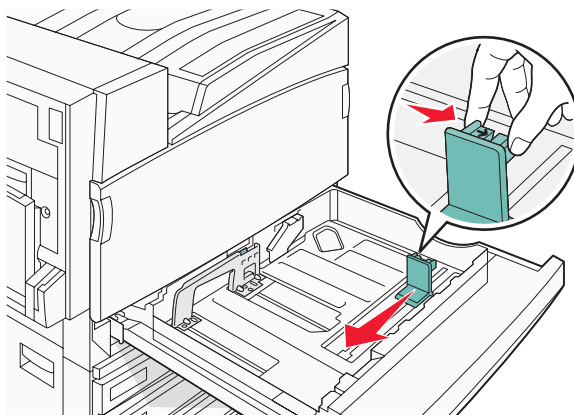

- 3** Premere contemporaneamente le linguette della guida della lunghezza verso l'interno come mostrato in figura e spostare la guida nella posizione adeguata alle dimensioni delle carta caricata.

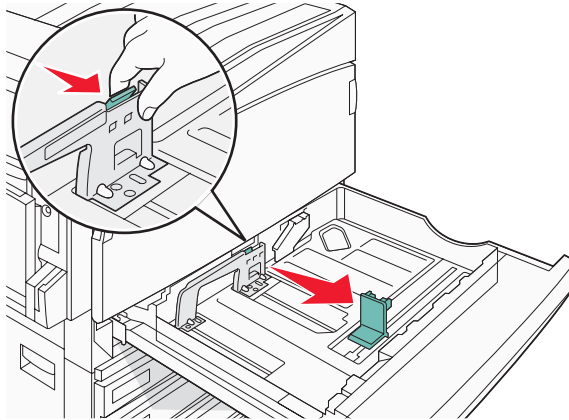

**Nota:** utilizzare gli indicatori del formato carta sul fondo del vassoio per posizionare le guide.

- 4** Flettere i fogli avanti e indietro in modo da separarli, quindi aprirli a ventaglio. Non piegare o sgualeciare la carta e Allineare i bordi su una superficie piana.

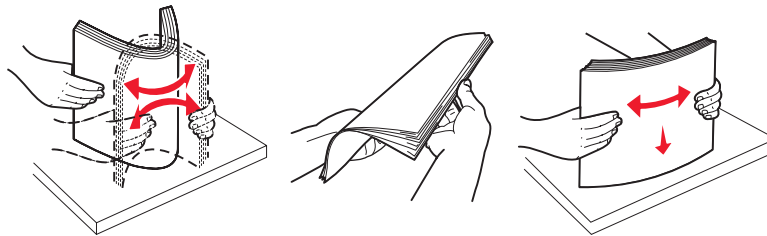

- 5** Caricare la risma con il lato di stampa consigliato rivolto verso l'alto. Caricare la carta con orientamento bordo lungo o bordo corto come mostrato di seguito:

**Note:**

- Caricare carta di dimensioni superiori a A4 con orientamento bordo corto.
- La carta deve essere caricata con orientamento bordo corto per la creazione di opuscoli, se è installato il fascicolatore per opuscoli.

**Orientamento bordo lungo**

**Orientamento bordo corto**

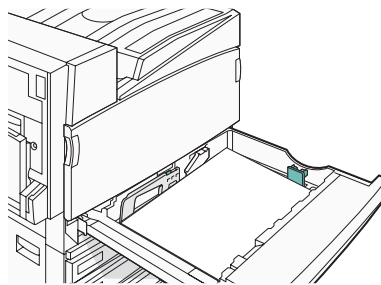
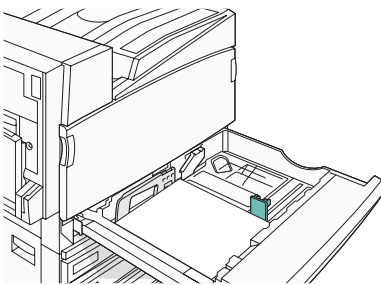

- 6** Verificare che le guide della carta siano allineate rispetto ai bordi dei fogli.

7 Allineare il vassoio e inserirlo.

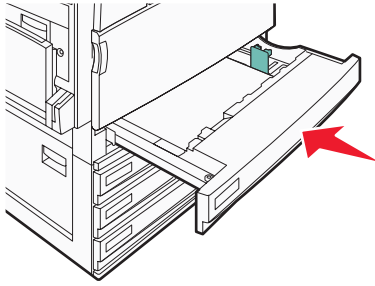

8 Se è stato caricato un tipo di carta diverso da quello caricato in precedenza nel vassoio, modificare l'impostazione Tipo di carta per il vassoio dal pannello di controllo.

## Caricamento dei vassoi da 867 e 1133 fogli

Nonostante il vassoio da 867 quello da 1133 fogli abbiano un aspetto diverso, sono in grado di supportare le stesse dimensioni e lo stesso tipo di carta e per il caricamento della carta richiedono lo stesso procedimento. Utilizzare le istruzioni per caricare la carta in uno dei vassoi:

1 Afferrare la maniglia e aprire il vassoio.

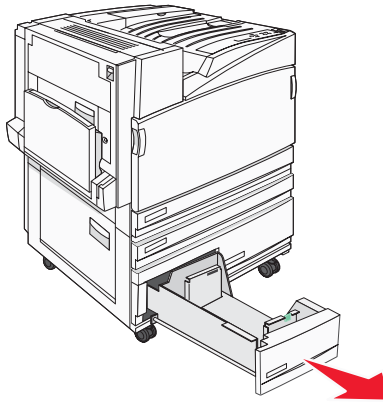

2 Premere contemporaneamente le linguette della guida della lunghezza verso l'interno come mostrato in figura e spostare la guida nella posizione adeguata alle dimensioni delle carta caricata.

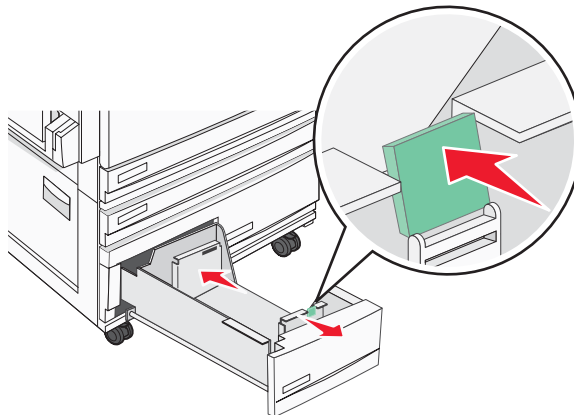

- 3 Flettere i fogli avanti e indietro in modo da separarli, quindi aprirli a ventaglio. Non piegare o sgualcire la carta e Allineare i bordi su una superficie piana.

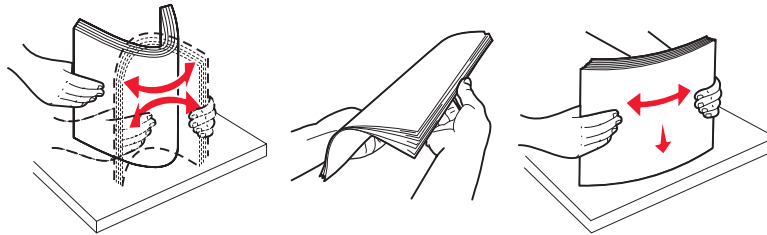



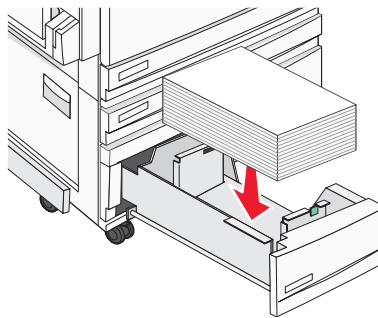



- 4 Caricare la risma con il lato di stampa consigliato rivolto verso l'alto.



- 5 Verificare che le guide della carta siano allineate rispetto ai bordi dei fogli.
- 6 Inserire il vassoio nella stampante.
- 7 Se è stato caricato un tipo di carta diverso da quello caricato in precedenza nel vassoio, modificare l'impostazione Tipo di carta per il vassoio dal pannello di controllo.

## Impostazione del tipo e delle dimensioni della carta

L'impostazione delle dimensioni della carta viene determinata dalla posizione delle guide carta nel vassoio, per tutti i vassoi eccetto l'alimentatore multiuso. L'impostazione delle dimensioni della carta per l'alimentatore multiuso deve essere impostata manualmente. L'impostazione predefinita del tipo di carta è Carta normale. L'impostazione del tipo di carta deve essere impostata manualmente per tutti i vassoi che non contengono carta normale.

- 1 Accertarsi che la stampante sia accesa e che sia visualizzato il messaggio **Pronta**.
- 2 Sul pannello di controllo, premere .
- 3 Premere più volte ▼ fino a visualizzare ✓ **Menu Carta**, quindi premere .
- 4 Premere più volte ▼ fino a visualizzare ✓ **Dimensioni/tipo carta**, quindi premere .
- 5 Premere più volte ▼ fino a visualizzare il vassoio corretto, quindi premere .
- 6 Premere più volte ▼ fino a visualizzare ✓ accanto al formato corretto, quindi premere .
- 7 Premere più volte ◀ o ▶ fino a visualizzare il tipo di carta corretto, quindi premere .

Viene visualizzato il messaggio **Inoltre selezione**.