

# Drukowanie

W tej części opisano ładowanie zasobników na 520, 850 i 1150 arkuszy. Zawiera ona również informacje na temat ustawień Paper Size (Rozmiar papieru) i Paper Type (Typ papieru).

## Ładowanie nośników do zasobników na 520 arkuszy

Drukarka jest wyposażona w standardowy zasobnik na 520 arkuszy (zasobnik 1) oraz można do niej dołączyć jeden lub kilka opcjonalnych zasobników na 520 arkuszy. We wszystkich zasobnikach na 520 arkuszy obsługiwane są takie same rozmiary i typy papieru. Papier można załadować do zasobników, układając go wzdłuż krótszej lub dłuższej krawędzi.

- 1 Wyciągnij zasobnik za uchwyt.

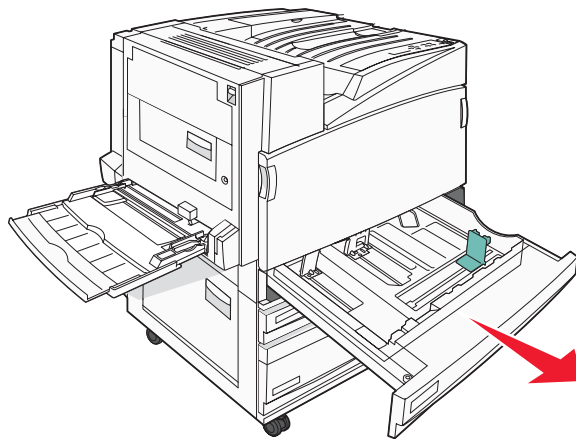

- 2 Ściśnij występy prowadnicy szerokości, zgodnie z ilustracją, i ustaw ją zgodnie z rozmiarem ładowanego papieru.

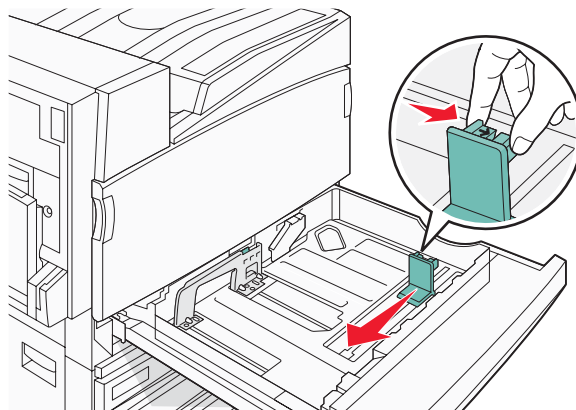

- 3 Ściśnij występy prowadnicy długości do wewnątrz, zgodnie z ilustracją, i ustaw ją zgodnie z rozmiarem ładowanego papieru.

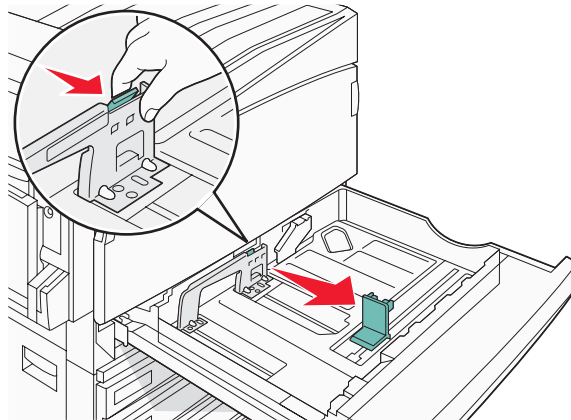

**Uwaga:** Pomocniczo należy skorzystać z oznaczników rozmiaru znajdujących się na dnie zasobnika.

- 4 Zegnij arkusze w jedną i w drugą stronę, aby je rozdzielić, a następnie przekartkuj stos. Nie składaj ani nie marszcz papieru. Wyrównaj krawędzie stosu, opierając go na płaskiej powierzchni.

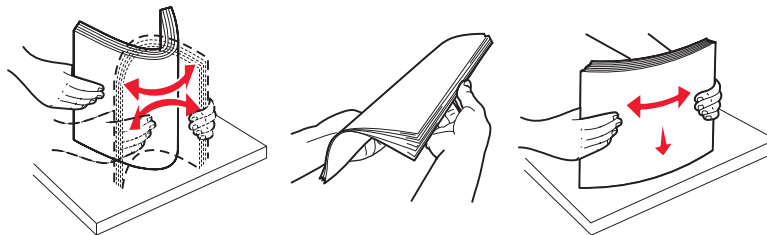

- 5 Załaduj papier stroną zalecaną do druku skierowaną w górę. Załaduj papier, układając go wzdłuż krótszej lub dłuższej krawędzi, jak pokazano na ilustracji:

**Uwagi:**

- Papier o rozmiarze większym niż A4 ułóż wzdłuż krótszej krawędzi.
- W przypadku drukowania broszur (jeśli zainstalowany jest opcjonalny moduł wykańczający do broszur) papier należy ułożyć wzdłuż krótszej krawędzi.

**Ułożenie krótszą krawędzią**

**Ułożenie dłuższą krawędzią**

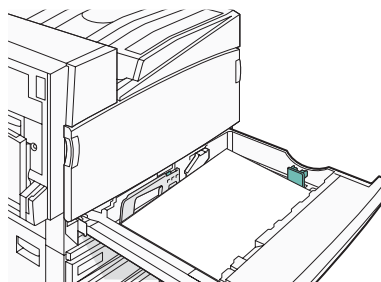
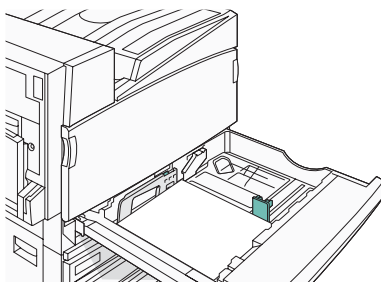

- 6 Sprawdź, czy prowadnice papieru są wyrównane do brzegów papieru.

7 Wyrównaj zasobnik i wsuń go do drukarki.

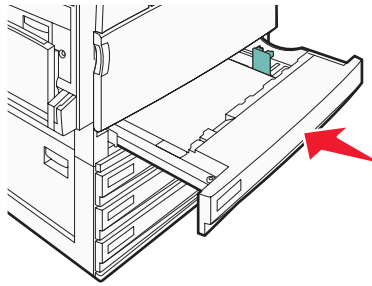

8 Jeśli załadowano inny rodzaj papieru, niż był poprzednio załadowany w zasobniku, z panelu operacyjnego zmień ustawienie Typ papieru.

## **Ładowanie zasobników papieru na 867 i 1133 arkuszy**

Pomimo, iż zasobniki na 867 i 1133 arkuszy różnią się od siebie wyglądem, oba obsługują te same rozmiary i typy papieru, a także wymagają wykonania tych samych czynności w celu załadowania papieru. Aby załadować papier do zasobników, należy postępować zgodnie z poniższymi instrukcjami:

1 Chwyć uchwyt i otwórz zasobnik.

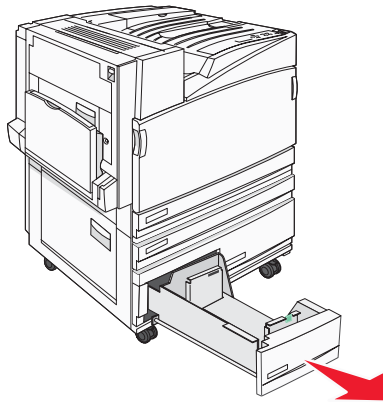

2 Ściśnij występy prowadnicy długości do wewnątrz, zgodnie z ilustracją, i przesuń ją do położenia zgodnego z rozmiarem ładowanego papieru.

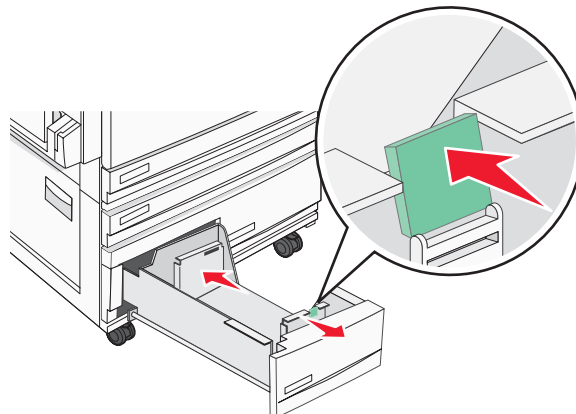

- 3 Zegnij arkusze w jedną i w drugą stronę, aby je rozdzielić, a następnie przekartkuj stos. Nie składaj ani nie marszcz papieru. Wyrównaj krawędzie stosu, opierając go na płaskiej powierzchni.

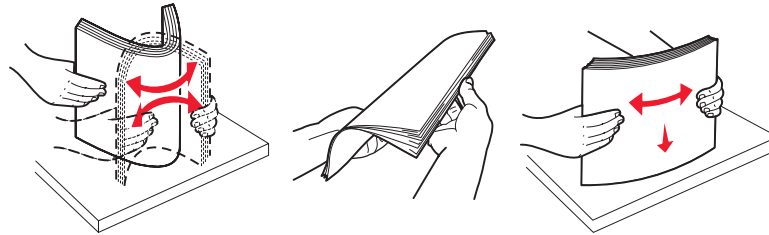



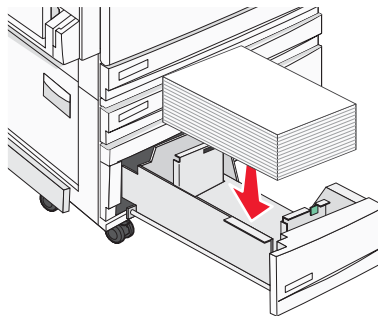











- 4 Załaduj papier stroną zalecaną do druku skierowaną w górę.



- 5 Sprawdź, czy prowadnice papieru są wyrównane do brzegów papieru.
- 6 Włóż zasobnik do drukarki.
- 7 Jeśli załadowano inny rodzaj papieru, niż był poprzednio załadowany w zasobniku, z panelu operacyjnego zmień ustawienie Typ papieru.

## Ustawianie rozmiaru i typu papieru

W każdym zasobniku, z wyjątkiem podajnika uniwersalnego, ustawienie dla opcji Rozmiar papieru jest określone na podstawie położenia prowadnic papieru. W przypadku drukowania z podajnika uniwersalnego wartość dla opcji Rozmiar papieru należy ustawić ręcznie. Domyślnym ustawieniem fabrycznym dla opcji Typ papieru jest Zwykły papier. Wartość opcji Typ papieru jest ustawiana ręcznie w przypadku wszystkich zasobników, które nie zawierają papieru zwykłego.

- 1 Upewnij się, że drukarka jest włączona i wyświetlany jest komunikat **Gotowa**.
  - 2 Naciśnij przycisk  na panelu operacyjnym.
  - 3 Naciskaj przycisk , aż pojawi się opcja  **Menu papieru**, a następnie naciśnij przycisk .
  - 4 Naciskaj przycisk , aż pojawi się opcja  **Rozmiar/typ papieru**, a następnie naciśnij przycisk .
  - 5 Naciskaj przycisk  do momentu wyświetlenia właściwego zasobnika, a następnie naciśnij przycisk .
  - 6 Naciskaj przycisk  do momentu pojawienia się symbolu  obok właściwego rozmiaru, a następnie naciśnij przycisk .
  - 7 Naciskaj przycisk  lub , aż pojawi się nazwa odpowiedniego typu papieru, a następnie naciśnij przycisk .
- Zostanie wyświetlony komunikat **Wysyłanie wyboru**.