

Руководство по печати

В данном разделе описаны процедуры загрузки лотков емкостью 520, 850 и 1150 листов. В нем также содержится информация, необходимая для задания формата и типа бумаги.

Загрузка лотков на 520 листов

Принтер оборудован стандартным лотком на 520 листов бумаги (лоток 1); на нем можно установить один или несколько дополнительных лотков на 520 листов. Все лотки для бумаги емкостью 520 листов поддерживают одинаковый набор форматов и типов бумаги. Бумага может загружаться в лотки длинной стороной, ориентированной либо вдоль, либо поперек лотка.

- 1 Возьмитесь за рукоятку и вытяните лоток наружу.

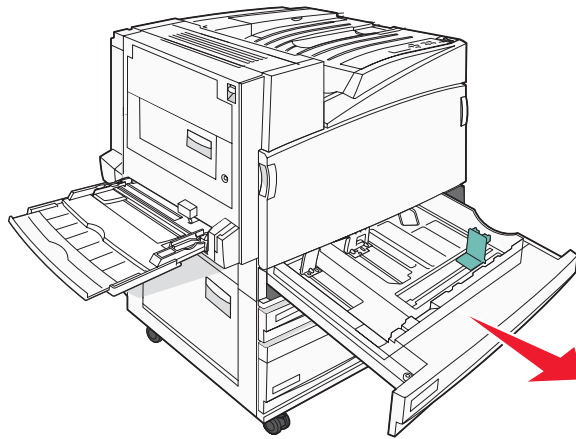

- 2 Прижмите друг к другу язычки направляющей ширины бумаги, как показано на рисунке, и передвиньте направляющую ширины бумаги в положение, соответствующее формату загружаемой бумаги.

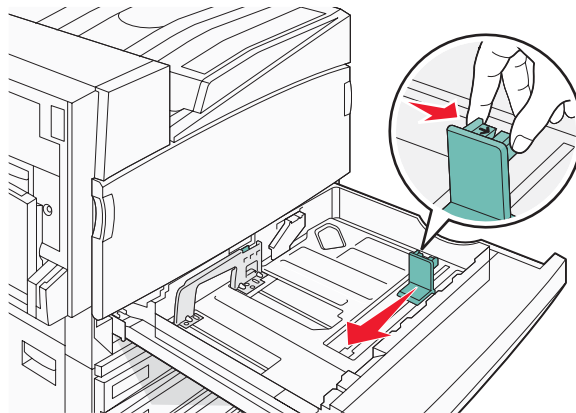

- 3 Прижмите друг к другу язычки направляющей длины бумаги, как показано на рисунке, и передвиньте направляющую длины бумаги в положение, соответствующее формату загружаемой бумаги.

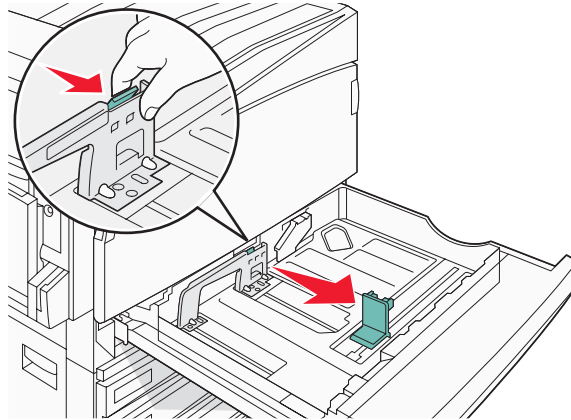

Примечание. Метки форматов на днище лотка упрощают настройку направляющих.

- 4 Изогните стопку несколько раз в разные стороны для разделения листов, затем пролистайте ее. Не загружайте бумагу со складками и сгибами. Выровняйте края стопки на плоской поверхности.

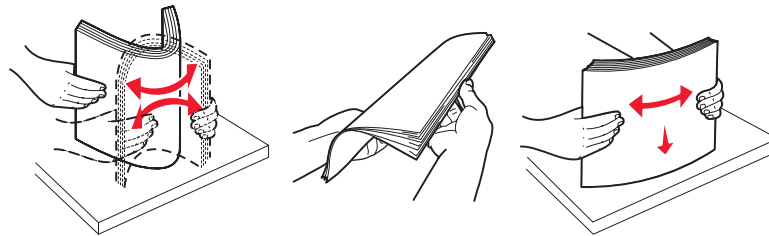

- 5 Загрузите стопку бумаги рекомендованной для печати стороной вверх. Загрузите бумагу длинной стороной вдоль или поперек лотка, как показано ниже:

Примечания.

- Бумагу формата большего, чем A4, следует загружать короткой стороной.
- При создании брошюр бумагу рекомендуется загружать короткой стороной, если установлен дополнительный брошюровщик, предназначенный для брошюр.

Длинная сторона вдоль лотка Длинная сторона поперек лотка

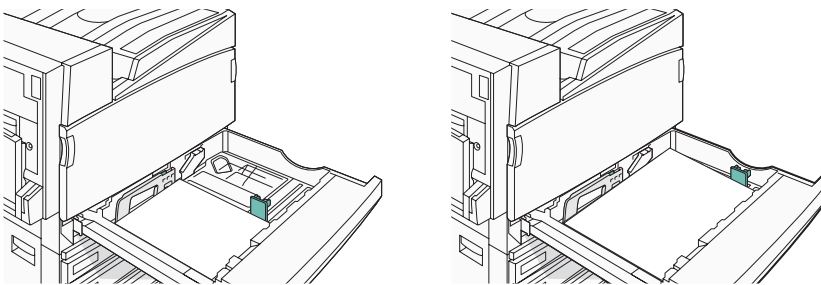

- 6 Убедитесь, что направляющие бумаги надежно прилегают к краям бумаги.

7 Выровняйте лоток и вставьте его в принтер.

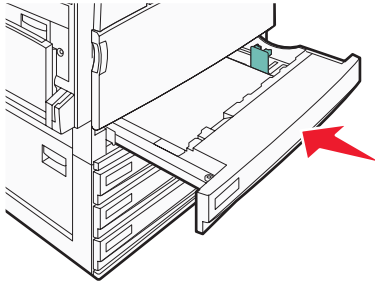

8 Если ранее в лоток была загружена бумага другого типа, измените значение параметра "Тип бумаги" для этого лотка с панели управления.

Загрузка лотков на 867 листов и 1133 листа

Несмотря на различие внешнего вида лотков на 867 листов и на 1133 листа, они поддерживают одинаковые форматы и типы бумаги, и для загрузки в них бумаги выполняется одна и та же процедура. Для загрузки бумаги в какой-либо из этих лотков выполните следующую процедуру:

1 Возьмитесь за рукоятку и откройте лоток.

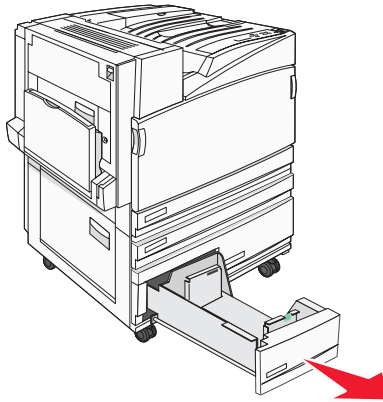

2 Прижмите друг к другу язычки направляющей длины бумаги, как показано на рисунке, и передвиньте направляющую длины бумаги в положение, соответствующее формату загружаемой бумаги.

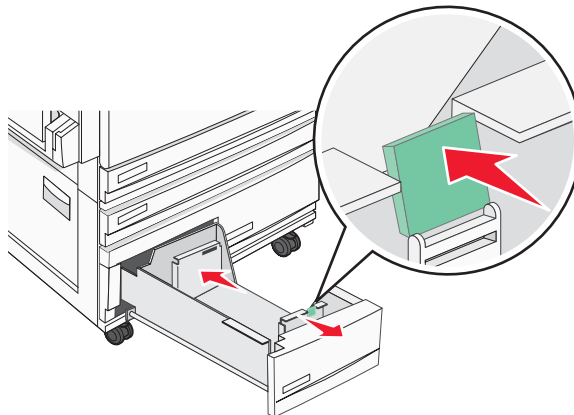

- 3 Изогните стопку несколько раз в разные стороны для разделения листов, затем пролистайте ее. Не загружайте бумагу со складками и сгибами. Выровняйте края стопки на плоской поверхности.

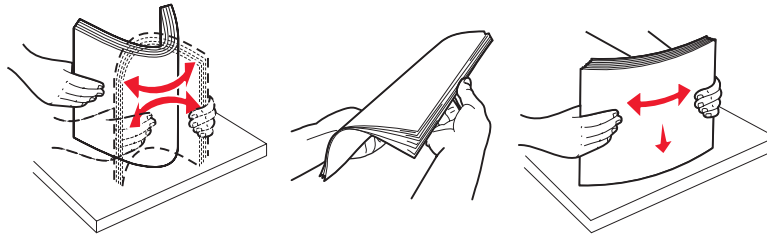



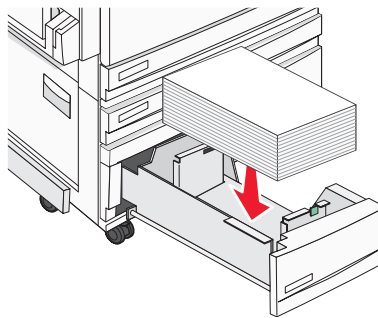











- 4 Загрузите стопку бумаги рекомендованной для печати стороной вверх.



- 5 Убедитесь, что направляющие бумаги надежно прилегают к краям бумаги.
- 6 Установите указанный лоток в принтер.
- 7 Если ранее в лоток была загружена бумага другого типа, измените значение параметра "Тип бумаги" для этого лотка с панели управления.

Задание формата и типа бумаги

Для всех лотков, кроме многоцелевого устройства подачи, значение параметра "Формат бумаги" определяется по положению направляющих для бумаги в лотке. Значение параметра "Формат бумаги" для многоцелевого устройства подачи следует устанавливать вручную. Для параметра "Тип бумаги" изготовителем установлено значение по умолчанию "Обычная бумага". Для всех лотков, бумага в которых отличается от обычной, тип бумаги следует задать вручную.

- 1 Убедитесь в том, что принтер включен, а на дисплее отображается сообщение **Готов**.
- 2 На панели управления нажмите кнопку .
- 3 Нажимайте кнопку  до отображения пункта  **Меню "Бумага"**, затем нажмите кнопку .
- 4 Нажимайте кнопку  до появления пункта  **формат/Тип бумаги**, затем нажмите кнопку .
- 5 Нажимайте  до отображения требуемого лотка, затем нажмите .
- 6 Нажимайте  до отображения значка  рядом с требуемым значением формата, затем нажмите .
- 7 Нажимайте кнопку  или  до отображения требуемого типа бумаги, затем нажмите кнопку .

Отображается сообщение **Отправ выб парам.**