

# 打印指南

此章节解释如何加载 520、850 和 1150 页进纸匣。它也包括有关设置“纸张尺寸”和“纸张类型”的信息。

## 加载 520 页进纸匣

打印机有一个标准的 520 页进纸匣（进纸匣 1），它可能还有一个或多个可选的 520 页进纸匣。所有的 520 页进纸匣都支持相同的纸张尺寸和类型。纸张可以按长边或短边方向加载到进纸匣中。

- 1 抓住手柄，并拉出进纸匣。

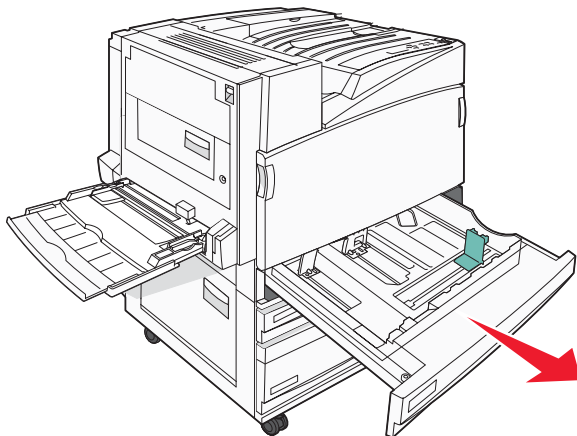

- 2 如图所示，将宽度导片凸柱一起压住，并将宽度导片移动与加载的纸张尺寸相符的正确位置上。

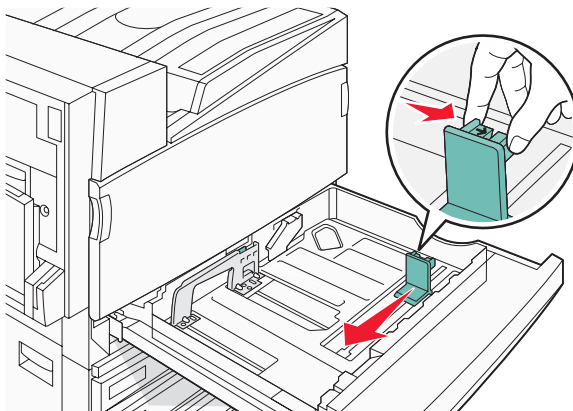

- 3 如图所示，将长度导片凸柱向内压住，并将导片滑动到与加载的纸张尺寸相符的正确位置上。

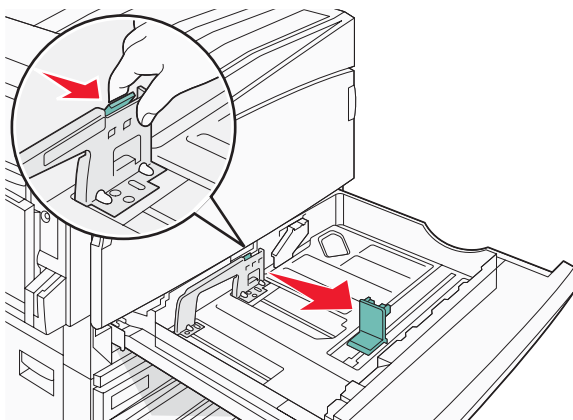

**注意：**使用进纸匣底部尺寸指示器来帮助放置导片。

**4** 将纸张前后弯曲使其松散，然后成扇形展开。不要折叠或弄皱纸张。对齐纸张的边缘。

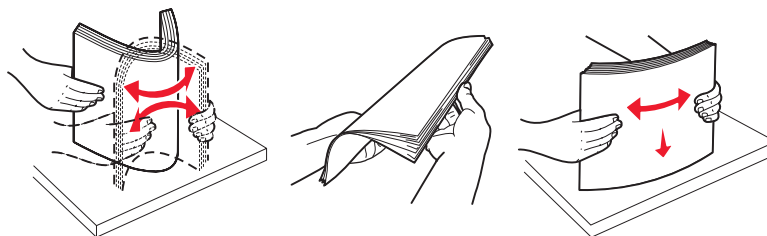

**5** 装入纸堆，让推荐的打印面朝上。如下图所示，按长边或短边方向加载纸张：

**注意：**

- 将大于 A4 的尺寸按短边方向加载。
- 如果可选的小册子装订完成器已安装，纸张必须按短边方向加载以创建小册子。

**长边方向**

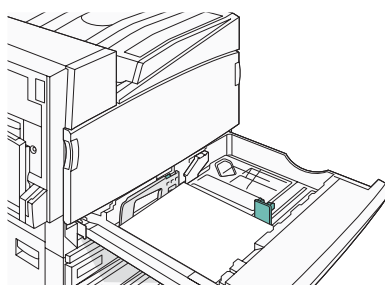

**短边方向**

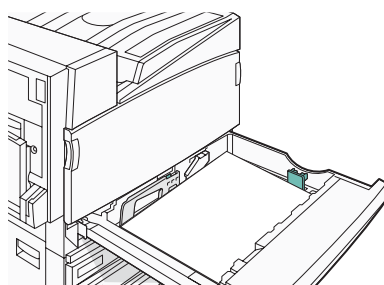

**6** 确认纸张导片稳定地靠着纸张的边缘。

**7** 对齐进纸匣，然后插入。

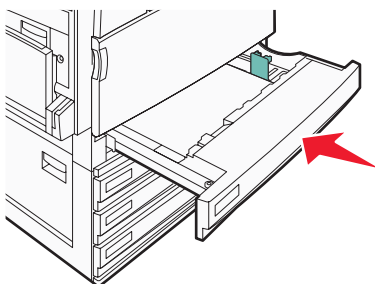

**8** 如果加载的纸张类型与进纸匣中之前加载的纸张类型不同，请从控制面板为进纸匣更改“纸张类型”设置。

## 加载 867 和 1133 页进纸匣

虽然 867 页进纸匣和 1133 页进纸匣在外观上有所不同，但它们支持相同的纸张尺寸和类型，并要求相同的纸张加载过程。使用下列说明来将纸张加载到任意一个进纸匣中：

- 1 抓手柄，并打开进纸匣。

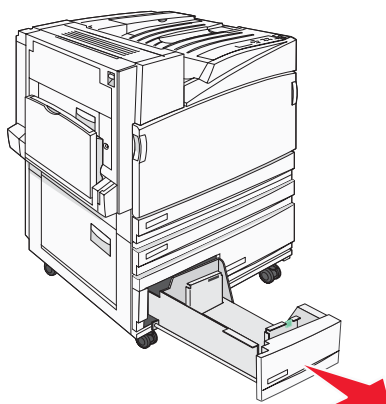

- 2 向内压住长度导片凸柱，如图所示，并将导片滑动到与加载的纸张尺寸相符的正确位置上。

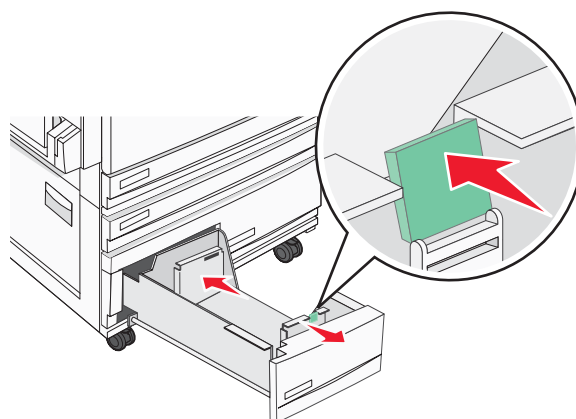

- 3 将纸张前后弯曲使其松散，然后成扇形展开。不要折叠或弄皱纸张。对齐纸张的边缘。

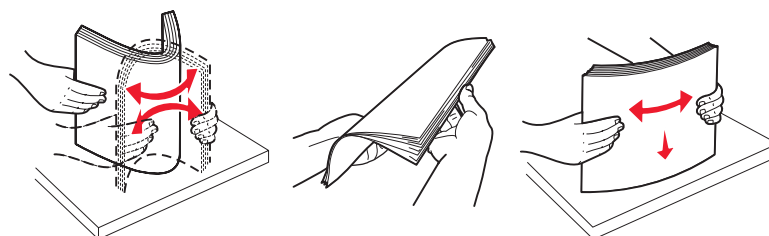



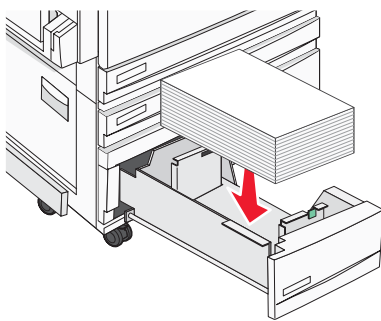











- 4 加载纸堆，让推荐的打印面朝上。



- 5 确认纸张导片稳定地靠着纸张的边缘。
- 6 将进纸匣插入打印机中。
- 7 如果加载的纸张与之前进纸匣中加载的纸张类型不同，请从控制面板更改进纸匣的“纸张类型”设置。

## 设置“纸张尺寸”和“纸张类型”

对于除多功能进纸器之外的所有进纸匣，“纸张尺寸”设置由进纸匣中纸张导片的位置决定。多功能进纸器的“纸张尺寸”设置必须被手动设置。出厂默认的“纸张类型”设置是“普通纸张”。对于不包含普通纸张的所有进纸匣，必须手动设置“纸张类型”。

- 1 确认打印机电源已经打开，并且出现**就绪**消息。
  - 2 从控制面板，按 .
  - 3 重复按  直到出现  **纸张菜单**，然后按 .
  - 4 重复按  直到出现  **纸张尺寸/类型**，然后按 .
  - 5 重复按  直到出现正确的进纸匣，然后按 .
  - 6 重复按  直到在正确的尺寸旁边出现 ，然后按 .
  - 7 重复按  或  直到出现正确的“纸张类型”设置，然后按 .
- 出现正在**提交选择**。