

列印指南

本節解說如何將材質載入 520 張、850 張及 1150 張送紙匣。其中還包含有關設定 Paper Size (紙張尺寸) 和 Paper Type (紙張類型) 的資訊。

載入 520 張送紙匣

本印表機備有一個標準 520 張送紙匣 (1 號送紙匣)，而且可以配備一或多個選購性 520 張送紙匣。所有的 520 張送紙匣都支援相同紙張尺寸和類型。紙張可依長邊或短邊的列印方向載入送紙匣中。

- 1 抓著把手處，然後將送紙匣拉出。

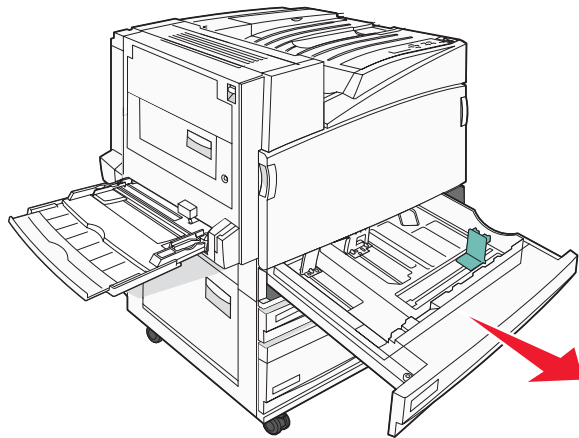

- 2 如圖所示，捏住寬度導引夾定位拉片，配合所載入的紙張尺寸，將寬度導引夾移到正確的位置。

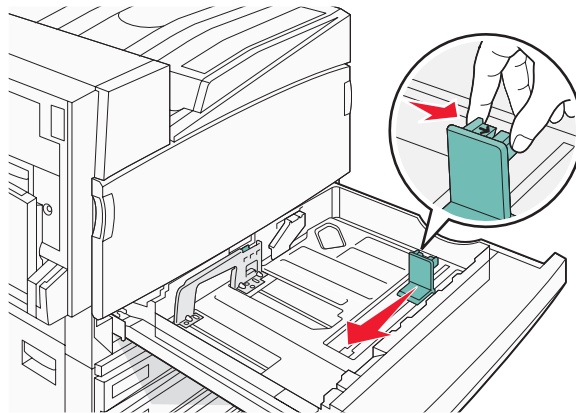

- 3 如圖所示，將長度導引夾定位拉片朝內捏住，配合所載入的紙張尺寸，將長度導引夾滑到正確的位置。

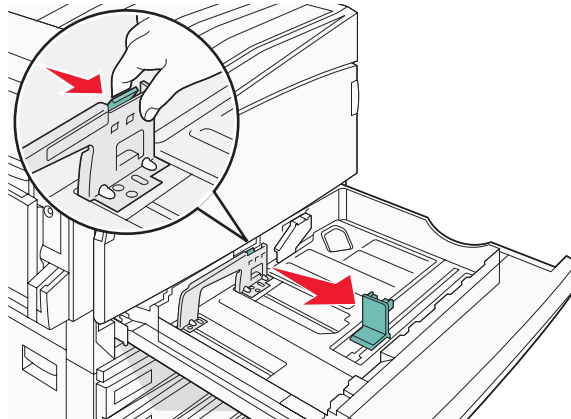

請注意：使用送紙匣底端的指示標誌來協助您擺放導引夾。

- 4 來回彎曲紙張，讓紙張鬆開，然後展成扇狀。請勿折疊或弄皺紙張。在平面上對齊紙張的邊緣。

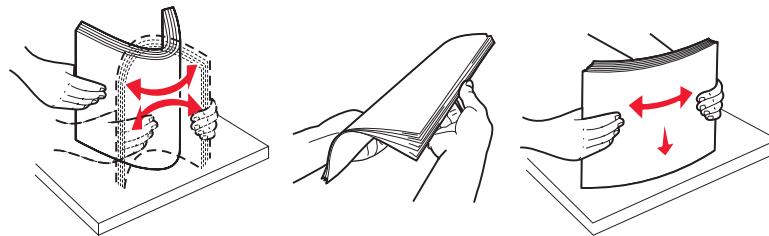

- 5 載入紙張堆疊，並將建議使用的列印面朝上。將紙張以長邊或短邊列印方向載入，如下所示：

請注意：

- 依短邊列印方向載入大於 A4 紙張的尺寸。
- 如果有安裝選購性小冊子分頁裝訂器，則必須依短邊列印方向載入紙張，才能製作小冊子。

長邊列印方向

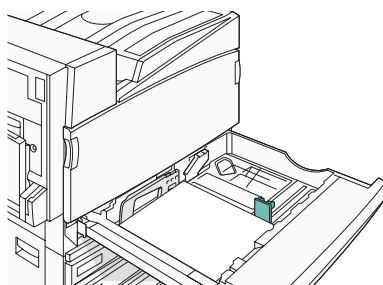

短邊列印方向

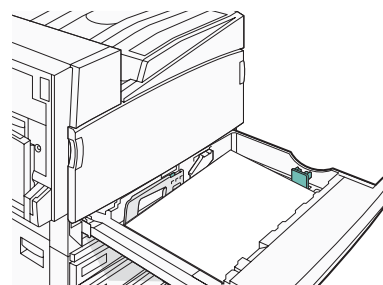

- 6 確定紙張導引夾已放妥在紙張邊緣上。

- 7 將送紙匣對準凹槽，然後將它插入。

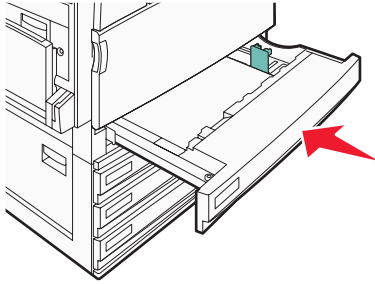

- 8 若送紙匣中載入的紙張類型與先前載入的類型不同，請從控制面板變更送紙匣的 Paper Type (紙張類型) 設定。

載入 867 張和 1133 張送紙匣

雖然 867 張送紙匣和 1133 張送紙匣的外觀不同，但它們支援相同的紙張尺寸和類型，而且所需的紙張載入程序也一樣。請按照下列指示，將紙張載入其中一個送紙匣中：

- 1 抓著握把，然後打開送紙匣。

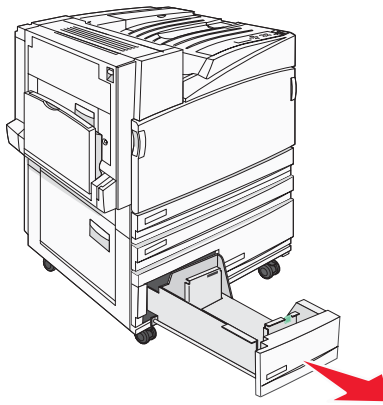

- 2 如圖所示，將長度導引夾定位拉片朝內捏住，配合所載入的紙張尺寸，將導引夾滑到正確的位置。

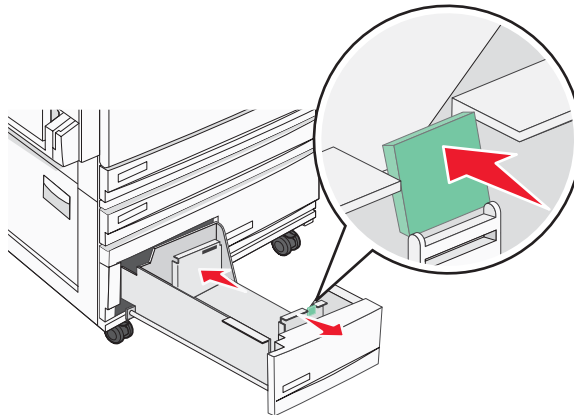

- 3 來回彎曲紙張，讓紙張鬆開，然後展成扇狀。請勿折疊或弄皺紙張。在平面上對齊紙張的邊緣。

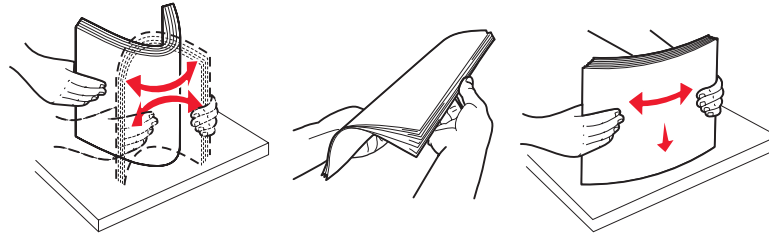



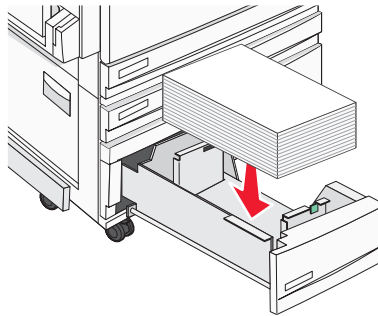











- 4 載入紙張堆疊，並將建議使用的列印面朝上。



- 5 確定紙張導引夾已放妥在紙張邊緣上。
- 6 將送紙匣插入印表機內。
- 7 若送紙匣中載入的紙張類型與先前載入的類型不同，請從控制面板變更送紙匣的 **Paper Type**（紙張類型）設定。

設定 **Paper Size**（紙張尺寸）和 **Paper Type**（紙張類型）

在多用途送紙器以外的送紙匣中，**Paper Size**（紙張尺寸）設定由紙張導引夾的位置決定。必須手動設定多用途送紙器的 **Paper Size**（紙張尺寸）設定。出廠預設值 **Paper Size**（紙張類型）設定是 **Plain Paper**（普通紙）。若為未包含普通紙的所有送紙匣，必須手動設定 **Paper Size**（紙張類型）設定。

- 1 確定印表機電源已開啓，而且出現 **Ready**（備妥）。
- 2 從控制面板上，按下 。
- 3 重複按下 ，等  **Paper Menu**（紙張功能表）出現時，再按下 。
- 4 重複按下 ，等  **Paper Size/Type**（紙張尺寸/類型）出現時，再按下 。
- 5 重複按下 ，等正確的送紙匣出現時，再按下 。
- 6 重複按下 ，等正確的尺寸旁邊出現  時，再按下 。
- 7 重複按下  或 ，等正確的 **Paper Type**（紙張類型）出現時，再按下 。
會出現 **Submitting Selection**（正在送出選擇）。