

Guide d'impression

Exploitez pleinement toutes les possibilités de votre imprimante en chargeant correctement les tiroirs et en définissant les types et les formats des supports.

Chargement du tiroir 520 feuilles (standard ou optionnel)

L'imprimante dispose d'un tiroir standard de 520 feuilles (tiroir 1) auquel peuvent s'ajouter un ou plusieurs tiroirs optionnels de 520 feuilles. Tous les tiroirs 520 feuilles prennent en charge les mêmes formats et types de papier.

⚠ AVERTISSEMENT—RISQUE DE BLESSURE : Pour réduire le risque d'instabilité de l'appareil, chargez chaque bac ou tiroir séparément. Laissez tous les bacs ou tiroirs fermés aussi longtemps que vous ne les utilisez pas.

- 1 Tirez sur le tiroir pour le dégager.

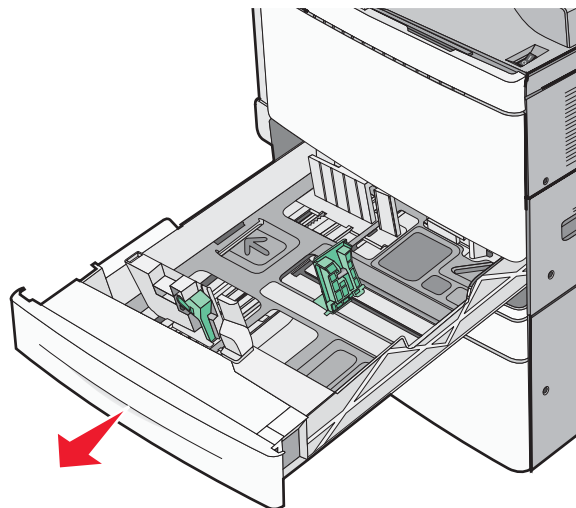

Remarquez les repères de format situés sur la partie inférieure du tiroir. Utilisez ces repères pour placer les guides de longueur et de largeur.

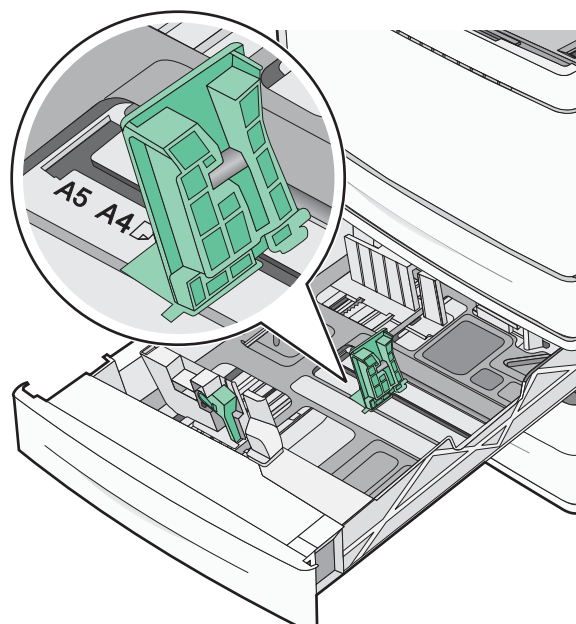

- 2 Appuyez sur le guide de largeur et faites-le glisser de façon à l'ajuster au format du papier chargé.

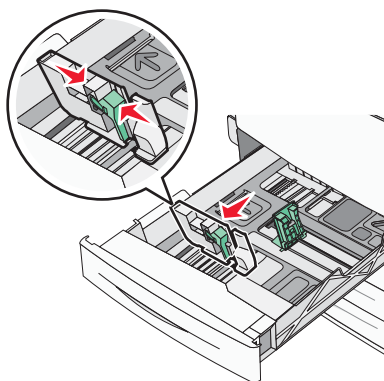

- 3 Appuyez sur le guide de longueur et faites-le glisser de façon à l'ajuster au format du papier chargé.

Remarque : le guide de longueur dispose d'un dispositif de verrouillage. Pour le déverrouiller, faites glisser le bouton situé sur le dessus du guide vers le bas. Pour le verrouiller, faites glisser le bouton vers le haut lorsqu'une longueur a été sélectionnée.

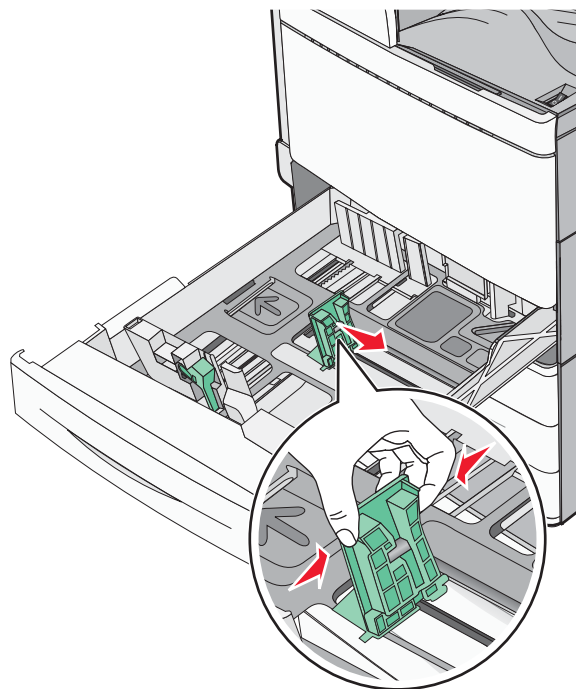

- 4 Déramez les feuilles pour les détacher, puis ventilez-les. Ne pliez pas le papier et ne le froissez pas. Egalisez les bords sur une surface plane.

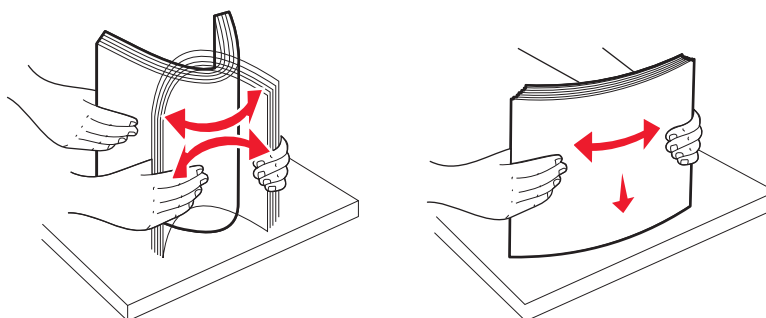

- 5 Chargez la pile de papier, face recommandée pour l'impression vers le haut.

Remarques :

- Placez la face à imprimer vers le bas pour une impression recto verso.
- Placez le papier préperforé en orientant les trous vers l'avant du tiroir.
- Placez les en-têtes de lettre en orientant l'en-tête sur le côté gauche du tiroir.
- Vérifiez que la pile de papier n'atteint pas le repère de chargement maximal indiqué sur le bord du tiroir papier.

Attention — Dommages potentiels : Le surchargement du tiroir risque de provoquer des bourrages papier et d'endommager l'imprimante.

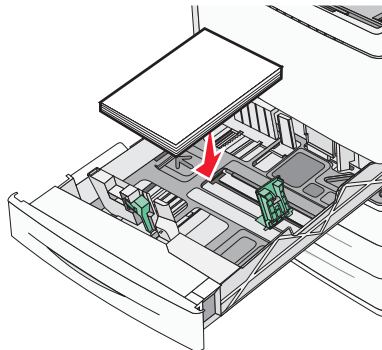

6 Insérez le tiroir.

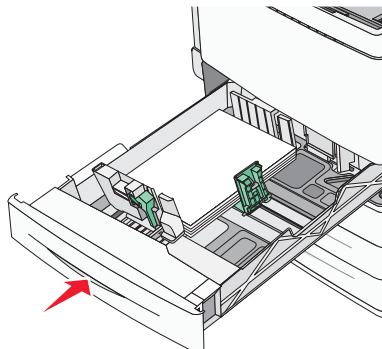



7 Depuis le panneau de commandes de l'imprimante, vérifiez les paramètres Format et Type de papier pour le tiroir en fonction du papier chargé.

Définition du type et du format de papier

Le paramètre Format de papier est automatiquement détecté à partir de la position des guide-papier de chaque tiroir, à l'exception du chargeur multifonction. Le paramètre Format de papier du chargeur multifonction doit être défini manuellement dans le menu Format de papier. Le paramètre Type de papier doit être défini manuellement pour tous les tiroirs qui ne contiennent pas de papier normal.

Dans l'écran d'accueil, accédez à :

 > **Menu Papier** > **Format/Type de papier** > sélectionnez un tiroir > sélectionnez le format ou le type de papier > 

Par défaut, le paramètre Type de papier est Papier normal.