

Utskrift

Få mest mulig ut av skriveren ved å fylle i skuffene riktig og angi typer og størrelser for utskriftsmaterialet.

Legge i standardskuff eller 520 arks skuff (tilleggsutstyr)

Skriveren har én standard papirskuff (skuff 1) med en kapasitet på 520 ark. Det er mulig å installere en eller flere ekstra papirskuffer med en kapasitet på 520 ark (tilleggsutstyr). Alle 520 arks skuffer støtter de samme papirstørrelsene og -typene.

⚠ FORSIKTIG – FARE FOR PERSONSKADE: Fyll papir i hver papirskuff separat for å redusere risikoen for at utstyret kan velte. La de andre skuffene være lukket til de må åpnes.

- 1 Dra skuffen ut.

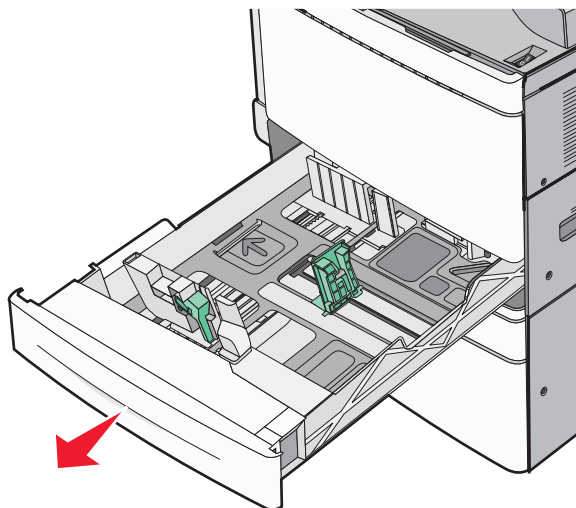

Legg merke til størrelsesindikatorerne i bunnen av skuffen. Bruk disse indikatorene til å plassere lengde- og breddepapirførerne.

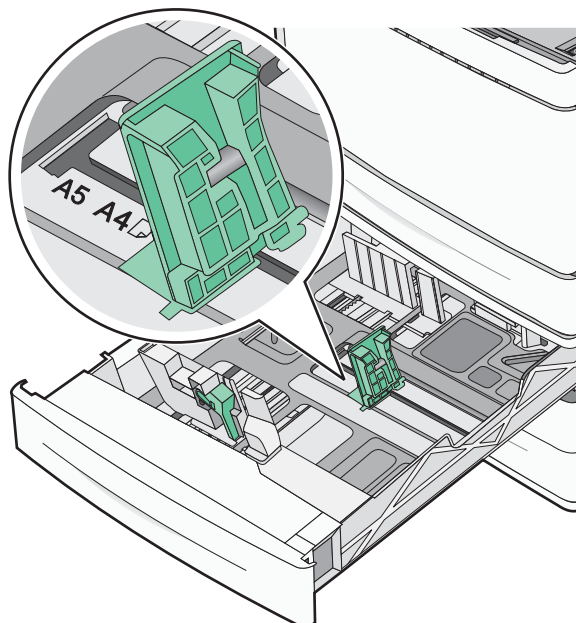

- 2 Klem og skyv breddeføreren til riktig posisjon for papirstørrelsen som er lagt i.

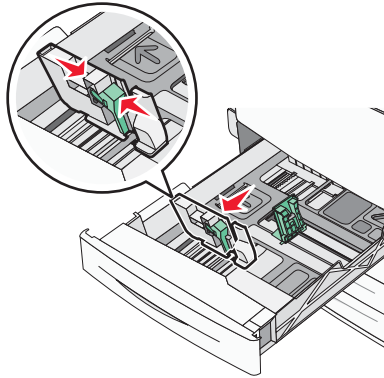

- 3 Klem og skyv lengdeføreren til riktig posisjon for papirstørrelsen som er lagt i.

Merk: Lengdeføreren har en låseenhet. Når du skal låse den opp, må du skyve knappen på toppen av lengdeføreren ned. Når du skal låse den, må du skyve knappen opp når lengden er valgt.

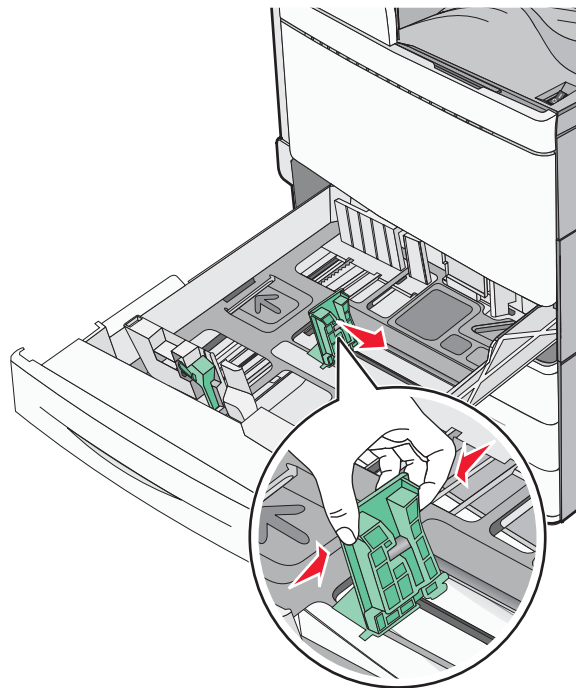

- 4 Bøy arkene frem og tilbake for å løsne dem. Ikke brett eller krøll papiret. Rett kantene mot en plan overflate.

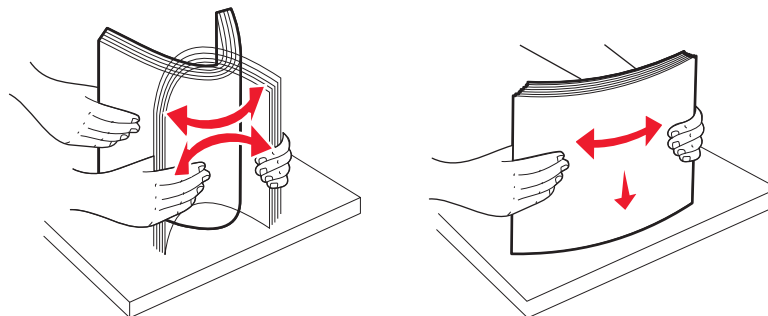

- 5 Legg i papirbunken slik at den anbefalte utskriftssiden vender opp.

Merk:

- Utskriftssiden skal legges ned for tosidig utskrift.
- Plasser hullet papir med hullene mot forsiden av skuffen.
- Plasser papir med brevhode med brevhodet mot venstre side av skuffen.
- Kontroller at papiret er under maksimumslinjen som går langs kanten av papirskuffen.

Advarsel – mulig skade: Legger du for mye papir i skuffen, kan det føre til papirstopp og mulig skade på skriveren.

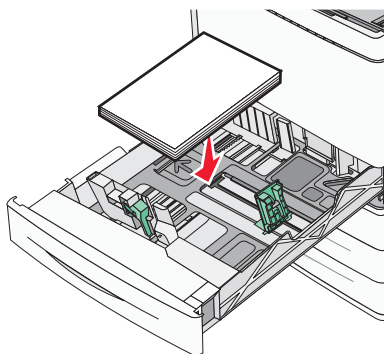

6 Sett inn skuffen.

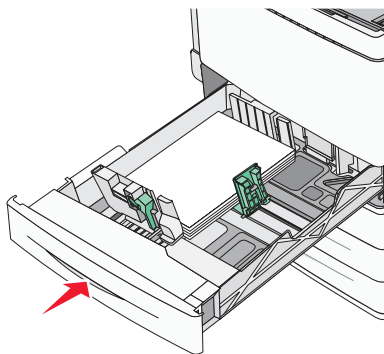



7 Bruk skriverens kontrollpanel til å angi riktig innstilling for papirstørrelse og -type for skuffen basert på utskriftsmaterialet du har lagt inn.

Angi papirstørrelse og -type

Innstillingen for papirstørrelse registreres automatisk i henhold til posisjonen til papirførerne i hver skuff, unntatt i flerbruksmateren. Innstillingen for papirstørrelse for flerbruksmateren må angis manuelt på menyen Papirstørrelse. Innstillingen for papirtype må angis manuelt for alle skuffer som ikke inneholder vanlig papir.

Velg følgende på startbildet:

 > **Papirmeny** > **Papirstørrelse/-type** > velg en skuff > velg papirstørrelse eller -type > 

Standardinnstillingen for papirtype er vanlig papir.