

Printing guide (Ghid de tipărire)

Obțineți cele mai bune rezultate de la imprimantă prin încărcarea corectă a tăvilor și prin setarea adecvată a tipurilor și a dimensiunilor de suporturi.

Încărcarea tăvii standard sau opționale de 520 de coli

Imprimanta are o tavă standard de 520 de coli (Tava 1) și poate avea una sau mai multe tăvi opționale de 520 de coli. Toate tăvile de 520 de coli acceptă hârtie de aceleași dimensiuni și tipuri.

⚠ ATENȚIONARE—RISC DE RĂNIRE: Pentru a reduce riscul de instabilitate a echipamentului, încărcați separat fiecare sertar sau tavă pentru hârtie. Păstrați închise toate celelalte sertare sau tăvi, până când este necesar să le deschideți.

1 Trageți tava afară.

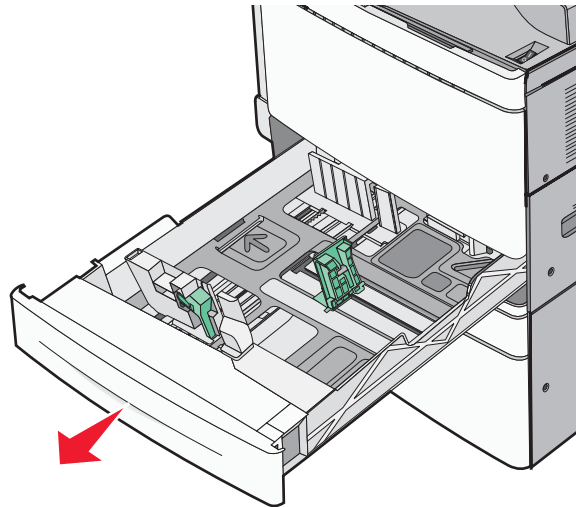

Țineți cont de indicatorii pentru dimensiune din partea de jos a tăvii. Utilizați acești indicatorii pentru a vă ajuta să poziționați ghidajele de lungime și lățime.

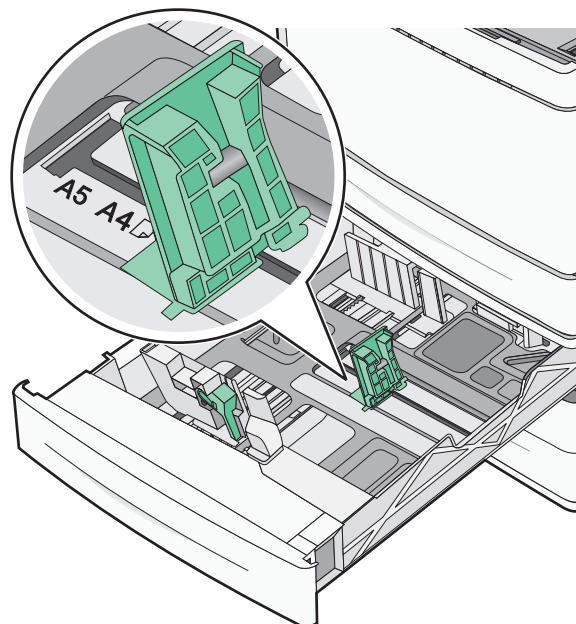

- 2 Strângeți, apoi glisați ghidajul de lățime în poziția corectă pentru dimensiunea de hârtie încărcată.

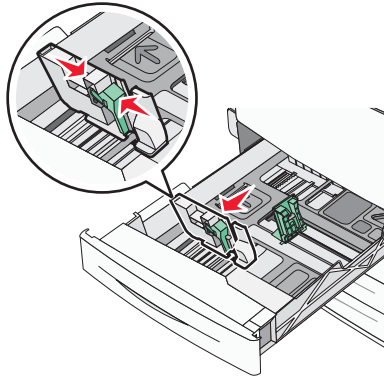

- 3 Strângeți, apoi glisați ghidajul de lungime în poziția corectă pentru dimensiunea de hârtie încărcată.

Notă: Ghidajul de lungime are un dispozitiv de blocare. Pentru deblocare, glisați în jos butonul din partea superioară a ghidajului pentru lungime. Pentru blocare, glisați butonul în sus după selectarea unei lungimi.

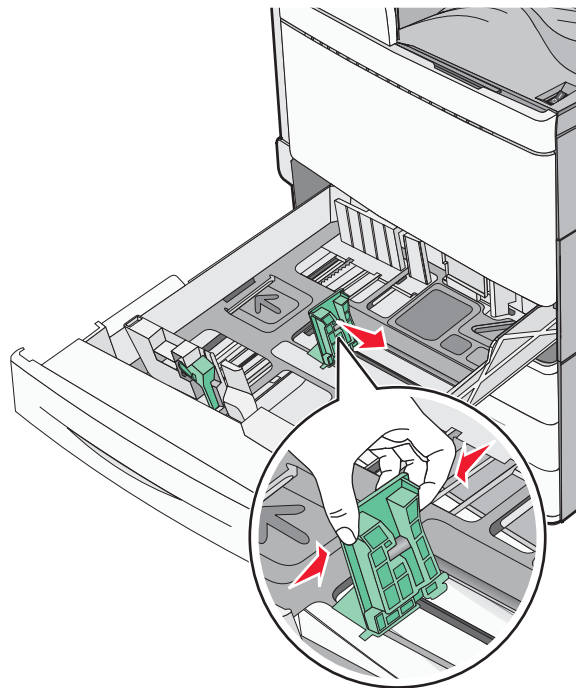

- 4 Îndoii colile în spate și în față pentru a le desprinde. Nu pliați și nu îndoii hârtia. Aduceți marginile la același nivel.

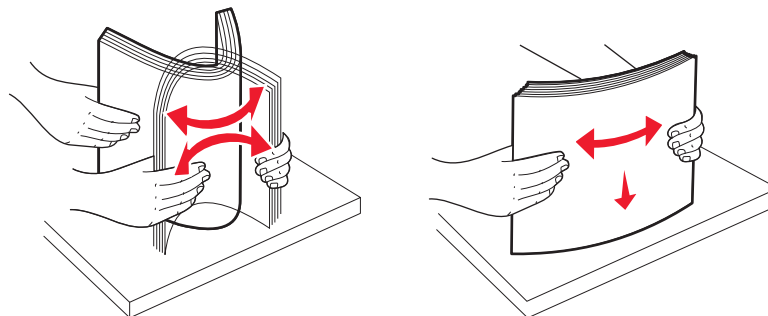

- 5 Încărcați teancul de hârtie cu fața recomandată pentru tipărire orientată în sus.

Note:

- Așezați partea de imprimat cu fața în jos pentru imprimarea față-verso.
- Amplasați hârtia perforată în prealabil cu găurile orientate către partea din față a tăvii.
- Amplasați hârtia cu antet cu antetul orientat către partea stângă a tăvii.
- Asigurați-vă că nivelul de hârtie este inferior liniei maxime de încărcare situate la marginea tăvii de hârtie.

Avertisment—Potențiale daune: Supraîncărcarea tăvii poate cauza blocaje de hârtie și deteriorarea imprimantei.

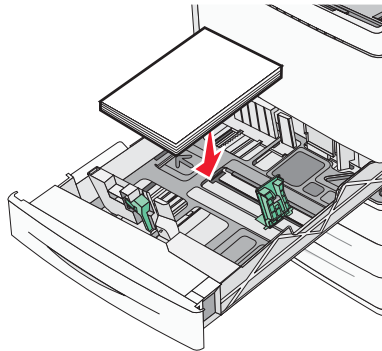

6 Introduceți tava.

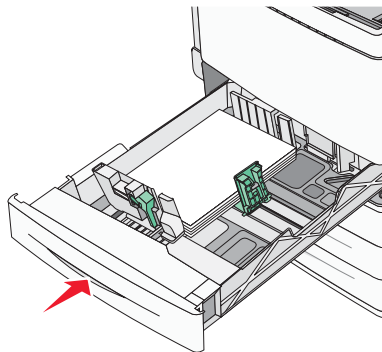

7 De la panoul de control al imprimantei, verificați setarea pentru dimensiunea și tipul hârtiei pentru tavă în funcție de hârtia pe care ați încărcat-o.

Setarea dimensiunii și a tipului de hârtie

Setarea Paper Size (Dimensiune hârtie) este detectată automat în funcție de poziția ghidajelor de hârtie din fiecare tavă, cu excepția alimentatorului multifuncțional. Setarea Paper Size (Dimensiune hârtie) pentru alimentatorul multifuncțional trebuie realizată manual din meniul Paper Size (Dimensiune hârtie). Setarea Paper Type (Tip hârtie) trebuie setată manual pentru toate tăvile care nu conțin hârtie simplă.

Din ecranul de început, navigați la:

 > **Paper Menu (Meniu Hârtie)** > **Paper Size/Type (Dimensiune/Tip hârtie)** > selectați o tavă > selectați dimensiunea sau tipul hârtiei > 

Setarea implicită din fabrică pentru Paper Type (Tip hârtie) este Plain Paper (Hârtie simplă).