

# Руководство по печати

Оптимальная работа принтера достигается при правильной загрузке лотков и выборе подходящих типов и форматов материала для печати.

## Загрузка бумаги в стандартный или дополнительный лоток для бумаги емкостью 520 листов

Принтер оборудован одним стандартным лотком на 550 листов бумаги (Лоток 1), на нем можно установить один или несколько дополнительных лотков на 550 листов. Все лотки для бумаги емкостью 520 листов поддерживают одинаковый набор форматов и типов бумаги.

**⚠ ВНИМАНИЕ-ВОЗМОЖНОСТЬ ТРАВМЫ:** Во избежание неполадок оборудования, загружайте каждое устройство подачи или лоток по отдельности. Остальные устройства подачи или лотки держите закрытыми.

**1** Полностью извлеките лоток.

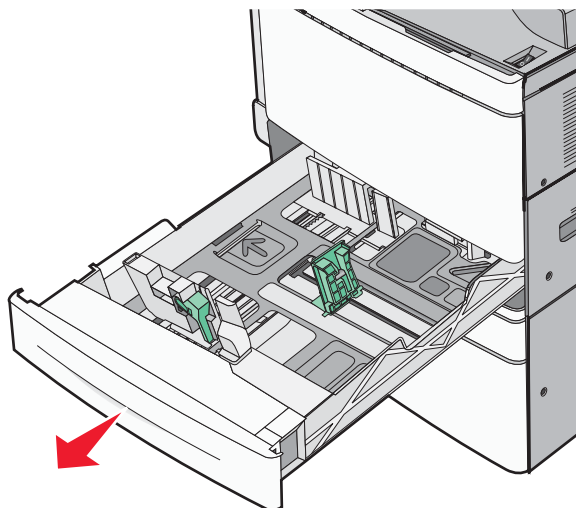

Обратите внимание на индикаторы формата внизу лотка. Метки форматов на днище лотка упрощают настройку направляющих длины и ширины.

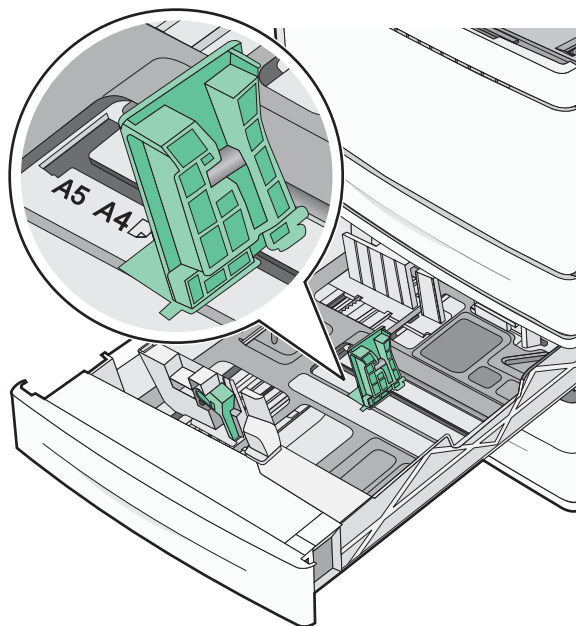

- 2 Прижмите и передвиньте направляющую ширины бумаги в положение, соответствующее формату загружаемой бумаги.

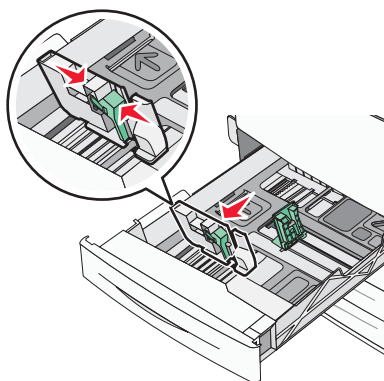

- 3 Прижмите и передвиньте направляющую длины бумаги в положение, соответствующее формату загружаемой бумаги.

**Примечание.** Направляющая длины бумаги содержит замок. Для разблокировки переместите кнопку в верхней части направляющей длины вниз. Для блокировки переместите кнопку вверх после выбора длины.

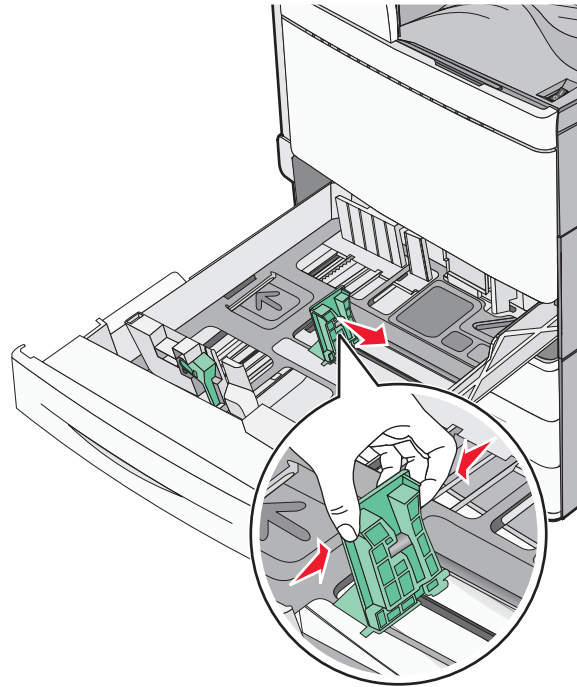

- 4 Изогните стопку несколько раз в разные стороны для разделения листов. Не следует сгибать или сминать бумагу. Выровняйте края стопки на плоской поверхности.

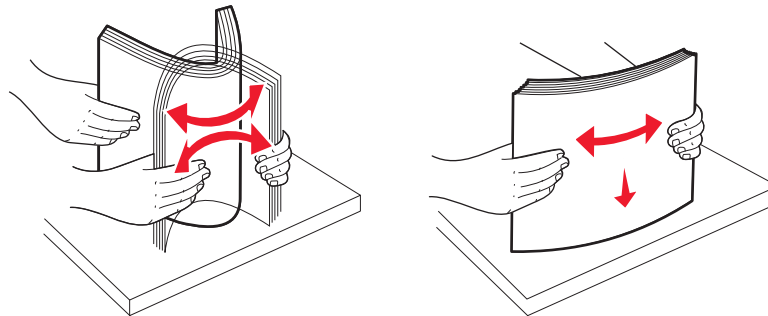

- 5 Загрузите стопку бумаги рекомендуемой для печати стороной вверх.

**Примечания.**

- Для двусторонней печати размещайте бумагу рекомендованной для печати стороной вниз.
- Бумагу с отверстиями следует загружать отверстиями к передней стороне лотка.
- Фирменные бланки с заголовком размещайте в левой стороне лотка.
- Убедитесь, что слой стопки не превышает максимально допустимого уровня, который обозначен на крае лотка для бумаги.

**ПРЕДУПРЕЖДЕНИЕ. Возможность повреждения:** Загрузка слишком большого количества бумаги может привести к замятиям бумаги и возможному повреждению принтера.

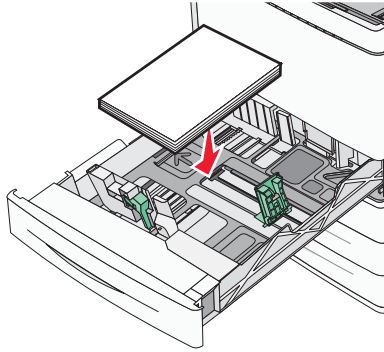

**6** Вставьте лоток.

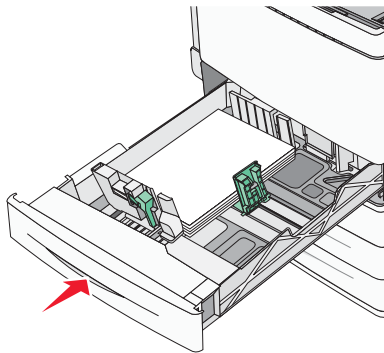

**7** На панели управления принтера убедитесь, что значения параметров "Paper Size" (Формат бумаги) и "Paper Type" (Тип бумаги) установлены в соответствии с загружаемой бумагой.

## Настройка формата и типа бумаги

Параметр «Формат бумаги» автоматически распознается в соответствии с положением направляющих в каждом лотке за исключением многоцелевого устройства подачи. Параметры формата бумаги для многоцелевого устройства подачи необходимо настроить вручную с помощью меню «Формат бумаги». Параметр «Тип бумаги» необходимо настроить вручную для всех лотков, в которые не загружена обычная бумага.

На начальном экране выберите:

 > **Меню «Бумага»** > **Формат и тип бумаги** > выберите лоток > выберите формат или тип бумаги > 

Для параметра «Тип бумаги» изготовителем установлено значение по умолчанию «Обычная бумага».