

Guide för utskrift

Få ut mesta möjliga av skrivaren genom att fylla på papper på rätt sätt och ange papperstyper och -storlekar.

Fylla på standardmagasinet eller tillvalsmagasinet för 520 ark

Skrivaren har ett standardfack för 520 ark (Fack 1) och kan ha ett eller flera extra fack för 520 ark. Alla magasin för 520 ark stöder samma pappersstorlekar och papperstyper.

⚠ VARNING – RISK FÖR SKADOR: Fyll pappersmatarna eller pappersfacken separat för att minska risken för instabilitet hos utrustningen. Håll alla andra matare eller fack stängda tills de behövs.

- 1 Dra ut magasinet.

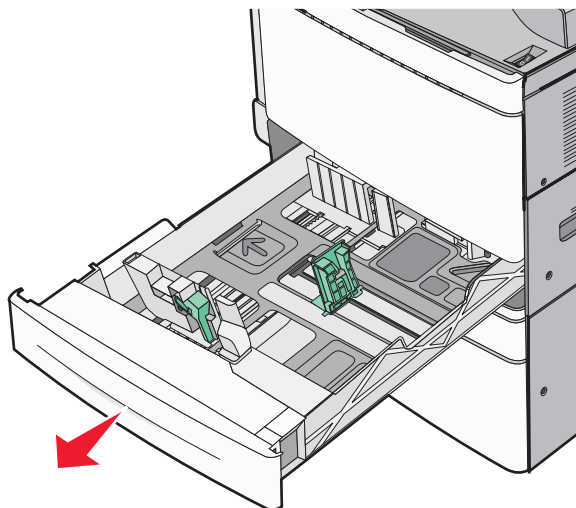

Observera storleksindikatorerna på botten av facket. Använd dessa storleksindikatorer för att placera längd- och breddstöden.

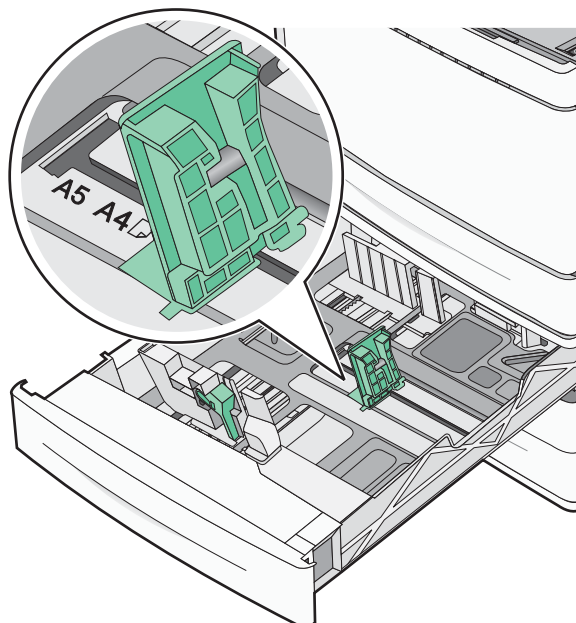

- 2 Tryck på och justera sedan breddstödet till rätt läge för den pappersstorlek som har fyllts på.

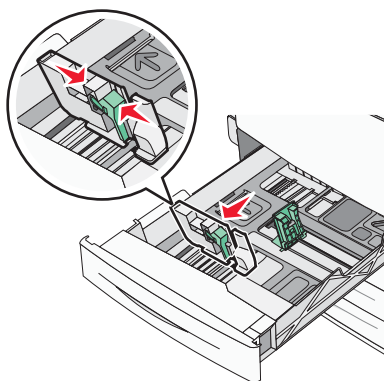

- 3 Tryck på och justera sedan längdstödet till rätt läge för den pappersstorlek som har fyllts på.

Obs! Längdstödet har en låsningsanordning. För att låsa upp skjuter du knappen ovanpå längdstödet nedåt. För att låsa skjuter du knappen uppåt när en längd har valts.

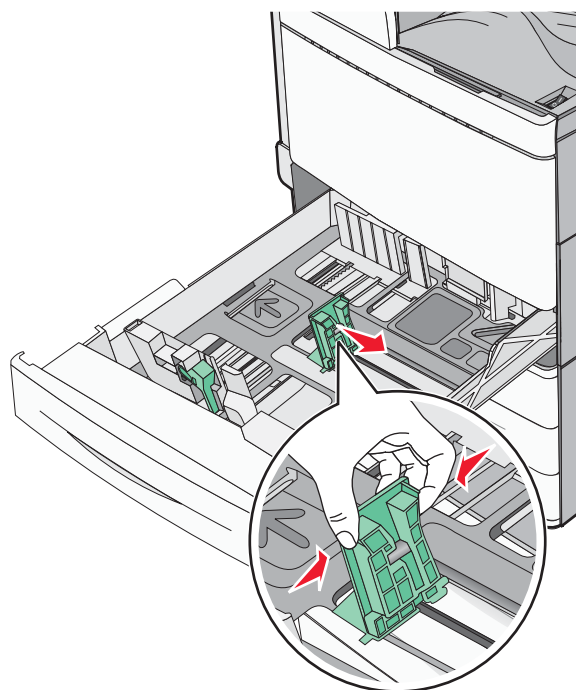

- 4 Få pappersarken att släppa från varandra genom att böja bunten fram och tillbaka. Papperet får inte bli vikt. Jämna till kanterna mot ett plant underlag.

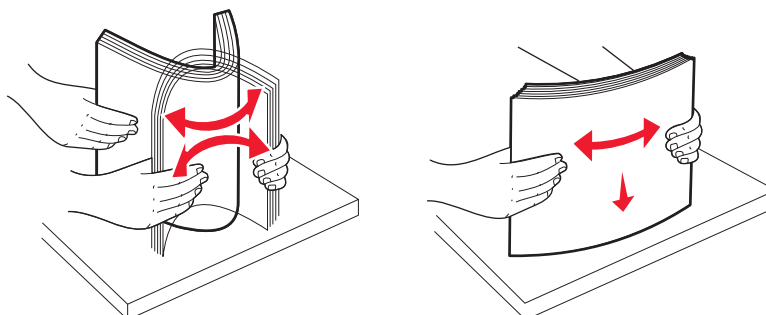

- 5 Fyll på papperet med den rekommenderade utskriftssidan uppåt.

Anmärkningar:

- Placera utskriftssidan vänd nedåt för dubbelsidig utskrift.
- Placera papper med hålslag med hålen mot framkanten av facket.
- Placera brevhuvuden med huvudet mot vänster sida av facket.
- Se till att pappersbunten inte är högre än märket som anger maxgränsen för påfyllning som finns på kanten av facket.

Varning – risk för skador: Om du överfyller magasinet kan det leda till papperskvadd och skador på skrivaren.

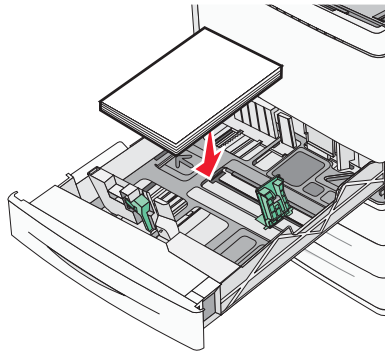

6 Sätt tillbaka magasinet.

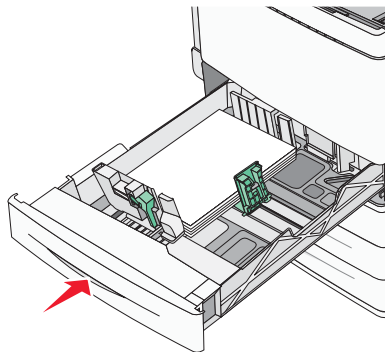



7 På skrivarens kontrollpanel verifierar du att inställningen för pappersstorleken och papperstypen för facket är samma papper som du har fyllt på.

Ställa in pappersstorlek och papperstyp

Pappersstorleksinställningen känns automatiskt av efter pappersstödens position i facken med undantag för universalarkmataren. Inställningen för pappersstorlek för universalarkmataren måste göras manuellt på menyn Pappersstorlek. Inställningen för papperstyp måste anges manuellt för alla fack som inte innehåller vanligt papper.

På startskärmen går du till:

 > **Pappersmeny** > **Pappersstorlek/-typ** > välj ett fack > välj pappersstorleken eller papperstypen > 

Den fabriksinställda papperstypen är vanligt papper.