

菜单一览表

菜单列表

注意：一些菜单仅在精选的打印机型号中可用。

耗材	纸张菜单	报告	网络/端口
青色碳粉盒	默认纸张来源	菜单设置页	活动 NIC
品红色碳粉盒	纸张尺寸/类型	设备统计	标准网络或网络 [x]
黄色碳粉盒	配置多功能进纸器 ¹	网络设置页	标准 USB
黑色碳粉盒	替换尺寸	网络 [x] 设置页	SMTP 设置
废碳粉瓶	纸张纹理	配置文件列表	
黑色或彩色成像组件	纸张重量	打印字体	
维护组件	加载纸张	打印目录	
	自定义类型	打印演示	
	自定义名称	资产报告	
	Universal 设置		

安全	设置	帮助	选件卡菜单
混合安全设置	常规设置	打印所有指南	注意： 出现已安装的 DLE（下载仿真器）列表。
保密打印	闪存驱动器菜单	颜色质量	
清除临时数据文件	打印设置	打印质量	
安全审核日志		打印指南	
设置日期和时间		打印缺陷指南	
		信息指南	
		耗材指南	

¹ 此菜单项仅在安装了 650 页双层进纸匣时出现。

使用打印机控制面板

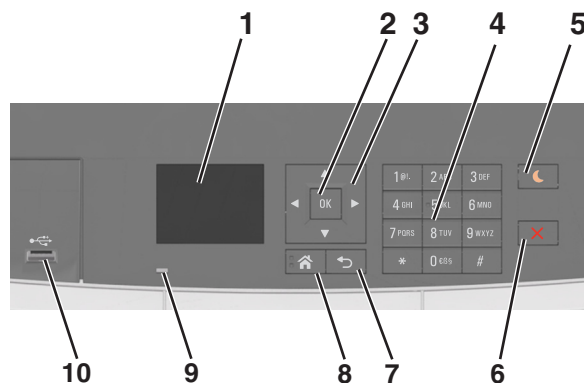

	使用	来
1	显示屏	<ul style="list-style-type: none"> 查看打印机状态。 设置和操作打印机。
2	“选择”按钮	<ul style="list-style-type: none"> 选择菜单选项。 保存设置。

	使用	来
3	箭头按钮	在显示屏上滚动菜单或设置。
4	键盘	输入数字、字母或符号。
5	“睡眠”按钮	启用“睡眠”模式或“休眠”模式。 注意： <ul style="list-style-type: none"> 按任意硬按钮、将设备连接到 USB 端口、发送打印作业或使用主电源开关执行加电复位会将打印机从“睡眠模式”唤醒。 按“睡眠”按钮或电源开关将使打印机从“休眠”模式唤醒。
6	“停止”按钮	停止所有的打印机活动。
7	“返回”按钮	返回到上一个屏幕。
8	“主页”按钮	转到主屏幕。
9	指示灯	检查打印机的状态。
10	前部 USB 端口	将相机或闪存驱动器连接到打印机。

理解“睡眠”按钮和指示灯的颜色

控制面板上的“睡眠”按钮和指示灯的颜色表示打印机状态或状况。

指示灯	打印机状态
关	打印机电源已关闭或处于“休眠”模式。
绿灯闪烁	打印机正在预热、处理数据或打印作业。
绿灯长亮	打印机电源已打开，但是空闲。
红灯闪烁	打印机要求用户干预。

“睡眠”按钮灯	打印机状态
关	打印机电源关闭，空闲，或处于“就绪”状态。
琥珀色灯长亮	打印机处于“睡眠”模式。
琥珀色灯闪烁	打印机正在进入“休眠”模式或者正在从“休眠”模式唤醒。
以缓慢的脉冲模式，琥珀色灯闪烁 0.1 秒，然后完全关闭 1.9 秒	打印机处于“休眠”模式。