

# Mapa de menus

## Lista de menus

**Nota:** Alguns menus estão disponíveis somente em modelos de impressora selecionados.

Suprimentos	Menu Papel	Relatórios	Rede/portas
Cartucho ciano	Origem padrão	Página de definições de menu	NIC ativa
Cartucho magenta	Tamanho/Tipo do papel	Estatísticas do dispositivo	Rede padrão ou Rede [x]
Cartucho amarelo	Configurar MF <sup>1</sup>	Página de configuração de rede	USB padrão
Cartucho preto	Tamanho substituto	Página de configuração [x] de rede	Configuração do SMTP
Recipiente coletor de toner	Textura do papel	Lista de perfis	
Kit de imagem preto e colorido	Peso do papel	Fontes de impressão	
Kit de manutenção	Carregamento de papel	Diretório de impressão	
	Tipos personalizados	Demonstração de impressão	
	Nomes personalizados	Relatório de ativos	
	Configuração universal		

Segurança	Definições	Ajuda	Menu placa opcional
Definições de segurança variadas	Definições gerais	Imprimir todas as guias	<b>Nota:</b> É exibida uma lista de DLEs (Emuladores de download) instalados.
Impressão confidencial	Menu da unidade flash	Qualidade de cores	
Apagar arquivos de dados temporários	Definições de impressão	Qualidade de impressão	
Log de auditoria de segurança		Guia de impressão	
Definir data e hora		Guia de defeitos de impressão	
		Guia informativo	
		Guia de suprimentos	

<sup>1</sup> Esse item do menu aparece somente quando a bandeja dupla para 650 folhas está conectada.

## Usando o painel de controle da impressora

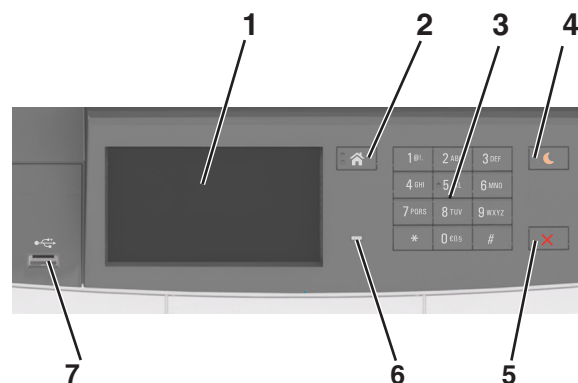

	Utilize	Para
1	Visor	<ul style="list-style-type: none"> <li>• Mostre o status da impressora.</li> <li>• Configurar e operar a impressora.</li> </ul>
2	Botão Início	Ir para o tela Bem-vindo.
3	Teclado	Insira números, letras ou símbolos no visor da impressora.

	Utilize	Para
4	Botão Suspend	Ativar o Modo de suspensão ou o Modo de hibernação. <b>Notas:</b> <ul style="list-style-type: none"> <li>• Pressionar qualquer botão de hardware, tocar o painel de controle da impressora, anexar um dispositivo a uma porta USB, enviar um trabalho de impressão ou executar uma reinicialização de ativação com o interruptor principal, tiram a impressora do Modo de suspensão.</li> <li>• Pressionar o botão Suspend com o interruptor fará com que a impressora saia do modo de Hibernação.</li> </ul>
5	Botão Parar ou Cancelar	Parar toda a atividade da impressora.
6	Luz do indicador	Verificar o status da impressora.
7	Porta USB	Conecte uma unidade flash USB na impressora. <b>Nota:</b> somente a porta USB frontal suporta unidades flash.

## Compreendendo a tela inicial

Quando a impressora está ligada, o visor mostra uma tela básica, denominada Tela inicial. Use os ícones e os botões da tela inicial para iniciar uma ação.

**Nota:** Sua tela inicial pode variar dependendo de suas configurações personalizadas, de sua configuração administrativa e das soluções incorporadas ativas.





Toque em	Para
1	Alterar idioma Alterar o idioma principal da impressora.
2	Marcadores Criar, organizar e salvar um conjunto de marcadores (URLs) em exibição de árvore de pastas e links de arquivos. <b>Nota:</b> A visualização em árvore não inclui os marcadores criados em Formulários e Favoritos nem aqueles que estão na árvore não podem ser usados em Formulários e Favoritos.
3	Trabalhos suspensos Exibir todos os trabalhos suspensos atuais.
4	USB Exibe, seleciona ou imprime fotografias e documentos de uma unidade flash. <b>Nota:</b> esse ícone é exibido somente quando você retorna à tela inicial enquanto um cartão de memória ou unidade flash está conectado à impressora.
5	Menus Acessar os menus da impressora. <b>Nota:</b> Esses menus ficam disponíveis apenas quando a impressora está no estado Pronto.

Toque em		Para
6	Barra de mensagens de status	<ul style="list-style-type: none"> <li>• Exibir o status atual da impressora, como <b>Pronto</b> ou <b>Ocupada</b>.</li> <li>• Exibir o status dos suprimentos da impressora.</li> <li>• Mostrar mensagens de intervenção e instruções sobre como limpá-las.</li> </ul>
7	Status/suprimentos	<ul style="list-style-type: none"> <li>• Exibir um aviso ou mensagem de erro da impressora sempre que ela exigir intervenção para continuar o processo.</li> <li>• Veja mais informações sobre avisos ou mensagens da impressora e como limpá-los.</li> </ul>
8	Dicas	Exibir informações de ajuda contextuais.

Isso também pode aparecer na tela inicial:

Toque em	Para
Pesquisar trabalhos suspensos	Pesquisar trabalhos retidos atuais.
Trabalhos por usuário	Acesse os trabalhos de impressão salvos pelo usuário.
Perfis e aplicativos	Acesse perfis e aplicativos.

## Recursos

Recurso	Descrição
Alerta de mensagem de serviço 	Se uma mensagem de serviço afetar uma função, esse ícone será exibido e a luz indicadora vermelha piscará.
Aviso 	Se ocorrer uma condição de erro, esse ícone será exibido.
Endereço IP da impressora Exemplo: 123 . 123 . 123 . 123	O endereço IP da impressora está localizado no canto superior esquerdo da tela inicial. Você pode usar o endereço IP ao acessar o Servidor da Web incorporado para visualizar e configurar remotamente as definições da impressora.