

# 菜单一览表

## 菜单列表

**注意：**一些菜单仅在精选的打印机型号中可用。

耗材	纸张菜单	报告	网络/端口
青色碳粉盒	默认纸张来源	菜单设置页	活动 NIC
品红色碳粉盒	纸张尺寸/类型	设备统计	标准网络或网络 [x]
黄色碳粉盒	配置多功能进纸器 <sup>1</sup>	网络设置页	标准 USB
黑色碳粉盒	替换尺寸	网络 [x] 设置页	SMTP 设置
废碳粉瓶	纸张纹理	配置文件列表	
黑色或彩色成像组件	纸张重量	打印字体	
维护组件	加载纸张	打印目录	
	自定义类型	打印演示	
	自定义名称	资产报告	
	Universal 设置		

安全	设置	帮助	选件卡菜单
混合安全设置	常规设置	打印所有指南	<b>注意：</b> 出现已安装的 DLE（下载仿真器）列表。
保密打印	闪存驱动器菜单	颜色质量	
清除临时数据文件	打印设置	打印质量	
安全审核日志		打印指南	
设置日期和时间		打印缺陷指南	
		信息指南	
		耗材指南	

<sup>1</sup> 此菜单项仅在安装了 650 页双层进纸匣时出现。

## 使用打印机控制面板

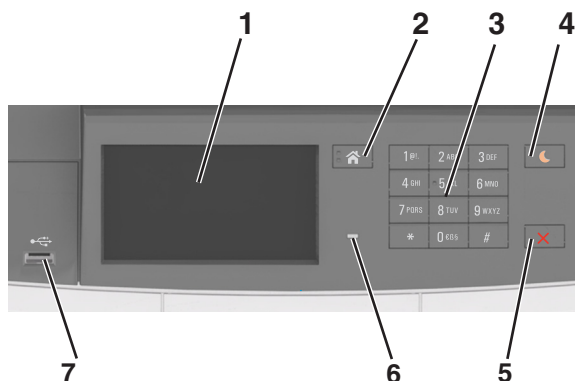

	使用	来
1	显示屏	<ul style="list-style-type: none"> <li>显示打印机的状态。</li> <li>设置和操作打印机。</li> </ul>
2	“主页”按钮	转到主屏幕。
3	键盘	在打印机上输入数字、字母或符号。

	使用	来
4	“睡眠”按钮	启用“睡眠”模式或“休眠”模式。 <b>注意：</b> <ul style="list-style-type: none"> <li>按任意硬按钮、触摸打印机控制面板、将设备连接到 USB 端口、发送打印作业或使用主电源开关执行加电复位会将打印机从“睡眠模式”唤醒。</li> <li>按“睡眠”按钮或电源开关使打印机从“休眠模式”唤醒。</li> </ul>
5	“停止”或“取消”按钮	停止所有的打印机活动。
6	指示灯	检查打印机的状态。
7	USB 端口	将 USB 或闪存驱动器连接到打印机。 <b>注意：</b> 只有前部 USB 端口支持闪存驱动器。

## 理解主屏幕

当打印机电源打开时，显示屏显示被称为主屏幕的基本屏幕。使用主屏幕按钮和图标来启动操作。

**注意：**您的主屏幕可能根据您的主屏幕定制设置、管理设置和活动的嵌入式解决方案而有所变化。





触摸		来
1	更改语言	更改打印机的主要语言。
2	书签	创建、组织和保存一组书签（URL）到文件夹和文件链接的树形视图中。 <b>注意：</b> 树形视图不包括在“表单和收藏夹”中创建的书签，并且树中的书签也不能在“表单和收藏夹”中使用。
3	挂起作业	显示所有当前的挂起作业。
4	USB	从闪存驱动器查看、选择或打印照片和文档。 <b>注意：</b> 此图标仅在您返回到主屏幕并且内存卡或闪存驱动器连接在打印机上出现。
5	菜单	访问打印机菜单。 <b>注意：</b> 这些菜单仅在打印机处于“就绪”状态时可用。
6	状态消息栏	<ul style="list-style-type: none"> <li>显示当前的打印机状态，例如<b>就绪</b>或<b>忙</b>。</li> <li>显示打印机耗材的状态。</li> <li>显示干预消息和如何清除它们的说明。</li> </ul>

触摸	来
7	状态/耗材 <ul style="list-style-type: none"> <li>• 无论何时打印机要求干预以继续处理时，显示打印机警告或错误消息。</li> <li>• 查看有关打印机警告或消息，以及如何清除它的更多信息。</li> </ul>
8	提示 查看上下文相关的帮助信息。

下面这些也可能出现在主屏幕上：

触摸	来
搜索挂起作业	搜索当前的挂起作业。
基于用户的作业数	访问由用户保存的打印作业。
配置文件和应用程序	访问配置文件和应用程序。

## 特性

特性	描述
维护消息警报 	如果维护消息影响到功能，会出现此图标并且红色指示灯闪烁。
警告 	如果出现错误情况，会出现此图标。
打印机 IP 地址 示例：123.123.123.123	打印机的 IP 地址位于主屏幕的左上角。当访问 <b>Embedded Web Server</b> 时，您可以使用 IP 地址来查看并远程配置打印机设置。