

빠른 참조

프린터 제어판 이해

프린터 제어판에는 두 개의 버튼과 두 개의 표시등이 있습니다. 표시등은 프린터 상태를 나타냅니다. 버튼을 사용하여 현재 인쇄 작업을 계속 또는 취소합니다.

프린터 전원을 켜면 자가 테스트를 수행하면서 두 표시등이 순환합니다. 또한 프린터를 재설정하거나 메뉴에서 프린터 설정을 변경하면 두 표시등이 순환합니다.

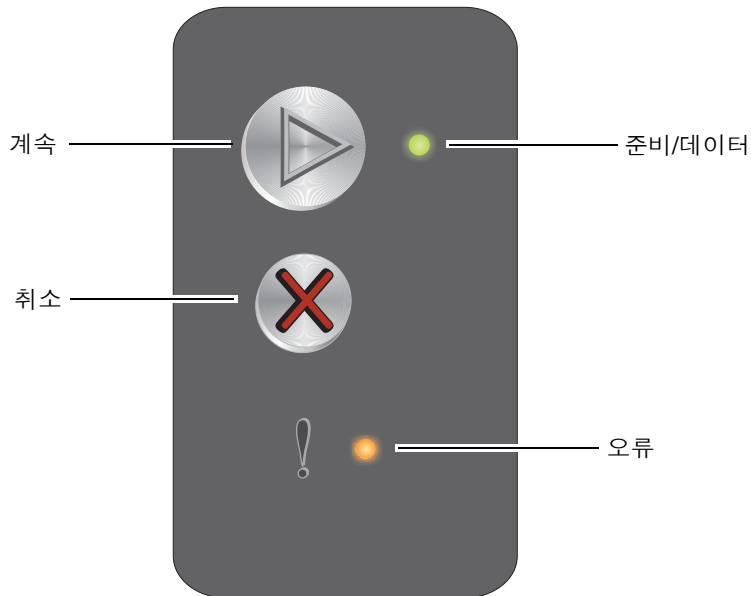

- **계속** (▶) 을 누르면 인쇄가 다시 시작됩니다.
- 보조 표시등 동작을 표시하려면 **계속** (▶) 을 두 번 빠르게 눌렀다 놓습니다.
- 메뉴 설정 페이지를 인쇄하려면 준비 상태에서 **계속** (▶) 을 누릅니다.
- 현재 작업을 취소하려면 **취소** (⊗) 를 누릅니다.
- 프린터를 재설정하려면 모든 표시등이 켜질 때까지 **취소** (⊗) 를 길게 누릅니다.

프린터 제어판 이해

제어판 표시등은 순서에 따라 다른 의미를 갖습니다. 켜짐, 꺼짐, 깜박임의 동작으로 프린터 상태, 운영자 조작 필요, 서비스 필요 등의 프린터 상태를 표시합니다.

표시등 동작 표를 사용하여 나타내는 메시지를 찾으십시오.

표시등 동작

준비/데이터 표시등 켜짐 = ●

오류 표시등 켜짐 = ●

준비/데이터 표시등 깜박임 = ✨

오류 표시등 깜박임 = ✨

기본 표시등 동작		보조 표시등 동작		메시지
준비/데이터	꺼져	준비/데이터	꺼져	
●				준비/전원 절약
✨				사용 중
	✨			대기 중
●	●			작업 취소/프린터 재설정
●	●			버퍼 초기화
	●	✨		잘못된 엔진 코드(준비/데이터 표시등 한 번 깜박임)
	●	✨		준비되지 않음(준비/데이터 표시등 한 번 깜박임)
✨				글꼴 목록 또는 메뉴 설정 페이지 인쇄
●	●			엔진 코드 또는 시스템 코드 프로그래밍
●	●			출하 초기값 복원 중
	●	✨		카트리지 국가 코드 불일치(준비/데이터 표시등 네 번 깜박임)
	●	✨		카트리지/결함 있는 카트리지 교체(준비/데이터 표시등 세 번 깜박임)
	●	✨		도어 열림(준비/데이터 표시등 한 번 깜박임)
	●	✨		데이터가 초과됨(준비/데이터 표시등이 세 번 깜박임)
	●	✨		ENA 연결 끊김(준비/데이터 표시등 다섯 번 깜박임)
	●	✨		한 부씩 인쇄 영역 부족(준비/데이터 표시등 세 번 깜박임)
	✨	✨		용지 넣기(준비/데이터 표시등 한 번 깜박임)
	✨	✨		양면 작업의 양면 인쇄(준비/데이터 표시등 한 번 깜박임)

기본 표시등 동작		보조 표시등 동작		메시지
준비/데이터	박스	준비/데이터	박스	
	☀	☀		메모리 다 찼음(준비/데이터 표시등이 세 번 깜박임)
	☀	☀		호스트 인터페이스 비활성화(준비/데이터 표시등 다섯 번 깜박임)
	☀	☀	●	프린터 용지 경로에 용지 걸림(준비/데이터 표시등이 열 번 깜박임)
	☀	☀	●	용지함 1/다목적 급지장치에 용지 걸림(준비/데이터 표시등이 네 번 깜박임)
	☀	☀		용지 크기 오류(준비/데이터 표시등이 세 번 깜박임)
	●	☀		토너 부족(준비/데이터 표시등이 여덟 번 깜박임)
	☀	☀		긴 수명의 포토컨덕터 키트 교체(준비/데이터 표시등 한 번 깜박임)
☀	☀	☀		서비스 오류(준비/데이터 표시등이 열 번 깜박임)

메뉴 설정 및 네트워크 설정 페이지 인쇄

메뉴 설정과 네트워크 설정 페이지를 인쇄하려면 준비 상태에서 를 누릅니다. 프린터가 메뉴 설정과 네트워크 설정 페이지를 자동으로 인쇄합니다.

프린터 설정과 현재 기본 설정 목록이 메뉴 설정 페이지에 인쇄됩니다. 현재 기본 설정은 별표로 표시됩니다. 네트워크 설정 페이지는 네트워크 상태가 "연결됨" 인지 확인하고 현재 네트워크 설정을 나열합니다.

출하 초기값 복원 중

이 기능은 대부분의 설정을 출하 초기값으로 되돌립니다. 네트워크 및 USB 메뉴의 표시 언어와 설정은 출하 초기값으로 돌아가지 않습니다.

프린터를 출하 초기값으로 복원하려면 를 3초 이상 누릅니다.

참고: 출하 초기값을 복원하기 전에 호스트 컴퓨터나 네트워크가 프린터로 정보 전송을 중지했는지 확인합니다.

용지 또는 기타 용지 넣기

소스	크기	종류	용량*(매)
용지 함 1	A4, A5, JIS-B5, 레터, 리갈, Executive, folio, 대차표, 유니버설†	일반 용지, 본드 용지, 투명 용지, 라벨	150매 투명 용지 5매 라벨 5매
	3 x 5인치, 기타	카드 용지	카드 5매
	7¼, 9, 10, DL, C5, B5, 기타	봉투	봉투 5매
다목적 급지장치	A4, A5, JIS-B5, 레터, 리갈, Executive, folio, 대차표, 유니버설†	일반 용지, 본드 용지, 투명 용지, 라벨	15매 투명 용지 5매 라벨 5매
	A6	일반 용지, 본드 용지	30매
	3 x 5인치, 기타	카드 용지	카드 5매
	7¼, 9, 10, DL, C5, B5, 기타	봉투	봉투 3매

* 20 lb 그 외의 경우 따로 명시됨
† 유니버설 크기 범위:
- 용지함 1: 76-216 x 190-356 mm (3.0-8.5 x 7.5-14.0 in.) (3 x 5 in. 카드 포함)
- 다목적 급지장치: 76-216 x 190-356 mm (3.0-8.5 x 7.5-14.0 in.) (3 x 5 in. 카드 포함)

용지 걸림을 방지하려면

- 앞 뒤로 구부리거나 펼쳐 인쇄 용지를 준비합니다. 평평한 바닥 위에서 용지의 가장자리가 고르게 되도록 다듬으십시오.



- 용지함에 용지를 너무 많이 넣지 마십시오.
- 한 용지함에서 용지 종류를 혼합하지 마십시오.

용지함 1 넣기

1 덮개가 **찰칵** 소리를 내며 완전히 열린 상태가 될 때까지 들어 올려 용지 덮개를 엽니다.

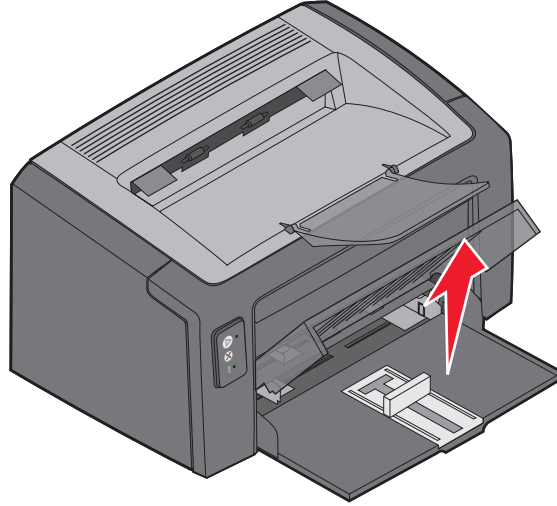

2 선택한 인쇄 용지 길이에 맞게 상하 가이드와 좌우 가이드를 조절합니다.

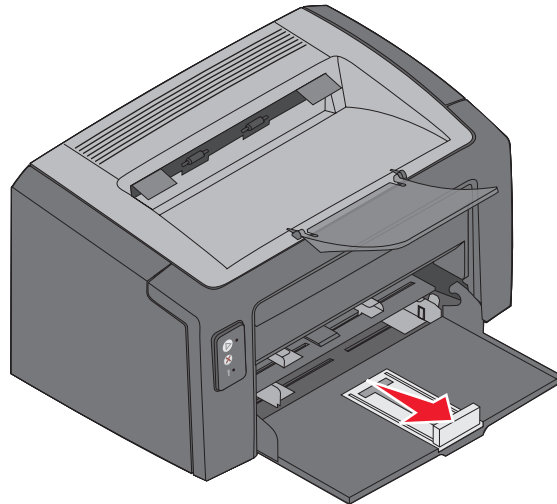

참고: 너비를 줄이려면 왼쪽 가이드쪽으로 밀니다. 너비를 늘이려면 오른쪽 가이드에 부착된 탭을 비튼 후 오른쪽으로 밀니다.

- 3 미리 준비한 인쇄 용지를 용지함에 넣고 넣은 인쇄 용지 가장자리에 상하좌우 가이드를 조절하여 가볍게 맞춥니다.

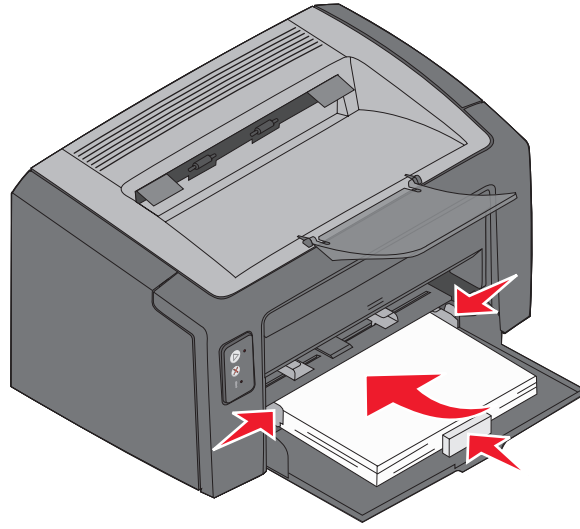

참고: 레터헤드 용지의 디자인 면이 위로 향하게 한 후 상단 가장자리쪽을 프린터에 먼저 넣습니다. 봉투는 뚜껑을 아래로 발신인 주소가 먼저 나오게 하십시오. 우표를 붙이는 쪽이 나중에 급지됩니다.

- 4 용지 덮개를 닫습니다.

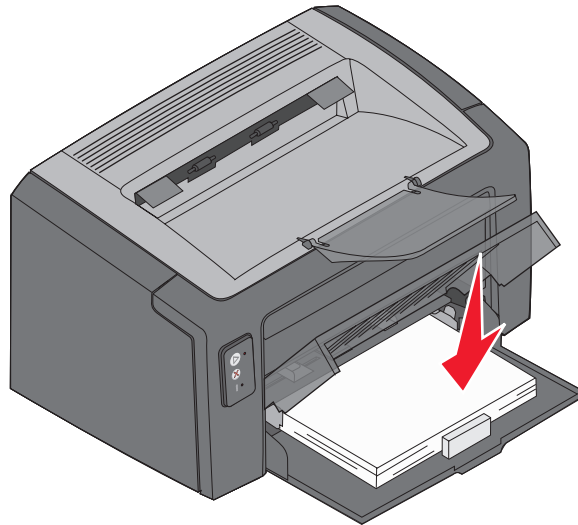

다목적 급지장치에 인쇄 용지 넣기

현재 용지함 1에 급지되지 않은 종류나 크기의 인쇄 용지를 빨리 급지할 때 다목적 급지장치를 사용합니다.

- 1 인쇄 용지의 너비에 맞게 가이드를 조절하십시오.
- 2 다목적 급지장치 중앙에 선택한 인쇄 용지의 인쇄면이 위로 향하도록 넣습니다. 인쇄 용지가 용지함 1 용지 덮개에 놓입니다.
- 3 인쇄 용지가 멈출 때까지 선택한 인쇄 용지를 프린터에 밀어 넣으십시오.

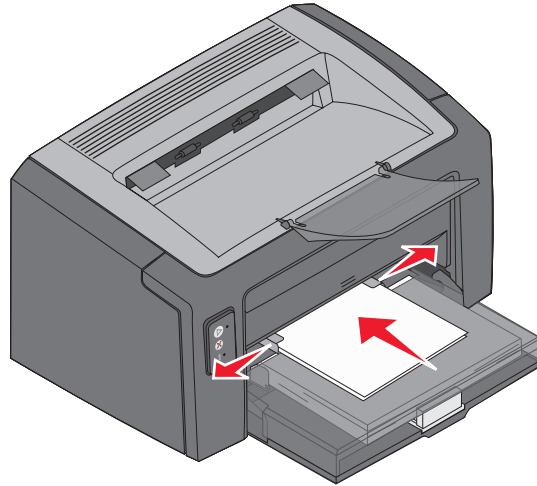

참고: 급지장치에 인쇄 용지를 강제로 넣지 마십시오. 강제로 밀어 넣으면 용지가 걸릴 수 있습니다.

인쇄 작업 취소

제어판이나 컴퓨터에서 인쇄 작업을 취소할 수 있습니다. 작업이 취소되면 작업 취소 표시등 동작이 제어판에 나타납니다(**사용 설명서 30** 페이지의 "작업 취소/프린터 재설정" 참조).

프린터 제어판에서

현재 인쇄 작업을 취소하려면 **ⓧ**를 눌렀다 땡니다. 프린터를 재설정하려면 **ⓧ**를 3초 이상 누릅니다.

Windows 컴퓨터에서

- 1 시작 → 설정 → 프린터를 클릭합니다.
- 2 현재 작업 인쇄에 사용 중인 프린터를 더블 클릭합니다.
인쇄 작업 목록이 나타납니다.
- 3 현재 문서를 마우스 오른쪽 단추로 클릭하고 **취소**를 클릭합니다.

Macintosh 컴퓨터에서

인쇄할 작업을 보내면 바탕 화면에 프린터 아이콘이 나타납니다.

- 1 응용 프로그램을 클릭합니다.
- 2 유틸리티를 클릭합니다.
- 3 프린터 설정 유틸리티를 더블 클릭합니다.
인쇄 작업 목록이 나타납니다.
- 4 인쇄 작업 목록을 보려면 프린터 이름을 더블 클릭합니다.
- 5 취소할 인쇄 작업을 클릭합니다.
- 6 도구 모음에서 **삭제**를 클릭합니다.

용지 걸림 해결

용지 걸림이 발생하면 프린터가 중지되고 제어판의 오류 표시등이 깜박입니다. 용지 걸림 위치를 확인하려면 보조 표시등 동작을 보십시오. 용지 받침대를 열고 출력함에서 인쇄된 페이지를 모두 제거하여 프린터에서 용지 걸림을 제거할 준비를 합니다. 그런 후에 다음 단계를 수행하여 전체 용지 경로에서 용지를 제거합니다.

- 1 도어 해제 버튼을 오른쪽으로 밀어 후면 도어를 엽니다.

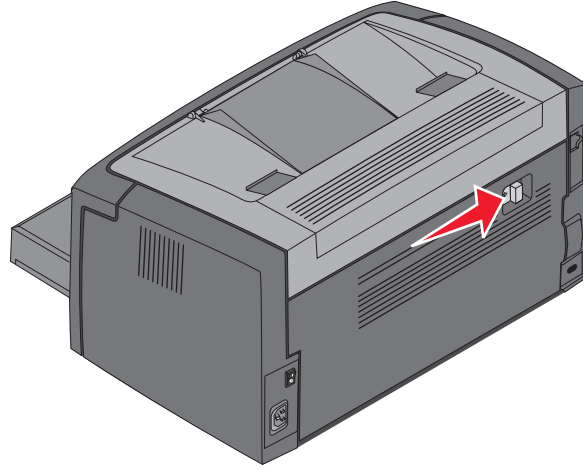

- 2 용지 경로에서 끼어 있는 인쇄 용지를 제거합니다.

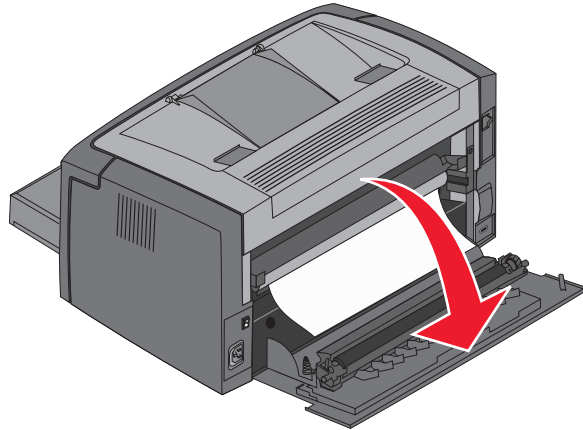

경고: 후면 도어를 열 때는 부착된 롤러를 건드리지 않도록 주의하십시오. 롤러를 건드리면 오염이 발생하여 인쇄 품질에 영향을 줄 수 있습니다. 후면 도어를 장시간 열어 놓지 마십시오. 빛에 노출되면 긴 수명의 포토컨덕터 키트의 파란 드럼이 손상되어 인쇄 품질에 영향을 주게 됩니다.

3 상단 도어를 열고 용지 통로에서 끼어 있는 인쇄 용지를 제거합니다.

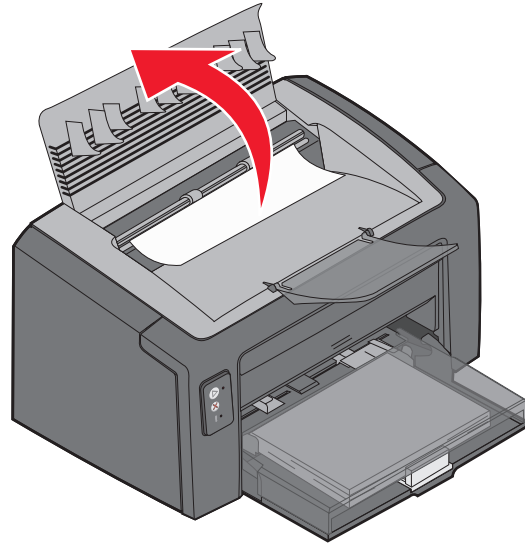

주의: 퓨저가 뜨거울 수 있습니다. 퓨저 영역에서 용지 걸림 제거 시 상단 도어를 열 때 주의하여 부상을 방지하십시오.

4 해제 버튼을 왼쪽으로 밀어 전면 도어를 엽니다.

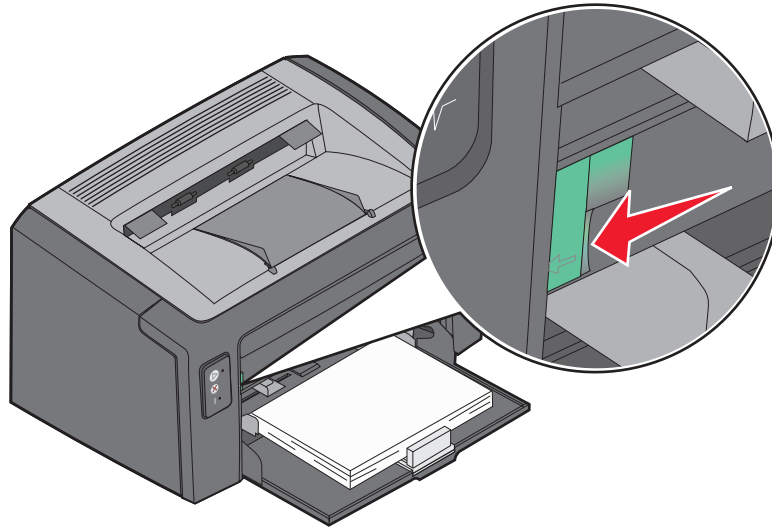

5 찰칵 소리를 내며 열릴 때까지 전면 도어를 당기고 걸려 있는 인쇄 용지를 제거합니다.

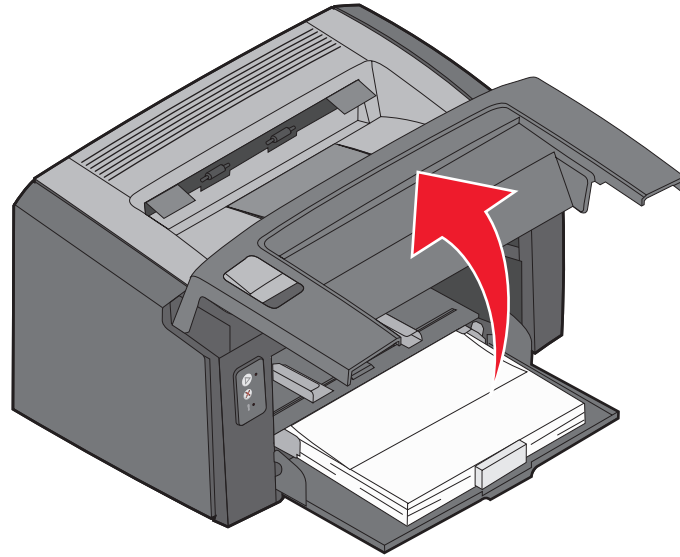

참고: 토너 카트리지 뒤에서 인쇄 용지를 제거하려면 토너 카트리지를 제거한 후 평평하고 깨끗한 표면에 놓아 둡니다. 걸린 인쇄 용지를 찾았으면 제거한 후 토너 카트리지를 교체합니다.

6 도어가 찰칵 소리를 내며 닫힐 때까지 엄지 손가락으로 전면 도어 중앙을 세게 눌러 전면 도어를 닫습니다.

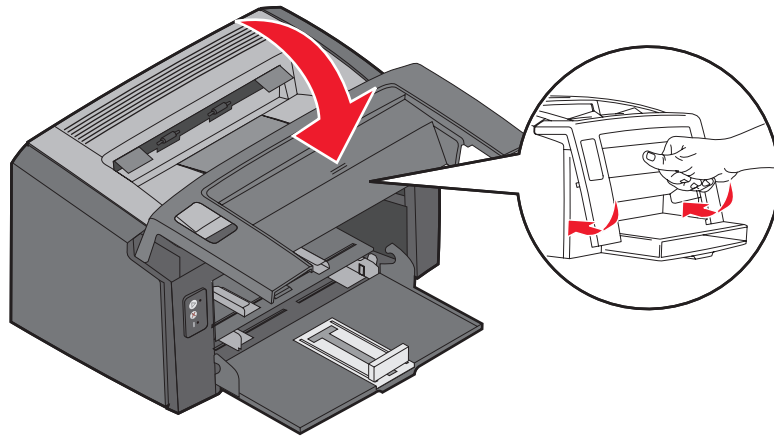

보다 자세한 내용은 다음을 참조하십시오

- 프린터 사용 및 유지관리에 대한 정보는 프린터와 함께 제공되는 **소프트웨어 및 설명서 CD**를 참조하십시오.
- 네트워크 인쇄에 대한 문의사항은 관리자 또는 도움말 데스크에 문의하십시오.

보다 자세한 내용은 다음을 참조하십시오