

מדריך מהיר

מבט כללי על המדפסת

- 1 סל פלט ל- 150 גיליונות
- 2 תומך נייר
- 3 לחצני תפריט ולוח בקרה
- 4 דלת קדמית
- 5 מזין ידני
- 6 מגש ל- 250 גיליונות
- 7 מגירה ל- 250 גיליונות או מגירה ל- 550 גיליונות (אופציונלית)

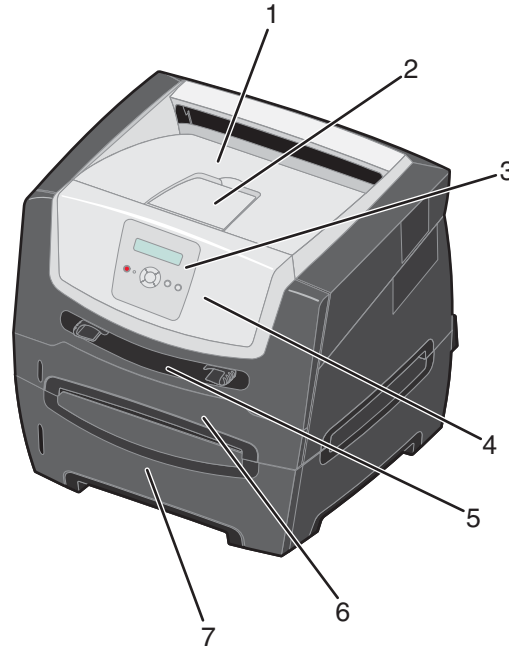

- 1 יציאת נייר אחורית
- 2 לחצן Power (הפעלה)
- 3 חיבור כבל חשמל
- 4 כיסוי נגד אבק (לא זמין בחלק מהדגמים)
- 5 חיבור USB
- 6 חיבור מקבילי
- 7 חיבור ל-Ethernet

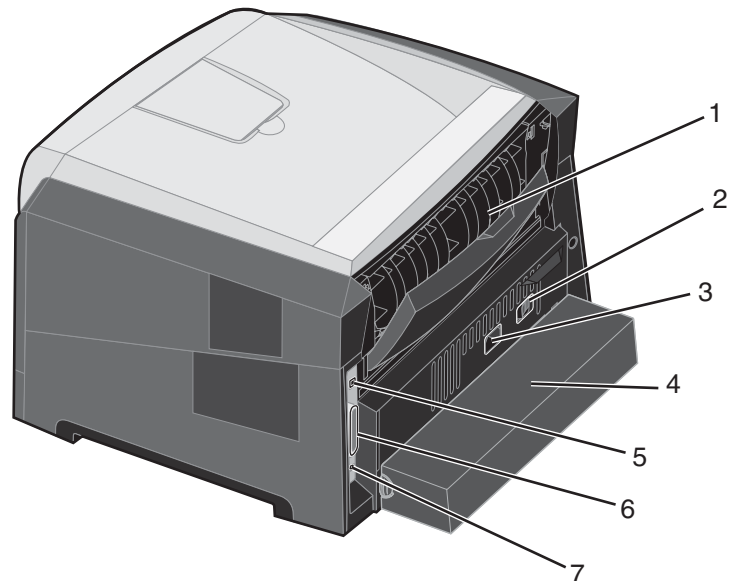





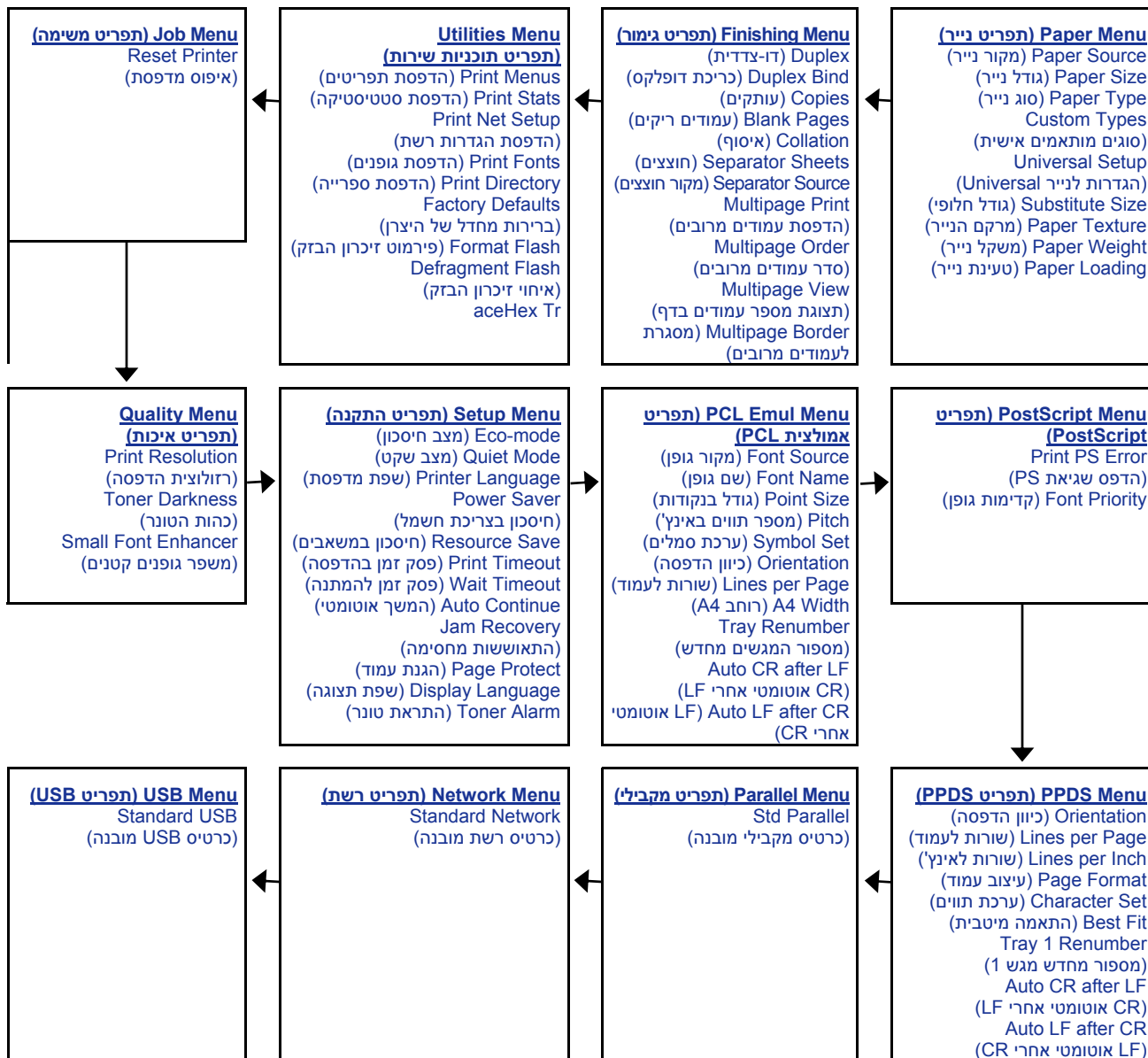

מבט כללי על המדפסת

מספר תפריטים זמינים כדי לסייע לך לשנות את הגדרות המדפסת בקלות. התרשים מציג את אינדקס התפריטים בלוח הבקרה, את התפריטים, ואת הפריטים הזמינים תחת כל תפריט. למידע נוסף אודות תפריטים ופריטים בתפריטים, עיין במדריך *Menus and Messages* (תפריטים והודעות) בתקליטור *Software and Documentation* (תוכנה ותיעוד).







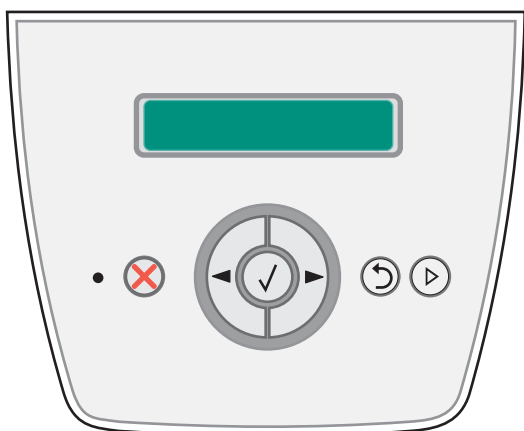

הבנת לוח הבקרה

לוח הבקרה כולל את הפריטים הבאים:

- צג גביש נוזלי (LCD) עם שתי שורות לתצוגת טקסט
- שישה לחצנים: Stop (עצור) , Menu (תפריט) כולל Left Menu (תפריט שמאלי) , Select (בחר) , ו- Right Menu (תפריט ימני) , Back (חזרה) , ו- Go (בצע) 
- נורית מחוון

הערה: תויות הנמצאת בתוך הדלת הקדמית מציגה את לחצני לוח הבקרה בשפתך. תויות מתורגמת נוספת כלולה בקופסת המדפסת.





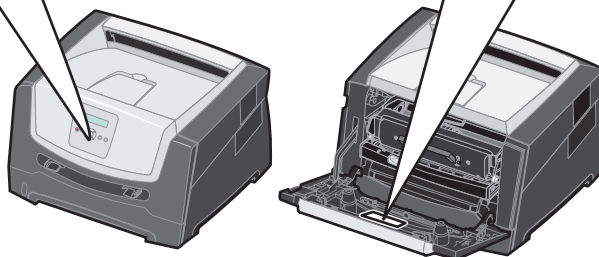





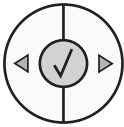





Stop 	Menu   	Back 	Go 				
Parar	중지	Menu	이 메뉴	Voltar	뒤로	Continuar	계속
Stop	Stopp	Nabidka	Meny	Zpět	Tilbake	Start	Fortsett
Stop	Stop	Menu	Menu	Tilbage	Wróc	Start	Dalej
Stop	Стон	Menu	МЕНЮ	Terug	Hazad	Start	Пыск
Seis	停止	Vaikko	菜单	Takaisin	返回	Jatka	继续
Stop	Parar	Menu	Menú	Retour	Atrás	Reprise	Continuar
Stopp	Stopp	Menü	Meny	Zurück	Bakát	Fortfahren	Starta
Leállitás	停止	Menü	功能表	Vissza	返回	Tovább	执行
Stop	Durdur	Menu	Menü	Indietro	Geri	Ok	Git
ストップ	メニュー	戻る	戻る	戻る	実行		



הבנת לוח הבקרה

השימוש בלחצנים ומבנה הצג מתוארים בטבלה הבאה.

לחצן או פריט בלוח הבקרה	פעולה								
צג	הצג מציג הודעות שמתארות את המצב הנוכחי של המדפסת ומתריעות על בעיות אפשריות שיש לפתור. השורה העליונה של הצג היא שורת הכותרת. על הצג יוצג המצב הנוכחי ומצב (אזהרות) חומרים מתכלים. כאן ניתן לראות את מצב המדפסת, הודעות על חומרים מתכלים, ומסכי Show me (הראה לי).								
נורית מחוון	נורית מחוון ירוקה מופיעה על הצג ומציינת את מצב המדפסת. <table border="1" style="margin: 10px auto;"> <thead> <tr> <th>מצב</th> <th>מציין</th> </tr> </thead> <tbody> <tr> <td>Off (כבוי)</td> <td>ההתקן כבוי.</td> </tr> <tr> <td>On (פועל)</td> <td>המדפסת מופעלת, אולם במצב המתנה.</td> </tr> <tr> <td>ירוק מהבהב</td> <td>המדפסת מופעלת ועסוקה.</td> </tr> </tbody> </table>	מצב	מציין	Off (כבוי)	ההתקן כבוי.	On (פועל)	המדפסת מופעלת, אולם במצב המתנה.	ירוק מהבהב	המדפסת מופעלת ועסוקה.
מצב	מציין								
Off (כבוי)	ההתקן כבוי.								
On (פועל)	המדפסת מופעלת, אולם במצב המתנה.								
ירוק מהבהב	המדפסת מופעלת ועסוקה.								
Stop (עצור) 	לחץ ושחרר את הלחצן Stop (עצור) כדי לעצור את הפעולה המכנית של המדפסת. ההודעה Not Ready (לא מוכנה) מופיעה. לחץ על הלחצן Go (בצע) כדי לחדש את הפעולה.								
לחצני Menu (תפריט) 	<p> לחצני Menu (תפריט) הלחצנים  ו- משמשים לכניסה לקבוצת תפריטים. כשקבוצת תפריטים פעילה, לחץ ושחרר את הלחצן  כדי לעבור לאפשרות הבאה, או לחץ ושחרר את הלחצן  כדי לחזור לאפשרות הקודמת.</p> <p>ניתן להשתמש בלחצנים אלה גם כדי להגדיל  או להקטין  אוטומטית את מספר העותקים הרצוי. כדי לגשת לאינדקס התפריטים, המדפסת חייבת להיות במצב Ready (מוכנה). אם המדפסת אינה מוכנה, תופיע הודעה המציינת שהתפריטים אינם זמינים.</p>								
	<p>לחץ ושחרר את הלחצן Select (בחר) כדי להפעיל את האפשרות הנוכחית. בוחר את אפשרות התפריט המוצגת בשורה השנייה של התצוגה. אם מוצג תפריט, כגון Paper Menu (תפריט נייר),  יפתח את התפריט ויציג את הגדרת המדפסת הראשונה שבתפריט.</p> <p>אם מוצג פריט בתפריט כגון Paper Source (מקור נייר),  יפתח את הפריט ויציג את הגדרת ברירת המחדל.</p> <p>אם מוצג פריט בתפריט כגון Manual Feeder (מזין ידני),  ישמור את הבחירה כהגדרת ברירת המחדל החדשה עבור Paper Source (מקור הנייר). המדפסת תציג רגעית את ההודעה Saved (נשמר) ותחזור לרמת הפריט בתפריט.</p>								
Back (חזרה) 	לחץ ושחרר את הלחצן Back (חזרה) כדי לחזור לקבוצת התפריטים הקודמת. בעת הצגת קבוצת התפריטים העליונה, פעולת הלחצן זהה לפעולתו של הלחצן Go (בצע).								
Go (בצע) 	לחץ ושחרר את הלחצן Go (בצע) כדי להעביר את המדפסת למצב Ready (מוכנה) לאחר שהייתה במצב לא מקוון (כדי לצאת מתפריטים וכדי למחוק את רוב ההודעות).								

הדפסת דף הגדרות תפריט

ניתן להדפיס דף הגדרות תפריט כדי לעיין בהגדרות ברירת המחדל של המדפסת וכדי לאמת שרכיבי המדפסת האופציונליים הותקנו כהלכה.

- 1 ודא שהמדפסת מופעלת ושמוצגת ההודעה **Ready** (מוכנה).
- 2 מלוח הבקרה, לחץ על ► עד להצגת **Utilities Menu** (תפריט תוכניות שירות), ולאחר מכן לחץ על .
- 3 לחץ על ► עד להופעת **Print Menus** (הדפס תפריטים).
- 4 לחץ על עד להופעת **Settings** (הגדרות).
- נורית החיווי תהבהב, והמדפסת תדפיס את הדפים.
- 5 לחץ על כדי לחזור למצב **Ready** (מוכנה).

הדפסת דף הגדרות רשת

אם המדפסת מחוברת לרשת, הדפס במדפסת דף הגדרות רשת כדי לאמת את החיבור לרשת. דף זה אף מספק מידע חשוב המסייע להגדיר את התצורה הדרושה להדפסה ברשת.

- 1 ודא שהמדפסת מופעלת ושמוצגת ההודעה **Ready** (מוכנה).
- 2 מלוח הבקרה, לחץ על ► עד להצגת **Network Menu** (תפריט רשת), ולאחר מכן לחץ על .
- מוצגת ההודעה **Standard Network** (כרטיס רשת מובנה).
- 3 לחץ על , ולאחר מכן לחץ על ► עד להופעת ההודעה **Std Net Setup** (התקנת רשת סטנדרטית).
- 4 לחץ על עד להופעת **Reports** (דוחות).
- 5 לחץ על עד להופעת **Setup Page** (דף הגדרות) ולאחר מכן לחץ שנית על .
- תוצג ההודעה **Busy Network** (רשת עסוקה). נורית החיווי תהבהב, והמדפסת תדפיס את הדף.
- 6 לחץ על כדי לחזור למצב **Ready** (מוכנה).
- 7 בדוק את החלק הראשון בדף הגדרות הרשת, וודא שהמצב הוא **Connected** (מחובר).
אם המצב הוא **Not Connected** (לא מחובר) ייתכן שחיבור ה-LAN או כבל הרשת אינם תקינים. פנה לקבלת פתרון מאיש תמיכה טכנית, ולאחר מכן הדפס דף הגדרות רשת נוסף כדי לוודא שהמדפסת מחוברת לרשת.

הדפסת רשימת דוגמאות גופנים

להדפסת דוגמאות של הגופנים הזמינים כעת למדפסת:

- 1 ודא שהמדפסת מופעלת ושמוצגת ההודעה **Ready** (מוכנה).
- 2 מלוח הבקרה, לחץ על ► עד להצגת **Utilities Menu** (תפריט תוכניות שירות), ולאחר מכן לחץ על .
- 3 לחץ על ► עד להופעת **Print Fonts** (הדפסת גופנים).
- 4 לחץ על עד להופעת **List** (רשימה).
- נורית החיווי תהבהב, והמדפסת תדפיס את הדפים.
- 5 לחץ על כדי לחזור למצב **Ready** (מוכנה).



שחזור הגדרות ברירת המחדל של היצרן

כשתיכנס לראשונה לתפריטי המדפסת בלוח הבקרה, ייתכן שתראה כוכבית (*) משמאל לערך בתפריטים. הכוכבית מציינת את הגדרת ברירת המחדל של היצרן. הגדרות אלה הן ההגדרות המקוריות של המדפסת. (ייתכן שהגדרות היצרן ישתנו מאזור לאזור).

כשתה בוחר הגדרה חדשה בלוח הבקרה, מופיעה ההודעה **Submitting Selection** (שולח בחירה). כאשר ההודעה **Submitting Selection** (שולח בחירה) נעלמת, הכוכבית מופיעה סמוך להגדרה כדי לציין שזוהי הגדרת ברירת המחדל הנוכחית של המשתמש. הגדרות אלה פעילות עד שנשמרות הגדרות חדשות או עד לשחזור הגדרות ברירת המחדל של היצרן.

כדי לשחזר את הגדרות ברירת המחדל המקוריות של היצרן:

אזהרה: כל המשאבים שהורדו (גופנים, מאקרו וערכות סמלים) לזיכרון המדפסת (RAM) יימחקו. (משאבים המאוחסנים בזיכרון הבזק או בדיסק קשיח אופציונלי אינם מושפעים).

- 1 כבה את המדפסת.
- 2 לחץ על ועל  תוך כדי הפעלת המדפסת.
- 3 שחרר את הלחצנים ו- כשההודעה **Performing Self Test** (מבצע בדיקה עצמית) מופיעה על הצג.
- 4 לחץ על  עד להופעת **Factory Default** (הגדרות ברירת המחדל של היצרן) ולאחר מכן לחץ על XXX.
- 5 זמינה אפשרות התפריט **Restore Base** (שחזר בסיס) או **Restore Network** (שחזר רשת). לחץ על לבחירת אפשרות התפריט הרצויה.
- 6 מוצגת ההודעה **Restoring Factory Defaults** (משחזר הגדרות ברירת מחדל). הגדרות המדפסת חוזרות לערכי ברירת המחדל של היצרן. המדפסת חוזרת למצב **Ready** (מוכנה).

בחירת מצב הפעולה של המדפסת

תוכל לבחור את מצב הפעולה של המדפסת אשר מתאים לצרכיך.

הערה: ניתן לקבוע **Quiet Mode** (מצב שקט) ו-**Eco-Mode** (מצב חסכוני) בו זמנית.

מצב פעולה	ביצועי המדפסת
Normal (רגיל)	המדפסת פועלת בביצועים אופטימליים.
Quiet Mode (מצב שקט)	המדפסת פועלת במצב שקט ומדפיסה במהירות נמוכה יותר.
Eco-mode (מצב חיסכון)	המדפסת חוסכת במשאבים (טונר, נייר, אנרגיה) תוך שמירה על איכות הדפסה מתקבלת על הדעת.

אילו סוגים של מדית הדפסה ניתן לטעון?

הפק את המרב מהמדפסת על ידי טעינה נאותה של המגשים. אל תערבב סוגים שונים של מדית הדפסה במגש.

מקור	גודל	סוג	משקל	קיבולת* (גליונות)
מגש ל- 250 גליונות	A6, A5, A4 (מרקם לאורך בלבד), JIS B5, letter, folio, executive, legal statement	נייר רגיל, bond, נייר מכתבים, שקפים, מדבקות נייר (צד אחד בלבד)	60–90 גרם/מ"ר (16–24 lb)	250 גליונות נייר 50 מדבקות 50 שקפים
מגירה ל- 250 גליונות מגירה ל- 550 גליונות	A6, A5, A4, letter, JIS B5, folio, executive, legal statement	נייר רגיל, bond, נייר מכתבים, שקפים, מדבקות נייר (צד אחד בלבד)	60–90 גרם/מ"ר (16–24 lb)	550 גליונות נייר 50 מדבקות 50 שקפים
מזין ידני	A6, A5, A4 (מרקם לאורך בלבד), JIS B5, letter, folio, executive, legal Universal [‡] , statement	נייר רגיל, שקפים, מדבקות נייר (צד אחד בלבד)	60–163 גרם/מ"ר (16–43 lb)	1
		קרטיסים [†]	120–163 גרם/מ"ר (66–90 lb) Index Bristol 75–163 גרם/מ"ר (46–100 lb) Tag	
	מעטפות	75 גרם/מ"ר (20 lb)	7¼, 9, 10, DL, C5, B5	

* קיבולת למדית הדפסה במשקל lb 20 ו- 80 גרם/מ"ר, אלא אם צוין אחרת.

† מומלץ מרקם לרוחב. השתמש ביציאה הנייר האחורית לתוצאות הטובות ביותר.

‡ טווחי גודל אוניברסלי:

– מזין ידני: 216–76 x 127–356 מ"מ (3.0–8.5 x 5.0–14.0 אינץ') (כולל קרטיסים 3 x 5 אינץ')

טעינת המגש ל- 250 גיליונות

למדפסת יש מגש ל-250 גיליונות. ייתכן שרכשת גם מגש אופציונלי ל- 250 גיליונות או אופציונלית ל- 550 גיליונות. מדיית ההדפסה נטענת לשני הרכיבים באותה הדרך.

כדי לטעון מדיית הדפסה:

הערה: אל תוציא את המגש בזמן הדפסה של משימה או כאשר נורת החיווי בלוח הבקרה מהבהבת. פעולה זו עלולה לגרום לחסימות.

1 הסר את המגש ל- 250 גיליונות.

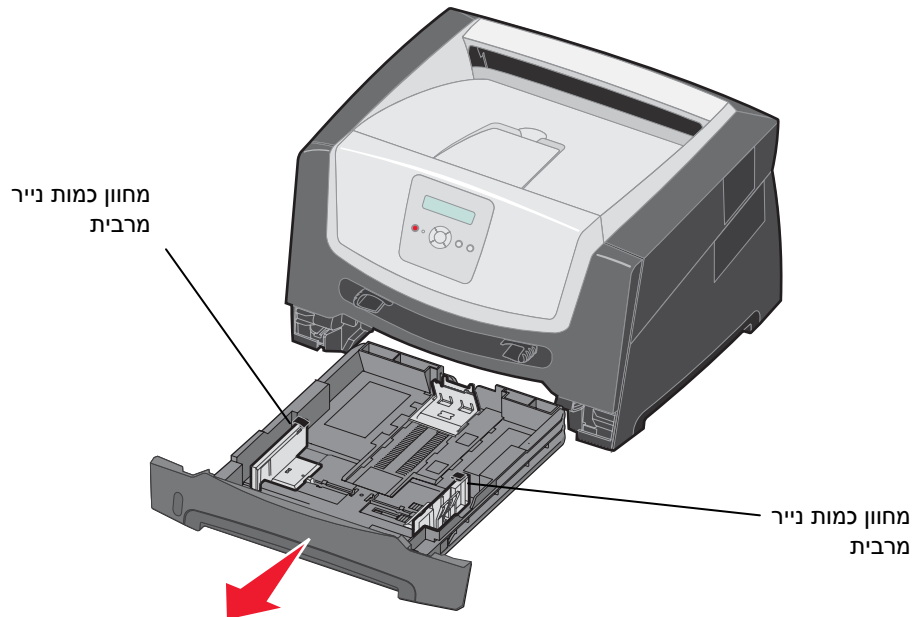

הערה: הערה:כדי לטעון נייר בגדלים legal או folio, הארך את המגש ל-250 גיליונות. להנחיות, ראה "הארכת המגש לנייר בגודל legal או folio" בעמוד 12.

2 התאם את מוביל הנייר האחורי לגודל מדיית ההדפסה שברצונך לטעון.

הערה: יש להשאיר רווח קטן בין מוביל הנייר האחורי לערימת הנייר.

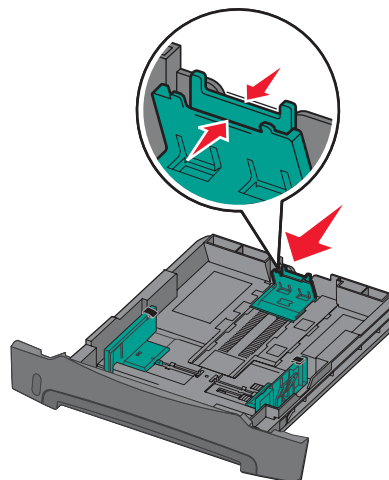

טעינת המגש ל- 250 גליונות

3 כופף מעט את הדפים קדימה ואחורה כדי לשחררם, ואוורר אותם. אל תקפל או תקמט את מדיית ההדפסה. יישר את שולי ערימת הנייר על משטח ישר.

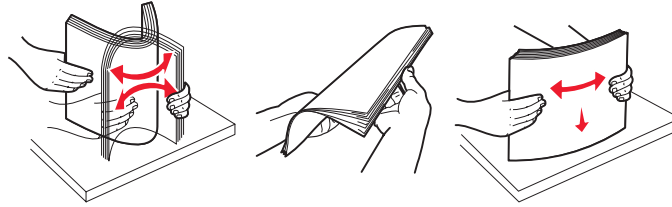

4 הכנס ערימת נייר.

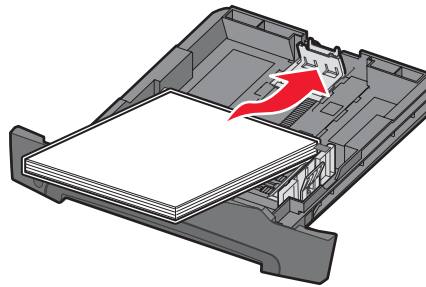

הערה: ודא שערימת הנייר מונחת שטוחה במגש ואינה עוברת את מחווני כמות הנייר המרבית. טעינה לא נאותה עלולה לגרום לחסימות.

5 כונן את שני מובילי הנייר הצדדיים כך שהם יגעו קלות בצידי ערימת הנייר.

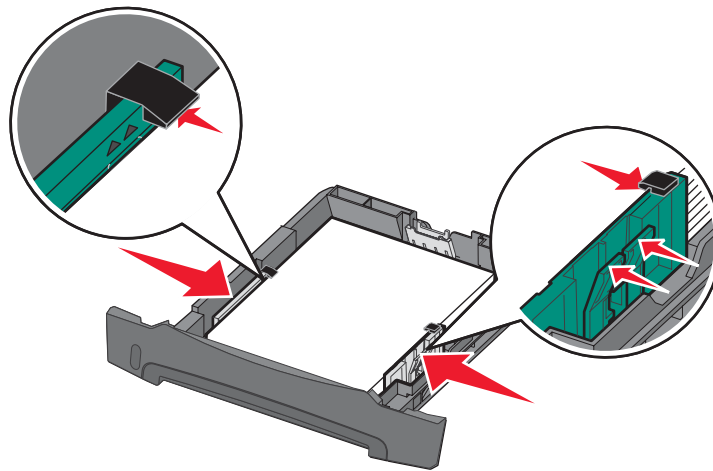

הערה: להדפסה חד-צדדית, טען נייר מכתבים כשהצד המודפס פונה כלפי מטה. הקצה העליון של הגיליון שלם הלוגו צריך להיות ממוקם בחזית המגש. להדפסה דו-צדדית, טען נייר מכתבים כשהצד המודפס פונה כלפי מעלה.

6 הכנס את המגש ל- 250 גליונות.

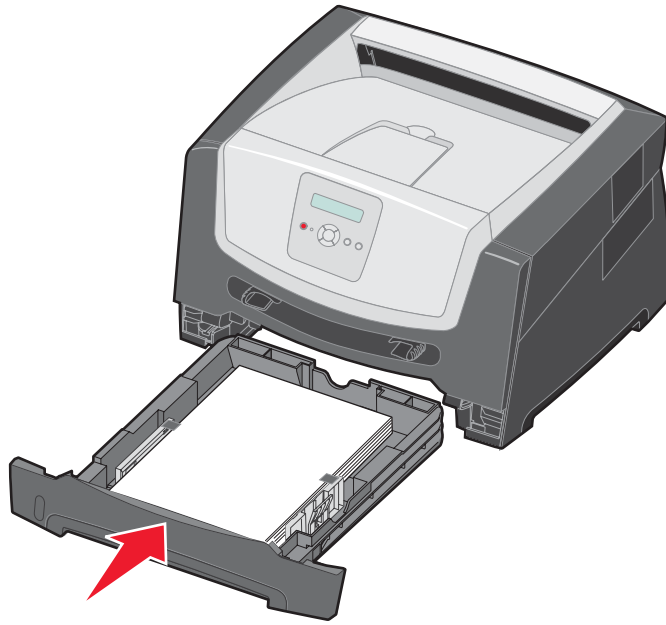

7 הארך את תומך הנייר בסל הפלט.

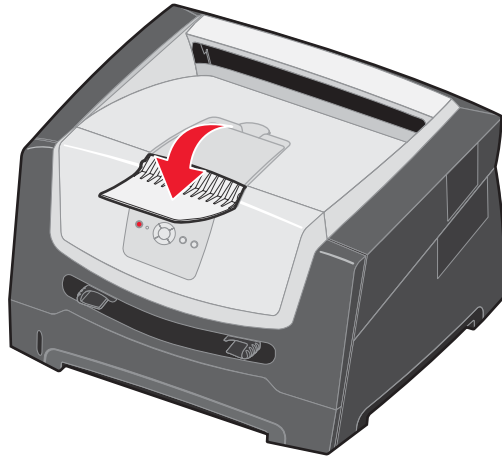

הארכת המגש לנייר בגודל *legal* או *folio*

כדי לטעון נייר בגדלים *legal* או *folio*, האריך את המגש. תוכל גם לחבר את הכיסוי נגד אבק (אם הוא זמין בדגם שברשותך) לחלק האחורי של המדפסת כדי להגן על המגש בעת שהוא מוארך.

- 1 לחץ מטה על התפס בחלק האחורי של המגש.
- 2 הגדל את המגש עד שהמארץ ננעל במקומו.

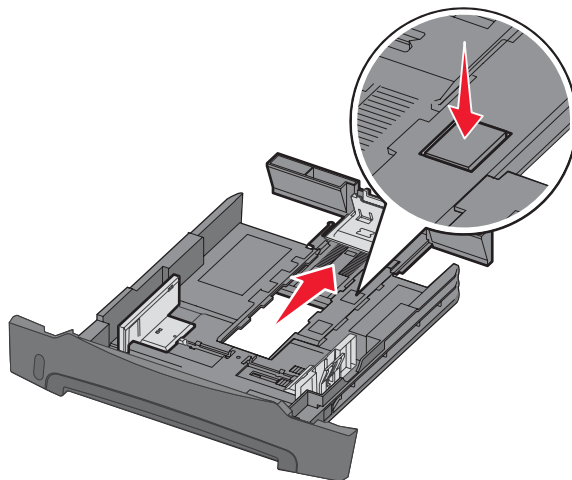

חיבור הכיסוי נגד אבק

הכיסוי נגד אבק מסייע להגן על המגש מפגעי הסביבה. כמו כן, הוא מונע מהמגש לזוז ממקומו כשהוא מוארך. חבר את הכיסוי נגד אבק לצדה האחורי של המדפסת באמצעות הנחת הלשוניות שעל הכיסוי בקו ישר עם החורים שבמדפסת, ולאחר מכן חבר את הכיסוי למקומו בנקישה.

הערה: ייתכן שתכונה זו לא תהיה זמינה בחלק מהדגמים.

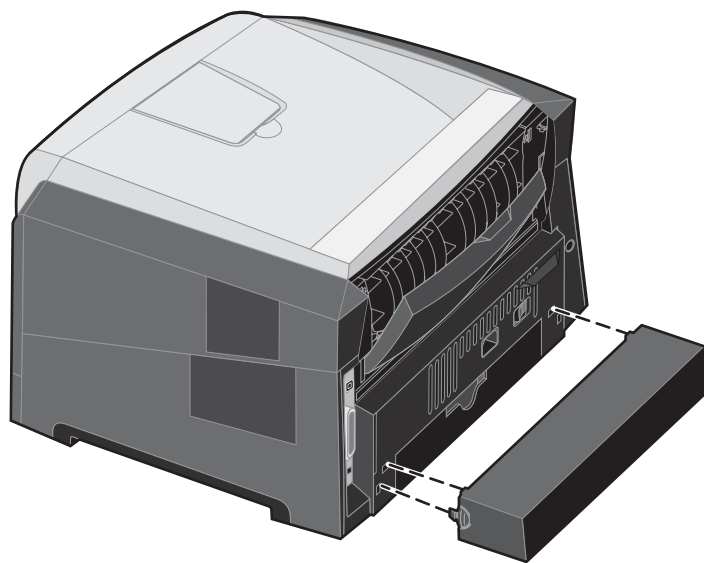

טעינת המזין הידני

המזין הידני ממוקם בחזית המדפסת ויכול להזין רק גיליון אחד של מדיית הדפסה בכל פעם. למידע נוסף אודות מדיית הדפסה שבה ניתן להשתמש עם המזין הידני, ראה "אילו סוגים של מדיית הדפסה ניתן לטעון?" בעמוד 8.

כדי לטעון את המזין הידני:

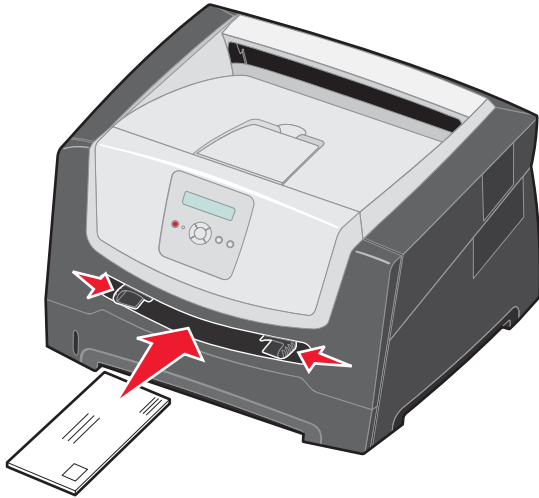

1 הנח גיליון של מדיית ההדפסה שבחרת, כאשר הצד הרצוי להדפסה כלפי מעלה, במרכז המזין הידני, אולם רק עד לנקודה שבה הקצה המוביל יכול לגעת במובילי הנייר. אחרת, הגיליון יזז לתוך המדפסת בשלב מוקדם מדי, וההדפסה עלולה לצאת עקומה.

2 כוונן את מובילי הנייר בהתאם לרוחב מדיית ההדפסה.

3 אחוז בשני צידי מדיית ההדפסה קרוב למזין הידני, ודחף לתוך המדפסת עד לתפיסה אוטומטית.

קיימת השהיה קצרה בין תפיסת מדיית ההדפסה ועד להזנה לתוך המדפסת.

הערה:

אל תפעיל כוח בהכנסת מדיית ההדפסה למזין. הפעלת כוח גורמת לחסימות.

- הכנס מעטפות כאשר הלשונית כלפי מטה עם אזור הבול כפי שמוצג.

- אחוז שקפים בקצוות והימנע מנגיעה בצד ההדפסה. שומן מהאצבעות שלך עלול להשפיע על איכות ההדפסה.

- טען נייר מכתבים עם הפנים כלפי מעלה, כאשר הקצה העליון של הגיליון נכנס ראשון.

4 קבע את ההגדרות Paper Size (גודל נייר) ו-Paper Type (סוג נייר) במזין הידני בהתאם לערך הנכון עבור מדיית ההדפסה שטענת.

א בלוח הבקרה, לחץ על ► כדי להגיע ל- **Paper Menu** (תפריט נייר).

ב לחץ על ✓ עד להצגת **Paper Source** (מקור נייר).

ג לחץ על ► עד להצגת **Paper Size** (גודל נייר) / **Paper Type** (סוג נייר), ולאחר מכן לחץ על ✓.

ד לחץ על ► עד להצגת **Manual Pap Size** (גודל נייר ידני) / **Manual Pap Type** (סוג נייר ידני) ולאחר מכן לחץ על ✓.

ה לחץ על ► עד להצגת **גודל המדיה שטענת**, ולאחר מכן לחץ על ✓.

ו לחץ על ► כדי לחזור למצב **Ready** (מוכנה).

קישור מגשים

תכונת קישור המגשים מאפשרת לקשר אוטומטית בין מגשים אם טענת מדיית הדפסה מגודל ומסוג זהים במספר מקורות. המדפסת תקשר אוטומטית בין המגשים; כאשר מגש אחד יתרוקן, מדיית ההדפסה תוזן מהמגש המקושר הבא.

לדוגמה, אם טענת מדיית הדפסה מאותו הגודל והסוג במגש ל-250 גיליונות וכן במגירה האופציונלית ל-550 גיליונות, המדפסת תבחר את מדיית ההדפסה שבמגש ל-250 גיליונות עד שהמגש יתרוקן, ולאחר מכן המדפסת תזין אוטומטית את מדיית ההדפסה מהמקור המקושר הבא - המגירה האופציונלית ל-550 גיליונות.

אם תזין מדיית הדפסה מאותו גודל בכל אחד ממקורות הנייר, ודא שגם סוג מדיית ההדפסה הוגדר זהה כדי לקשר בין המגשים.

כדי לקבוע סוג או גודל נייר:

- א בלוח הבקרה, לחץ על כדי להגיע ל- Paper Menu (תפריט נייר).
 - ב לחץ על עד להצגת Paper Source (מקור נייר).
 - ג לחץ על עד להצגת Paper Size (גודל נייר) / Paper Type (סוג נייר), ולאחר מכן לחץ על .
 - ד לחץ על עד להצגת Tray <x> Size (גודל מגש <x>), ולאחר מכן לחץ על כדי לשמור את הבחירה.
 - ה לחץ על עד להצגת Tray <x> Type (סוג מגש <x>), ולאחר מכן לחץ על כדי לשמור את הבחירה.
 - ו לחץ על כדי לחזור למצב Ready (מוכנה).
- לאחר שהזנת במגשים שנבחרו מדיית הדפסה מאותו גודל וסוג, בחר בהגדרה Paper Type (סוג נייר) זהה מ- Paper Menu (תפריט נייר) עבור מקורות אלה.

לביטול הקישור בין מגשים, הגדר ערך ייחודי ל-Paper Type (סוג נייר) בכל אחד מהמגשים. אם אין בכל המגשים את אותו הסוג של מדיית הדפסה כאשר הם מקושרים, ייתכן מצב בו משימת הדפסה תודפס על סוג נייר שגוי.

שליחת מסמך להדפסה

מנהל התקן מדפסת הוא תוכנה המאפשרת למחשב ליצור תקשורת עם המדפסת. כשאתה בוחר באפשרות **Print** (הדפסה) מתוכנית, נפתח חלון המייצג את מנהל ההתקן של המדפסת. אז ניתן לבחור את ההגדרות המתאימות עבור המשימה המסוימת שנשלחת למדפסת. הגדרות המדפסת שנבחרות במנהל ההתקן עוקפות את הגדרות ברירת המחדל שנבחרו בלוח הבקרה של המדפסת.

ייתכן שיהיה צורך ללחוץ על **Properties** (מאפיינים) או על **Setup** (התקנה) מתיבת הדו שיח הראשונית של ההדפסה כדי לצפות בכל הגדרות המדפסת הזמינות שאותן ניתן לשנות. אם אינך מכיר תכונה מסוימת בחלון מנהל ההתקן של המדפסת, פתח את העזרה המקוונת לקבלת פרטים נוספים.

לתמיכה בכל תכונות המדפסת, השתמש במנהלי התקן מותאמים אישית של Lexmark אשר סופקו עם המדפסת שברשותך. מנהלי התקן מעודכנים, וכן תיאור מלא של חבילות מנהלי ההתקנים ושל התמיכה הניתנת למנהלי התקנים על ידי Lexmark, זמינים מאתר האינטרנט של Lexmark. תוכל גם להשתמש במנהלי ההתקן של המערכת המובנים במערכת ההפעלה.

להדפסת משימה מיישום אופייני של Windows:

- 1 כאשר מסמך פתוח, לחץ על **File** (קובץ) **Print** (הדפסה).
- 2 בחר במדפסת המתאימה מתיבת הדו שיח. שנה את הגדרות המדפסת כנדרש (כגון העמודים שברצונך להדפיס או מספר העותקים).
- 3 לחץ על **Properties** (מאפיינים), **Preferences** (העדפות), **Options** (אפשרויות) או על **Setup** (התקנה) להתאמת הגדרות המדפסת שלא היו זמינות במסך הראשון ולאחר מכן לחץ על **OK** (אישור).
- 4 לחץ על **OK** (אישור) או **Print** (הדפסה) כדי להדפיס את המסמך במדפסת שנבחרה.

ביטול משימת הדפסה

ניתן לבטל משימת הדפסה בכמה דרכים.

- ביטול משימת הדפסה מלוח הבקרה של המדפסת

- ביטול משימת הדפסה ממחשב בסביבת Windows
 - ביטול משימת הדפסה משורת המשימות
 - ביטול משימת הדפסה משולחן העבודה
- ביטול משימה במחשב Macintosh
 - ביטול משימת הדפסה ממחשב Macintosh בסביבת מערכת ההפעלה Mac OS 9.x
 - ביטול משימת הדפסה במחשב Macintosh בסביבת Mac OS X

ביטול משימת הדפסה מלוח הבקרה של המדפסת

הערה: לקבלת מידע נוסף על לוח הבקרה, ראה "הבנת לוח הבקרה" בעמוד 3.

אם המשימה שברצונך לבטל נמצאת בתהליך הדפסה וההודעה **Busy** (עסוקה) מוצגת על הצג, לחץ על הלחצן ► עד להצגת ההודעה **Cancel a job** (בטל משימה) ולחץ על . ההודעה **Canceling Job** (מבטל משימה) תוצג עד לביטול המשימה.

ביטול משימת הדפסה ממחשב בסביבת Windows

ביטול משימת הדפסה משורת המשימות

כאשר אתה שולח משימה להדפסה, יוצג סמל מדפסת קטן בפניה הימנית של שורת המשימות.

- 1 לחץ לחיצה כפולה על סמל המדפסת.
- 2 רשימה של כל המשימות מוצגת בחלון המדפסת.
- 3 בחר במשימה שברצונך לבטל.
- 3 לחץ על המקש **Delete** במקלדת.

ביטול משימת הדפסה משולחן העבודה

- 1 מזער את כל התכניות כדי להציג את שולחן העבודה.
- 2 לחץ לחיצה כפולה על הסמל **My Computer** (המחשב שלי).
- 3 לחץ לחיצה כפולה על הסמל **Printers** (מדפסות).
- 4 מוצגת רשימה של המדפסות הזמינות.
- 4 לחץ לחיצה כפולה על המדפסת שבחרת להדפסת המשימה.
- 5 רשימה של כל המשימות מוצגת בחלון המדפסת.
- 5 בחר במשימה שברצונך לבטל.
- 6 לחץ על המקש **Delete** במקלדת.

ביטול משימה במחשב Macintosh

ביטול משימת הדפסה ממחשב Macintosh בסביבת מערכת ההפעלה Mac OS 9.x

סמל המדפסת שבחרת מופיע על שולחן העבודה כאשר אתה שולח משימה להדפסה.

- 1 לחץ פעמיים על סמל המדפסת בשולחן העבודה.
- 2 רשימה של כל המשימות מוצגת בחלון המדפסת.
- 2 בחר במשימת ההדפסה שברצונך לבטל.
- 3 לחץ על הסמל של פח האשפה.

ביטול משימת הדפסה במחשב Macintosh בסביבת Mac OS X

- 1 פתח את **Applications** (יישומים) ← **Utilities** (תוכניות שירות) ולאחר מכן לחץ לחיצה כפולה על **Print Center** (מרכז הדפסה) או על **Printer Setup** (הגדרות מדפסת).
- 2 לחץ לחיצה כפולה על המדפסת שאליה אתה מדפיס.
- 3 בחלון המדפסת, בחר את משימת ההדפסה שברצונך לבטל.
- 4 לחץ על **Delete** (מחק).

הימנעות מחסימות

השתמש במדיית הדפסה מתאימה (נייר, שקפים, מדבקות וכרטיסים) כדי להבטיח הדפסה ללא תקלות. למידע נוסף, ראה "אילו סוגים של מדיית הדפסה ניתן לטעון?" בעמוד 8.

הערה: נסה להדפיס דוגמה מוגבלת מכל מדיית הדפסה שאתה שוקל לרכוש להדפסה במדפסת לפני רכישת כמויות גדולות.

על ידי בחירת מדיית ההדפסה המתאימה והזנתה בצורה המתאימה, ניתן להימנע מרוב סוגי החסימות. לקבלת הנחיות מפורטות בנוגע לטעינה של מגשים, עיין בסעיפים הבאים:

- "טעינת המגש ל-250 גיליונות" בעמוד 9
 - "טעינת המזין הידני" בעמוד 13
- העצות הבאות עשויות לסייע במניעת חסימות:
- השתמש רק במדיית ההדפסה המומלצת.
 - אל תעמיס את המקורות בהם נמצאת מדיית ההדפסה. ודא שגובה הערימה אינו עובר את מחווני המילוי המרבי לנייר במגשי הנייר.
 - אל תזין מדיית הדפסה מקומטת, מקופלת, לחה או מסולסלת.
 - כופף, אוורר וישר את מדיית ההדפסה לפני הטעינה. אם מתרחשת חסימה של מדיית הדפסה, נסה להזין גיליון אחד בכל פעם באמצעות המזין הידני.
 - אל תשתמש במדיית הדפסה שחנתת או קיצרת בעצמך.
 - אין לערבב גדלים, משקלים או סוגים של מדיית הדפסה באותו מקור מדיה.
 - ודא שצד ההדפסה המומלץ הוזן במקור בהתאם לדרישות ההדפסה החד או דו צדדית.
 - אחסן את מדיית ההדפסה בסביבה מתאימה. למידע נוסף, ראה תקליטור Software and Documentation (תוכנה ותיעוד).
 - אל תסיר מגשי נייר במהלך ההדפסה.
 - דחף את כל המגשים היטב פנימה לאחר טעינתם.
 - ודא שהמובילים במגשים ממוקמים בהתאם לגודל מדיית ההדפסה שטענת. ודא שהמובילים אינם הדוקים מדי אל ערימת מדיית ההדפסה.

ניקוי חסימות

על-ידי בחירה זהירה במדיית הדפסה נאותה וטעינה נכונה, ניתן למנוע את רוב החסימות. למידע נוסף אודות מניעה של חסימות נייר, ראה "הימנעות מחסימות" בעמוד 16. אם מתרחשת חסימה, פעל בהתאם להוראות שבסעיף זה.

כדי לפתור בעיות של חסימת נייר, עליך לנקות את נתיב הנייר כולו, ולאחר מכן ללחוץ על  כדי למחוק את ההודעה ולהמשיך בהדפסה. המדפסת תדפיס עותק חדש של הדף שנתקע, אם האפשרות Jam Recovery (התאוששות מחסימת נייר) מוגדרת במצב On (פועל) או Auto (אוטומטי); עם זאת, ההגדרה Auto (אוטומטי) אינה מבטיחה שהדף אכן יודפס.

זיהוי חסימות נייר

אם המדפסת נתקעת, הודעת חסימת נייר מתאימה תוצג בלוח הבקרה של המדפסת.

הבנת ההודעות על חסימת נייר

הטבלה הבאה מפרטת את הודעות החסימה שעשויות להופיע ואת הפעולה הדרושה כדי למחוק את ההודעה. הודעת החסימה מציינת את האזור בו אירעה החסימה. עם זאת, מומלץ לנקות את נתיב הנייר כולו כדי לוודא שחרור של כל החסימות האפשריות.

הודעה	מה לעשות
200 Paper Jam - Remove Cartridge (חסימת נייר – הוצא את המחסנית)	1 נקה את נתיב הנייר כולו. 2 לחץ על  כדי למחוק את ההודעה ולהמשיך בהדפסה.
201 Paper Jam - Remove Cartridge (חסימת נייר – הוצא את המחסנית)	1 נקה את נתיב הנייר כולו. 2 לחץ על  כדי למחוק את ההודעה ולהמשיך בהדפסה.
202 Paper Jam - Open Rear Door (חסימת נייר – פתח דלת אחורית)	1 נקה את נתיב הנייר כולו. 2 לחץ על  כדי למחוק את ההודעה ולהמשיך בהדפסה.
231 Paper Jam - Open Rear Door (חסימת נייר – פתח דלת אחורית)	1 נקה את נתיב הנייר כולו. 2 לחץ על  כדי למחוק את ההודעה ולהמשיך בהדפסה.
23x Paper Jam - Open Rear Door (חסימת נייר – פתח דלת אחורית)	1 נקה את נתיב הנייר כולו. 2 לחץ על  כדי למחוק את ההודעה ולהמשיך בהדפסה.
234 Paper Jam - Check Duplex (חסימת נייר – בדוק את יחידת ההדפסה הדו צדדית)	1 נקה את נתיב הנייר כולו. 2 לחץ על  כדי למחוק את ההודעה ולהמשיך בהדפסה.
235 Paper Jam – Open Rear Door (חסימת נייר – פתח דלת אחורית)	1 פתח את דלת היציאה האחורית של המדפסת. 2 הסר את מדיית ההדפסה שנתקעה.
24x Paper Jam - Check tray <x> (חסימת נייר - בדוק מגש <x>)	1 נקה את נתיב הנייר כולו. 2 לחץ על  כדי למחוק את ההודעה ולהמשיך בהדפסה.
251 Paper Jam - Check Man Feeder (חסימת נייר – בדוק את המזין הידני)	1 נקה את נתיב הנייר כולו. 2 לחץ על  כדי למחוק את ההודעה ולהמשיך בהדפסה.

ניקוי חסימה

במקרה של חסימת נייר, מומלץ לפנות את כל נתיב הנייר.
1 פתח את המגש ל- 250 גיליונות. במידת הצורך, הוצא את המגש מהמדפסת.

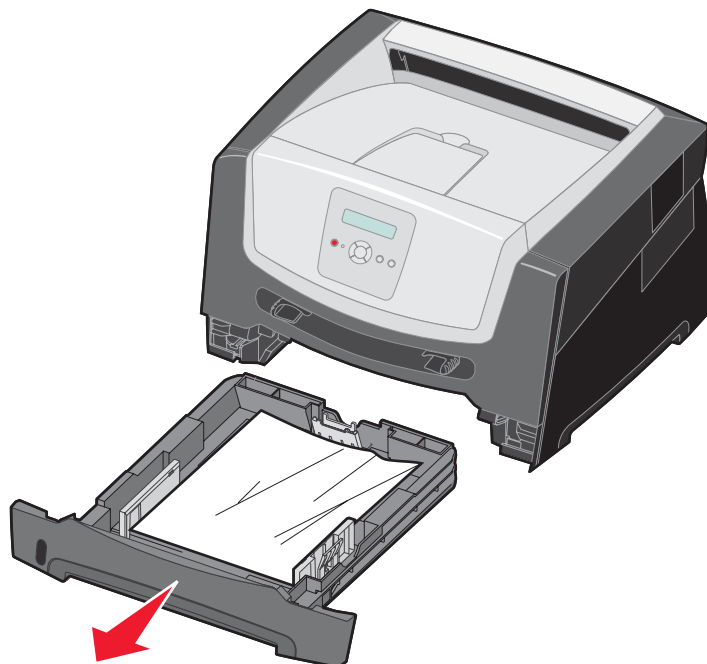

2 הסר את המדיה שנתקעה.

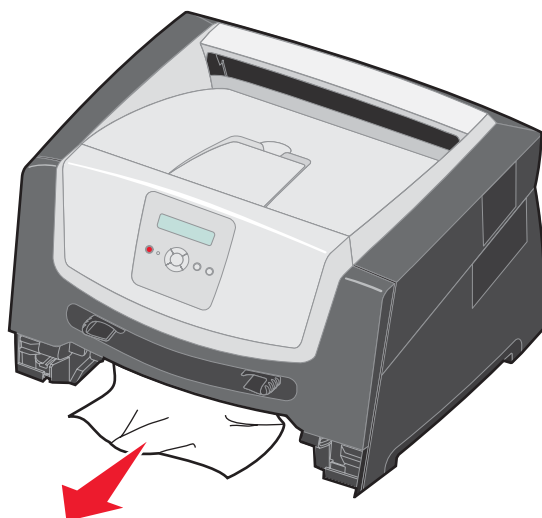

ניקוי חסימות

3 לחץ על דש היחידה הדו צדדית הירוק כדי לשחרר את הדפים התקועים מאזור ההדפסה הדו צדדית, ולאחר מכן הוצא את הדפים שהתקמטו.

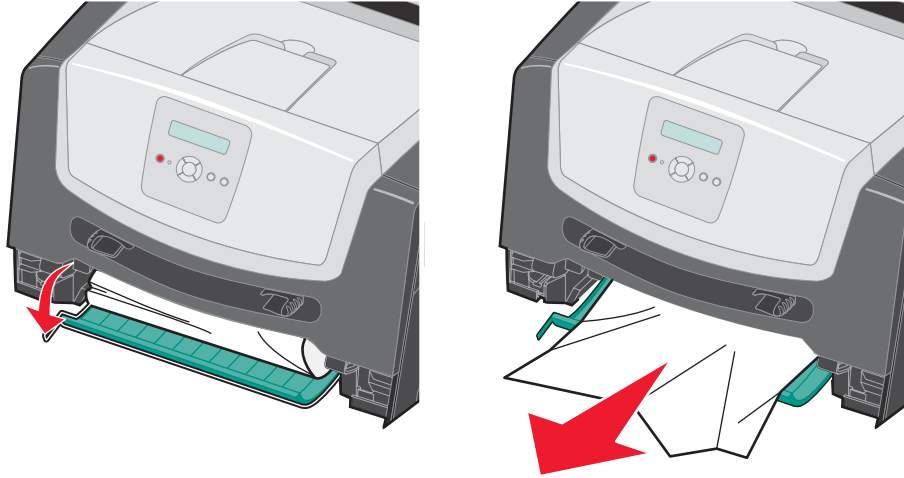

4 התקן את המגש ל- 250 גיליונות.

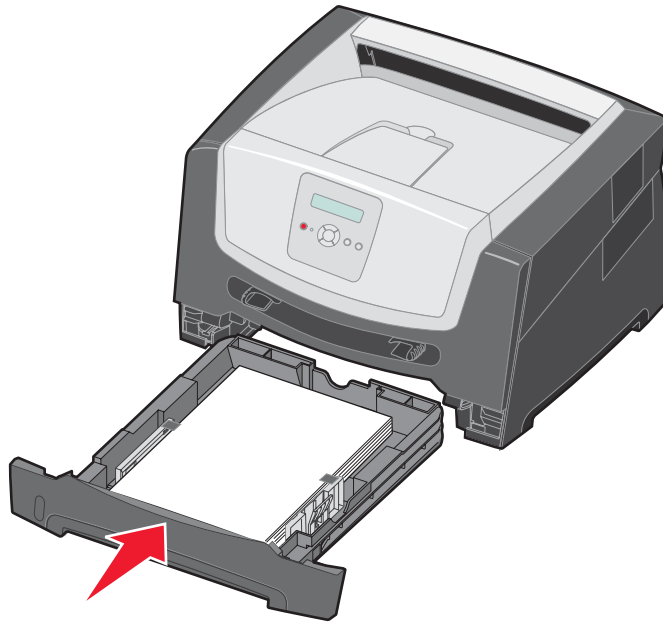

ניקוי חסימות

5 פתח את הדלת הקדמית, והסר את מכלול מחסנית ההדפסה.

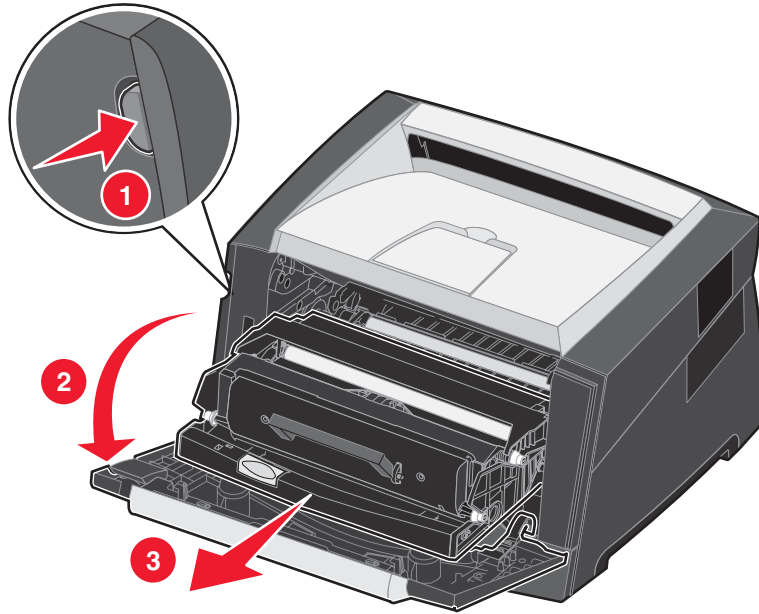

זהירות: ה-Fuser או סביבתו עלולים להיות חמים.



6 הרם את הדש הירוק שבחזית המדפסת, והסר את הדפים התקועים מתחת לו.

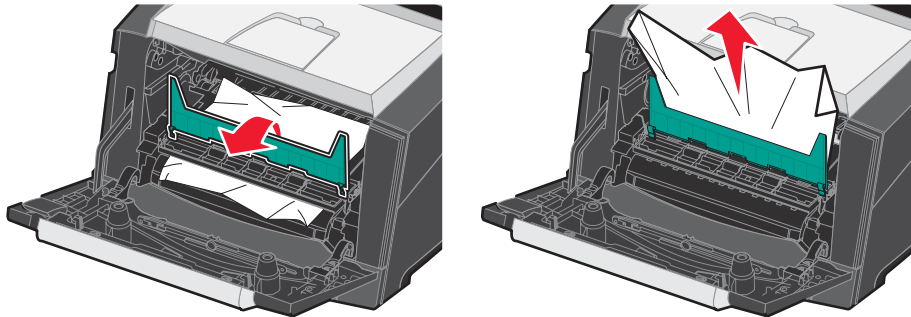

7 פתח את דלת יציאת נייר האחורית, והסר את הדפים התקועים.

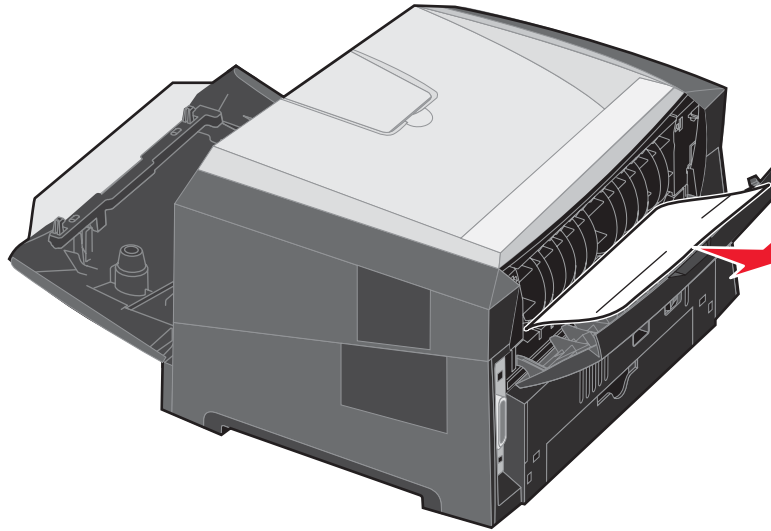

8 לאחר ניקוי החסימה, התקן מחדש את מכלול מחסנית ההדפסה, וודא שכל דלתות המדפסת סגורות.

9 לחץ על .

הערה: כברירת מחדל, הפריט Jam Recovery (התאוששות מחסימת נייר) מוגדר לערך Auto (אוטומטי). כאשר הפריט Jam Recovery מוגדר לערך Auto, ניתן להשתמש מחדש בזיכרון שמכיל את תמונת העמוד לאחר הדפסת העמוד אך לפני שהוא יוצא מהמדפסת, אם הזיכרון נחוץ לצורך אחר. לכן, המדפסת עשויה להדפיס את העמוד התקוע מחדש או לא להדפיסו מחדש, בהתאם לשימוש הכולל בזיכרון המדפסת.

ניקוי חסימה במזין הידני

1 הסר את הנייר מהמזין הידני.

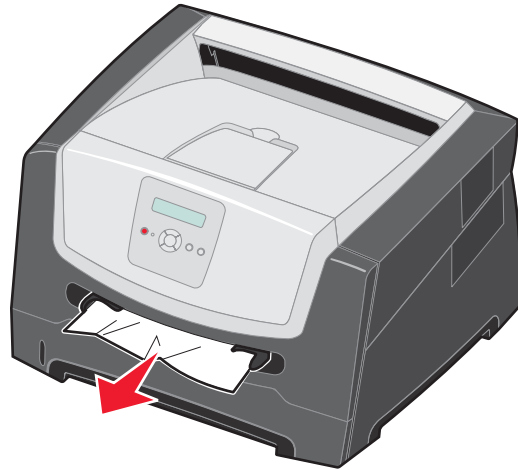

2 פתח את הדלת הקדמית, והסר את מכלול מחסנית ההדפסה.

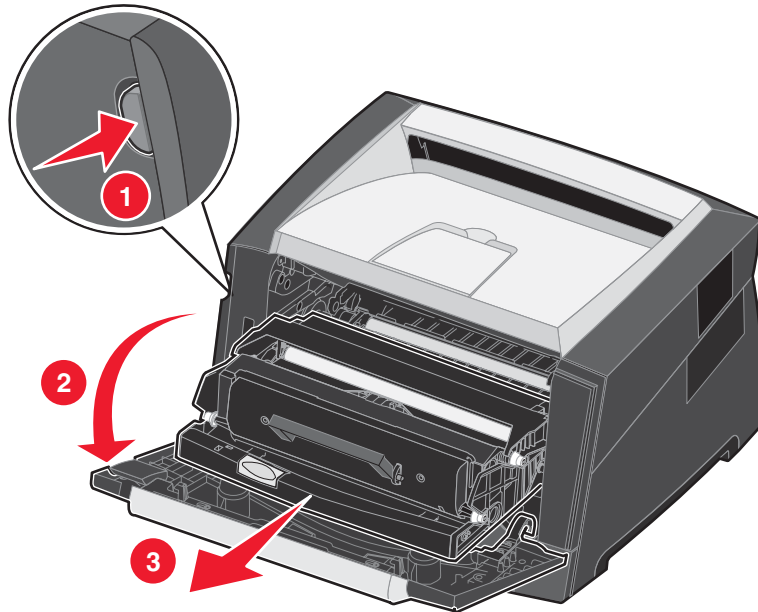

3 הרם את הדש הירוק שבחזית המדפסת, והסר את הדפים התקועים מתחת לדש.

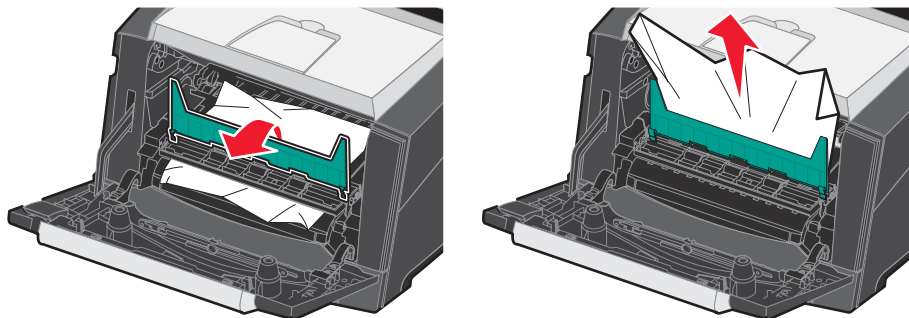

זהירות: ה-Fuser או סביבתו עלולים להיות חמים.



4 פתח את דלת יציאת הנייר האחורית, והסר את הדפים התקועים.

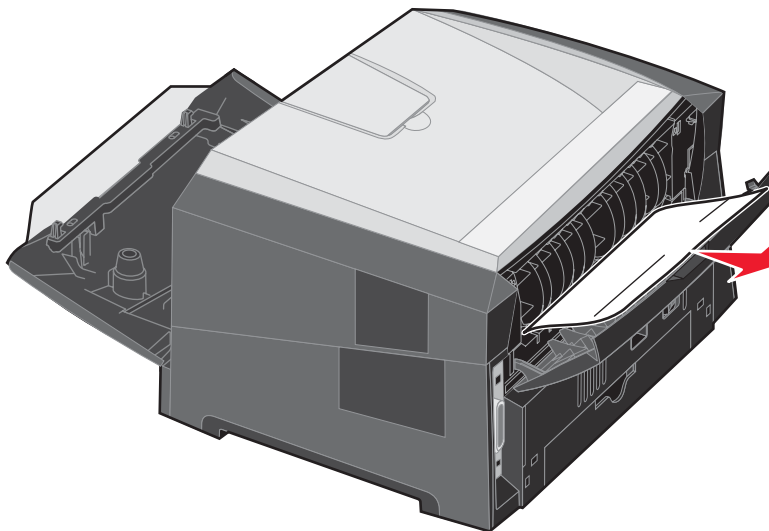

5 לאחר ניקוי החסימה, התקן מחדש את מכלול מחסנית ההדפסה, וודא שכל דלתות המדפסת סגורות.

6 לחץ על .

הערה: הערה:כברירת מחדל, הפריט Jam Recovery (התאוששות מחסימת נייר) מוגדר לערך Auto (אוטומטי). כאשר הפריט Jam Recovery מוגדר לערך Auto, ניתן להשתמש מחדש בזיכרון שמכיל את תמונת העמוד לאחר הדפסת העמוד אך לפני שהוא יוצא מהמדפסת, אם הזיכרון נחוץ לצורך אחר. לכן, המדפסת עשויה להדפיס את העמוד התקוע מחדש או לא להדפיסו מחדש, בהתאם לשימוש הכולל בזיכרון המדפסת.

7 טען גיליון אחד של מדיית הדפסה.

8 החלק את מוביל הנייר שבצד לכיוון מרכז המגש עד שייגע קלות בקצה מדיית ההדפסה.

9 לחץ על .