

# Naslagkaart

## Printeroverzicht

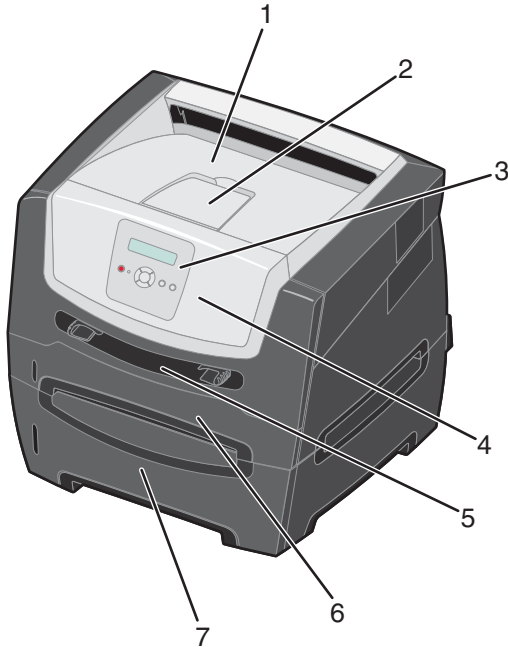

- 1 Uitvoerlade voor 150 vel
- 2 Papiersteun
- 3 Bedieningspaneel en menuknoppen
- 4 Voorklep
- 5 Handmatige invoer
- 6 Lade voor 250 vel
- 7 Lader voor 250 vel of lader voor 550 vel (optioneel)

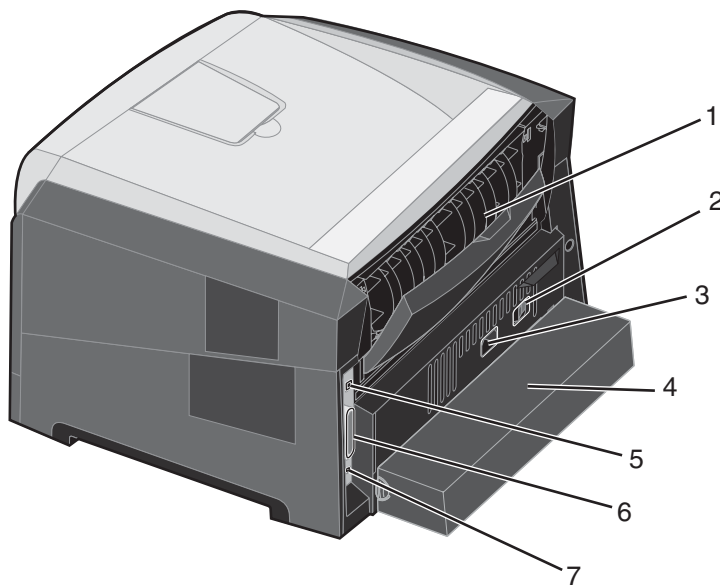

- 1 Achteruitvoer
- 2 Aan/Uit-knop
- 3 Aansluiting voor netsnoer
- 4 Stofkap (niet voor alle modellen beschikbaar)
- 5 Aansluiting voor USB-kabel
- 6 Aansluiting voor parallelle kabel
- 7 Aansluiting voor Ethernet-kabel

# Printeroverzicht

Met een aantal menu's kunt u op eenvoudige wijze printerinstellingen wijzigen. In het diagram worden het menuoverzicht op het bedieningspaneel, de menu's en de items die onder elk menu beschikbaar zijn, weergegeven. Raadpleeg de *Handleiding voor menu's en berichten* op de cd *Software en documentatie* voor meer informatie over menu's en menu-items.

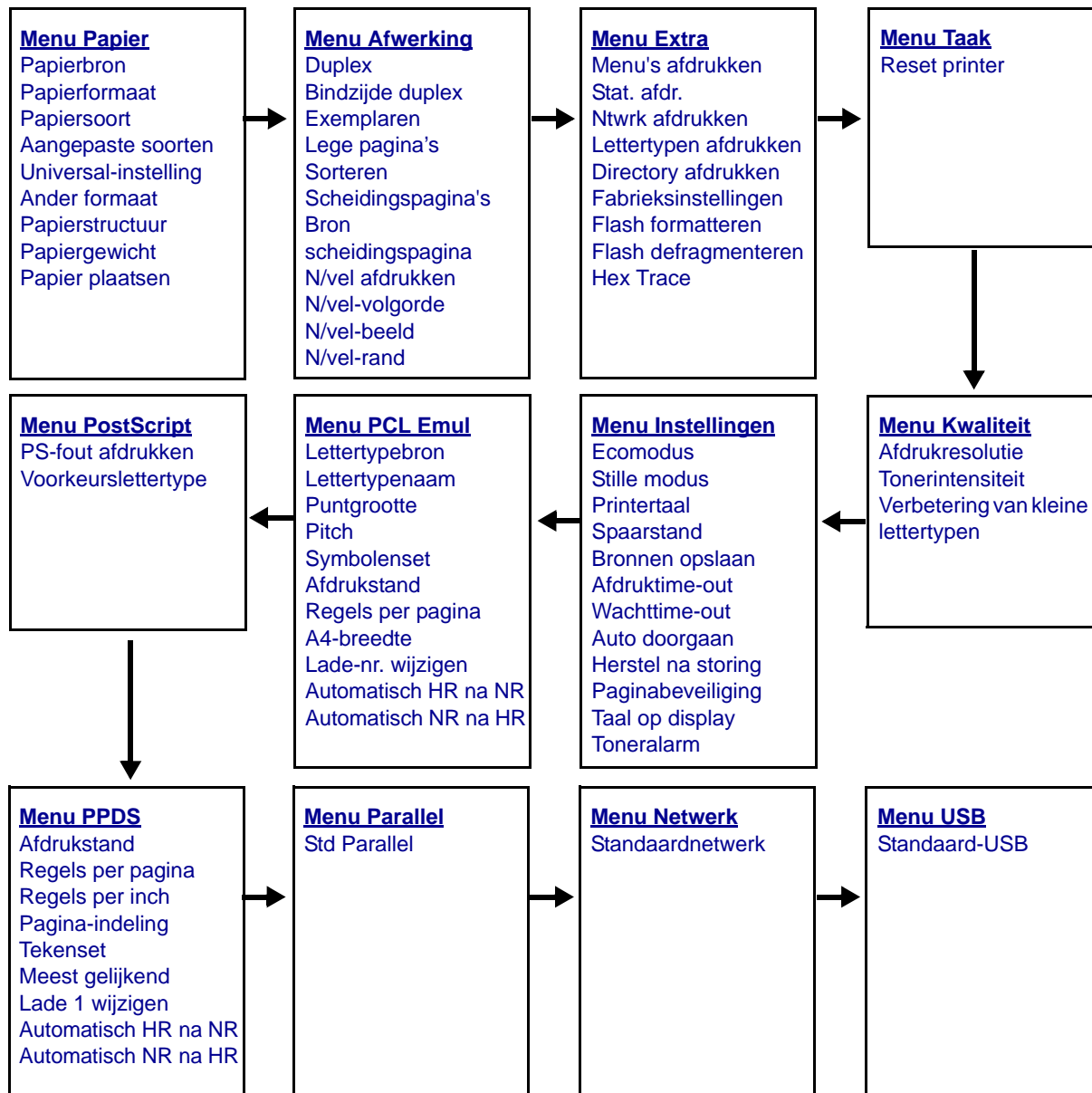

## Informatie over het bedieningspaneel

Het bedieningspaneel bestaat uit de volgende onderdelen:





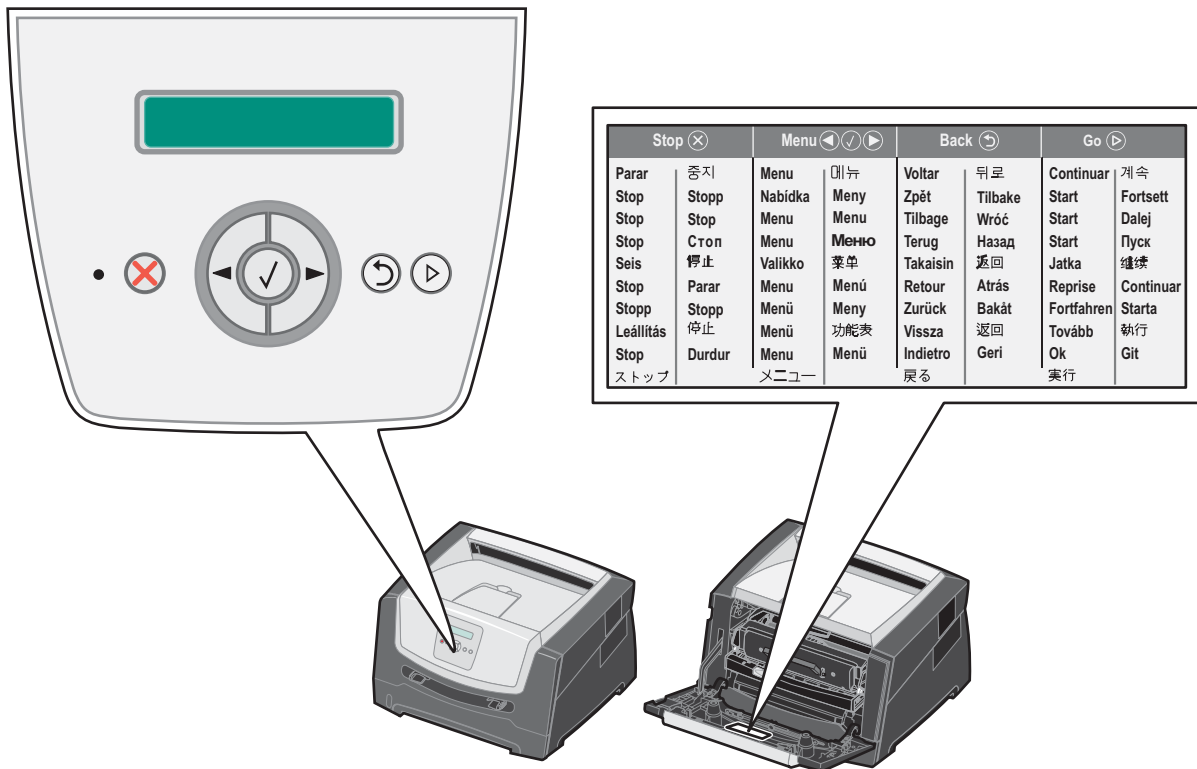

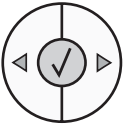

- Een LCD (liquid crystal display) waarop twee regels tekst kunnen worden weergegeven
- Zes knoppen: Stop (⊗), Menu (met Linkermenu ◀, Selecteren ✓ en Rechtermenu ▶), Terug (↶) en Start (▶)
- Een indicatielampje

**Opmerking:** op de binnenkant van de voorklep bevindt zich een etiket met daarop de knoppen van het bedieningspaneel in uw taal. In de printerdoos bevindt zich nog een etiket met vertalingen van knoppen.



## Informatie over het bedieningspaneel

Het gebruik van de knoppen en de indeling van het display worden in de volgende tabel beschreven.

Knop of item op bedieningspaneel	Functie								
Display	<p>Op het display worden berichten weergegeven over de huidige status van de printer en mogelijke problemen die moeten worden opgelost.</p> <p>De bovenste regel van het display is de kopregel. Op deze regel worden de huidige status en de status van de supplies (waarschuwingen) weergegeven. Hier bekijkt u ook de printerstatus, berichten over supplies en de schermen Laten zien.</p>								
Indicatielampje	<p>Op het display bevindt zich een groen indicatielampje waarmee de status van de printer wordt aangegeven.</p> <table border="1" data-bbox="548 554 1409 737"> <thead> <tr> <th>Status</th> <th>Betekenis</th> </tr> </thead> <tbody> <tr> <td>Uit</td> <td>Voeding is uitgeschakeld.</td> </tr> <tr> <td>Aan</td> <td>De printer staat aan, maar is niet actief.</td> </tr> <tr> <td>Knippert groen</td> <td>De printer staat aan en is actief.</td> </tr> </tbody> </table>	Status	Betekenis	Uit	Voeding is uitgeschakeld.	Aan	De printer staat aan, maar is niet actief.	Knippert groen	De printer staat aan en is actief.
Status	Betekenis								
Uit	Voeding is uitgeschakeld.								
Aan	De printer staat aan, maar is niet actief.								
Knippert groen	De printer staat aan en is actief.								
Stop 	<p>Druk kort op de knop <b>Stop</b> om de mechanische werking van de printer te stoppen.</p> <p>Het bericht <b>Niet gereed</b> wordt weergegeven. De werking van de printer wordt hervat als u op de knop <b>Start</b> drukt.</p>								
Menuknoppen 	<p> De knoppen <b>▶</b> en <b>◀</b> worden gebruikt om een menugroep te openen. Zodra een menugroep actief is, drukt u kort op <b>▶</b> om naar de volgende selectie te gaan of op <b>◀</b> om naar de vorige selectie te gaan.</p> <p>U kunt deze knoppen ook gebruiken om een hoger aantal exemplaren (<b>▶</b>) of een lager aantal exemplaren (<b>◀</b>) in te stellen.</p> <p> Druk kort op de knop <b>Selecteren</b> om een geselecteerde optie te activeren. Hiermee activeert u het geselecteerde menu dat op de tweede regel van het display wordt weergegeven. Als een menu, bijvoorbeeld <b>Menu Papier</b>, wordt weergegeven, wordt met  het menu geopend en de eerste printerinstelling in dat menu weergegeven.</p> <p>Als een menu-item, bijvoorbeeld <b>Papierbron</b>, wordt weergegeven, wordt met  het item geopend en de standaardinstelling weergegeven.</p> <p>Als een instelling van een menu-item, bijvoorbeeld <b>Handmatige invoer</b>, wordt weergegeven, wordt met  de geselecteerde instelling opgeslagen als de nieuwe standaardinstelling voor Papierbron. De printer geeft kort het bericht <b>Opgeslagen</b> weer en keert vervolgens terug naar het niveau van menu-items.</p>								
Terug 	<p>Druk kort op de knop <b>Terug</b> om terug te keren naar de vorige menugroep. Als de knop zich boven aan de menugroep bevindt, fungeert deze als <b>Start</b>-knop.</p>								
Start 	<p>Druk kort op de knop <b>Start</b> om de printer in de stand Gereed te brengen nadat een off line situatie is opgetreden (voor het afsluiten van menu's of het wissen van de meeste berichten).</p>								

### **De pagina met menu-instellingen afdrukken**

U kunt een pagina met menu-instellingen afdrukken om de standaardinstellingen van de printer te bekijken en te controleren of de printeropties correct zijn geïnstalleerd.

- 1 Zorg ervoor dat de printer is ingeschakeld en dat het bericht **Gereed** wordt weergegeven.
- 2 Druk op het bedieningspaneel op ► tot **Menu Extra** wordt weergegeven en druk vervolgens op ✓.
- 3 Druk op ► tot **Menu's afdrukken** wordt weergegeven.
- 4 Druk op ✓; **Instellingen** wordt weergegeven.  
Het indicatielampje knippert en de printer drukt de pagina's af.
- 5 Druk op ⏪ om terug te keren naar de stand **Gereed**.

### **Pagina met netwerkinstellingen afdrukken**

Als de printer is aangesloten op een netwerk, kunt u de netwerkaansluiting controleren door via de printer een pagina met netwerkinstellingen af te drukken. Deze pagina bevat ook informatie die van belang is bij het configureren van het afdrukken in een netwerk.

- 1 Zorg ervoor dat de printer is ingeschakeld en dat het bericht **Gereed** wordt weergegeven.
- 2 Druk op het bedieningspaneel op ► tot **Menu Netwerk** wordt weergegeven en druk vervolgens op ✓.  
**Standaardnetwerk** wordt weergegeven.
- 3 Druk op ✓, en druk vervolgens op ► tot **Inst. std netw.** wordt weergegeven.
- 4 Druk op ✓ tot **Rapporten** wordt weergegeven.
- 5 Druk op ✓ tot **Pagina Instellingen** wordt weergegeven, en druk vervolgens op ✓.  
**Netwerk bezig** wordt weergegeven. Het indicatielampje knippert en de printer drukt de pagina af.
- 6 Druk op ⏪ om terug te keren naar de stand **Gereed**.
- 7 Controleer het eerste gedeelte van de pagina met netwerkinstellingen om te zien of bij Status wordt aangegeven dat de printer is aangesloten.

Als bij Status wordt aangegeven dat de printer niet is aangesloten, is het mogelijk dat het LAN-aansluitpunt niet actief is of dat de netwerkkabel niet goed functioneert. Vraag de systeembeheerder om dit probleem op te lossen en druk daarna de pagina met netwerkinstellingen opnieuw af om te zien of de status is gewijzigd.

### **Een lijst met voorbeelden van lettertypen afdrukken**

U kunt als volgt voorbeelden afdrukken van de lettertypen die op dit moment beschikbaar zijn voor de printer:

- 1 Zorg ervoor dat de printer is ingeschakeld en dat het bericht **Gereed** wordt weergegeven.
- 2 Druk op het bedieningspaneel op ► tot **Menu Extra** wordt weergegeven en druk vervolgens op ✓.
- 3 Druk op ► tot **Lettertypen afdrukken** wordt weergegeven.
- 4 Druk op ✓ tot **Lijst** wordt weergegeven.  
Het indicatielampje knippert en de printer drukt de pagina's af.
- 5 Druk op ⏪ om terug te keren naar de stand **Gereed**.







### De fabriekswaarden herstellen

Als u voor het eerst de printermenu's opent met het bedieningspaneel, ziet u een sterretje (\*) links van de waarden in de menu's. Dit sterretje geeft de *fabriekswaarde* (standaardinstelling) aan. Dit zijn de oorspronkelijke printerinstellingen. (Fabrieksinstellingen kunnen per regio verschillen.)

Als u een nieuwe instelling selecteert op het bedieningspaneel, wordt het bericht **Selectie indienen...** weergegeven. Zodra het bericht Selectie indienen... verdwijnt, wordt naast de instelling een sterretje weergegeven. Dit geeft aan dat deze instelling nu de *standaardinstelling van de gebruiker* is. Deze instellingen blijven actief totdat nieuwe instellingen worden opgeslagen of de fabriekswaarden worden hersteld.

Als u de oorspronkelijke printerinstellingen (fabriekswaarden) wilt herstellen, gaat u als volgt te werk:

**Waarschuwing:** alle bronnen (lettertypen, macro's en symbolensets) die in het printergeheugen (RAM) zijn gedownload, zullen worden verwijderd. (Bronnen in het optionele flashgeheugen of op de optionele vaste schijf worden niet verwijderd.)

- 1 Zet de printer uit.
- 2 Houd  en  ingedrukt terwijl u de printer weer aanzet.
- 3 Laat de knoppen  en  weer los zodra **Zelftest wordt uitgevoerd** wordt weergegeven.
- 4 Druk op  tot **Fabrieksinstellingen** wordt weergegeven, en druk vervolgens op .  
De menuopties **Basis herstellen** en **Netwerk herstellen** zijn beschikbaar.
- 5 Druk op  om de gewenste menuoptie te selecteren.
- 6 **Fabrieksinstellingen worden hersteld** wordt weergegeven.  
Alle menu-instellingen worden opnieuw ingesteld op de fabriekswaarden.  
De printer keert terug naar de stand **Gereed**.

### De bedrijfsmodus voor de printer selecteren

U kunt de bedrijfsmodus voor de printer selecteren die het best aansluit op uw wensen.

**Opmerking:** de stille modus en de ecomodus kunnen tegelijkertijd worden uitgevoerd.

Modus In bedrijf	Printerprestaties
Normaal	De prestaties van de printer zijn optimaal.
Stille modus	De printer werkt langzamer en is daardoor stiller.
Ecomodus	Het printerverbruik (toner, papier, energie) wordt geminimaliseerd bij een acceptabele afdrukkwaliteit.

## Welke soorten afdrukmetaal kunnen worden geplaatst?

### Welke soorten afdrukmetaal kunnen worden geplaatst?

Uw printer functioneert optimaal wanneer het afdrukmetaal correct in de laden wordt geplaatst. Gebruik nooit meerdere soorten afdrukmetaal in één lade.

Bron	Formaten	Soorten	Gewicht	Capaciteit* (vellen)
Lade voor 250 vel	A4, A5, A6 (alleen vezel in lengterichting), JIS B5, Letter, Legal, Executive, Folio, Statement	Normaal papier, bankpostpapier, briefhoofdpapier, transparanten, papieren etiketten (alleen enkelzijdig)	60 – 90 g/m <sup>2</sup>	<ul style="list-style-type: none"> <li>• 250 vel papier</li> <li>• 50 etiketten</li> <li>• 50 transparanten</li> </ul>
Lader voor 250 vel Lader voor 550 vel	A4, A5, JIS B5, Letter, Legal, Executive, Folio, Statement	Normaal papier, bankpostpapier, briefhoofdpapier, transparanten, papieren etiketten (alleen enkelzijdig)	60 – 90 g/m <sup>2</sup>	<ul style="list-style-type: none"> <li>• 550 vel papier</li> <li>• 50 etiketten</li> <li>• 50 transparanten</li> </ul>
Handmatige invoer	A4, A5, A6 (alleen vezel in lengterichting), JIS B5, Letter, Legal, Executive, Folio, Statement, Universal <sup>†</sup>	Normaal papier, transparanten, papieren etiketten (alleen enkelzijdig)	60 – 163 g/m <sup>2</sup>	1
		Karton <sup>†</sup>	<ul style="list-style-type: none"> <li>• 120 – 163 g/m<sup>2</sup> Index Bristol</li> <li>• 75 – 163 g/m<sup>2</sup> Tag</li> </ul>	
	7¼, 9, 10, DL, C5, B5	Enveloppen	75 g/m <sup>2</sup>	

\* Capaciteit voor afdrukmetaal van 75 g/m<sup>2</sup> tenzij anders aangegeven.

<sup>†</sup> Papier met vezels in de breedterichting wordt aanbevolen. Gebruik de achteruitvoer voor het beste resultaat.

<sup>‡</sup> Universele formaten:

– **handmatige invoer**: 76–216 x 127–356 mm (inclusief kaarten van 76 x 127 mm)

### ***Papier in de lade voor 250 vel plaatsen***

Uw printer beschikt over een lade voor 250 vel. Wellicht hebt u ook een optionele lader voor 250 vel of een optionele lader voor 550 vel aangeschaft. Het afdruk materiaal wordt in beide laden op dezelfde manier geplaatst.

Het plaatsen van afdruk materiaal:

**Opmerking:** verwijder een lade nooit tijdens de uitvoering van een afdrukaak of als het indicatielampje op het bedieningspaneel knippert. Dit zou een papierstoring kunnen veroorzaken.

- 1 Verwijder de lade voor 250 vel.

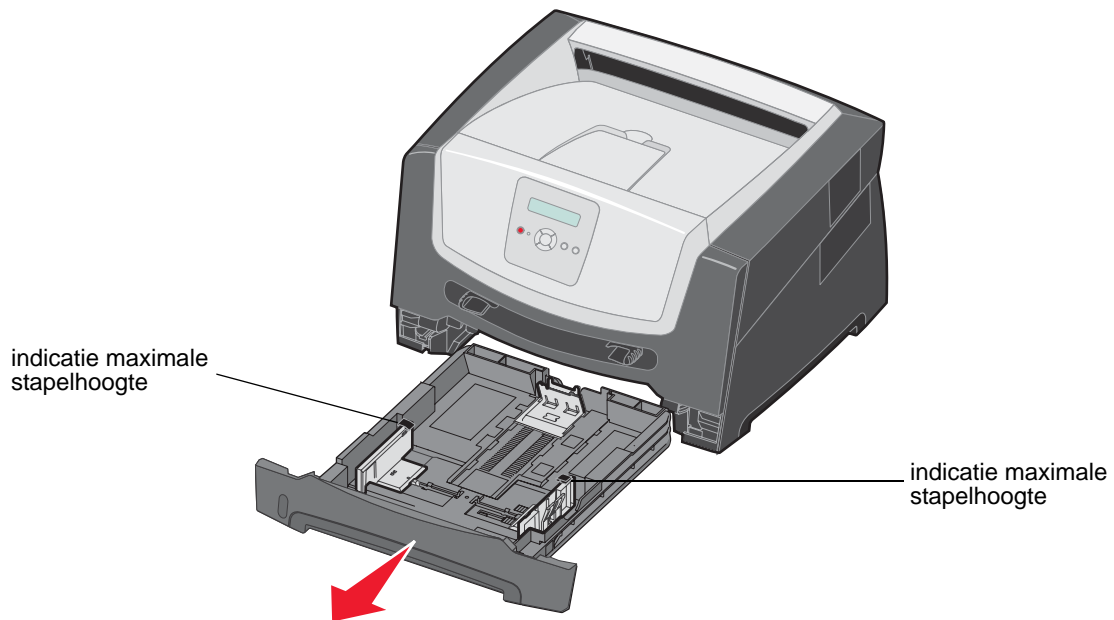

**Opmerking:** als u papier van Legal- of Folio-formaat wilt plaatsen, dient u de lade voor 250 vel langer te maken. Raadpleeg "De lade langer maken voor papier van Legal- of Folio-formaat" op pagina 11 voor instructies.

- 2 Pas de achterste papiergeleider aan om de juiste positie in te stellen voor het formaat afdruk materiaal dat u plaatst.

**Opmerking:** laat iets ruimte tussen de achterste papiergeleider en de stapel papier.

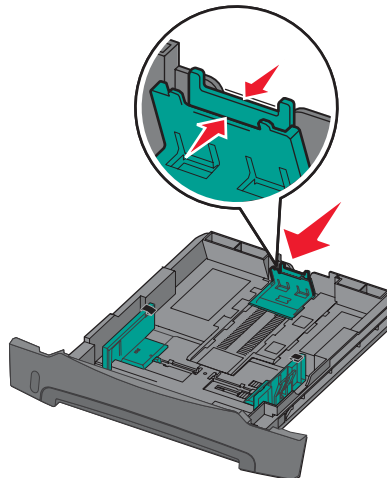



## Papier in de lade voor 250 vel plaatsen

- 3 Buig de vellen enkele malen om ze los te maken en waaiert ze vervolgens uit. Vouw of kreuk het papier niet. Maak op een platte ondergrond een rechte stapel.

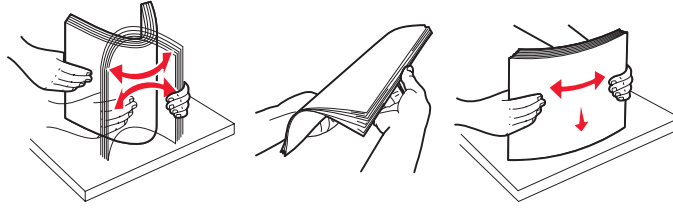

- 4 Plaats de stapel papier.

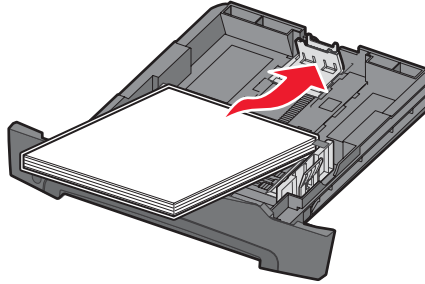

**Opmerking:** zorg ervoor dat de stapel papier vlak in de lade ligt en niet hoger is dan de aangegeven maximale hoogte. Als papier niet goed wordt geplaatst, kunnen papierstoringen optreden.

- 5 Stel de twee papiergeleiders aan de zijkant zo in dat ze de stapel papier net raken.

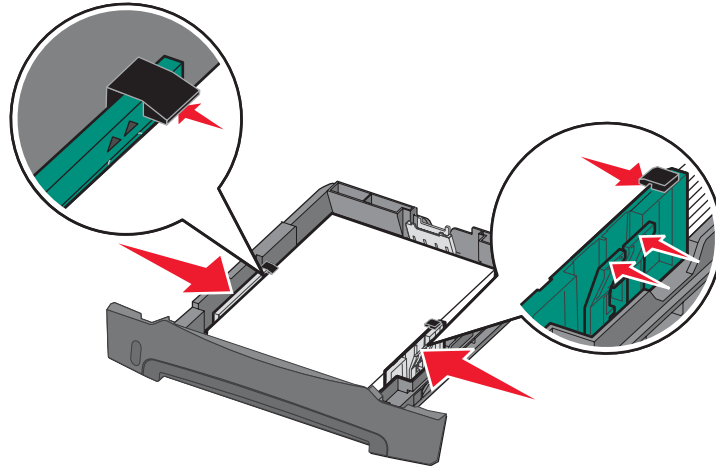

**Opmerking:** voor enkelzijdig afdrucken plaatst u briefhoofdpapier in de lade met de voorbedrukte zijde naar beneden gericht. De bovenste rand van het vel met het logo moet tegen de voorzijde van de lade worden geplaatst. Voor dubbelzijdig afdrucken plaatst u briefhoofdpapier in de lade met de voorbedrukte zijde naar boven gericht.

## Papier in de lade voor 250 vel plaatsen

---

- 6 Plaats de lade voor 250 vel in de printer.

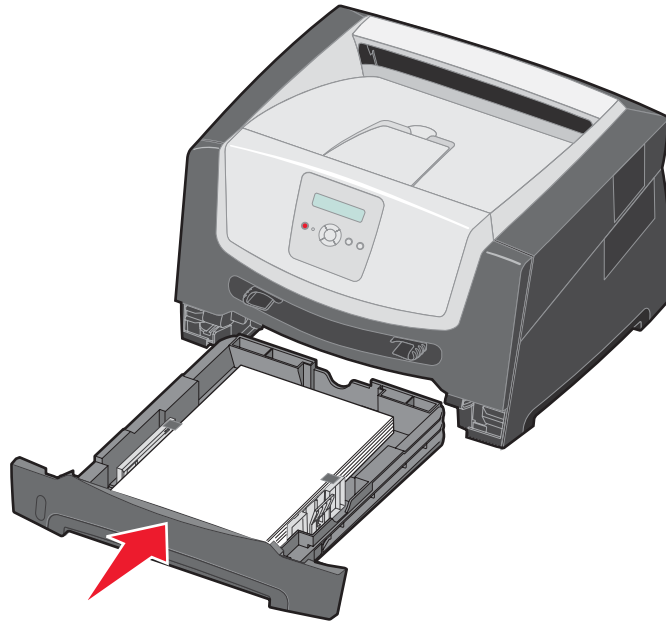

- 7 Klap de papiersteun voor de uitvoerlade uit.

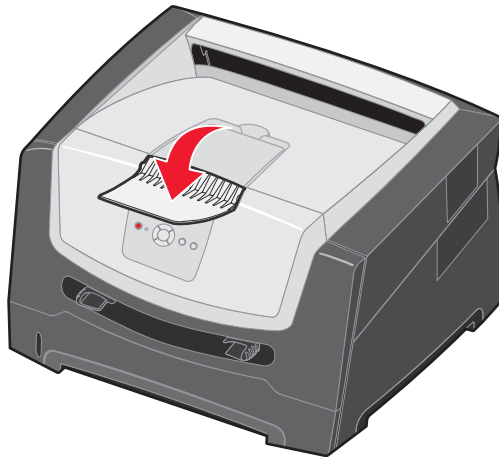

### ***De lade langer maken voor papier van Legal- of Folio-formaat***

Als u papier van Legal- of Folio-formaat wilt plaatsen, moet u de lade langer maken. Desgewenst kunt u ook een stofkap (als deze beschikbaar is) aanbrengen op de achterkant van de printer, zodat de lade is beschermd wanneer deze is verlengd.

- 1 Druk op de vergrendeling achter op de lade.
- 2 Trek het verlengstuk uit de lade tot het vastklikt.

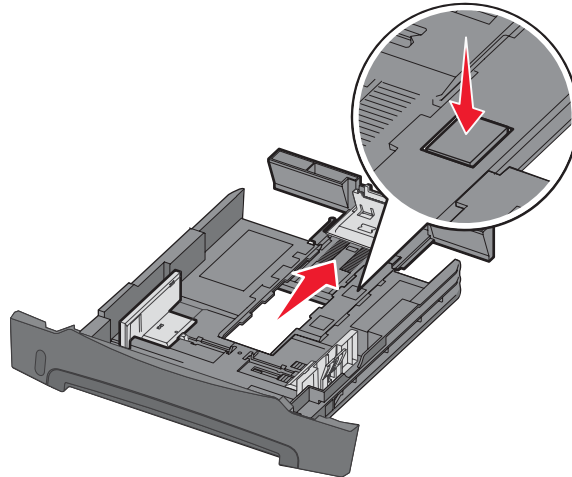

### ***De stofkap plaatsen***

Met de stofkap houdt u de papierlade schoon. Hiermee voorkomt u ook dat de lade uit positie raakt terwijl deze is verlengd.

U bevestigt de stofkap aan de achterzijde van de printer door de tabs op de stofkap uit te lijnen met de openingen in de printer en de kap *vast te klikken*.

**Opmerking:** de stofkap is wellicht niet beschikbaar voor alle modellen.

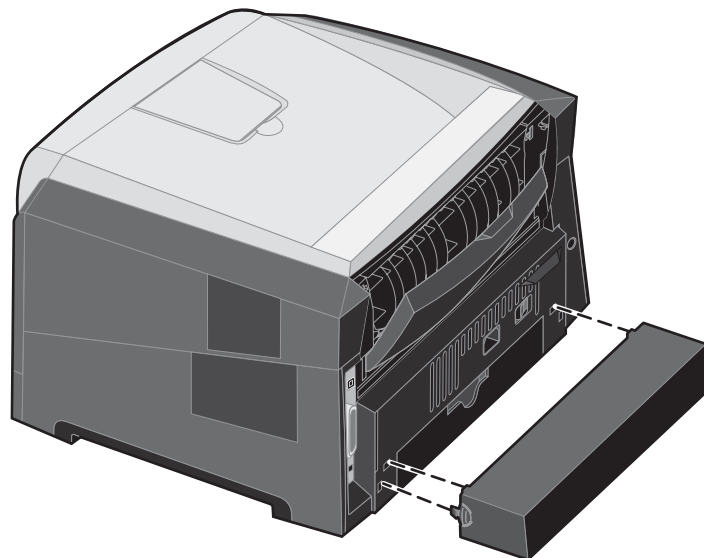

### ***Papier in de handmatige invoer plaatsen***

De handmatige invoer bevindt zich aan de voorzijde van de printer en kan slechts één vel per keer verwerken. Zie “Welke soorten afdruk materiaal kunnen worden geplaatst?” op pagina 7 voor informatie over afdruk materiaal dat geschikt is voor gebruik in de handmatige invoer.

Papier in de handmatige invoer plaatsen:

- 1 Plaats een vel van het gekozen afdruk materiaal met de te bedrukken zijde naar boven in het midden van de handmatige invoer. De voorkant van de stapel mag de papiergeleiders niet raken. Als het afdruk materiaal niet goed wordt geplaatst, wordt het te vroeg in de printer gevoerd en wordt de taak mogelijk niet recht op het papier afgedrukt.
- 2 Stel de geleiders af op de breedte van het afdruk materiaal.
- 3 Houd beide kanten van het afdruk materiaal dicht bij de lade voor handmatige invoer en schuif het materiaal voorzichtig in de printer tot deze het materiaal vanzelf invoert.

Tussen het moment dat de printer de stapel verwerkt en invoert, is er een korte pauze.

**Opmerking:** schuif de stapel niet met veel kracht in de printer. Doet u dit wel, dan kan het papier vastlopen.



- Voer enveloppen in met de klepzijde omlaag en de zijde met de postzegel als weergegeven in de afbeelding.
  - Houd transparanten bij de randen vast en raak de afdrukzijde niet aan. Vettige substanties die van uw vingers op de transparanten terechtkomen, kunnen de afdrukkwaliteit beïnvloeden.
  - Als u enkelzijdig wilt afdrukken, voert u briefhoofdpapier in met de voorbedrukte zijde naar boven gericht, zodat de bovenste rand van het papier als eerste wordt ingevoerd. Als u dubbelzijdig wilt afdrukken, voert u briefhoofdpapier in met de voorbedrukte zijde naar beneden gericht, zodat de bovenste rand van het papier als eerste wordt ingevoerd.
- 4 Stel het papierformaat en de papiersoort voor de handmatige invoer in op de juiste waarde voor het afdruk materiaal dat u hebt geplaatst.
    - a Druk op het bedieningspaneel op ► om **Menu Papier** weer te geven.
    - b Druk op (✓) tot **Papierbron** wordt weergegeven.
    - c Druk op ► tot **Papierformaat/-soort** wordt weergegeven, en druk vervolgens op (✓).
    - d Druk op ► tot **Pap. form/soort (handm.)** wordt weergegeven, en druk vervolgens op (✓).
    - e Druk op ► tot het soort afdruk materiaal wordt weergegeven dat u hebt geplaatst, en druk vervolgens op (✓).
    - f Druk op (▶) om terug te keren naar de stand **Gereed**.









### Laden koppelen

U kunt de printer zo instellen dat laden automatisch worden gekoppeld wanneer u afdrukmetaal van hetzelfde formaat en dezelfde soort plaatst in meerdere invoerbronnen. De printer koppelt de laden automatisch: als de ene lade leeg is, wordt afdrukmetaal ingevoerd uit de volgende gekoppelde lade.

Als u bijvoorbeeld hetzelfde formaat en dezelfde soort afdrukmetaal hebt geplaatst in de lade voor 250 vel en in de lader voor 550 vel, gebruikt de printer eerst de lade voor 250 vel. Zodra deze leeg is, voert de printer automatisch afdrukmetaal in uit de volgende gekoppelde lade, in dit geval de optionele lader voor 550 vel.

Om laden te kunnen koppelen, moet het afdrukmetaal in elke papierbron niet alleen van hetzelfde formaat zijn, maar ook van dezelfde soort.

De papiersoort en het papierformaat instellen:

- a Druk op het bedieningspaneel op  om **Menu Papier** weer te geven.
- b Druk op  tot **Papierbron** wordt weergegeven.
- c Druk op  tot **Papierformaat/-soort** wordt weergegeven, en druk vervolgens op .
- d Druk op  tot de gewenste instelling voor **Formaat lade <x>** wordt weergegeven, en druk vervolgens op  om de instelling op te slaan.
- e Druk op  tot de gewenste instelling voor **Soort lade <x>** wordt weergegeven, en druk vervolgens op  om de instelling op te slaan.
- f Druk op  om terug te keren naar de stand **Gereed**.

Als de geselecteerde laden allemaal zijn voorzien van dezelfde soort en hetzelfde formaat afdrukmetaal, selecteert u voor deze laden dezelfde instelling voor Papiersoort in het menu Papier.

Als u de koppeling van de laden wilt uitschakelen, kiest u voor elk van de laden een andere instelling voor Papiersoort. Als de gekoppelde laden niet alle met hetzelfde afdrukmetaal zijn geplaatst, is het mogelijk dat een afdraktaak op een verkeerd soort afdrukmetaal wordt afgedrukt.

### Afdruktaak naar de printer sturen

Een printerstuurprogramma is software die zorgt voor de communicatie tussen de computer en de printer. Als u in een toepassing de optie voor **afdrukken** kiest, wordt een venster van het printerstuurprogramma geopend. U kunt dan de instellingen selecteren die nodig zijn voor de afdraktaak. Afdrukinstellingen die in het printerstuurprogramma worden geselecteerd, schakelen de via het printerbedieningspaneel ingestelde standaardinstellingen uit.

Wellicht moet u in het afdrukvenster op **Eigenschappen** of **Instellingen** klikken voor een overzicht van alle beschikbare printerinstellingen die u kunt wijzigen. Als u niet bekend bent met een van de opties in het venster van het printerstuurprogramma, opent u de on line Help voor meer informatie.

Als u de meegeleverde speciale printerstuurprogramma's van Lexmark gebruikt, worden alle voorzieningen van de printer ondersteund. De recentste versies van de stuurprogramma's en een volledige beschrijving van de stuurprogrammapakketten en stuurprogrammaondersteuning van Lexmark vindt u op de website van Lexmark. U kunt ook de systeemstuurprogramma's gebruiken die zijn ingebouwd in het besturingssysteem.

Vanuit een normale Windows-toepassing drukt u een afdraktaak als volgt af:

- 1 Open het document en klik op **Bestand** → **Afdrukken**.
- 2 Selecteer in het dialoogvenster de juiste printer. Wijzig eventueel de printerinstellingen (het aantal af te drukken pagina's of het aantal exemplaren).
- 3 Klik op **Eigenschappen**, **Voorkeuren**, **Opties** of **Instellingen** als u printerinstellingen wilt wijzigen die in het eerste venster niet beschikbaar zijn en klik vervolgens op **OK**.
- 4 Klik op **OK** of **Afdrukken** om de afdraktaak naar de geselecteerde printer te sturen.

### ***Afdruktaak annuleren***

U kunt een afdruktaak op verschillende manieren annuleren.

- **Afdruktaken annuleren via het bedieningspaneel van de printer**
- **Afdruktaken annuleren via een Windows-computer**
  - **Afdruktaken annuleren via de taakbalk**
  - **Afdruktaken annuleren via het bureaublad**
- **Afdruktaken annuleren via een Macintosh-computer**
  - **Afdruktaken annuleren via een Macintosh-computer met Mac OS 9.x**
  - **Afdruktaken annuleren via een Macintosh-computer met Mac OS X**

### ***Afdruktaken annuleren via het bedieningspaneel van de printer***

**Opmerking:** raadpleeg "Informatie over het bedieningspaneel" op pagina 3 voor meer informatie over het bedieningspaneel.

Als u een afdruktaak wilt annuleren terwijl deze wordt afgedrukt, en op het display **Bezig** wordt weergegeven, druk dan op ► tot **Taak annuleren** wordt weergegeven. Druk vervolgens op . Het bericht **Taak annuleren** wordt weergegeven totdat de taak is geannuleerd.

### ***Afdruktaken annuleren via een Windows-computer***

#### **Afdruktaken annuleren via de taakbalk**

Voor elke afdruktaak die u naar de printer stuurt, wordt rechts in de taakbalk een klein pictogram in de vorm van een printer weergegeven.

- 1 Dubbelklik op dit pictogram.  
Een venster met een lijst van afdruktaken wordt weergegeven.
- 2 Selecteer de taak die u wilt annuleren.
- 3 Druk op de toets **Delete** op het toetsenbord.

#### **Afdruktaken annuleren via het bureaublad**

- 1 Minimaliseer alle programma's, zodat het bureaublad wordt weergegeven.
- 2 Dubbelklik op het pictogram **Deze computer**.
- 3 Dubbelklik op het pictogram **Printers**.  
Er wordt nu een lijst van beschikbare printers weergegeven.
- 4 Dubbelklik op de printer die u hebt gekozen toen u de afdruktaak verstuurd.  
Een venster met een lijst van afdruktaken wordt weergegeven.
- 5 Selecteer de taak die u wilt annuleren.
- 6 Druk op de toets **Delete** op het toetsenbord.

### ***Afdruktaken annuleren via een Macintosh-computer***

#### **Afdruktaken annuleren via een Macintosh-computer met Mac OS 9.x**

Als u een afdruktaak naar de printer stuurt, wordt op het bureaublad een pictogram weergegeven dat de geselecteerde printer aangeeft.

- 1 Dubbelklik op dit pictogram op het bureaublad.  
Een venster met een lijst van afdruktaken wordt weergegeven.
- 2 Selecteer de taak die u wilt annuleren.
- 3 Klik op het pictogram van de prullenmand.

#### **Afdruktaken annuleren via een Macintosh-computer met Mac OS X**

- 1 Open **Programma's** → **Hulpprogramma's** en dubbelklik vervolgens op **Afdrukbeheer** of **Printerconfiguratie**.
- 2 Dubbelklik op de printer waarnaar u de afdruktaak hebt verstuurd.
- 3 Selecteer in het printervenster de afdruktaak die u wilt annuleren.
- 4 Druk op **Delete**.

## ***Papierstoringen voorkomen***

Gebruik geschikt afdruk materiaal (papier, transparanten, etiketten en karton) zodat u probleemloos kunt afdrukken. Raadpleeg "Welke soorten afdruk materiaal kunnen worden geplaatst?" op pagina 7 voor meer informatie.

**Opmerking:** probeer altijd eerst een paar testvellen uit van het papier of afdruk materiaal dat u wilt gaan gebruiken, voordat u grote hoeveelheden aanschaft.

De meeste storingen kunt u vermijden door het goede afdruk materiaal te kiezen en het afdruk materiaal op de juiste wijze te plaatsen. Zie de gedetailleerde instructies voor het vullen van de invoerladen:

- "Papier in de lade voor 250 vel plaatsen" op pagina 8
- "Papier in de handmatige invoer plaatsen" op pagina 12

De volgende tips kunnen papierstoringen helpen voorkomen:

- Gebruik alleen aanbevolen afdruk materiaal.
- Plaats nooit te veel afdruk materiaal in de laden. Zorg dat de hoogte van de stapel niet boven de maximumhoogte (aangegeven in de papierladen) uitkomt.
- Plaats nooit gekreukt, gevouwen, vochtig of kromgetrokken afdruk materiaal.
- Buig het afdruk materiaal, waaier ze uit en maak er een rechte stapel van voordat u het materiaal in de printer plaatst. Als er storingen met het afdruk materiaal optreden, probeer dan om het afdruk materiaal per vel via de handmatige invoer in te voeren.
- Gebruik geen afdruk materiaal dat u zelf op maat hebt gesneden of geknipt.
- Plaats geen afdruk materiaal van verschillend formaat, verschillend gewicht of verschillende soorten in dezelfde lade.
- Zorg ervoor dat de aanbevolen afdrukszijde voor enkel- of dubbelzijdig afdrukken in de lade is geplaatst.
- Bewaar het afdruk materiaal in een geschikte omgeving. Raadpleeg de cd *Software en documentatie* voor meer informatie.
- Verwijder de laden nooit tijdens de uitvoering van een afdruktaak.

# Papierstoringen verhelpen

---

- Duw alle laden stevig in de printer nadat u ze hebt gevuld.
- Zorg ervoor dat de geleiders in de laden zijn ingesteld op het geplaatste formaat. De geleiders mogen niet te strak tegen de stapel afdrukmetaal zijn gedrukt.

## Papierstoringen verhelpen

De meeste papierstoringen kunt u vermijden door zorgvuldig het afdrukmetaal te kiezen en dit op de juiste wijze te plaatsen. Raadpleeg "Papierstoringen voorkomen" op pagina 15 voor meer informatie over het vermijden van papierstoringen. Als er toch papier vastloopt, voert u de stappen uit die in dit gedeelte worden beschreven.







Als het foutbericht Papier vast wordt weergegeven, verwijdert u eerst alle vastgelopen papier uit de gehele papierbaan en drukt u vervolgens op  om het bericht te verwijderen en het afdrukken te hervatten. De printer drukt een nieuw exemplaar af van de pagina die is vastgelopen als Herstel na storing is ingesteld op Aan of Auto. De instelling Auto garandeert echter niet dat de pagina opnieuw wordt afgedrukt.

## Storingen identificeren

Als het papier in de printer vastloopt, wordt het bijbehorende storingsbericht weergegeven op het bedieningspaneel van de printer.

## Papierstoringsberichten



In de onderstaande tabel wordt een lijst weergegeven met de storingsberichten die kunnen optreden en de actie die nodig is om het bericht te verwijderen. Het storingsbericht geeft het gebied aan waar het papier is vastgelopen. Het verdient echter aanbeveling de gehele papierbaan vrij te maken om er zeker van te zijn dat alle storingen zijn verholpen.

Bericht	Oplossing
200 Papier vast - Verwijder cartridge	<ol style="list-style-type: none"><li>1 Verwijder het vastgelopen papier uit de papierbaan.</li><li>2 Druk op  om het bericht te verwijderen en door te gaan met afdrukken.</li></ol>
201 Papier vast - Verwijder cartridge	<ol style="list-style-type: none"><li>1 Verwijder het vastgelopen papier uit de papierbaan.</li><li>2 Druk op  om het bericht te verwijderen en door te gaan met afdrukken.</li></ol>
202 Papier vast - Open achterklep	<ol style="list-style-type: none"><li>1 Verwijder het vastgelopen papier uit de papierbaan.</li><li>2 Druk op  om het bericht te verwijderen en door te gaan met afdrukken.</li></ol>
231 Papier vast - Open achterklep	<ol style="list-style-type: none"><li>1 Verwijder het vastgelopen papier uit de papierbaan.</li><li>2 Druk op  om het bericht te verwijderen en door te gaan met afdrukken.</li></ol>
23x Papier vast - Open achterklep	<ol style="list-style-type: none"><li>1 Verwijder het vastgelopen papier uit de papierbaan.</li><li>2 Druk op  om het bericht te verwijderen en door te gaan met afdrukken.</li></ol>
234 Papier vast - Controleer duplex	<ol style="list-style-type: none"><li>1 Verwijder het vastgelopen papier uit de papierbaan.</li><li>2 Druk op  om het bericht te verwijderen en door te gaan met afdrukken.</li></ol>
235 Papier vast - Open achterklep	<ol style="list-style-type: none"><li>1 Open de klep van de achteruitvoer van de printer.</li><li>2 Verwijder het vastgelopen afdrukmetaal.</li></ol>



## Papierstoringen verhelpen

---

Bericht	Oplossing
24x Papier vast - Controleer lade <x>	<ol style="list-style-type: none"><li>1 Verwijder het vastgelopen papier uit de papierbaan.</li><li>2 Druk op  om het bericht te verwijderen en door te gaan met afdrucken.</li></ol>
251 Papier vast - Controleer handmatige invoer	<ol style="list-style-type: none"><li>1 Verwijder het vastgelopen papier uit de papierbaan.</li><li>2 Druk op  om het bericht te verwijderen en door te gaan met afdrucken.</li></ol>

### ***Papierstoringen verhelpen***

Maak de gehele papierbaan vrij als een papierstoring optreedt.

- 1 Open de lade voor 250 vel. Verwijder indien nodig de lade uit de printer.

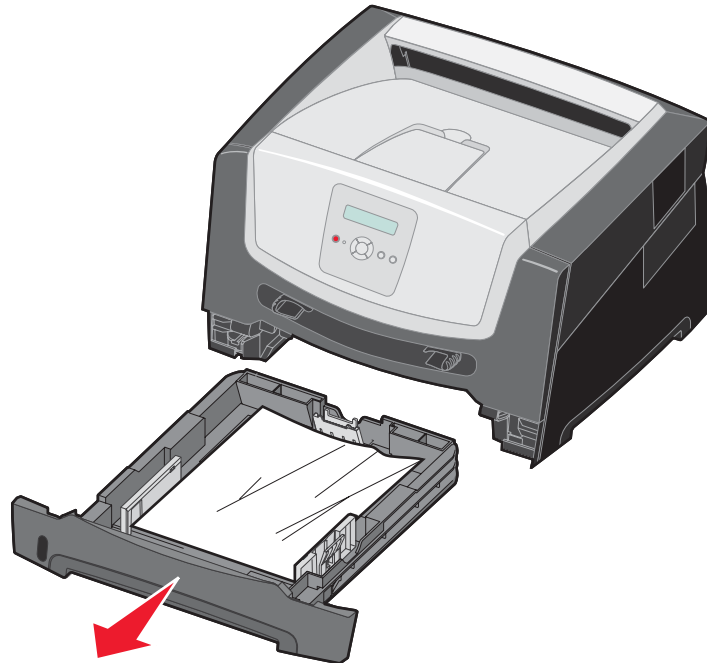

- 2 Verwijder het vastgelopen papier.

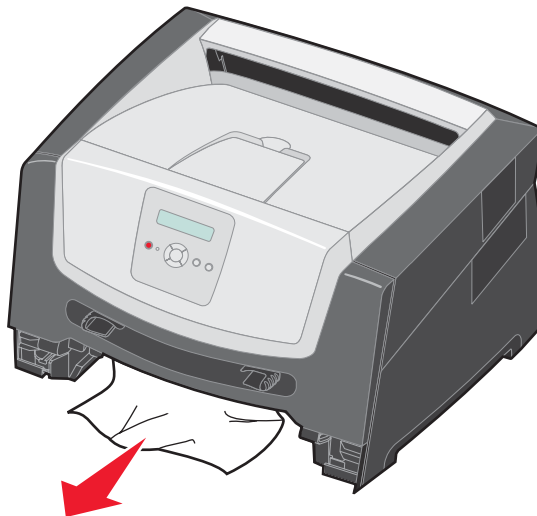

## Papierstoringen verhelpen

---

- 3 Duw de groene klep van de duplexeenheid omlaag om toegang te krijgen tot de vastgelopen vellen in het duplexgebied. Verwijder het gekreukte papier.

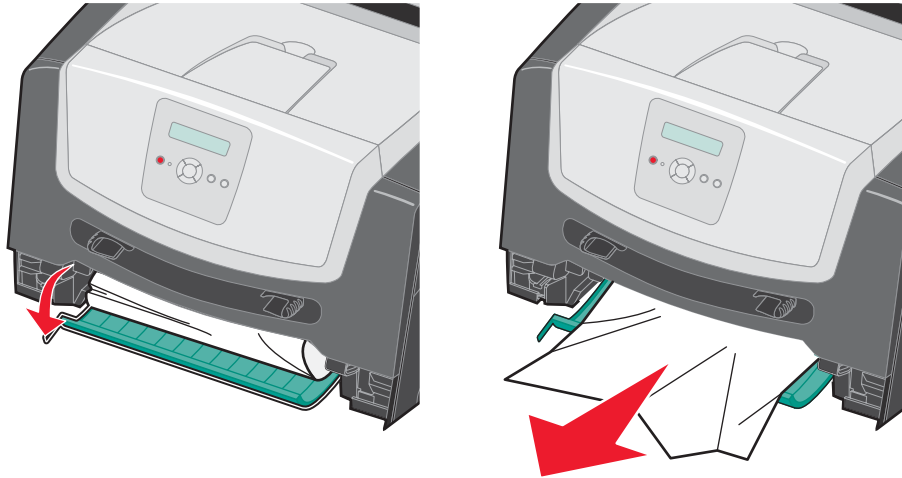

- 4 Plaats de lade voor 250 vel in de printer.

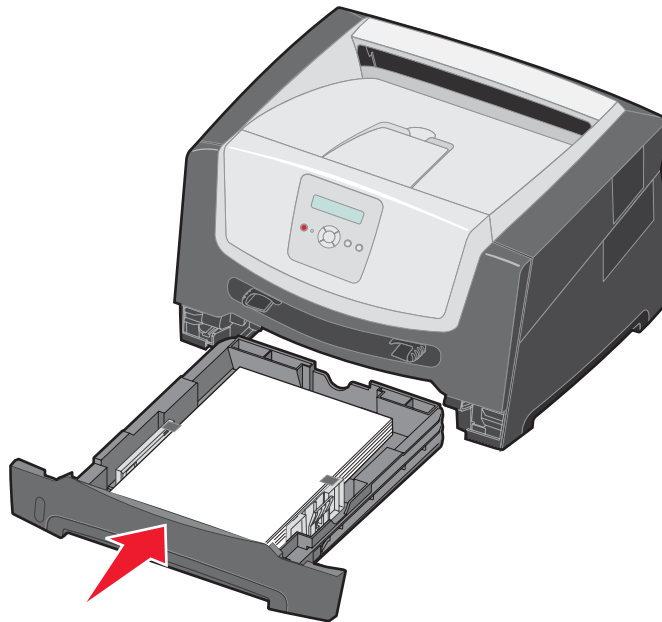

## Papierstoringen verhelpen

---

- 5 Open de voorklep en verwijder het printer-cartridgemechanisme.

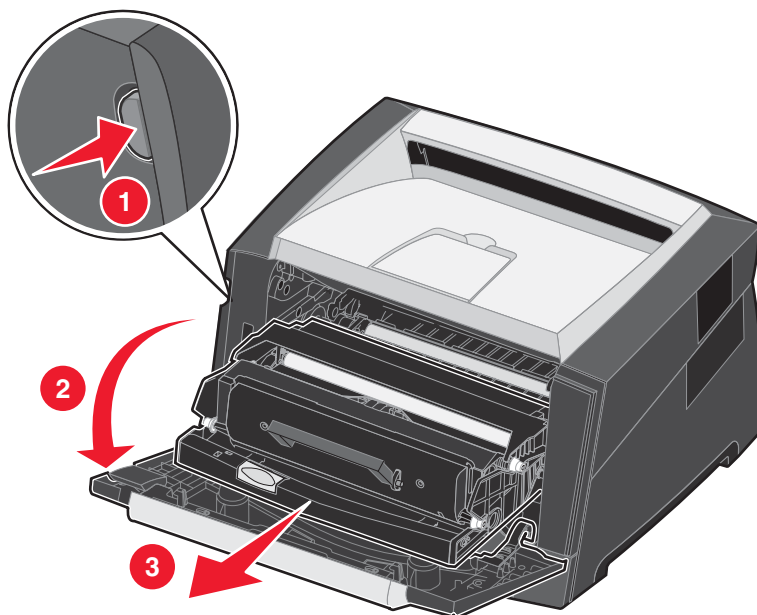

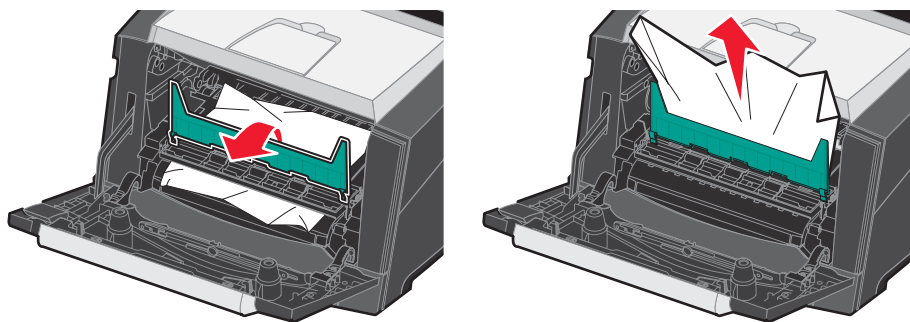

**LET OP:** het verhittingsstation en het gebied eromheen kunnen heet zijn.

- 6 Til de groene klep aan de voorkant van de printer op en verwijder vastgelopen papier onder de klep.

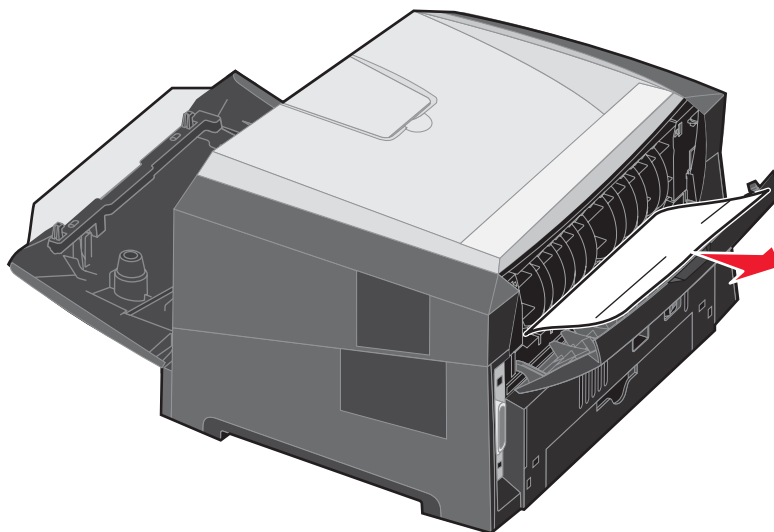

- 7 Open de klep van de achteruitvoer en verwijder het vastgelopen papier.



- 8 Als u alle vastgelopen vellen hebt verwijderd, installeert u het printercartridgemechanisme opnieuw. Sluit daarna alle kleppen van de printer.
- 9 Druk op .

**Opmerking:** de optie Herstel na storing wordt standaard ingesteld op Auto. Als de optie Herstel na storing is ingesteld op Auto, kan het geheugen, waarin het beeld van een vastgelopen pagina is opgeslagen, opnieuw worden gebruikt nadat de pagina is afgedrukt maar vóórdat de pagina de printer heeft verlaten. Dit is mogelijk indien het geheugen voor een andere bewerking moet worden gebruikt. Een vastgelopen pagina kan dus wel of niet opnieuw worden afgedrukt, afhankelijk van de beschikbare ruimte in het printergeheugen.

### ***Papierstoringen in de handmatige invoer verhelpen***

- 1 Verwijder het papier uit de handmatige invoer.



- 2 Open de voorklep en verwijder het printer-cartridgemechanisme.

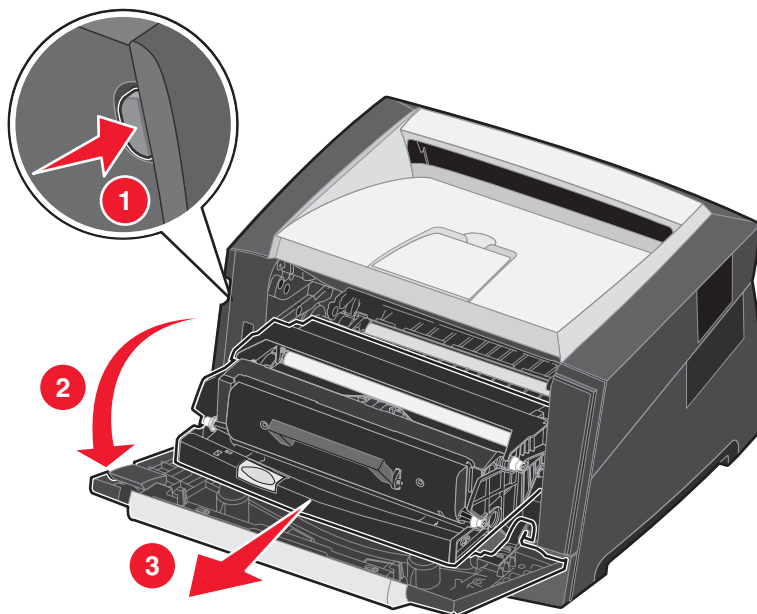

- 3 Til de groene klep aan de voorkant van de printer op en verwijder vastgelopen papier onder de klep.

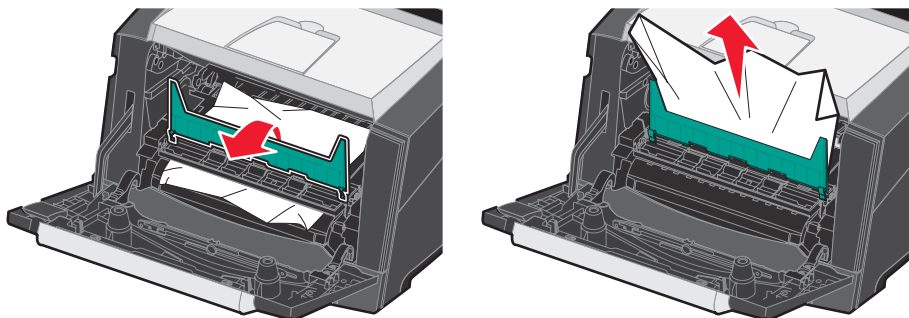



**LET OP:** het verhittingsstation en het gebied eromheen kunnen heet zijn.

- 4 Open de klep van de achteruitvoer en verwijder het vastgelopen papier.

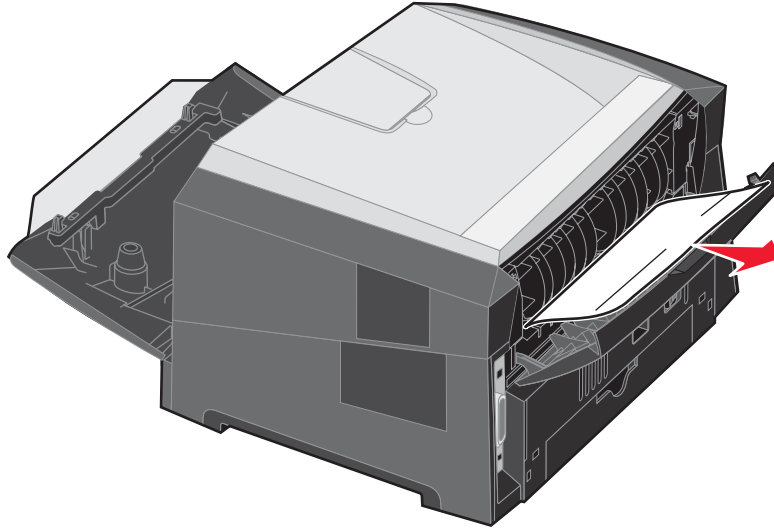

- 5 Als u alle vastgelopen vellen hebt verwijderd, installeert u het printercartridgemechanisme opnieuw. Sluit daarna alle kleppen van de printer.

- 6 Druk op .

**Opmerking:** de optie Herstel na storing wordt standaard ingesteld op Auto. Als de optie Herstel na storing is ingesteld op Auto, kan het geheugen, waarin het beeld van een vastgelopen pagina is opgeslagen, opnieuw worden gebruikt nadat de pagina is afgedrukt maar vóórdat de pagina de printer heeft verlaten. Dit is mogelijk indien het geheugen voor een andere bewerking moet worden gebruikt. Een vastgelopen pagina kan dus wel of niet opnieuw worden afgedrukt, afhankelijk van de beschikbare ruimte in het printergeheugen.

- 7 Plaats één vel van het afdrukmetaal.

- 8 Schuif de papiergeleider aan de zijkant naar de binnenkant van de lade tot de geleider net de zijkant van het afdrukmetaal raakt.

- 9 Druk op .