

Σύντομη αναφορά

Στο μοντέλο εκτυπωτή με οθόνη 2 γραμμών

Γνωριμία με τον εκτυπωτή

Χρήση του πίνακα ελέγχου του εκτυπωτή

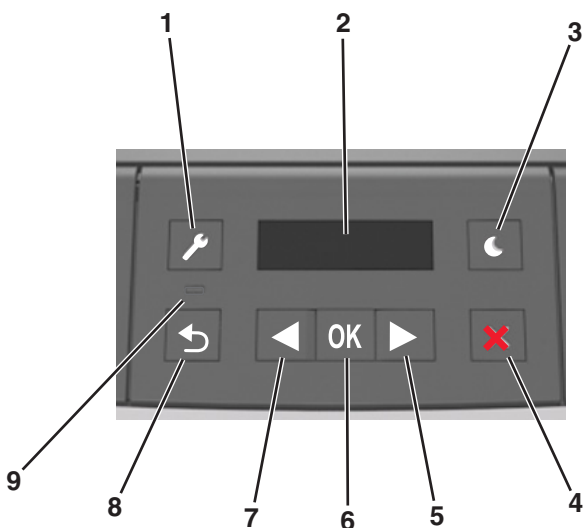

Στοιχείο	Σκοπός
1 Κουμπί "Μενού"	Ανοίγει τα μενού. Σημειώσεις: <ul style="list-style-type: none"> Τα μενού είναι διαθέσιμα μόνο όταν ο εκτυπωτής βρίσκεται σε κατάσταση "Ετοιμος". Εάν πατήσετε το κουμπί "Μενού" ενώ πραγματοποιείτε πλοήγηση εντός των μενού, ο πίνακας ελέγχου του εκτυπωτή επανέρχεται στην οθόνη μενού του κορυφαίου επιπέδου.
2 Οθόνη	Προβολή των επιλογών εκτύπωσης, καθώς και των μηνυμάτων κατάστασης και σφάλματος.

Στοιχείο	Σκοπός
3 Κουμπί Αναστολή λειτουργίας	Ενεργοποίηση κατάστασης "Αναστολή λειτουργίας" ή "Αδρανοποίηση". Σημειώσεις: <ul style="list-style-type: none"> Πατώντας οποιοδήποτε κουμπί υλικού πραγματοποιείται έξοδος του εκτυπωτή από την "Αναστολή λειτουργίας". Εάν πατήσετε το κουμπί αναστολής λειτουργίας ή το διακόπτη τροφοδοσίας, θα γίνει επαναφορά του εκτυπωτή από τη λειτουργία αδρανοποίησης.
4 Κουμπί Διακοπή	<ul style="list-style-type: none"> Έξοδος από τα μενού και επαναφορά στην κατάσταση "Ετοιμος". Διακοπή των ενεργειών του εκτυπωτή όπως η εκτύπωση ή η λήψη γραμματοσειρών.
5 Κουμπί δεξιού βέλους	<ul style="list-style-type: none"> Μετακίνηση στα μενού ή μεταξύ οθονών και επιλογών μενού. Κύλιση στις ρυθμίσεις ή στο κείμενο. Για μενού με αριθμητικές τιμές, πατήστε και κρατήστε πατημένο ένα κουμπί βέλους για να πραγματοποιήσετε κύλιση στις ρυθμίσεις. Αφήστε το κουμπί όταν εμφανιστεί η τιμή που θέλετε.
6 Κουμπί Επιλογή	<ul style="list-style-type: none"> Άνοιγμα ενός μενού. Εμφάνιση διαθέσιμων τιμών ή ρυθμίσεων για ένα μενού. Η τρέχουσα προεπιλεγμένη τιμή υποδεικνύεται από έναν αστερίσκο (*). Αποθήκευση της τιμής που εμφανίζεται ως νέας προεπιλεγμένης τιμής χρήστη.
7 Κουμπί αριστερού βέλους	<ul style="list-style-type: none"> Κύλιση στα μενού ή μεταξύ οθονών και επιλογών μενού. Κύλιση στις ρυθμίσεις ή στο κείμενο. Για μενού με αριθμητικές τιμές, πατήστε και κρατήστε πατημένο ένα κουμπί βέλους για να πραγματοποιήσετε κύλιση στις ρυθμίσεις. Αφήστε το κουμπί όταν εμφανιστεί η τιμή που θέλετε.
8 Κουμπί Πίσω	Επιστροφή στην προηγούμενη οθόνη.
9 Ενδεικτική λυχνία	Προσδιορισμός της κατάστασης ενός εκτυπωτή.

Επεξήγηση των χρωμάτων του κουμπιού αναστολής λειτουργίας και των ενδεικτικών λυχνιών.

Τα χρώματα του κουμπιού αναστολής λειτουργίας και των ενδεικτικών λυχνιών στον πίνακα ελέγχου υποδεικνύουν μια συγκεκριμένη κατάσταση του εκτυπωτή.

Ενδεικτική λυχνία	Κατάσταση του εκτυπωτή
Απενεργοποίηση	Ο εκτυπωτής είναι απενεργοποιημένος ή βρίσκεται σε λειτουργία αδρανοποίησης.
Αναβοσβήνει με πράσινο χρώμα	Ο εκτυπωτής προθερμαίνεται, επεξεργάζεται δεδομένα ή εκτυπώνει.
Σταθερό πράσινο	Ο εκτυπωτής είναι ενεργοποιημένος, αλλά σε αδράνεια.
Αναβοσβήνει με κόκκινο χρώμα	Απαιτείται παρέμβαση του χειριστή.

Λυχνία κουμπιού αναστολής λειτουργίας	Κατάσταση του εκτυπωτή
Απενεργοποίηση	Ο εκτυπωτής είναι απενεργοποιημένος, σε αδράνεια ή σε κατάσταση ετοιμότητας.
Σταθερά πορτοκαλί	Ο εκτυπωτής βρίσκεται σε κατάσταση αναστολής λειτουργίας.
Αναβοσβήνει με πορτοκαλί χρώμα	Ο εκτυπωτής εισέρχεται ή εξέρχεται από λειτουργία αδρανοποίησης.
Αναβοσβήνει με πορτοκαλί χρώμα για 0,1 δευτερόλεπτο και, στη συνέχεια, σβήνει εντελώς για 1,9 δευτερόλεπτα με αργό ρυθμό παλμού.	Ο εκτυπωτής είναι σε λειτουργία αδρανοποίησης.

Ορισμός του μεγέθους και του τύπου χαρτιού

1 Από τον πίνακα ελέγχου του εκτυπωτή, μεταβείτε στην επιλογή:

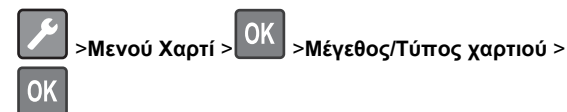

2 Επιλέξτε **Μέγεθος θήκης [x]** ή **Τύπος θήκης [x]** και, στη συνέχεια, πατήστε το κουμπί **OK**.

3 Αλλάξτε το μέγεθος χαρτιού ή τη ρύθμιση τύπου και, στη συνέχεια, πατήστε **OK**.

Σημειώσεις:

- Η ρύθμιση μεγέθους χαρτιού για την τυπική θήκη 250 φύλλων (Θήκη 1), την προαιρετική θήκη 250 ή 550 φύλλων (Θήκη 2) και τον τροφοδότη διαφορετικών μεγεθών θα

πρέπει να έχει οριστεί μη αυτόματα στο μενού μεγέθους χαρτιού.

- Η εργοστασιακή προεπιλεγμένη ρύθμιση τύπου χαρτιού για τη θήκη 1 είναι "Απλό χαρτί".
- Η προεπιλεγμένη εργοστασιακή ρύθμιση τύπου χαρτιού για τον τροφοδότη διαφορετικών μεγεθών είναι "Μη τυποτ. τύπος 6".
- Η ρύθμιση τύπου χαρτιού θα πρέπει να έχει οριστεί μη αυτόματα για όλες τις θήκες.





Διαμόρφωση των ρυθμίσεων για χαρτί Universal

Το μέγεθος χαρτιού Universal είναι μια ρύθμιση που ορίζεται από τον χρήστη και επιτρέπει την εκτύπωση σε μεγέθη χαρτιού που δεν υπάρχουν στα μενού του εκτυπωτή.

Σημειώσεις:





- Το μικρότερο υποστηριζόμενο μέγεθος χαρτιού Universal είναι 76 x 127 χιλ. (3 x 5 ίντσες) και υποστηρίζεται μόνο από τον τροφοδότη πολλαπλών χρήσεων.
- Το μεγαλύτερο υποστηριζόμενο μέγεθος χαρτιού Universal είναι 216 x 355,6 χιλ. (8,5 x 14 ίντσες) και υποστηρίζεται από όλες τις προελεύσεις χαρτιού.

Από τον πίνακα ελέγχου, μεταβείτε στις επιλογές:

 >Μενού Χαρτί >  >Γενική
ρύθμιση >  >Μονάδες μέτρησης >  > επιλέξτε
μονάδα μέτρησης > 

Καθορίστε το ύψος και το πλάτος χαρτιού

- 1 Από τον πίνακα ελέγχου, μεταβείτε στις επιλογές:

 >Μενού Χαρτί >  >Γενική ρύθμιση >
 >Μονάδες μέτρησης >  > επιλέξτε μονάδα
μέτρησης > 

- 2 Πατήστε τα κουμπιά βέλους έως ότου εμφανιστεί η επιλογή "Ύψος κατακ. προσ. ή Πλάτος κατακ. προσ." και, στη

συνέχεια, πατήστε το .

- 3 Αλλάξτε τις ρυθμίσεις και, στη συνέχεια, πατήστε .

Προσαρμογή σκουρότητας τόνερ

Χρήση του Embedded Web Server

- 1 Ανοίξτε ένα πρόγραμμα περιήγησης στο Web και πληκτρολογήστε τη διεύθυνση IP του εκτυπωτή στο πεδίο διεύθυνσης.

Σημειώσεις:

- Δείτε τη διεύθυνση IP του εκτυπωτή στην ενότητα TCP/IP στο μενού "Δίκτυο/Θύρες". Η διεύθυνση IP εμφανίζεται ως τέσσερα σύνολα αριθμών που χωρίζονται από τελείες, όπως 123.123.123.123.
- Εάν χρησιμοποιείτε διακομιστή μεσολάβησης, τότε απενεργοποιήστε τον προσωρινά για να φορτώσετε σωστά την ιστοσελίδα του εκτυπωτή.





- 2 Κάντε κλικ στις επιλογές **Ρυθμίσεις >Ρυθμίσεις εκτύπωσης >Μενού Ποιότητα >Σκουρότητα τόνερ.**
- 3 Προσαρμόστε τη ρύθμιση σκουρότητας του τόνερ.
- 4 Κάντε κλικ στο κουμπί **Υποβολή.**

Χρήση των ρυθμίσεων εκτυπωτή στον υπολογιστή

Ανάλογα με το λειτουργικό σύστημα, ρυθμίστε τη σκουρότητα του τόνερ χρησιμοποιώντας το Βοηθητικό πρόγραμμα ρυθμίσεων τοπικού εκτυπωτή ή το βοηθητικό πρόγραμμα Printer Settings.

Χρήση του πίνακα ελέγχου του εκτυπωτή

- 1 Από τον πίνακα ελέγχου του εκτυπωτή, μεταβείτε στην επιλογή:

 >Ρυθμίσεις >  >Ρυθμίσεις εκτύπωσης >
 >Μενού Ποιότητα >  >Σκουρότητα τόνερ >

- 2 Προσαρμόστε τη ρύθμιση σκουρότητας του τόνερ.

- 3 Πατήστε .

Σύνδεση και αποσύνδεση θηκών

Χρήση του Embedded Web Server

- 1 Ανοίξτε ένα πρόγραμμα περιήγησης στο Web και πληκτρολογήστε τη διεύθυνση IP του εκτυπωτή στο πεδίο διεύθυνσης.

Σημειώσεις:

- Δείτε τη διεύθυνση IP του εκτυπωτή στην ενότητα TCP/IP στο μενού "Δίκτυο/Θύρες". Η διεύθυνση IP εμφανίζεται ως τέσσερα σύνολα αριθμών που χωρίζονται από τελείες, όπως 123.123.123.123.
- Εάν χρησιμοποιείτε διακομιστή μεσολάβησης, τότε απενεργοποιήστε τον προσωρινά για να φορτώσετε σωστά την ιστοσελίδα του εκτυπωτή.

- 2 Κάντε κλικ στην επιλογή **Ρυθμίσεις >Μενού Χαρτί.**

- 3 Αλλάξτε τις ρυθμίσεις της θήκης για να ορίσετε το μέγεθος και τον τύπο χαρτιού για τη συγκεκριμένη θήκη.

- Για να συνδέσετε τις θήκες, βεβαιωθείτε ότι το μέγεθος και ο τύπος χαρτιού στη μία θήκη αντιστοιχεί με αυτό στην άλλη θήκη.
- Για να αποσυνδέσετε τις θήκες, βεβαιωθείτε ότι το μέγεθος ή ο τύπος χαρτιού στη μία θήκη δεν αντιστοιχεί με αυτό στην άλλη θήκη.

- 4 Κάντε κλικ στο κουμπί **Υποβολή.**

Χρήση των ρυθμίσεων εκτυπωτή στον υπολογιστή

Ανάλογα με το λειτουργικό σύστημα, μεταβείτε στο μενού Χαρτί χρησιμοποιώντας το Βοηθητικό πρόγραμμα ρυθμίσεων τοπικού εκτυπωτή ή το βοηθητικό πρόγραμμα Printer Settings.

Σημείωση: Μπορείτε επίσης να ορίσετε το μέγεθος και τον τύπο χαρτιού για τη θήκη από τον πίνακα ελέγχου του εκτυπωτή. Για περισσότερες πληροφορίες, δείτε "[Ορισμός του μεγέθους και του τύπου χαρτιού](#)" στη σελίδα 1.

ΠΡΟΣΟΧΗ—ΠΙΘΑΝΟΤΗΤΑ ΒΛΑΒΗΣ: Το χαρτί που έχει τοποθετηθεί στη θήκη θα πρέπει να αντιστοιχεί στον τύπο χαρτιού που έχει αντιστοιχιστεί στον εκτυπωτή. Η θερμοκρασία στη μονάδα τήξης ποικίλλει ανάλογα με τον Τύπο χαρτιού που ορίζεται. Ενδέχεται να παρουσιαστούν προβλήματα εκτύπωσης εάν οι ρυθμίσεις δεν έχουν διαμορφωθεί σωστά.

Χρήση του μοντέλου εκτυπωτή με οθόνη 2,4 ιντσών

Γνωριμία με τον εκτυπωτή

Χρήση του πίνακα ελέγχου

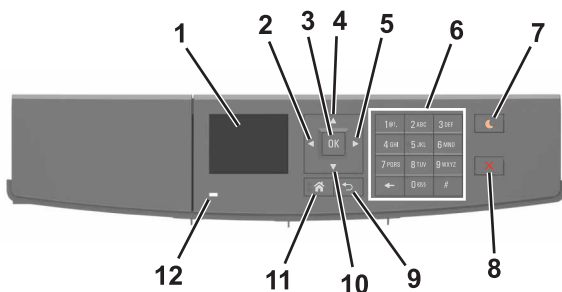

Χρησιμοποιήστε το	Για
1	Εμφάνιση Προβολή της κατάστασης του εκτυπωτή και των μηνυμάτων. Ρύθμιση και χειρισμός του εκτυπωτή.
2	Κουμπί αριστερού βέλους Πραγματοποιήσετε μετακίνηση προς τα αριστερά.
3	Κουμπί Επιλογή Ορισμός επιλογών μενού. Αποθήκευση των ρυθμίσεων.
4	Κουμπί επάνω βέλους Κύλιση προς τα επάνω.
5	Κουμπί δεξιού βέλους Πραγματοποιήσετε μετακίνηση προς τα δεξιά.
6	Πληκτρολόγιο Εισαγωγή αριθμών, γραμμάτων ή συμβόλων.

Χρησιμοποιήστε το	Για
7	Κουμπί Αδράνεια Ενεργοποίηση κατάστασης "Αδράνεια" ή "Αδρανοποίηση". Οι ακόλουθες ενέργειες επαναφέρουν τον εκτυπωτή από την κατάσταση αναστολής λειτουργίας: <ul style="list-style-type: none"> • Πάτημα οποιουδήποτε κουμπιού • Αποστολή μιας εργασίας εκτύπωσης από τον υπολογιστή • Εκτέλεση επαναφοράς κατά την ενεργοποίηση με το κύριο διακόπτη ρεύματος Με τις ακόλουθες ενέργειες, ο εκτυπωτής επανέρχεται από τη λειτουργία αδρανοποίησης <ul style="list-style-type: none"> • Πάτημα του κουμπιού αναστολής λειτουργίας μέχρι ο εκτυπωτής να επανέλθει • Εκτέλεση επαναφοράς κατά την ενεργοποίηση με το κύριο διακόπτη ρεύματος
8	Κουμπί Διακοπή ή Άκυρο Σταματά κάθε δραστηριότητα του εκτυπωτή.
9	Κουμπί Πίσω Επιστρέψετε στην προηγούμενη οθόνη.
10	Κουμπί κάτω βέλους Κύλιση προς τα κάτω.
11	Κουμπί αρχικής οθόνης Μετάβαση στην αρχική οθόνη.
12	Ενδεικτική λυχνία Έλεγχος της κατάστασης του εκτυπωτή.

Ορισμός του μεγέθους και του τύπου χαρτιού

1 Από τον πίνακα ελέγχου του εκτυπωτή, μεταβείτε στην επιλογή:

>Ρυθμίσεις > >Μενού Χαρτί >
 >Μέγεθος/Τύπος χαρτιού >

2 Πατήστε το κουμπί του πάνω ή κάτω βέλους, για να επιλέξετε θήκη ή τροφοδότη και, στη συνέχεια, πατήστε το κουμπί

3 Πατήστε τα κουμπιά πάνω ή κάτω βέλους για να επιλέξετε μέγεθος χαρτιού και, στη συνέχεια, πατήστε το κουμπί

4 Πατήστε τα κουμπιά πάνω ή κάτω βέλους για να επιλέξετε

τύπο χαρτιού και, στη συνέχεια, πατήστε το κουμπί για να αλλάξετε τις ρυθμίσεις.

Διαμόρφωση των ρυθμίσεων για χαρτί Universal

Το μέγεθος χαρτιού Universal είναι μια ρύθμιση που ορίζεται από τον χρήστη και επιτρέπει την εκτύπωση σε μεγέθη χαρτιού που δεν υπάρχουν στα μενού του εκτυπωτή.

Σημειώσεις:

- Το μικρότερο υποστηριζόμενο μέγεθος χαρτιού Universal είναι 76 x 127 χιλ. (3 x 5 ίντσες) και υποστηρίζεται μόνο από τον τροφοδότη πολλαπλών χρήσεων.
- Το μεγαλύτερο υποστηριζόμενο μέγεθος χαρτιού Universal είναι 216 x 355,6 χιλ. (8,5 x 14 ίντσες) και υποστηρίζεται από όλες τις προελεύσεις χαρτιού.

1 Από τον πίνακα ελέγχου, μεταβείτε στις επιλογές:

>Ρυθμίσεις > >Μενού χαρτί > >Γενική ρύθμιση > >Μονάδες μέτρησης > > επιλέξτε μονάδα μέτρησης >

2 Επιλέξτε Πλάτος κατακ προσ ή Ύψος κατακ. προσ., και, στη συνέχεια, πατήστε το κουμπί .

3 Πατήστε το κουμπί του αριστερού ή του δεξιού βέλους για να αλλάξετε τη ρύθμιση και πατήστε το κουμπί .

Πρόσβαση στον Embedded Web Server

Ο Embedded Web Server είναι η ιστοσελίδα του εκτυπωτή που σας δίνει τη δυνατότητα να προβάλλετε και να διαμορφώνετε απομακρυσμένα τις ρυθμίσεις του εκτυπωτή, ακόμα και αν δεν βρίσκεστε κοντά στον εκτυπωτή.

1 Εξασφαλίστε τη διεύθυνση IP του εκτυπωτή:

- Από την αρχική οθόνη του πίνακα ελέγχου του εκτυπωτή
- Από την ενότητα TCP/IP του μενού Δίκτυο/Θύρες
- Εκτυπώνοντας μια σελίδα ρύθμισης δικτύου ή μια σελίδα ρυθμίσεων μενού και εντοπίζοντας την ενότητα TCP/IP

Σημείωση: Η διεύθυνση IP εμφανίζεται ως τέσσερα σύνολα αριθμών που χωρίζονται από τελείες, όπως **123.123.123.123**.

- 2 Ανοίξτε ένα πρόγραμμα περιήγησης στο Web και πληκτρολογήστε τη διεύθυνση IP στο πεδίο διεύθυνσης.
- 3 Πατήστε **Enter**.

Σημείωση: Εάν χρησιμοποιείτε διακομιστή μεσολάβησης, τότε απενεργοποιήστε τον προσωρινά για να φορτώσετε σωστά την ιστοσελίδα του εκτυπωτή.

Προσαρμογή σκουρότητας τόνερ

Χρήση του Embedded Web Server

- 1 Ανοίξτε ένα πρόγραμμα περιήγησης στο Web και πληκτρολογήστε τη διεύθυνση IP του εκτυπωτή στο πεδίο διεύθυνσης.

Σημειώσεις:

- Δείτε τη διεύθυνση IP του εκτυπωτή στην ενότητα TCP/IP στο μενού "Δίκτυο/θύρες". Η διεύθυνση IP εμφανίζεται ως τέσσερα σύνολα αριθμών που χωρίζονται από τελείες, όπως 123.123.123.123.
- Εάν χρησιμοποιείτε διακομιστή μεσολάβησης, τότε απενεργοποιήστε τον προσωρινά για να φορτώσετε σωστά την ιστοσελίδα του εκτυπωτή.

- 2 Κάντε κλικ στις επιλογές **Ρυθμίσεις >Ρυθμίσεις εκτύπωσης >Μενού ποιότητας >Σκουρότητα τόνερ**.
- 3 Προσαρμόστε τη σκουρότητα του τόνερ και κάντε κλικ στο **Υποβολή**.

Χρήση του πίνακα ελέγχου του εκτυπωτή

- 1 Από τον πίνακα ελέγχου του εκτυπωτή, μεταβείτε στην επιλογή:

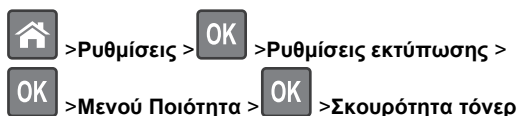

- 2 Προσαρμόστε τη σκουρότητα του τόνερ και, έπειτα, πατήστε **OK**.

Εκτύπωση από κινητή συσκευή

Για τη λήψη μιας συμβατής εφαρμογής εκτύπωσης από φορητές συσκευές, επισκεφθείτε την τοποθεσία μας στο Web ή επικοινωνήστε με το τοπικό κατάστημα από το οποίο προμηθευτήκατε τον εκτυπωτή.

Σημείωση: Οι εφαρμογές για εκτύπωση από φορητές συσκευές μπορεί να είναι επίσης διαθέσιμες από τον κατασκευαστή της φορητής συσκευής σας.

Σύνδεση και αποσύνδεση θηκών

- 1 Ανοίξτε ένα πρόγραμμα περιήγησης στο Web και πληκτρολογήστε τη διεύθυνση IP στο πεδίο διεύθυνσης.

Σημειώσεις:

- Δείτε τη διεύθυνση IP του εκτυπωτή στον πίνακα ελέγχου, στην ενότητα TCP/IP του μενού Δίκτυο/Θύρες. Η διεύθυνση IP εμφανίζεται ως τέσσερα σύνολα αριθμών που χωρίζονται από τελείες, όπως 123.123.123.123.
- Εάν χρησιμοποιείτε διακομιστή μεσολάβησης, τότε απενεργοποιήστε τον προσωρινά για να φορτώσετε σωστά την ιστοσελίδα του εκτυπωτή.

- 2 Κάντε κλικ στις επιλογές **Ρυθμίσεις >Μενού "Χαρτί"**.
- 3 Αλλάξτε τις ρυθμίσεις για τον τύπο και το μέγεθος του χαρτιού για τις θήκες που συνδέετε.
 - Για να συνδέσετε θήκες, βεβαιωθείτε ότι το μέγεθος και ο τύπος του χαρτιού για τη θήκη συμφωνούν με τις αντίστοιχες ρυθμίσεις για την άλλη θήκη.
 - Για να αποσυνδέσετε θήκες, βεβαιωθείτε ότι το μέγεθος ή ο τύπος του χαρτιού για τη θήκη δεν συμφωνούν με τις αντίστοιχες ρυθμίσεις για την άλλη θήκη.
- 4 Κάντε κλικ στο κουμπί **Υποβολή**.

Σημείωση: Η αλλαγή των ρυθμίσεων μεγέθους και τύπου χαρτιού μπορεί να γίνει επίσης από τον πίνακα ελέγχου. Για περισσότερες πληροφορίες, δείτε "[Ορισμός του μεγέθους και του τύπου χαρτιού](#)" στη σελίδα 3.

ΠΡΟΣΟΧΗ—ΠΙΘΑΝΟΤΗΤΑ ΒΛΑΒΗΣ: Το χαρτί που έχει τοποθετηθεί στη θήκη θα πρέπει να αντιστοιχεί στον τύπο χαρτιού που έχει αντιστοιχιστεί στον εκτυπωτή. Η θερμοκρασία στη μονάδα τήξης ποικίλλει ανάλογα με τον Τύπο χαρτιού που ορίζεται. Ενδέχεται να παρουσιαστούν προβλήματα εκτύπωσης εάν οι ρυθμίσεις δεν έχουν διαμορφωθεί σωστά.

Εκτύπωση

Εκτύπωση εγγράφου

- 1 Από το μενού "Χαρτί" του πίνακα ελέγχου εκτυπωτή, ορίστε τον τύπο χαρτιού και μέγεθος χαρτιού που αντιστοιχεί στο χαρτί που έχει τοποθετηθεί στον εκτυπωτή.
- 2 Πραγματοποιήστε αποστολή της εργασίας εκτύπωσης:

Για χρήστες Windows

- α Αφού ανοίξετε ένα έγγραφο, κάντε κλικ στην επιλογή **Αρχείο >Εκτύπωση**.
- β Κάντε κλικ στις επιλογές **Ιδιότητες, Προτιμήσεις, Επιλογές ή Ρύθμιση**.
- γ Προσαρμόστε τις ρυθμίσεις, εάν απαιτείται.
- δ Κάντε κλικ στις επιλογές **OK >Εκτύπωση**.

Για χρήστες Macintosh

- α Προσαρμόστε τις ρυθμίσεις στο παράθυρο διαλόγου "Page Setup".
 - 1 Αφού ανοίξετε ένα έγγραφο, επιλέξτε **File >Page Setup**.
 - 2 Επιλέξτε μέγεθος χαρτιού ή δημιουργήστε ένα προσαρμοσμένο μέγεθος ώστε να αντιστοιχεί στο χαρτί που έχει τοποθετηθεί.
 - 3 Κάντε κλικ στο **OK**.
- β Προσαρμόστε τις ρυθμίσεις ανάλογα με τις απαιτήσεις στο παράθυρο διαλόγου "Print":
 - 1 Αφού ανοίξετε ένα έγγραφο, επιλέξτε **File >Print**. Αν χρειαστεί, κάντε κλικ στο τρίγωνο για να δείτε περισσότερες επιλογές.
 - 2 Στο παράθυρο διαλόγου "Print" και στα αναδυόμενα μενού, προσαρμόστε τις ρυθμίσεις σύμφωνα με τις ανάγκες σας.

Σημείωση: Για να πραγματοποιηθεί εκτύπωση σε συγκεκριμένο τύπο χαρτιού, προσαρμόστε τις ρυθμίσεις τύπου χαρτιού ώστε να αντιστοιχούν στο χαρτί που έχει τοποθετηθεί ή επιλέξτε την κατάλληλη θήκη ή τροφοδότη.
 - 3 Κάντε κλικ στην επιλογή **Print**.

Ακύρωση μιας εργασίας εκτύπωσης από τον υπολογιστή



Για χρήστες των Windows

- 1 Ανοίξτε το φάκελο εκτυπωτών και, στη συνέχεια, επιλέξτε τον εκτυπωτή σας.
- 2 Από την ουρά εκτύπωσης, επιλέξτε την εργασία εκτύπωσης που θέλετε να ακυρώσετε και, στη συνέχεια, διαγράψτε την.

Για χρήστες Macintosh

- 1 Από το System Preferences (Προτιμήσεις συστήματος) στο μενού Apple, μεταβείτε στον εκτυπωτή σας.
- 2 Από την ουρά εκτύπωσης, επιλέξτε την εργασία εκτύπωσης που θέλετε να ακυρώσετε και, στη συνέχεια, διαγράψτε την.

Ακύρωση μιας εργασίας εκτύπωσης από τον πίνακα ελέγχου εκτυπωτή

Στον πίνακα ελέγχου εκτυπωτή, πατήστε το κουμπί  > .

Τοποθέτηση χαρτιού και ειδικών μέσων εκτύπωσης

Τοποθέτηση χαρτιού στις θήκες

 **ΠΡΟΣΟΧΗ—ΠΙΘΑΝΟΤΗΤΑ ΤΡΑΥΜΑΤΙΣΜΟΥ:** Για να μειωθεί ο κίνδυνος από την αστάθεια του εξοπλισμού, η τοποθέτηση χαρτιού πρέπει να πραγματοποιείται μεμονωμένα σε κάθε θήκη. Διατηρείτε κάθε άλλη θήκη κλειστή έως ότου είναι απαραίτητο να χρησιμοποιηθεί.

- 1 Τραβήξτε ολόκληρη τη θήκη προς τα έξω.

Σημείωση: Μην αφαιρείτε τις θήκες κατά την εκτύπωση μιας εργασίας ή όταν στην οθόνη του εκτυπωτή εμφανίζεται το μήνυμα **Απασχολημένος**. Ενδέχεται να προκληθεί εμπλοκή.



- 2 Πιέστε και, στη συνέχεια, σύρετε τον οδηγό πλάτους στην κατάλληλη θέση για το μέγεθος του χαρτιού που τοποθετείτε.

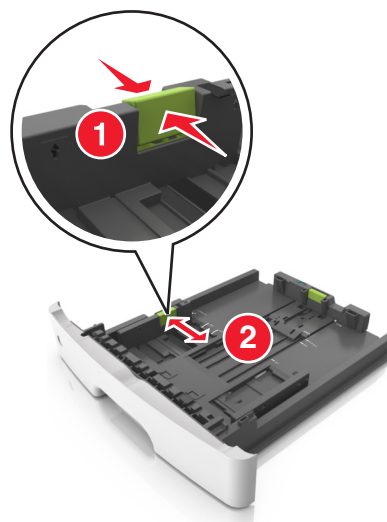

- 3 Πιέστε και, στη συνέχεια, σύρετε τον οδηγό μήκους στην κατάλληλη θέση για το μέγεθος του χαρτιού που τοποθετείτε.

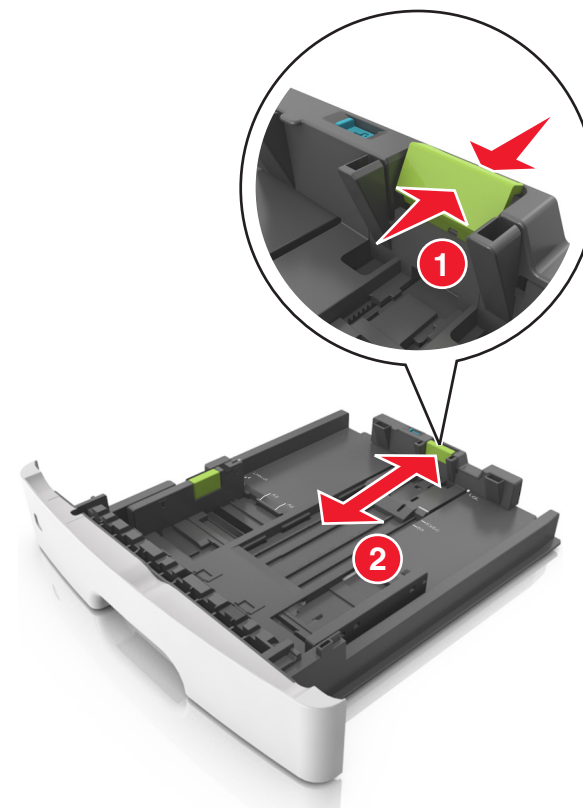

Σημειώσεις:

- Για ορισμένα μεγέθη χαρτιού, όπως letter, legal και A4, πιέστε και σύρετε τον οδηγό μήκους προς τα πίσω, ώστε να χωρέσει σε μήκος το χαρτί που τοποθετείτε.
- Όταν τοποθετείτε χαρτί μεγέθους legal, ο οδηγός μήκους επεκτείνεται και πέρα από τη βάση αφήνοντας το χαρτί εκτεθειμένο στη σκόνη. Για να προστατεύσετε το χαρτί από τη σκόνη, μπορείτε να αγοράσετε ξεχωριστά ένα κάλυμμα προστασίας από τη σκόνη. Για περισσότερες πληροφορίες, επικοινωνήστε με την υποστήριξη πελατών.
- Εάν τοποθετείτε χαρτί μεγέθους A6 στην τυπική θήκη, πιέστε και σύρετε τον οδηγό προς το κέντρο της θήκης στη θέση για το μέγεθος A6.

- Βεβαιωθείτε ότι οι οδηγοί μήκους και πλάτους έχουν ευθυγραμμιστεί με τις ενδείξεις μεγέθους χαρτιού στο κάτω μέρος της θήκης.

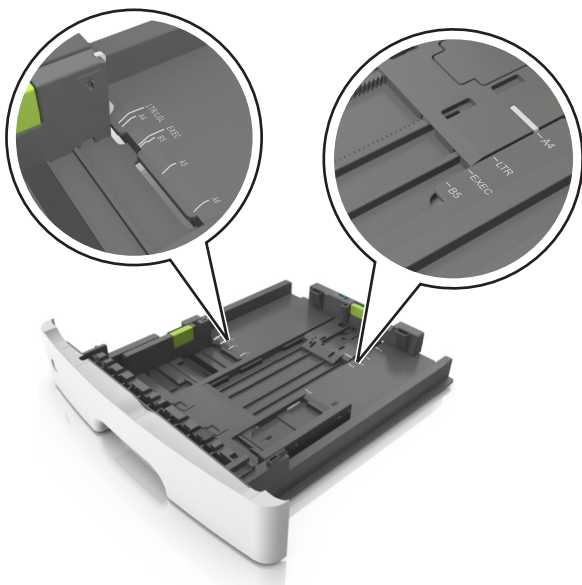

- 4** Λυγίστε τα φύλλα προς τα μέσα και προς τα έξω για να μην κολλούν μεταξύ τους και ξεφυλλίστε τα. Μη διπλώνετε ή τσαλακώνετε το χαρτί. Ισιώστε τις άκρες επάνω σε επίπεδη επιφάνεια.

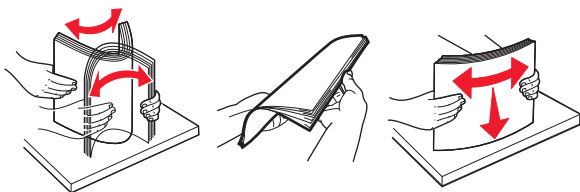

5 Τοποθετήστε τη στοίβα χαρτιού.



Σημειώσεις:

- Κατά τη χρήση ανακυκλωμένου ή προεκτυπωμένου χαρτιού, τοποθετήστε το χαρτί με την εκτυπώσιμη πλευρά προς τα κάτω.
- Τοποθετήστε το διάτρητο χαρτί με τις οπές στο πάνω άκρο προς το μπροστινό μέρος της θήκης.
- Τοποθετήστε το επιστολόχαρτο με το πάνω άκρο του φύλλου στραμμένο προς το μπροστινό μέρος της θήκης και την εκτυπώσιμη πλευρά προς τα κάτω. Για εκτύπωση διπλής όψης, τοποθετήστε το επιστολόχαρτο με την εκτυπώσιμη πλευρά προς τα πάνω και το κάτω άκρο του φύλλου να προς το μπροστινό μέρος της θήκης.
- Βεβαιωθείτε ότι το χαρτί δεν υπερβαίνει την ένδειξη μέγιστου γεμίσματος χαρτιού που βρίσκεται στο πλάι του οδηγού πλάτους.

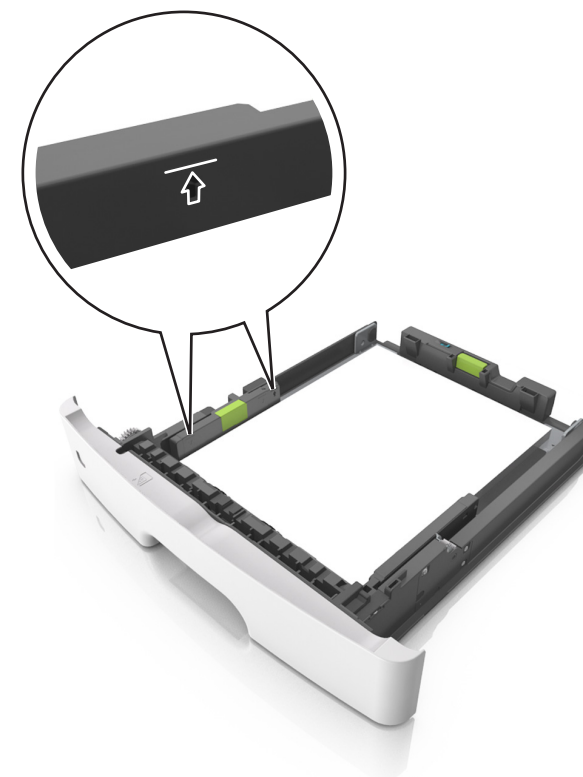

6 Τοποθετήστε τη θήκη.

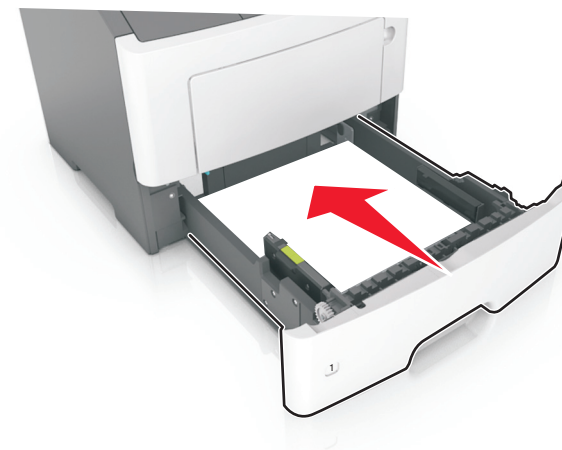

7 Από τον πίνακα ελέγχου του εκτυπωτή, ορίστε το μέγεθος και τον τύπο χαρτιού στο μενού "Χαρτί" σύμφωνα με το χαρτί που έχετε τοποθετήσει στη θήκη.

Σημείωση: Ορίστε το σωστό μέγεθος και τύπο χαρτιού για να αποφύγετε εμπλοκές χαρτιού και προβλήματα με την ποιότητα της εκτύπωσης.

Τοποθέτηση μέσων εκτύπωσης στον τροφοδότη διαφορετικών μεγεθών

Χρησιμοποιείτε τον τροφοδότη διαφορετικών μεγεθών κατά την εκτύπωση σε διάφορα μεγέθη και τύπους χαρτιού ή ειδικά μέσα εκτύπωσης, όπως χαρτόνι, διαφάνειες και φακέλους. Μπορείτε επίσης να τον χρησιμοποιείτε για εκτύπωση μεμονωμένων σελίδων σε επιστολόχαρτο.

1 Ανοίξτε τον τροφοδότη διαφορετικών μεγεθών.

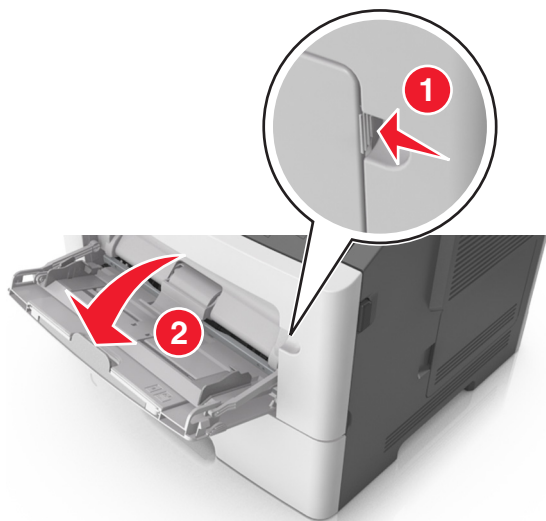

α Τραβήξτε την προέκταση του τροφοδότη διαφορετικών μεγεθών.



β Τραβήξτε προσεκτικά την προέκταση έτσι ώστε ο τροφοδότης διαφορετικών μεγεθών να είναι σε πλήρη έκταση και ανοικτός.



2 Πιέστε την προεξοχή προς τα αριστερά του οδηγού πλάτους και, στη συνέχεια, μετακινήστε τους οδηγούς για το χαρτί που τοποθετείτε.

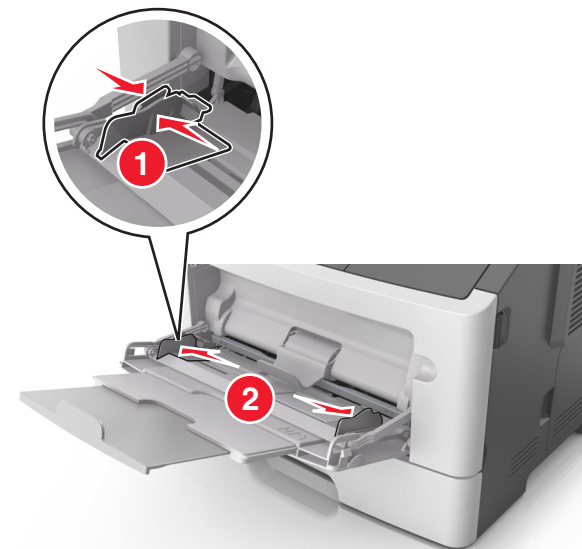

3 Ετοιμάστε για τοποθέτηση το χαρτί ή το ειδικό μέσο εκτύπωσης.

- Λυγίστε τα φύλλα χαρτιού μπρος-πίσω για να ξεκολλήσουν και ξεφυλλίστε τα. Μη διπλώνετε ή τσαλακώνετε το χαρτί. Ισιώστε τις άκρες επάνω σε επίπεδη επιφάνεια.

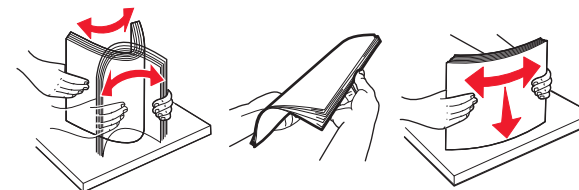

- Κρατήστε τις διαφάνειες από τις άκρες. Λυγίστε στοιχεία των διαφανειών προς τα μέσα και προς τα έξω, για να μην κολλούν μεταξύ τους, και έπειτα ξεφυλλίστε τις. Ισιώστε τις άκρες επάνω σε επίπεδη επιφάνεια.

Σημείωση: Αποφύγετε την επαφή της εκτυπωσιμής πλευράς των διαφανειών. Προσέξτε να μην τους προκαλέσετε γδαρσίματα.

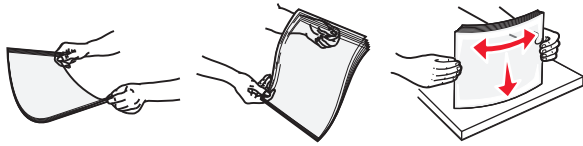

- Λυγίστε τη στοίβα των φακέλων προς τα μέσα και προς τα έξω, για να μην κολλούν μεταξύ τους, και έπειτα ξεφυλλίστε τους. Ισιώστε τις άκρες επάνω σε επίπεδη επιφάνεια.



4 Τοποθετήστε το χαρτί ή το ειδικό μέσο εκτύπωσης.

Σημειώσεις:

- Μην σπρώχνετε με δύναμη το χαρτί ή τα ειδικά μέσα εκτύπωσης στον τροφοδότη διαφορετικών μεγεθών.
- Βεβαιωθείτε ότι το χαρτί ή τα ειδικά μέσα εκτύπωσης δεν ξεπερνάνε το δείκτη μέγιστου γεμίσματος χαρτιού που βρίσκεται στους οδηγούς χαρτιού. Η τροφοδοσία υπερβολικής ποσότητας χαρτιού μπορεί να προκαλέσει εμπλοκές χαρτιού.

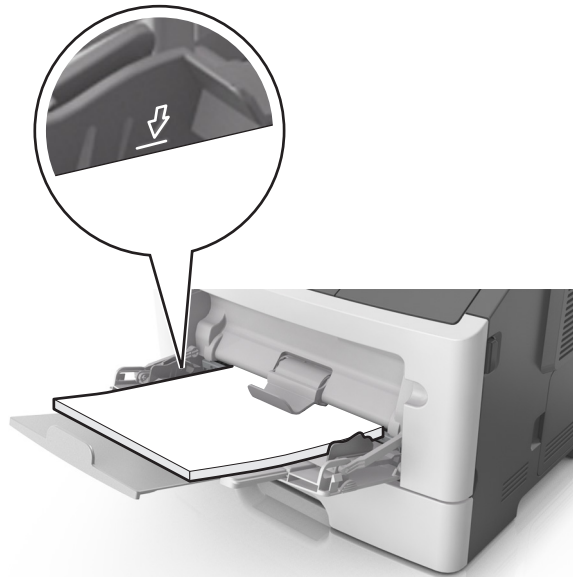

- Πριν τοποθετήσετε το χαρτί, τις διαφάνειες και το χαρτόνι, φροντίστε να είναι στραμμένη προς τα πάνω η προτεινόμενη εκτυπώσιμη πλευρά και το επάνω άκρο να εισάγεται πρώτο στον εκτυπωτή. Για περισσότερες πληροφορίες σχετικά με την τοποθέτηση διαφανειών, δείτε την αρχική συσκευασία των διαφανειών.

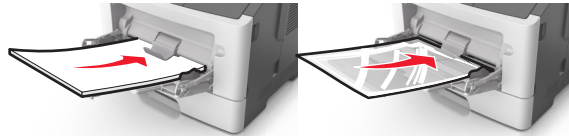

Σημείωση: Κατά την τοποθέτηση χαρτιού μεγέθους A6, βεβαιωθείτε ότι η προέκταση του τροφοδότη διαφορετικών μεγεθών ακουμπά ελαφρώς την άκρη του χαρτιού ώστε τα τελευταία λίγα φύλλα του χαρτιού να παραμένουν στη θέση τους.

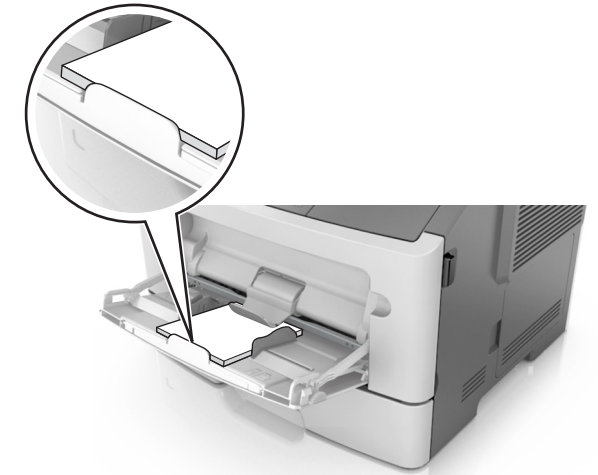

- Τοποθετήστε επιστολόχαρτο με την όψη προς τα πάνω και με το επάνω άκρο να εισάγεται πρώτο στον εκτυπωτή. Για εκτύπωση διπλής όψης, τοποθετήστε το επιστολόχαρτο με την όψη προς τα κάτω και το κάτω άκρο του φύλλου να εισάγεται πρώτο στον εκτυπωτή.



- Τοποθετήστε τους φακέλους με το πτερύγιο στην αριστερή πλευρά και με την όψη προς τα κάτω.



ΠΡΟΣΟΧΗ—ΠΙΘΑΝΟΤΗΤΑ ΒΛΑΒΗΣ: Μην χρησιμοποιείτε φακέλους με γραμματόσημα, συνδετήρες, ανοίγματα, παράθυρα, επικαλύψεις ή αυτοκόλλητα. Τέτοιοι φάκελοι μπορεί να προκαλέσουν σοβαρή ζημιά στον εκτυπωτή.

- 5 Από τον πίνακα ελέγχου του εκτυπωτή, ορίστε το μέγεθος και τον τύπο χαρτιού στο μενού Χαρτί ώστε να αντιστοιχεί στο χαρτί ή το ειδικό μέσο εκτύπωσης που έχει τοποθετηθεί στον τροφοδότη διαφορετικών μεγεθών.

Αποκατάσταση εμπλοκών

Αποφυγή εμπλοκών

Σωστή τοποθέτηση του χαρτιού

- Βεβαιωθείτε ότι το χαρτί βρίσκεται σε επίπεδη θέση στη θήκη.

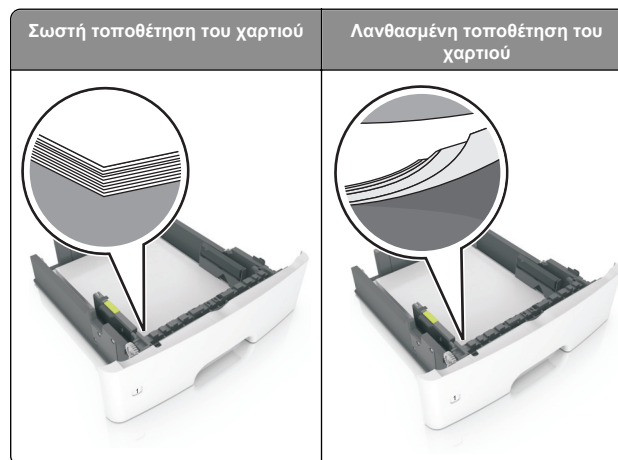

- Μην αφαιρείτε κάποια θήκη ενώ η διαδικασία εκτύπωσης βρίσκεται σε εξέλιξη.
- Μην τοποθετείτε μια θήκη ενώ η διαδικασία εκτύπωσης βρίσκεται σε εξέλιξη. Τοποθετήστε την πριν από την εκτύπωση ή περιμένετε μήνυμα προτροπής πριν να την τοποθετήσετε.
- Μην τοποθετείτε υπερβολική ποσότητα χαρτιού. Βεβαιωθείτε ότι το ύψος της στοιβάς βρίσκεται κάτω από την ένδειξη μέγιστου γεμίσματος χαρτιού.

- Μην σύρετε το χαρτί μέσα στη θήκη. Τοποθετήστε το χαρτί στη θήκη, όπως φαίνεται στο σχήμα.



- Βεβαιωθείτε ότι οι οδηγοί στη θήκη ή στον τροφοδότη διαφορετικών μεγεθών έχουν τοποθετηθεί σωστά και δεν πιέζουν υπερβολικά το χαρτί ή τους φακέλους.
- Μετά την τοποθέτηση χαρτιού, σπρώξτε σταθερά τη θήκη στο εσωτερικό του εκτυπωτή.

Χρήση συνιστώμενου χαρτιού

- Χρησιμοποιείτε μόνο συνιστώμενο χαρτί ή ειδικά μέσα εκτύπωσης.
- Μην τοποθετείτε τσαλακωμένο, πτυχωμένο, νοτισμένο, λυγισμένο ή κυρτωμένο χαρτί.
- Πριν τοποθετήσετε το χαρτί, λυγίστε, αερίστε και ισιώστε το.

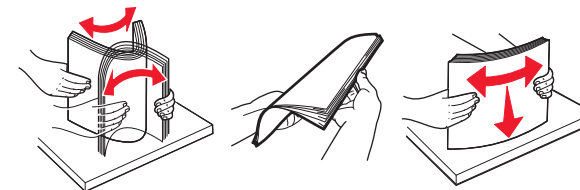

- Μην χρησιμοποιείτε χαρτί που έχει κοπεί με το χέρι.
- Μην αναμειγνύετε μεγέθη, βάρη και τύπους χαρτιού στην ίδια θήκη.

- Βεβαιωθείτε ότι έχετε ορίσει σωστά το μέγεθος και τύπο χαρτιού στον υπολογιστή ή στον πίνακα ελέγχου του εκτυπωτή.
- Αποθηκεύετε το χαρτί σύμφωνα με τις συστάσεις του κατασκευαστή.

Εμπλοκές στο μοντέλο εκτυπωτή με οθόνη 2 γραμμών

Κατανόηση των μηνυμάτων και των θέσεων εμπλοκής

Όταν παρουσιάζεται εμπλοκή, ένα μήνυμα στην οθόνη του εκτυπωτή δηλώνει το σημείο της εμπλοκής και παρέχει πληροφορίες για την αποκατάστασή της. Ανοίξτε τις θύρες, τα καλύμματα και τις θήκες που δηλώνονται στην οθόνη για να διορθώσετε την εμπλοκή.

Σημειώσεις:

- Όταν η λειτουργία "Βοήθεια εμπλοκής" έχει οριστεί σε "Ενεργοποίηση", μετά την αποκατάσταση της εμπλοκής, ο εκτυπωτής απελευθερώνει αυτόματα κενές σελίδες ή σελίδες με τμηματικές εκτυπώσεις στην τυπική υποδοχή. Ελέγξτε την εκτυπωμένη στοιβα εξόδου για απορριφθείσες σελίδες.
- Όταν η επιλογή "Αποκατάσταση εμπλοκής" έχει οριστεί σε "Ενεργοποιημένη" ή "Αυτόματα", ο εκτυπωτής επανεκτυπώνει τις σελίδες στις οποίες προέκυψε η εμπλοκή. Ωστόσο, η ρύθμιση "Αυτόματο" δεν αποτελεί εγγύηση ότι θα εκτυπωθεί η σελίδα.

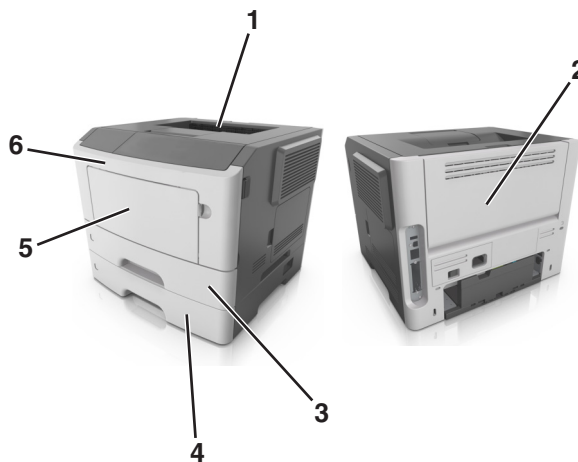

	Περιοχή	Μήνυμα πίνακα ελέγχου εκτυπωτή	Τι να κάνετε
1	Τυπική υποδοχή	Εμπλοκή, τυπική υποδοχή [20y.xx]	Αφαιρέστε το χαρτί που έχει εμπλακεί.
2	Πίσω θύρα	Εμπλοκή, πίσω θύρα [20y.xx]	Ανοίξτε την πίσω θύρα και, στη συνέχεια, αφαιρέστε το μπλοκαρισμένο χαρτί.
3	Θήκη 1	Εμπλοκή, σύρ. τη θήκ 1. Πατήστε μπλε πτερ. [23y.xx]	Τραβήξτε τελείως έξω τη θήκη 1, σπρώξτε προς τα κάτω το μπροστινό πτερούγιο της μονάδας εκτύπωσης διπλής όψης και στη συνέχεια αφαιρέστε το μπλοκαρισμένο χαρτί. Σημείωση: Μπορεί να χρειαστεί να ανοίξετε την πίσω θύρα για να αποκαταστήσετε εμπλοκές χαρτιού 23y.xx.
4	Θήκη [x]	Εμπλοκή, θήκη [x] [24y.xx]	Τραβήξτε έξω τη θήκη που υποδεικνύεται και, στη συνέχεια, αφαιρέστε το μπλοκαρισμένο χαρτί.
5	Τροφοδότης διαφορετικών μεγεθών	Εμπλοκή, τροφ. δ/μ. [250.xx]	Αφαιρέστε όλα τα χαρτιά από τον τροφοδότη διαφορετικών μεγεθών και, στη συνέχεια, αφαιρέστε το μπλοκαρισμένο χαρτί.
6	Μπροστινή θύρα	Εμπλοκή, μπροστινή θύρα. [20y.xx]	Ανοίξτε την μπροστινή θύρα και, στη συνέχεια, αφαιρέστε την κασέτα τόνερ, τη μονάδα απεικόνισης και το μπλοκαρισμένο χαρτί.

Εμπλοκή, μπροστινή θύρα [20y.xx]

ΠΡΟΣΟΧΗ—ΖΕΣΤΗ ΕΠΙΦΑΝΕΙΑ: Η θερμοκρασία στο εσωτερικό του εκτυπωτή μπορεί να είναι υψηλή. Για να μειωθεί ο κίνδυνος τραυματισμού από κάποιο θερμό εξάρτημα, αφήστε την επιφάνεια να κρυώσει πριν την αγγίξετε.

- 1 Πατήστε το κουμπί στη δεξιά πλευρά του εκτυπωτή και, στη συνέχεια, ανοίξτε την μπροστινή θύρα.

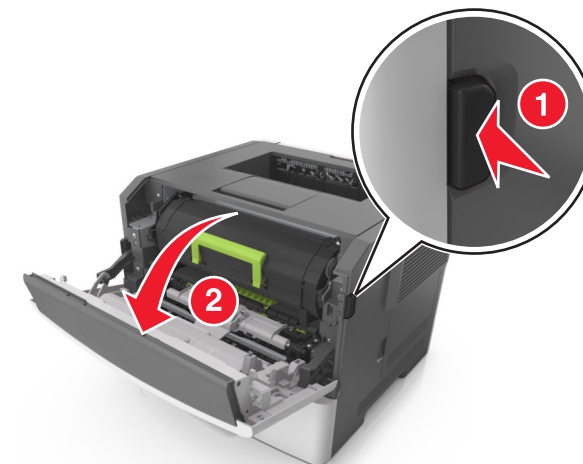

- 2 Τραβήξτε έξω την κασέτα τόνερ χρησιμοποιώντας τη λαβή.

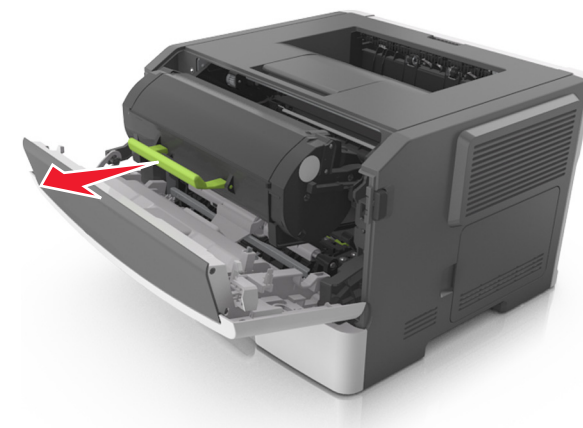

- 3 Ανασηκώστε την πράσινη λαβή και τραβήξτε τη μονάδα απεικόνισης προς τα έξω για να την αφαιρέσετε από τον εκτυπωτή.

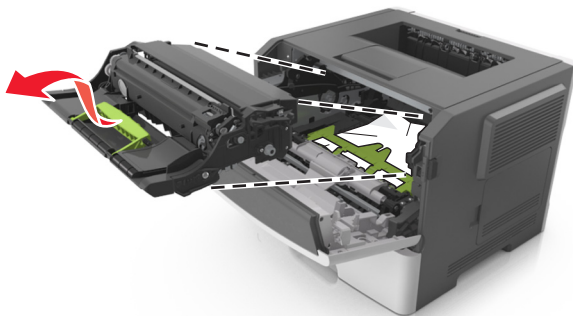

ΠΡΟΣΟΧΗ—ΠΙΘΑΝΟΤΗΤΑ ΒΛΑΒΗΣ: Μην αγγίζετε το τύμπανο του φωτοαγωγού. Αν το κάνετε, μπορεί να επηρεαστεί η ποιότητα εκτύπωσης των εργασιών μελλοντικά.

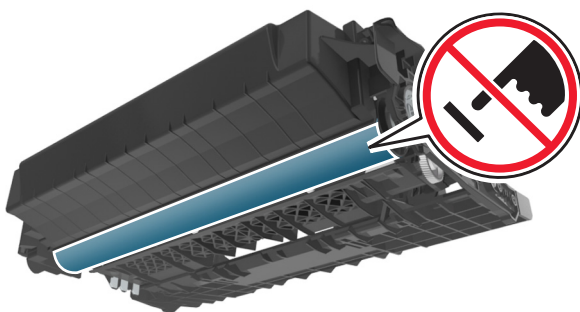

- 4 Τοποθετήστε τη μονάδα απεικόνισης σε μία επίπεδη και λεία επιφάνεια.

ΠΡΟΣΟΧΗ—ΠΙΘΑΝΟΤΗΤΑ ΒΛΑΒΗΣ: Μην εκθέτετε τη μονάδα απεικόνισης στο φως για περισσότερα από 10 λεπτά. Η εκτεταμένη έκθεση στο φως μπορεί να προκαλέσει προβλήματα στην ποιότητα εκτύπωσης.

- 5 Ανασηκώστε το πράσινο πτερύγιο στην μπροστινή πλευρά του εκτυπωτή.

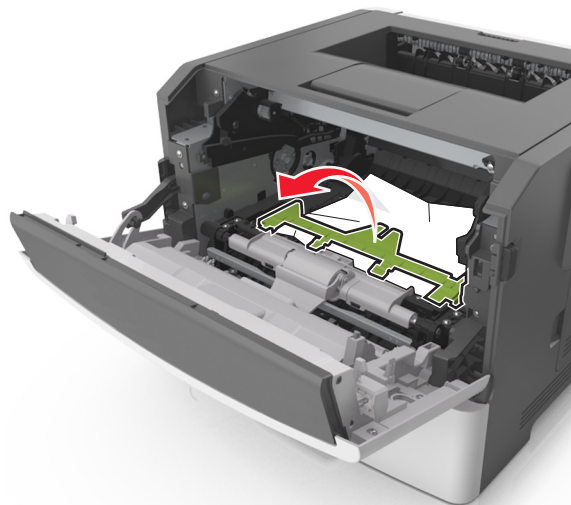

- 6 Πιάστε σταθερά το μπλοκαρισμένο χαρτί και από τις δύο πλευρές και στη συνέχεια αφαιρέστε το προσεκτικά.

Σημείωση: Βεβαιωθείτε ότι αφαιρέσατε όλα τα κομμάτια χαρτιού.

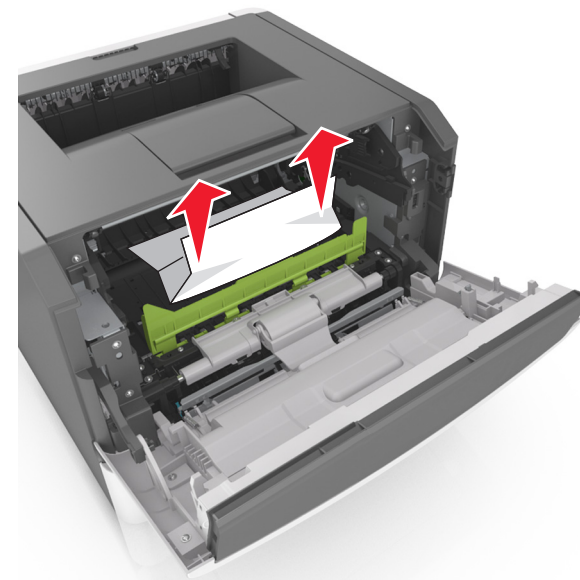

- 7 Τοποθετήστε τη μονάδα απεικόνισης ευθυγραμμίζοντας τα βέλη στις πλαϊνές ράγες της μονάδας με τα βέλη στις πλαϊνές ράγες που βρίσκονται στο εσωτερικό του εκτυπωτή και, στη συνέχεια, εισαγάγετε τη μονάδα απεικόνισης στον εκτυπωτή.

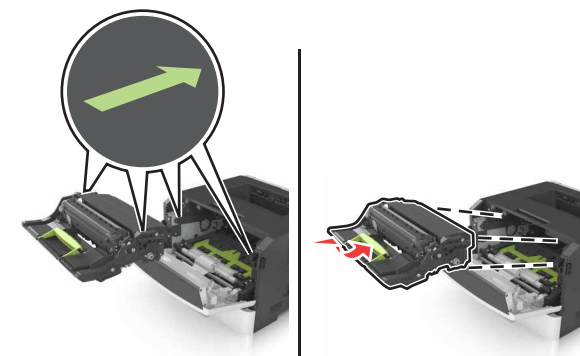

- 8 Τοποθετήστε την κασέτα τόνερ ευθυγραμμίζοντας τις πλαϊνές ράγες της κασέτας με τα βέλη στις πλαϊνές ράγες που

βρίσκονται στο εσωτερικό του εκτυπωτή και, στη συνέχεια, εισαγάγετε την κασέτα στον εκτυπωτή.

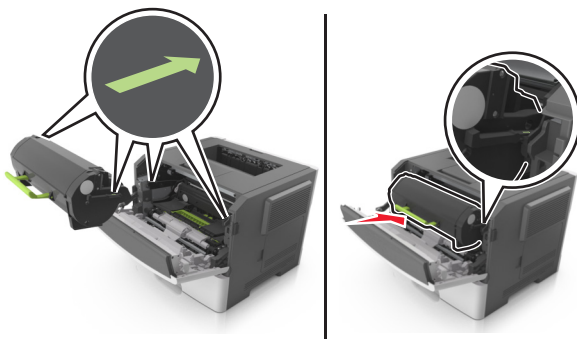

9 Κλείστε την μπροστινή θύρα.

10 Στον πίνακα ελέγχου του εκτυπωτή πατήστε το κουμπί **OK** για να διαγραφεί το μήνυμα και να συνεχιστεί η εκτύπωση.

Εμπλοκή, πίσω θύρα [20y.xx]

1 Πατήστε το κουμπί στη δεξιά πλευρά του εκτυπωτή και, στη συνέχεια, ανοίξτε την μπροστινή θύρα.

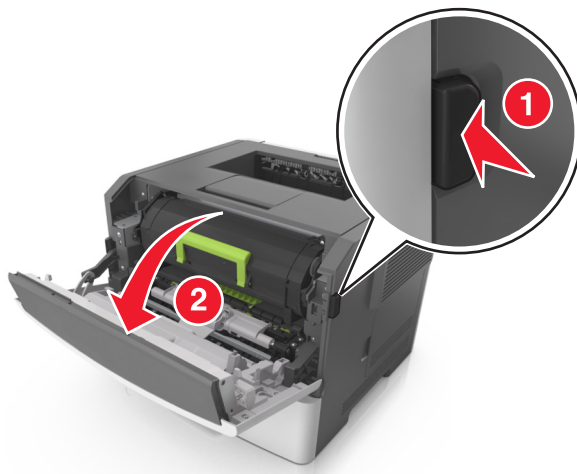

2 Τραβήξτε ελαφρά προς τα κάτω την πίσω θύρα.

ΠΡΟΣΟΧΗ—ΖΕΣΤΗ ΕΠΙΦΑΝΕΙΑ: Η θερμοκρασία στο εσωτερικό του εκτυπωτή μπορεί να είναι υψηλή. Για να μειωθεί ο κίνδυνος τραυματισμού από κάποιο θερμό εξάρτημα, αφήστε την επιφάνεια να κρυώσει πριν την αγγίξετε.

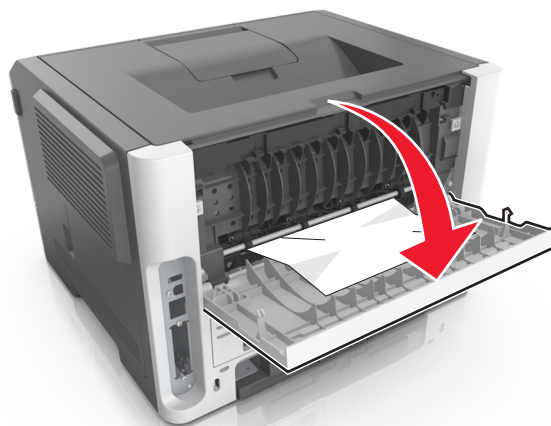

3 Πιάστε σταθερά το μπλοκαρισμένο χαρτί και από τις δύο πλευρές και στη συνέχεια αφαιρέστε το προσεκτικά.

Σημείωση: Βεβαιωθείτε ότι αφαιρέσατε όλα τα κομματάκια χαρτιού.

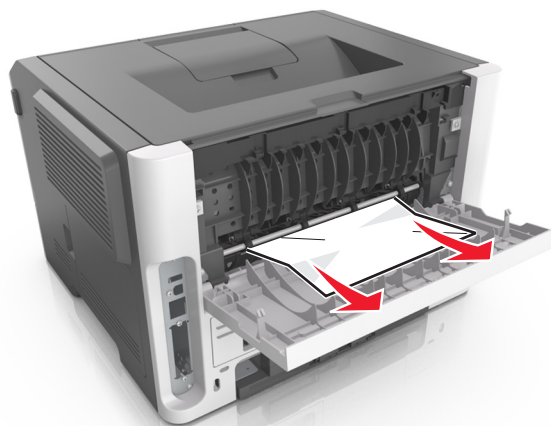

4 Κλείστε την πίσω και την μπροστινή θύρα.

5 Στον πίνακα ελέγχου του εκτυπωτή πατήστε το κουμπί **OK** για να διαγραφεί το μήνυμα και να συνεχιστεί η εκτύπωση.

Εμπλοκή, τυπική υποδοχή [20y.xx]

1 Πιάστε σταθερά το μπλοκαρισμένο χαρτί και από τις δύο πλευρές και στη συνέχεια αφαιρέστε το προσεκτικά.

Σημείωση: Βεβαιωθείτε ότι αφαιρέσατε όλα τα κομμάτια χαρτιού.



2 Στον πίνακα ελέγχου του εκτυπωτή πατήστε το κουμπί **OK** για να διαγραφεί το μήνυμα και να συνεχιστεί η εκτύπωση.

Εμπλοκή, σύρ.τη θήκ 1. Πατήστε μπλε πτερ. [23y.xx]

1 Τραβήξτε ολόκληρη τη θήκη προς τα έξω.

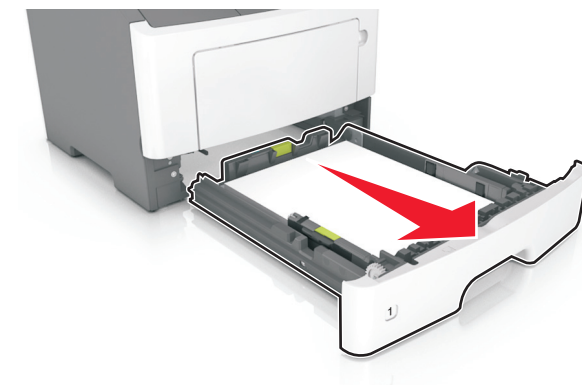

- 2 Εντοπίστε τον μπλε μοχλό και τραβήξτε τον κάτω για να αποκαταστήσετε την εμπλοκή.

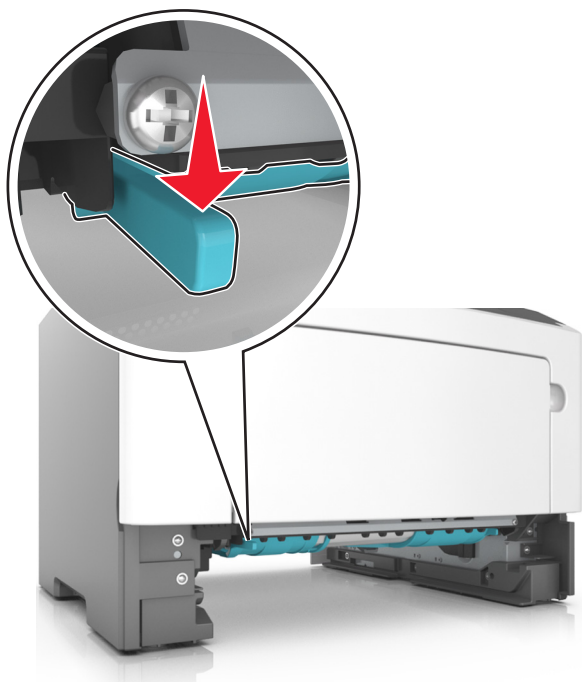

Σημείωση: Εάν το μπλοκαρισμένο χαρτί δεν φαίνεται στην περιοχή εκτύπωσης διπλής όψης, τότε ανοίξτε την πίσω θύρα και, στη συνέχεια, αφαιρέστε προσεκτικά το μπλοκαρισμένο χαρτί. Βεβαιωθείτε ότι αφαιρέσατε όλα τα κομμάτια χαρτιού.

- 3 Πιάστε σταθερά το μπλοκαρισμένο χαρτί και από τις δύο πλευρές και στη συνέχεια αφαιρέστε το προσεκτικά.

Σημείωση: Βεβαιωθείτε ότι αφαιρέσατε όλα τα κομμάτια χαρτιού.



- 4 Τοποθετήστε τη θήκη.

- 5 Στον πίνακα ελέγχου του εκτυπωτή πατήστε το κουμπί **OK** για να διαγραφεί το μήνυμα και να συνεχιστεί η εκτύπωση.

Εμπλοκή, θήκη [x] [24y.xx]

- 1 Τραβήξτε ολόκληρη τη θήκη προς τα έξω.

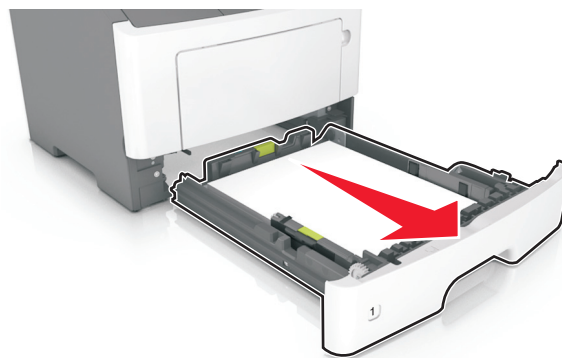

- 2 Πιάστε σταθερά το μπλοκαρισμένο χαρτί και από τις δύο πλευρές και στη συνέχεια αφαιρέστε το προσεκτικά.

Σημείωση: Βεβαιωθείτε ότι αφαιρέσατε όλα τα κομμάτια χαρτιού.

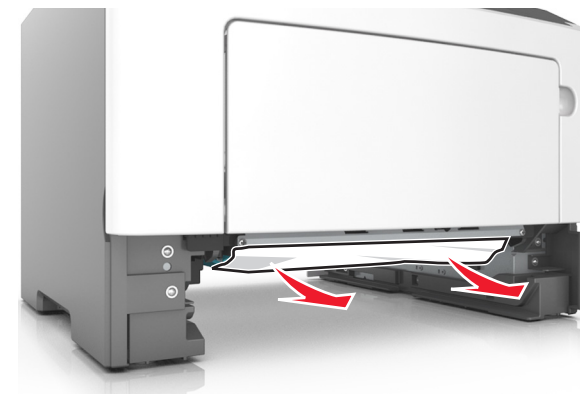

- 3 Τοποθετήστε τη θήκη.

- 4 Στον πίνακα ελέγχου του εκτυπωτή πατήστε το κουμπί **OK** για να διαγραφεί το μήνυμα και να συνεχιστεί η εκτύπωση.

Εμπλοκή, τροφ. δ/μ [250.xx]

- 1 Στον τροφοδότη διαφορετικών μεγεθών, πιάστε σταθερά το μπλοκαρισμένο χαρτί και από τις δύο πλευρές και, στη συνέχεια, αφαιρέστε το προσεκτικά.

Σημείωση: Βεβαιωθείτε ότι αφαιρέσατε όλα τα κομμάτια χαρτιού.

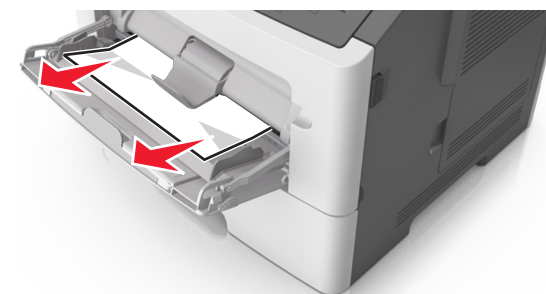

- 2 Λυγίστε τα φύλλα προς τα μέσα και προς τα έξω για να μην κολλούν μεταξύ τους και ξεφυλλίστε τα. Μη διπλώνετε ή

τσαλακώνετε το χαρτί. Ισιώστε τις άκρες επάνω σε επίπεδη επιφάνεια.

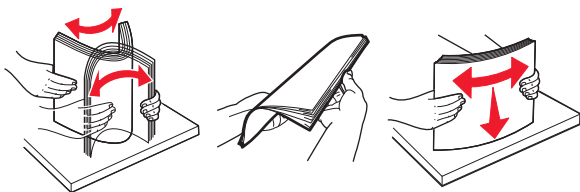

3 Τοποθετήστε ξανά χαρτί στον τροφοδότη διαφορετικών μεγεθών.

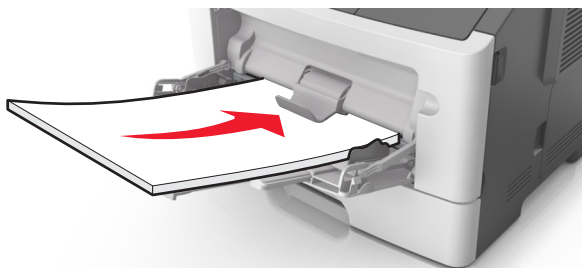

Σημείωση: Βεβαιωθείτε ότι ο οδηγός χαρτιού εφάπτεται στην άκρη του χαρτιού.

4 Στον πίνακα ελέγχου του εκτυπωτή πατήστε  για να διαγραφεί το μήνυμα και να συνεχιστεί η εκτύπωση.

Εμπλοκές στο μοντέλο εκτυπωτή με οθόνη 2,4 ιντσών

Κατανόηση των μηνυμάτων και των θέσεων εμπλοκής

Όταν παρουσιάζεται εμπλοκή, εμφανίζεται στην οθόνη ένα μήνυμα που υποδεικνύει το σημείο της εμπλοκής και δίνει πληροφορίες για την αποκατάστασή της. Ανοίξτε τις θύρες, τα καλύμματα και τις θήκες που δηλώνονται στην οθόνη για να διορθώσετε την εμπλοκή.

Σημειώσεις:

- Όταν η λειτουργία "Βοήθεια εμπλοκής" έχει οριστεί σε "Ενεργοποίηση", μετά την αποκατάσταση της εμπλοκής, ο

εκτυπωτής απελευθερώνει αυτόματα κενές σελίδες ή σελίδες με τμηματικές εκτυπώσεις στην τυπική υποδοχή. Ελέγξτε την εκτυπωμένη στοίβα εξόδου για απορριφθείσες σελίδες.

- Όταν η επιλογή "Αποκατάσταση εμπλοκής" έχει οριστεί σε "Ενεργοποιημένη" ή "Αυτόματο", ο εκτυπωτής επανεκτυπώνει τις σελίδες στις οποίες προέκυψε η εμπλοκή. Ωστόσο, η ρύθμιση "Αυτόματο" δεν αποτελεί εγγύηση ότι θα εκτυπωθεί η σελίδα.

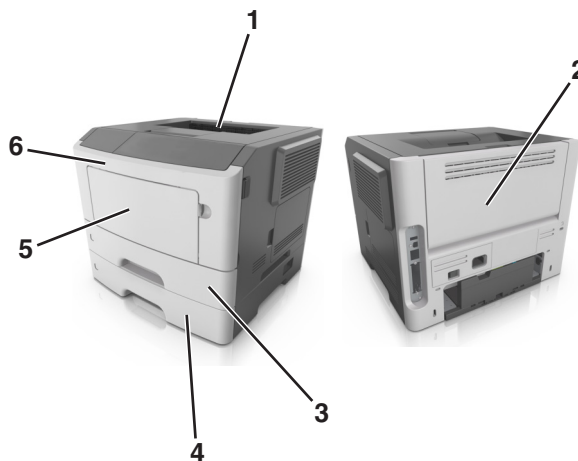

Περιοχή	Μήνυμα στον πίνακα ελέγχου	Τι να κάνετε	
1	Τυπική υποδοχή	Εμπλοκή [x] σελ., καθαρίστε την τυπική υποδοχή. [20y.xx]	Αφαιρέστε το χαρτί που έχει εμπλακεί.
2	Πίσω θύρα	Εμπλοκή [x] σελ., ανοίξτε την πίσω θύρα. [20y.xx]	Ανοίξτε την πίσω θύρα και, στη συνέχεια, αφαιρέστε το μπλοκαρισμένο χαρτί.
3	Θήκη 1	Εμπλοκή χαρτιού σε [x], αφαιρέστε τη θήκη 1 για να καθαρίσετε τη μονάδα εκτύπωσης διπλής όψης. [23y.xx]	Τραβήξτε προς τα έξω ολόκληρη τη θήκη 1, πιέστε προς τα κάτω το μπροστινό περυσίο της μονάδας εκτύπωσης διπλής όψης και, στη συνέχεια, αφαιρέστε το μπλοκαρισμένο χαρτί. Σημείωση: Μπορεί να χρειαστεί να ανοίξετε την πίσω θύρα για να αποκαταστήσετε εμπλοκές χαρτιού 23y.xx.
4	Θήκη [x]	[x]-εμπλοκή σελίδων, αφαιρέστε τη θήκη [x]. [24y.xx]	Τραβήξτε έξω τη θήκη που υποδεικνύεται και, στη συνέχεια, αφαιρέστε το μπλοκαρισμένο χαρτί.

Περιοχή	Μήνυμα στον πίνακα ελέγχου	Τι να κάνετε	
5	Τροφοδότης διαφορετικών μεγεθών	Εμπλοκή χαρτιού σε [x], καθαρίστε τον μη αυτόματο τροφοδότη. [250.xx]	Αφαιρέστε όλα τα χαρτιά από τον τροφοδότη διαφορετικών μεγεθών και, στη συνέχεια, αφαιρέστε το μπλοκαρισμένο χαρτί.
6	Μπροστινή θύρα	Εμπλοκή [x] σελ., ανοίξτε τη μπροστινή θύρα. [20y.xx]	Ανοίξτε την μπροστινή θύρα και, στη συνέχεια, αφαιρέστε την κασέτα τόνερ, τη μονάδα απεικόνισης και το μπλοκαρισμένο χαρτί.

Εμπλοκή χαρτιού σε [x], ανοίξτε την μπροστινή θύρα. [20y.xx]

 **ΠΡΟΣΟΧΗ—ΖΕΣΤΗ ΕΠΙΦΑΝΕΙΑ:** Η θερμοκρασία στο εσωτερικό του εκτυπωτή μπορεί να είναι υψηλή. Για να ελαχιστοποιηθεί ο κίνδυνος τραυματισμού από τυχόν καυτά εξαρτήματα, αφήστε την επιφάνεια να κρυώσει πριν να την ακουμπήσετε.

1 Πατήστε το κουμπί στη δεξιά πλευρά του εκτυπωτή και, στη συνέχεια, ανοίξτε την μπροστινή θύρα.

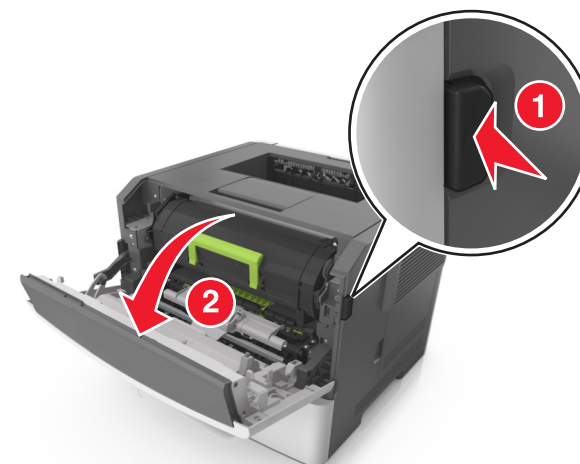

2 Τραβήξτε έξω την κασέτα τόνερ χρησιμοποιώντας τη λαβή.

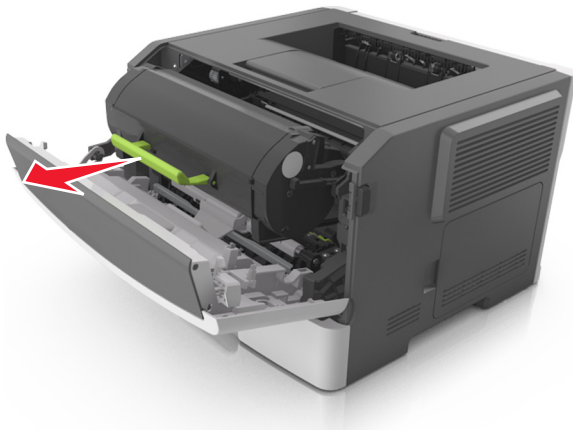

3 Ανασηκώστε την πράσινη λαβή και τραβήξτε τη μονάδα απεικόνισης προς τα έξω για να την αφαιρέσετε από τον εκτυπωτή.

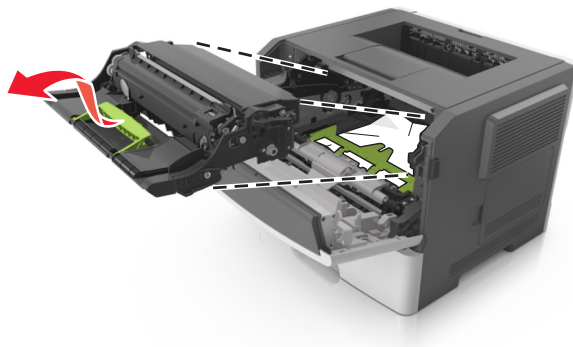

ΠΡΟΣΟΧΗ—ΠΙΘΑΝΟΤΗΤΑ ΒΛΑΒΗΣ: Μην αγγίζετε το τύμπανο του φωτοαγωγού που είναι γυαλιστερό και μπλε και βρίσκεται κάτω από τη μονάδα απεικόνισης. Αν το κάνετε, μπορεί να επηρεαστεί η ποιότητα εκτύπωσης των μελλοντικών εργασιών.

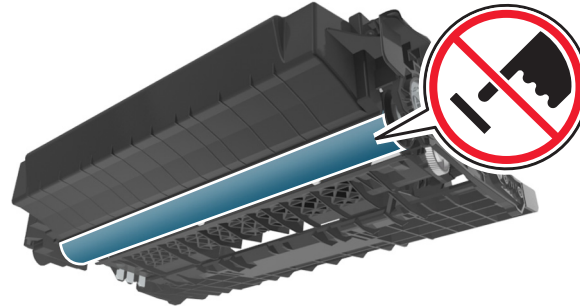

4 Τοποθετήστε τη μονάδα απεικόνισης σε μία επίπεδη και λεία επιφάνεια.

ΠΡΟΣΟΧΗ—ΠΙΘΑΝΟΤΗΤΑ ΒΛΑΒΗΣ: Μην εκθέτετε τη μονάδα απεικόνισης στο φως για περισσότερα από 10 λεπτά. Η εκτεταμένη έκθεση στο φως μπορεί να προκαλέσει προβλήματα στην ποιότητα εκτύπωσης.

5 Ανασηκώστε το πράσινο πτερύγιο στην μπροστινή πλευρά του εκτυπωτή.

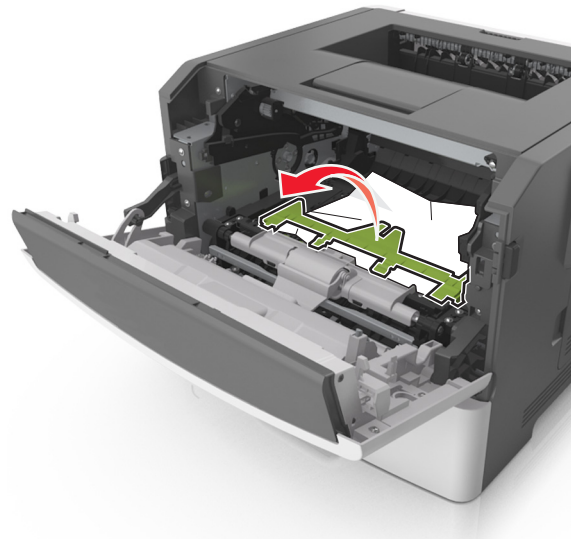

6 Πιάστε σταθερά το μπλοκαρισμένο χαρτί και από τις δύο πλευρές και στη συνέχεια αφαιρέστε το προσεκτικά.

Σημείωση: Βεβαιωθείτε ότι αφαιρέσατε όλα τα κομματάκια χαρτιού.

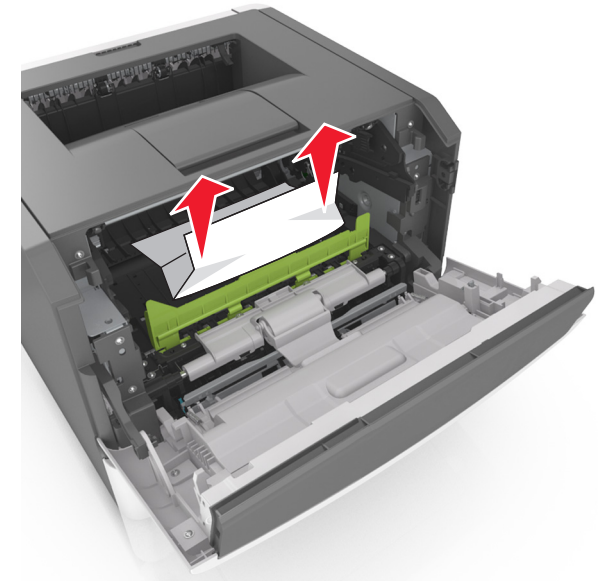

7 Τοποθετήστε τη μονάδα απεικόνισης ευθυγραμμίζοντας τα βέλη στις πλαϊνές ράγες της μονάδας με τα βέλη στις πλαϊνές ράγες που βρίσκονται στο εσωτερικό του εκτυπωτή και, στη συνέχεια, εισαγάγετε τη μονάδα απεικόνισης στον εκτυπωτή.

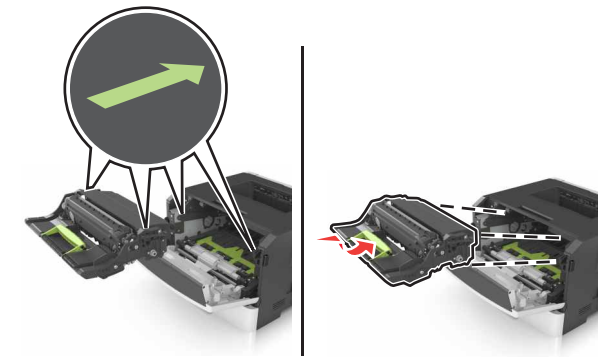

8 Τοποθετήστε την κασέτα τόνερ ευθυγραμμίζοντας τις πλαϊνές ράγες της κασέτας με τα βέλη στις πλαϊνές ράγες που

βρίσκονται στο εσωτερικό του εκτυπωτή και, στη συνέχεια, εισαγάγετε την κασέτα στον εκτυπωτή.

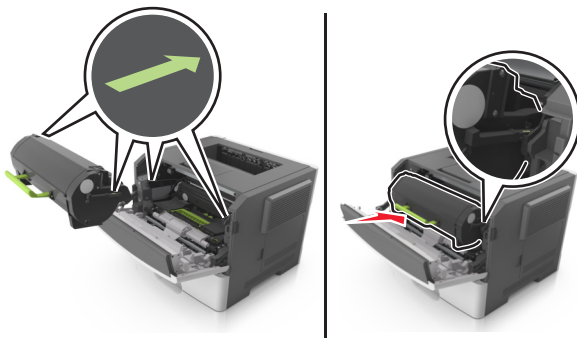

9 Κλείστε την μπροστινή θύρα.

10 Στον πίνακα ελέγχου, επιλέξτε **Επόμενο >**

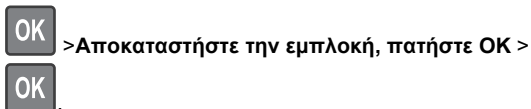

Εμπλοκή [x] σελ., ανοίξτε την πίσω θύρα. [20y.xx]

1 Ανοίξτε την μπροστινή θύρα.

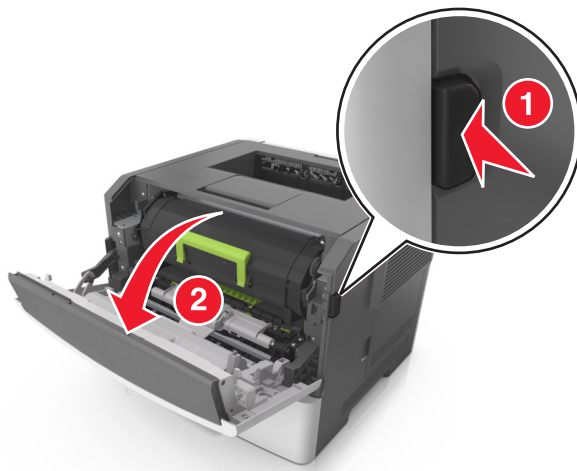

2 Τραβήξτε ελαφρά προς τα κάτω την πίσω θύρα.

ΠΡΟΣΟΧΗ—ΖΕΣΤΗ ΕΠΙΦΑΝΕΙΑ: Η θερμοκρασία στο εσωτερικό του εκτυπωτή μπορεί να είναι υψηλή. Για να ελαχιστοποιηθεί ο κίνδυνος τραυματισμού από τυχόν καυτά εξαρτήματα, αφήστε την επιφάνεια να κρυώσει πριν να την ακουμπήσετε.

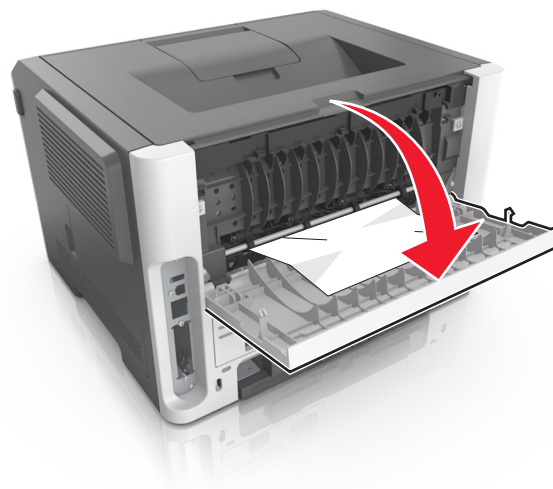

3 Πιάστε σταθερά το μπλοκαρισμένο χαρτί και από τις δύο πλευρές και στη συνέχεια αφαιρέστε το προσεκτικά.

Σημείωση: Βεβαιωθείτε ότι αφαιρέσατε όλα τα κομματάκια χαρτιού.

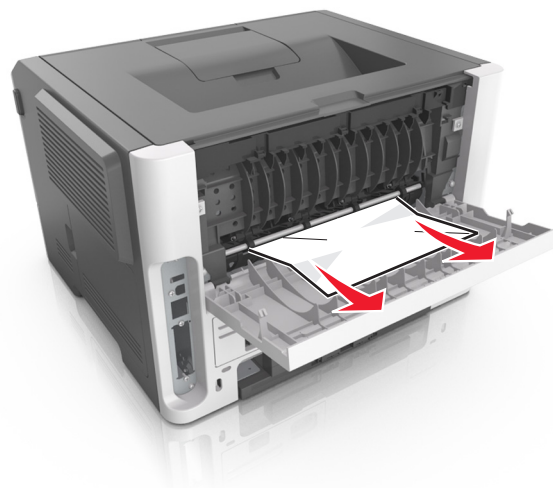

4 Κλείστε την πίσω θύρα.

5 Στον πίνακα ελέγχου, επιλέξτε **Επόμενο >**

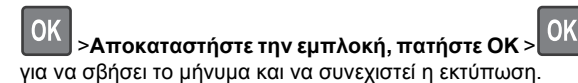

Εμπλοκή [x] σελ., καθαρίστε την τυπική υποδοχή. [20y.xx]

1 Πιάστε σταθερά το μπλοκαρισμένο χαρτί και από τις δύο πλευρές και στη συνέχεια αφαιρέστε το προσεκτικά.

Σημείωση: Βεβαιωθείτε ότι αφαιρέσατε όλα τα κομματάκια χαρτιού.



2 Στον πίνακα ελέγχου, επιλέξτε **Επόμενο >**

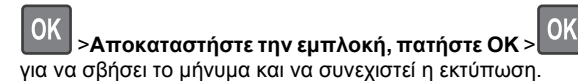

Εμπλοκή χαρτιού σε [x], αφαιρέστε τη θήκη 1 για να καθαρίσετε τη μονάδα εκτύπωσης διπλής όψης. [23y.xx]

ΠΡΟΣΟΧΗ—ΖΕΣΤΗ ΕΠΙΦΑΝΕΙΑ: Η θερμοκρασία στο εσωτερικό του εκτυπωτή μπορεί να είναι υψηλή. Για να ελαχιστοποιηθεί ο κίνδυνος τραυματισμού από τυχόν καυτά εξαρτήματα, αφήστε την επιφάνεια να κρυώσει πριν να την ακουμπήσετε.

1 Τραβήξτε τη θήκη εντελώς έξω από τον εκτυπωτή.

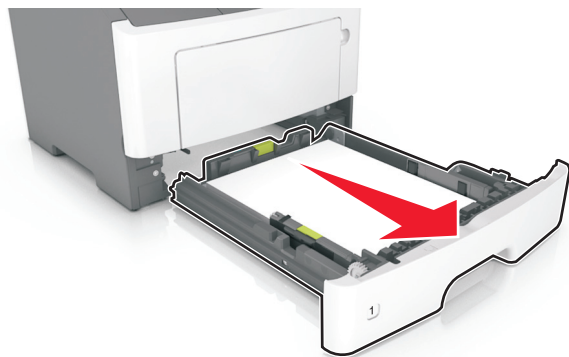

2 Εντοπίστε τον μπλε μοχλό και τραβήξτε τον κάτω για να αποκαταστήσετε την εμπλοκή.

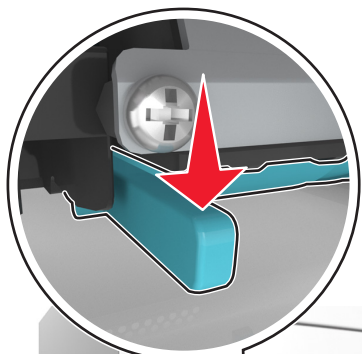

3 Πιάστε σταθερά το μπλοκαρισμένο χαρτί και από τις δύο πλευρές και στη συνέχεια αφαιρέστε το προσεκτικά.

Σημείωση: Βεβαιωθείτε ότι αφαιρέσατε όλα τα κομματάκια χαρτιού.



4 Τοποθετήστε τη θήκη.

5 Στον πίνακα ελέγχου, επιλέξτε **Επόμενο >**

OK > **Αποκαταστήστε την εμπλοκή, πατήστε OK** > **OK**
για να σβήσει το μήνυμα και να συνεχιστεί η εκτύπωση.

**[x]-εμπλοκή σελίδων, ανοίξτε τη θήκη [x].
[24y.xx]**

1 Τραβήξτε τη θήκη εντελώς έξω από τον εκτυπωτή.

Σημείωση: Το μήνυμα στην οθόνη υποδεικνύει τη θήκη στην οποία υπάρχει εμπλοκή χαρτιού.

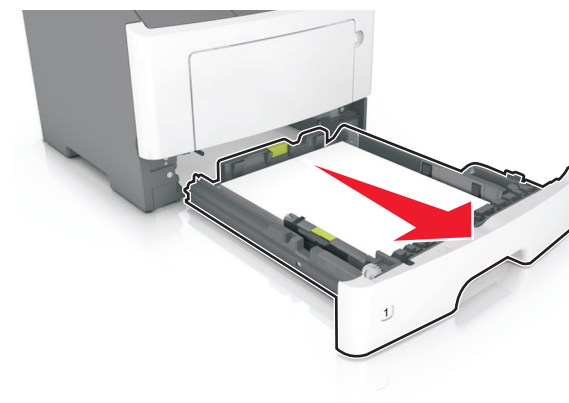

2 Πιάστε σταθερά το μπλοκαρισμένο χαρτί και από τις δύο πλευρές και στη συνέχεια αφαιρέστε το προσεκτικά.

Σημείωση: Βεβαιωθείτε ότι αφαιρέσατε όλα τα κομματάκια χαρτιού.



3 Τοποθετήστε τη θήκη.

4 Στον πίνακα ελέγχου, επιλέξτε **Επόμενο >**

OK > **Αποκαταστήστε την εμπλοκή, πατήστε OK** > **OK**
για να σβήσει το μήνυμα και να συνεχιστεί η εκτύπωση.

Εμπλοκή χαρτιού σε [x], καθαρίστε τον μη αυτόματο τροφοδότη. [25y.xx]

- 1 Στον τροφοδότη διαφορετικών μεγεθών, πιάστε σταθερά το μπλοκαρισμένο χαρτί και από τις δύο πλευρές και, στη συνέχεια, αφαιρέστε το προσεκτικά.

Σημείωση: Βεβαιωθείτε ότι αφαιρέσατε όλα τα κομματάκια χαρτιού.

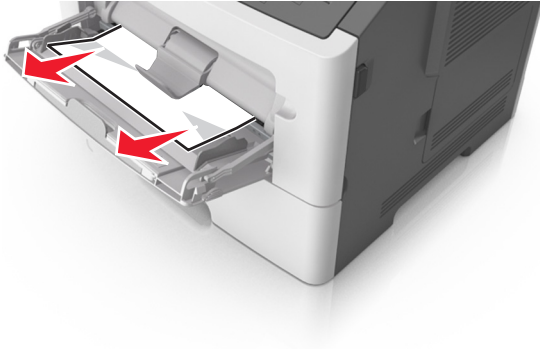

- 2 Λυγίστε τα φύλλα προς τα μέσα και προς τα έξω για να μην κολλούν μεταξύ τους και ξεφυλλίστε τα. Μην διπλώνετε ή τσαλακώνετε το χαρτί. Ισιώστε τις άκρες επάνω σε επίπεδη επιφάνεια.

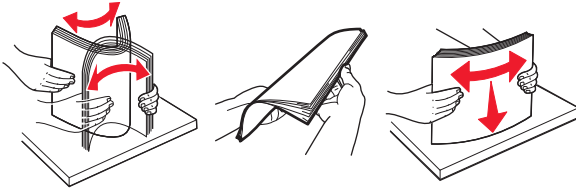

- 3 Τοποθετήστε ξανά χαρτί στον τροφοδότη διαφορετικών μεγεθών.

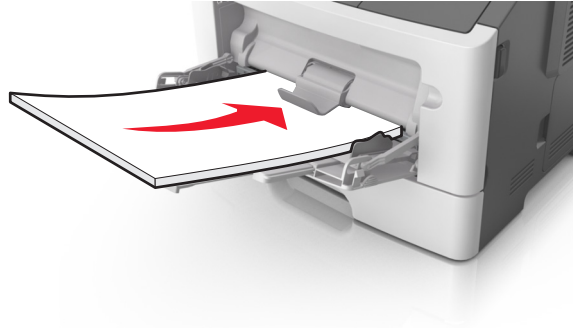

Σημείωση: Βεβαιωθείτε ότι ο οδηγός χαρτιού εφάπτεται στην άκρη του χαρτιού.

- 4 Στον πίνακα ελέγχου, επιλέξτε **Επόμενο >**

OK >Αποκαταστήστε την εμπλοκή, πατήστε **OK** > **OK**
για να σβήσει το μήνυμα και να συνεχιστεί η εκτύπωση.