

Hızlı Başvuru

Yazıcıyı tanıma

Yazıcının kontrol panelini kullanma

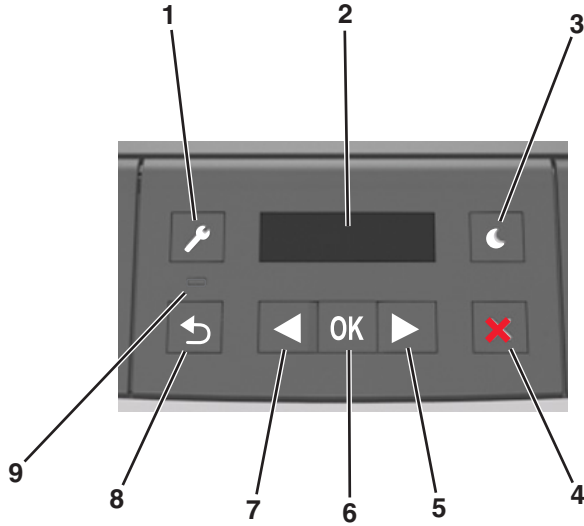

Kullanın	Bunun için
1 Menüler düğmesi	Menüleri açar. Notlar: <ul style="list-style-type: none">Menüler yalnızca yazıcı Ready (Hazır) durumundayken kullanılabilir.Menülerde gezinirken menü düğmesine basıldığında yazıcının kontrol paneli menü ekranının en üst seviyesine geri döner.
2 Göster	Yazdırma seçenekleri ile birlikte durum ve hata mesajlarını görüntüler.

Kullanın	Bunun için
3 Uyku düğmesi	Uyku modunu veya Hazırda Bekleme modunu etkinleştirir. Notlar: <ul style="list-style-type: none">Herhangi bir düğmeye basılması yazıcının Uyku modundan çıkmasına neden olur.Uyku düğmesine veya güç anahtarına basma yazıcının Hazırda Bekleme modundan çıkmasına neden olacaktır.
4 Durdur düğmesi	<ul style="list-style-type: none">Menülerden çıkmak ve Hazır duruma geri dönmek için kullanılır.Yazdırma veya yazı tipi yükleme gibi yazıcı etkinliklerini durdurur.
5 Sağ ok düğmesi	<ul style="list-style-type: none">Menülerde ilerlemek veya ekranlar ile menü seçenekleri arasında geçiş yapmak için kullanılır.Ayarlar arasında veya metin içinde ilerlenmesini sağlar. Sayısal değerleri olan menüler için, ayarlar arasında gezinmek amacıyla bir ok düğmesini basılı tutun. İstediğiniz değer görüntülenince düğmeyi serbest bırakın.
6 Seç düğmesi	<ul style="list-style-type: none">Menüyü açar.Bir menüdeki kullanılabilir değerleri veya ayarları gösterir. Geçerli varsayılan ayar yıldızla (*) belirtilir.Görüntülenen değeri yeni varsayılan kullanıcı ayarı olarak kaydeder.
7 Sol ok düğmesi	<ul style="list-style-type: none">Menülerde ilerlemek veya ekranlar ile menü seçenekleri arasında geçiş yapmak için kullanılır.Ayarlar arasında veya metin içinde ilerlenmesini sağlar. Sayısal değerleri olan menüler için, ayarlar arasında gezinmek amacıyla bir ok düğmesini basılı tutun. İstediğiniz değer görüntülenince düğmeyi serbest bırakın.
8 Geri düğmesi	Önceki ekrana geri döner.
9 Gösterge ışığı	Yazıcının durumunu belirler.

Uyku düğmesinin ve gösterge ışıklarının renklerini anlama

Kontrol panelindeki Uyku düğmesi ve gösterge ışıklarının renkleri, belirli yazıcı durumlarını gösterir.

Gösterge ışığı	Yazıcı durumu
Kapalı	Yazıcı kapalı veya Bekleme modunda.
Yeşil yanıp sönüyor	Yazıcı ısınıyor, veri işliyor veya yazdırıyor.
Sürekli yeşil	Yazıcı açık, fakat boşta.
Yanıp sönen kırmızı	Yazıcı kullanıcı müdahalesi gerektiriyor.

Uyku düğmesi ışığı	Yazıcı durumu
Kapalı	Yazıcı kapalı, boşta veya Hazır durumda.
Sürekli sarı	Yazıcı Uyku modunda.
Yanıp sönen sarı	Yazıcı Hazırda Bekleme moduna giriyor veya bu moddan çıkıyor.
0,1 saniye boyunca sarı renkte yanıp söndükten sonra 1,9 saniye içinde yavaş ve darbeli bir şekilde tamamen söner.	Yazıcı Hazırda Bekleme modunda.

Kağıt ve özel ortam yükleme

Kağıt boyutunu ve türünü ayarlama

1 Yazıcı kontrol panelinden şuraya gidin:



2 Tepsi [x] Boyutu veya Tepsi [x] Türü öğesini seçin ve



3 Kağıt boyutunu veya tür ayarını değiştirin ve ardından OK düğmesine basın.

Notlar:

- Standart 550 sayfalık tepsinin (Tepsi 1), isteğe bağlı 250 veya 550 sayfalık tepsinin (Tepsi 2) ve çok amaçlı tepsinin kağıt boyutu ayarı, Kağıt Boyutu menüsünden elle yapılması gerekir.
- Tepsi 1'in varsayılan fabrika kağıt türü Düz Kağıt'tır.
- Tür 6, çok amaçlı besleyicinin varsayılan fabrika kağıt türüdür.
- Kağıt türü ayarı tüm tepsiler için elle ayarlanmalıdır.



Universal kağıt ayarlarını yapılandırma



Universal kağıt boyutu yazıcı menülerinde bulunmayan kağıt boyutlarına yazdırmanızı sağlayan kullanıcı-tanımlı bir ayardır.

Notlar:

- Desteklenen en küçük Universal kağıt boyutu 76 x 127 mm'dir (3 x 5 inç) ve yalnızca çok amaçlı besleyiciden desteklenir.
- Desteklenen en büyük Universal kağıt boyutu 216 x 355,6 mm'dir (8,5 x 14 inç) ve tüm kağıt kaynaklarından desteklenir.





Kontrol panelinden şuraya gidin:

 >Kağıt Menüsü >  >Universal

Kurulum >  >Ölçü Birimleri >  > ölçü birimini seçin > 

Kağıt yüksekliğini ve genişliğini belirtin.

1 Kontrol panelinden şuraya gidin:

 >Kağıt Menüsü >  >Universal Kurulum >  >Ölçü Birimleri >  > ölçü birimini seçin > 

2 Dikey Yüksekliği veya Dikey Genişliği belirene kadar ok

düğmelerine basın ve ardından  düğmesine basın.

3 Ayarları değiştirin ve ardından  düğmesine basın.

Tepsilere kağıt yükleme

 **DİKKAT—YARALANMA TEHLİKESİ:** Donanımın arızalanma riskini azaltmak için her tepsiyi ayrı ayrı yükleyin. Diğer tüm tepsileri kullanılmadıkları sürece kapalı tutun.

1 Tepsiyi tamamen dışarı çekin.

Not: Tepsileri bir iş yazdırılırken veya yazıcı ekranında **Meşgul** görüntülenirken çıkarmayın. Aksi takdirde kağıt sıkışabilir.



2 Genişlik kılavuzunu çıkıntısını sıkıştırın ve yüklediğiniz kağıt boyutu için doğru konuma kaydırın.

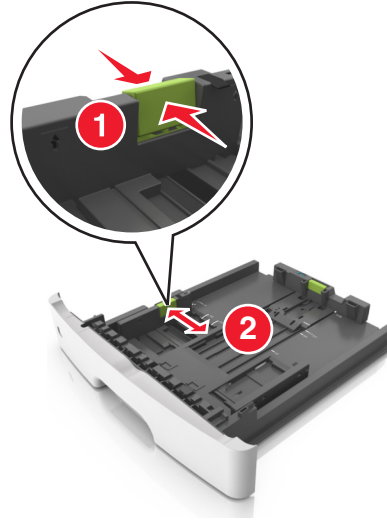

3 Uzunluk kılavuzunu çıkıntısını sıkıştırın ve yüklediğiniz kağıt boyutu için doğru konuma kaydırın.

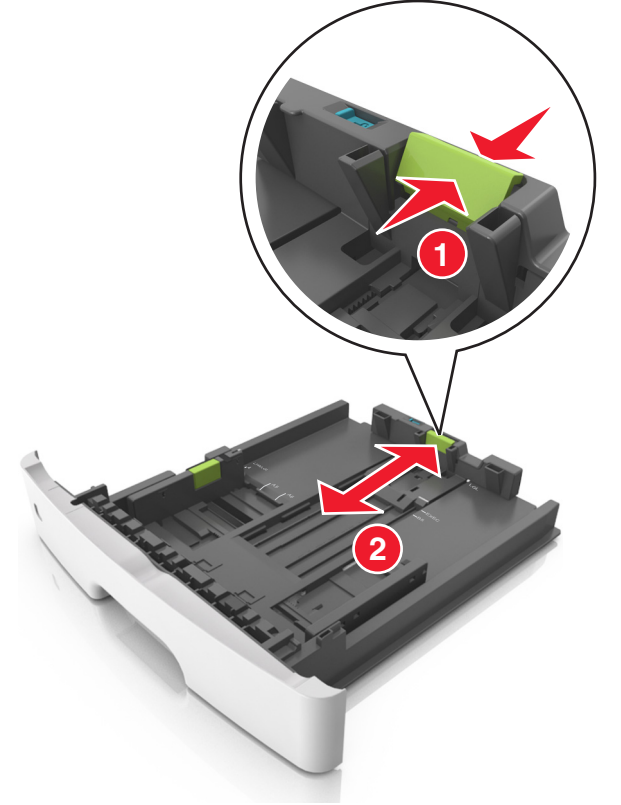

Notlar:

- Letter, legal ve A4 gibi bazı kağıt boyutlarında, uzunluk kılavuzunu çıkıntısını sıkıştırın ve uzunluklarına uygun şekilde arkaya kaydırın.
- Legal boyutta kağıt yüklendiğinde uzunluk kılavuzunu tabanın dışına doğru uzatarak kağıdın toza maruz kalmasına neden olur. Kağıdın tozlanmasını önlemek için ayrıca bir toz kapağı alabilirsiniz. Daha fazla bilgi için müşteri desteğine başvurun.
- Standart tepsiye A6 boyutta kağıt yüklerseniz, uzunluk kılavuzunu sekmesi çıkıntısını A6 boyut konumunda tepsinin ortasına doğru kaydırın.
- Tepsinin alt kısmındaki genişlik ve uzunluk kılavuzlarının kağıt boyutu göstergeleriyle hizalandığından emin olun.

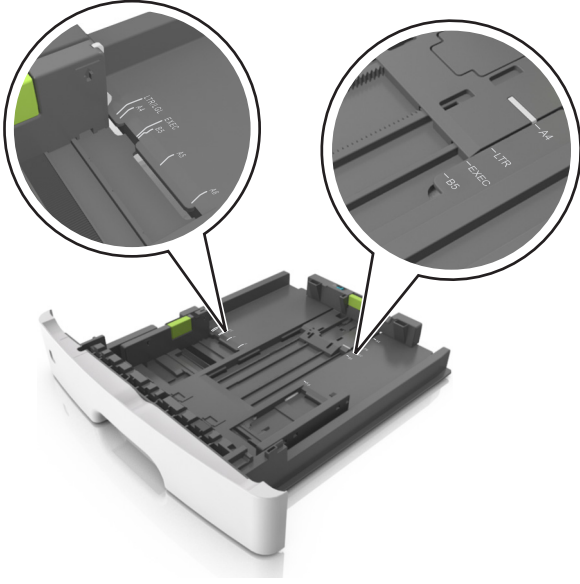

4 Kağıtları ileri geri esnetip gevşetin ve ardından havalandırın. Kağıtları katlamayın veya buruşturmayın. Kenarları düz bir yüzeyde düzleştirin.

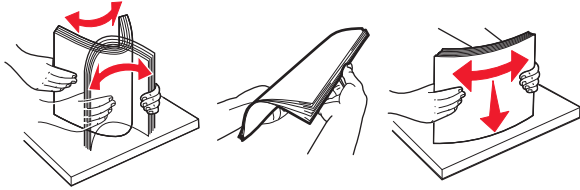

5 Kağıt yığını yükleyin.

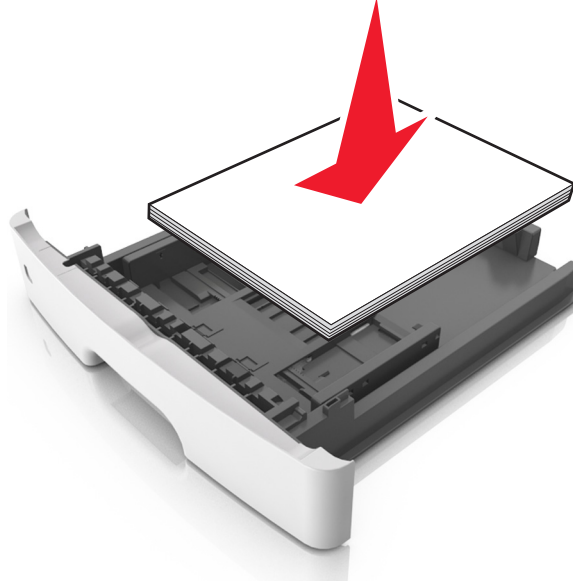

Notlar:

- Geri döndürülmüş veya matbu kağıt kullanırken yazdırılacak tarafları aşağı bakacak şekilde yükleyin.
- Delikli kağıdı delikler üst kenarda tepsinin önüne bakacak şekilde yükleyin.
- Antetli kağıtları yüzü aşağı, sayfanın üst kısmı tepsinin önüne bakacak şekilde yerleştirin. İki taraflı yazdırmada, antetli yüzü üstte, sayfanın alt kenarı tepsinin ön tarafına dönük olacak şekilde yükleyin.
- Kağıdın, genişlik kılavuzunun yanında bulunan maksimum kağıt doldurma göstergesinin aşağısında olduğundan emin olun.

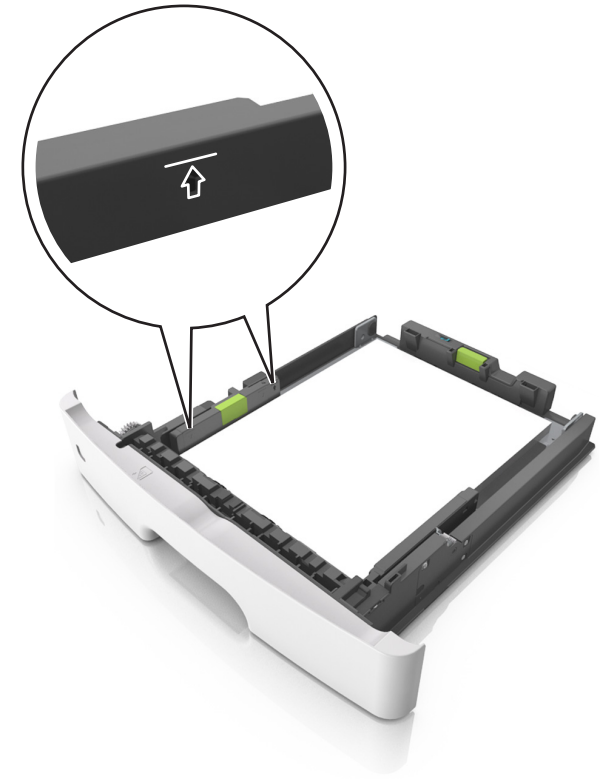

6 Tepsiyi takın.



7 Yazıcı kontrol panelinden, Kağıt menüsündeki kağıt boyutunu ve kağıt türünü tepsiye yüklenen kağıtla eşleşecek şekilde ayarlayın.

Not: Kağıt sıkışıklıklarını ve yazdırma kalitesi sorunlarını önlemek için doğru kağıt boyutunu ve türünü ayarlayın.

Çok amaçlı besleyiciyi yükleme

Stok kartı, saydamlar ve zarflar gibi farklı kağıt boyutu ve türlerine ya da özel ortamlara yazdırırken çok amaçlı besleyiciyi kullanın. Bunu, antetli kağıda tek sayfalı yazdırma işlerinde de kullanabilirsiniz.

1 Çok amaçlı besleyiciyi açın.

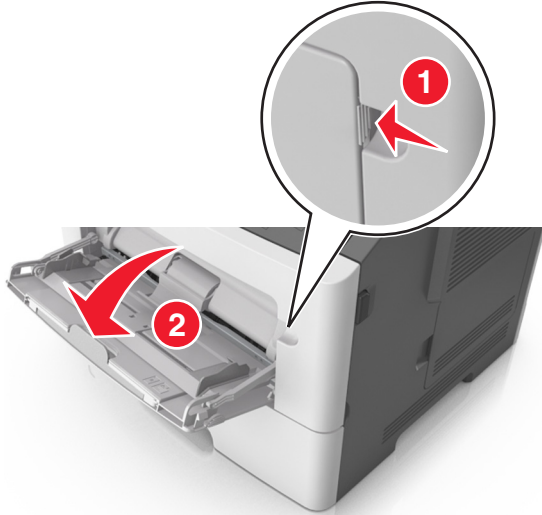

a Çok amaçlı besleyici genişleticisini çekin.



b Çok amaçlı besleyicinin tamamen uzayıp açılabilmesi için genişleticiyi hafifçe çekin.

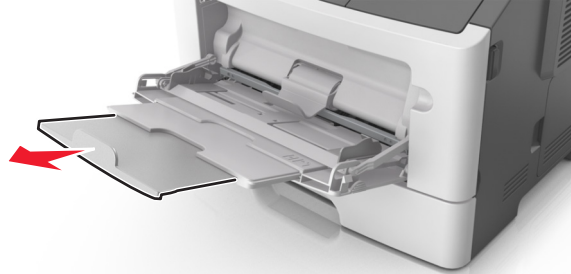

2 Sol genişlik kılavuzundaki çıkıntıyı sıkıştırın ve sonra yüklediğiniz kağıt için kılavuzları hareket ettirin.

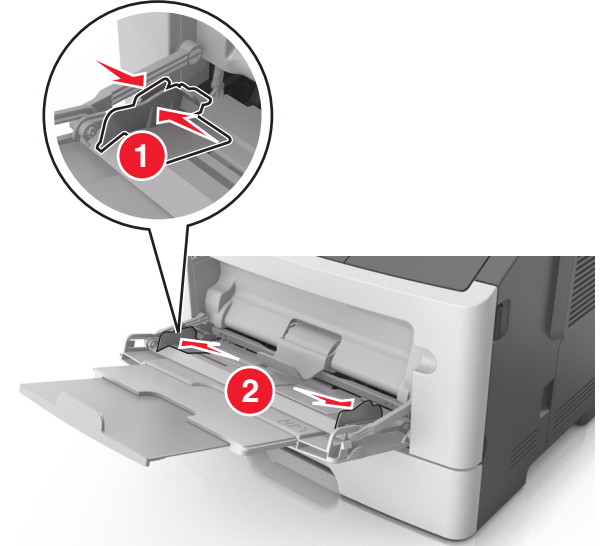

3 Kağıt veya özel ortamları yüklemek için hazırlayın.

- Kağıtları ileri geri esnetip gevşetin ve ardından havalandırın. Kağıtları katlamayın veya buruşturmayın. Kenarları düz bir yüzeyde düzleştirin.

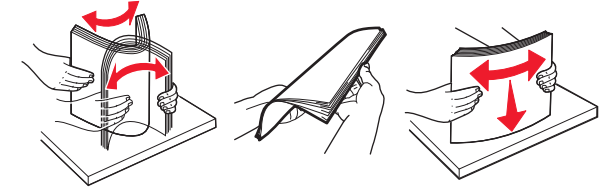

- Transparanları kenarlarından tutun. Bir asetat yığını ileri geri esneterek gevşetin ve ardından havalandırın. Kenarları düz bir yüzeyde düzleştirin.

Not: Asetatların yazdırılabilir yüzlerine dokunmaktan kaçının. Asetatları çizmemeye dikkat edin.

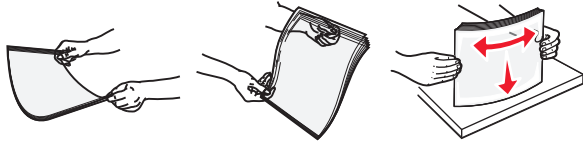

- Zarf yığırını ileri geri esneterek gevşetin ve ardından havalandırın. Kenarları düz bir yüzeyde düzleştirin.



4 Kağıt veya özel ortam yükleyin.

Notlar:

- Kağıt veya özel ortamı çok amaçlı besleyiciye zorlayarak sokmayın.
- Kağıt veya özel ortamın kağıt kılavuzlarında bulunan maksimum kağıt doldurma göstergesinin altında kaldığından emin olun. Aşırı yükleme kağıt sıkışmalarına neden olabilir.

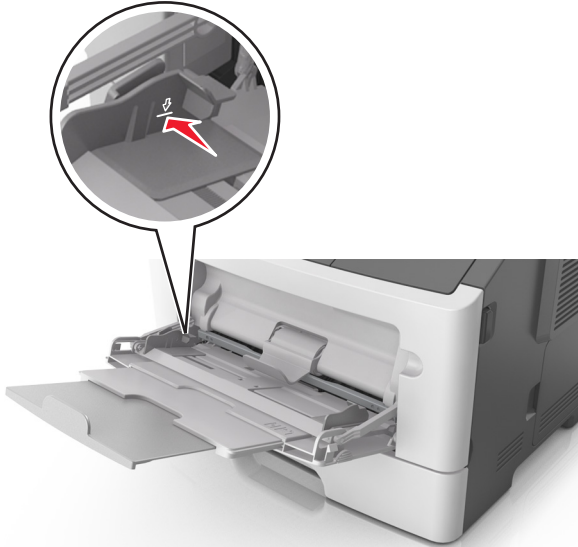

- Kağıtları, saydamları ve stok kartını önerilen yazdırılacak yüzleri aşağı bakacak ve üst kenarları yazıcıya önce

girecek şekilde yükleyin. Saydamları yükleme hakkında daha fazla bilgi için, saydamların ambalajına bakın.



Not: A6 boyutunda kağıt yüklediğinizde, son birkaç yaprağın yerinde durması için çok amaçlı besleyici genişleticisinin hafifçe kağıt kenarının karşısında kaldığından emin olun.

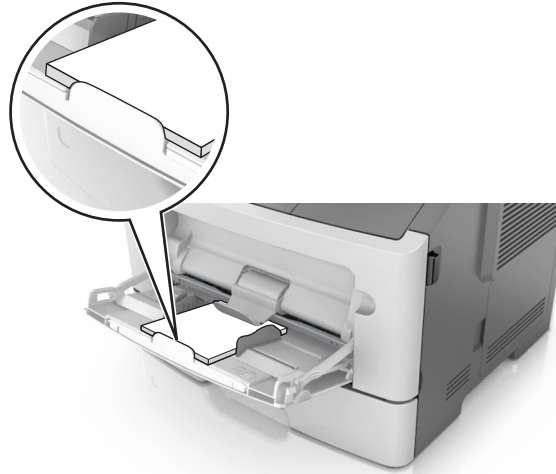

- Antetli kağıtları, üst kenar yazıcıya önce girecek şekilde yerleştirin. İki taraflı yazdırmada (önlü arkalı), antetliyi

yüzü aşağı, alt kenar yazıcıya önce girecek şekilde yükleyin.



- Zarfları, kapak tarafı sol tarafa aşağı bakacak şekilde yerleştirin.

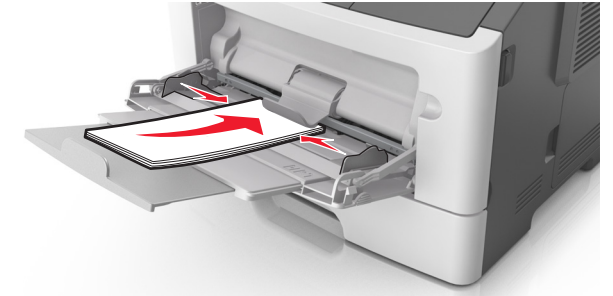

Uyarı—Hasar Tehlikesi: Asla pullu, çıtçıtli, kopçalı, pencereli, astarlı veya kendiliğinden yapışan yapışkanlı kağıtları kullanmayın. Bu zarflar yazıcıya ciddi bir şekilde zarar verebilir.

- 5 Yazıcı kontrol panelinden, Kağıt menüsündeki kağıt boyutunu ve kağıt türünü çok amaçlı tepside bulunan kağıt be özel ortamla eşleştirecek şekilde ayarlayın.

Tepsileri bağlantılandırma ve bağlantılarını kaldırma

Tepsileri bağlantılandırma ve bağlantılarını kaldırma

Yerleşik Web Sunucusunu kullanma

- 1 Bir Web tarayıcısı açın ve adres alanına yazıcının IP adresini yazın.

Notlar:

- Ağ/Bağlantı Noktaları menüsünün TCP/IP bölümünde bulunan yazıcı IP adresine bakın. IP adresleri, 123.123.123.123 gibi nokta işareti ile ayrılan dört rakam dizisinden oluşur.
- Bir proxy sunucu kullanıyorsanız, Web sayfasını doğru yüklemek için bir süreliğine devre dışı bırakın.

- 2 **Ayarlar >Kağıt Menüsü** öğesini tıklayın.

- 3 Tepsinin kağıt boyutunu ve türünü belirlemek için tepsi ayarlarını değiştirin.

- Tepsileri bağlantılandırmak için, tepsinin kağıt boyutu ve türünün diğer tepsi ile aynı olduğundan emin olun.
- Tepsilerin bağlantısını kaldırmak için, tepsinin kağıt boyutu ve türünün diğer tepsi ile aynı *olmadığından* emin olun.

- 4 **Gönder**'i tıklayın.

Bilgisayardaki yazıcı ayarlarını kullanma

İşletim sisteminize bağlı olarak Yerel Yazıcı Ayarları Yardımcı Programı'ndan veya Yazıcı Ayarları'ndan Kağıt menüsüne erişin.

Not: Tepsinin kağıt boyutunu ve türünü, yazıcı kontrol panelini kullanarak da belirleyebilirsiniz. Daha fazla bilgi için, bkz. "[Kağıt boyutunu ve türünü ayarlama](#)", sayfa 1.

Uyarı—Hasar Tehlikesi: Tepsie yüklenen kağıdın yazıcıya atanan kağıt türü adıyla eşleşmesi gerekir. Isıtıcının sıcaklığı belirtilen kağıt türüne göre değişir. Ayarlar düzgün yapılandırılmazsa yazdırma sorunları oluşabilir.

Özel bir kağıt türü adını yapılandırma

Yerleşik Web Sunucusu'nu kullanma

- 1 Bir Web tarayıcısı açın ve adres alanına yazıcının IP adresini yazın.

Notlar:

- Bir ağ kurulum sayfası veya menü ayarları sayfası yazdırabilir ve IP adresini TCP/IP bölümünde bulabilirsiniz. IP adresleri, 123.123.123.123 gibi nokta işareti ile ayrılan dört rakam dizisinden oluşur.
- Bir proxy sunucu kullanıyorsanız, Web sayfasını doğru yüklemek için bir süreliğine devre dışı bırakın.

- 2 Sırasıyla **Ayarlar >Kağıt Menüsü >Özel Adlar** öğelerini tıklayın.

- 3 Özel bir ad seçin ve sonra yeni bir özel kağıt türü adı yazın.

- 4 **Gönder**'i tıklayın.

- 5 **Özel Türler**'i tıklayın ve sonra yeni özel kağıt türü adının özel adın yerine geçtiğini doğrulayın.

Bilgisayardaki yazıcı ayarlarını kullanarak (yalnızca Windows)

Özel menüye Yerel Yazıcı Ayarları Yardımcı Programı'ndan erişin.

Özel bir kağıt türünü yapılandırma

Yerleşik Web Sunucusu'nu kullanma

- 1 Bir Web tarayıcısı açın ve adres alanına yazıcının IP adresini yazın.

Notlar:

- Bir ağ kurulum sayfası veya menü ayarları sayfası yazdırabilir ve sonra IP adresini TCP/IP bölümünde bulabilirsiniz. IP adresleri, 123.123.123.123 gibi nokta işareti ile ayrılan dört rakam dizisinden oluşur.
- Bir proxy sunucu kullanıyorsanız, Web sayfasını doğru yüklemek için bir süreliğine devre dışı bırakın.

- 2 **Ayarlar >Kağıt Menüsü >Özel Türler** seçeneğini tıklayın.

- 3 Özel kağıt türü adı seçin ve sonra özel bir kağıt türü seçin.

Not: Kullanıcı tanımlı tüm özel adlar için varsayılan fabrika kağıt türü Düz Kağıt'tır.

- 4 **Gönder** düğmesini tıklayın.

Bilgisayardaki yazıcı ayarlarını kullanma

İşletim sisteminize bağlı olarak Yerel Yazıcı Ayarları Yardımcı Programı'ndan veya Yazıcı Ayarları'ndan Özel menüsüne erişin.

Özel bir kağıt türü atama

Yerleşik Web Sunucusu'nu kullanma

- 1 Bir Web tarayıcısı açın ve adres alanına yazıcının IP adresini yazın.

Notlar:

- Bir ağ kurulum sayfası veya menü ayarları sayfası yazdırabilir ve IP adresini TCP/IP bölümünde bulabilirsiniz. IP adresleri, 123.123.123.123 gibi nokta işareti ile ayrılan dört rakam dizisinden oluşur.
- Bir proxy sunucu kullanıyorsanız, Web sayfasını doğru yüklemek için bir süreliğine devre dışı bırakın.

- 2 **Ayarlar >Kağıt Menüsü** öğesini tıklayın.

- 3 Tepsi Yapılandırma bölümünden, bir kağıt kaynağı seçin ve sonra kağıt türü sütunu altında özel bir kağıt türü seçin.

- 4 **Gönder**'i tıklayın.

Bilgisayardaki yazıcı ayarlarını kullanma

İşletim sisteminize bağlı olarak Yerel Yazıcı Ayarları Yardımcı Programı'ndan veya Yazıcı Ayarları'ndan Kağıt menüsüne erişin.

Yazdırma

Belge yazdırma

Belge yazdırma

- 1 Yazıcı kontrol panelindeki Kağıt menüsünden, kağıt türü ve boyutunu yüklenen kağıtla eşleşecek şekilde ayarlayın.

- 2 Yazdırma işini gönderin:

Windows kullanıcıları için

- a Bir belge açıkken, **Dosya >Yazdır** öğelerini tıklayın.
- b Sırasıyla **Özellikler, Tercihler, Seçenekler** veya **Kurulum** öğelerini tıklayın.

- c Gerekirse, ayarları değiştirin.
d **Tamam** > **Yazdır** öğelerini tıklayın.

Macintosh kullanıcıları için

- a Sayfa Ayarları iletişim kutusundaki ayarları özelleştirin:
- 1 Belge açıkken, **Dosya** > **Sayfa Ayarları**'ni seçin.
 - 2 Bir kağıt boyutu seçin veya yüklenen kağıda uygun özel bir boyut oluşturun.
 - 3 **Tamam** düğmesini tıklayın.
- b Yazdır iletişim kutusundaki ayarları özelleştirin:
- 1 Belge açıkken, **Dosya** > **Yazdır** öğelerini seçin. Gerekliyse, daha fazla seçenek için açıklama üçgenine tıklayın.
 - 2 Gerekirse Yazdır iletişim kutusu ve açılır menülerdeki ayarları değiştirin.
- Not:** Belirli bir kağıt türüne yazdırmak için, kağıt türü ayarını yüklenen kağıtla aynı olacak şekilde değiştirin veya doğru tepsi ya da besleyiciyi seçin.
- 3 **Yazdır** öğesini tıklayın.

Toner koyuluğunu ayarlama

Yerleşik Web Sunucusunu kullanma

- 1 Bir Web tarayıcısı açın ve adres alanına yazıcının IP adresini yazın.

Notlar:

- Ağ/Bağlantı Noktaları menüsünün TCP/IP bölümünde bulunan yazıcı IP adresine bakın. IP adresleri, 123.123.123.123 gibi nokta işareti ile ayrılan dört rakam dizisinden oluşur.
- Bir proxy sunucu kullanıyorsanız, Web sayfasını doğru yüklemek için bir süreliğine devre dışı bırakın.

2 **Ayarlar** > **Yazdırma Ayarları** > **Kalite Menü** > **Toner Koyuluğu** seçeneğini tıklayın.

- 3 Toner koyuluğu ayarını yapın.

4 **Gönder**'i tıklayın.

Bilgisayardaki yazıcı ayarlarını kullanma

İşletim sisteminize bağlı olarak Yerel Yazıcı Ayarları Yardımcı Programı'ndan veya Yazıcı Ayarları'ndan toner koyuluğu ayarlarını yapın.

Yazıcının kontrol panelini kullanma

- 1 Yazıcı kontrol panelinden şuraya gidin:

 > **Ayarlar** > **OK** > **Yazdırma Ayarları** > **OK** > **Kalite**

Menüsü > **OK** > **Toner Koyuluğu** > **OK**

- 2 Toner koyuluğunu ayarlayın.

- 3 **OK** düğmesine basın.

Mobil aygıttan yazdırma

Uyumlu bir mobil yazdırma uygulamasını indirmek için Web sitemizi ziyaret edin veya yazıcıyı satın aldığınız yere başvurun.

Not: Mobil yazdırma uygulamaları mobil cihazınızın üreticisinde de mevcuttur.

Bir yazdırma işini iptal etme

Yazıcı kontrol panelinden bir yazdırma işini iptal etme

Yazıcı kontrol panelinden,  > **OK** düğmesine basın.

Bilgisayardan bir yazdırma işi iptal etme

Windows kullanıcıları için

- 1 Yazıcılar klasörünü açın ve yazıcınızı seçin.
- 2 Yazdırma kuyruğundan, iptal etmek istediğiniz yazdırma işini seçin ve ardından silin.

Macintosh kullanıcıları için

- 1 Apple menüsündeki Sistem Tercihleri bölümünden yazıcınıza gidin.
- 2 Yazdırma kuyruğundan, iptal etmek istediğiniz yazdırma işini seçin ve ardından silin.

Sıkışmaları giderme

Sıkışma, ön kapak [20y.xx]

 **DİKKAT—SICAK YÜZEY:** Yazıcının içi sıcak olabilir. Sıcak bir bileşenin neden olabileceği yaralanma riskini azaltmak için, dokunmadan önce yüzeyin soğumasını bekleyin.

- 1 Yazıcının sağ tarafındaki düğmeye basın ve ön kapağı açın.

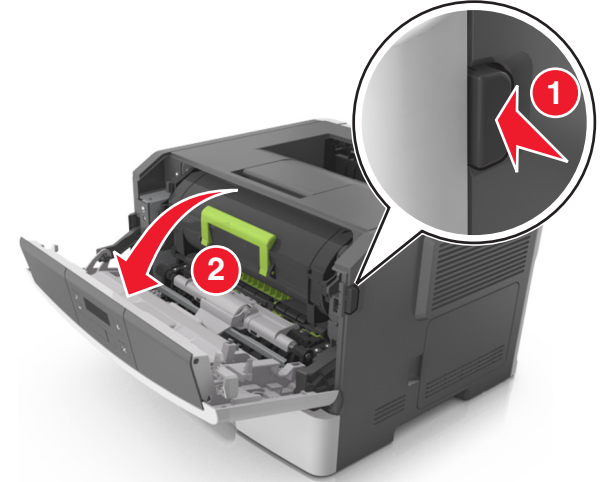

- 2 Kolu kullanarak toner kartuşunu dışarı doğru çekin.

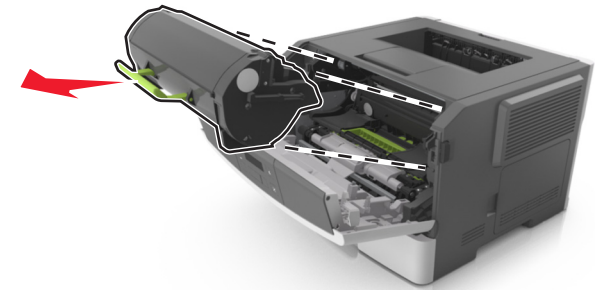

- 3 Yeşil kulpu kaldırın ve görüntüleme ünitesini yazıcıdan çıkarın.

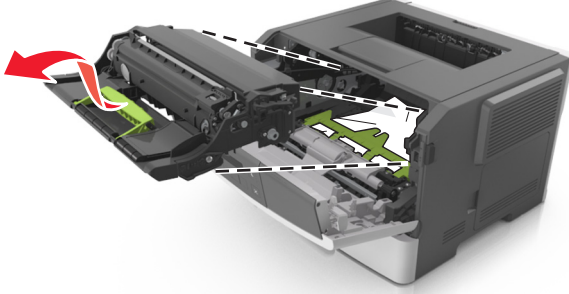

Uyarı—Hasar Tehlikesi: Fotokondüktör silindire dokunmayın. Dokunmanız gelecekteki yazdırma işlerinde yazdırma kalitesini etkileyebilir.

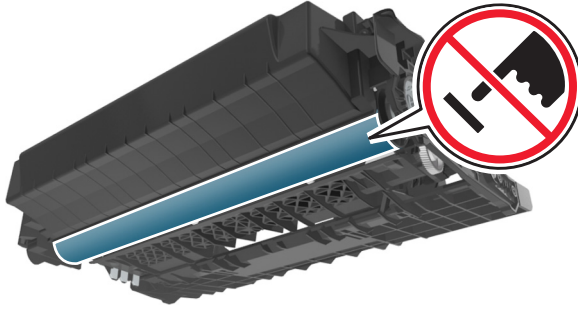

- 4 Görüntüleme ünitesini düz ve pürüzsüz bir zemine yerleştirin.

Uyarı—Hasar Tehlikesi: Görüntüleme ünitesini 10 dakikadan daha uzun süre doğrudan ışık altında bırakmayın. Uzun süreli işiğe maruz kalması, yazdırma kalitesi sorunlarına neden olabilir.

- 5 Yazıcının önündeki yeşil kapağı kaldırın.

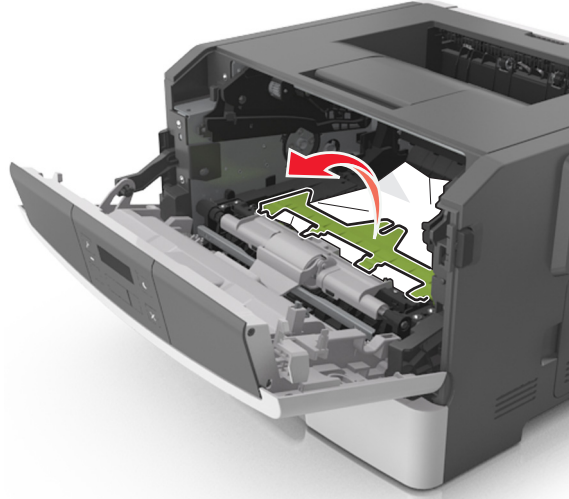

- 6 Sıkışmış kağıdı her iki taraftan sıkıca tutup, yavaşça dışarı çekin.

Not: Tüm kağıt parçalarının çıkarıldığından emin olun.

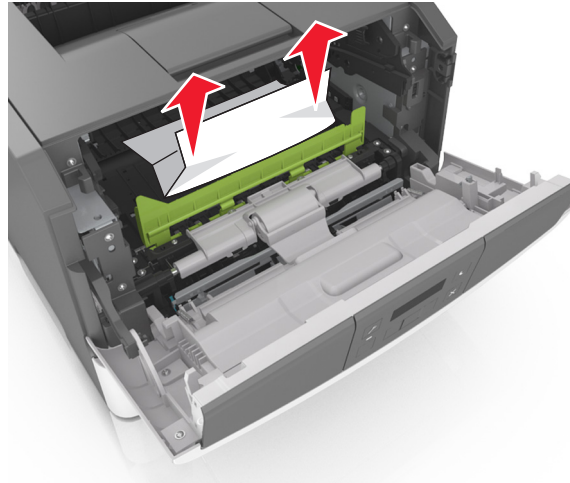

- 7 Görüntüleme ünitesinin yan raylarındaki okları yazıcının içindeki yan raylarda bulunan oklarla hizalayın ve ardından görüntüleme ünitesini yazıcıya takın.

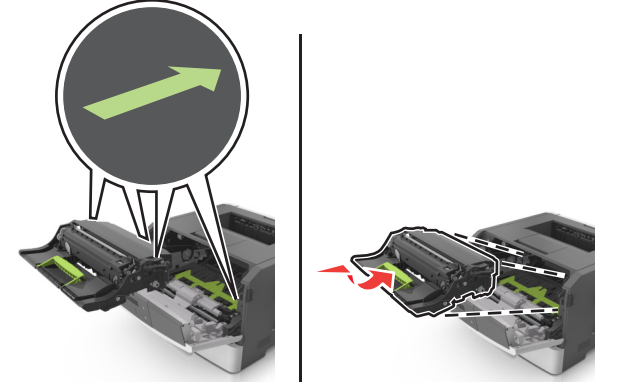

- 8 Toner kartuşunun yan raylarını yazıcının içindeki yan raylarda bulunan oklarla hizalayın ve ardından kartuşu yazıcıya takın.

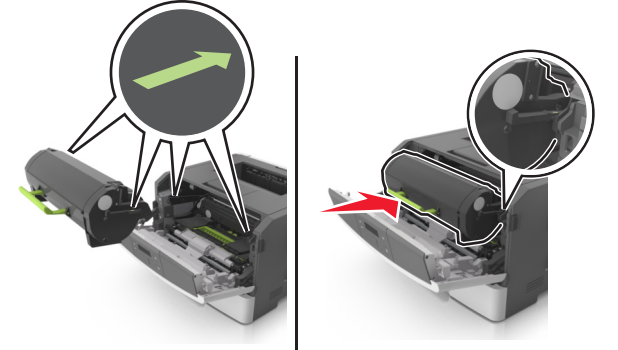

- 9 Ön kapağı kapatın.

- 10 Yazıcı kontrol panelinde, mesajı temizlemek ve yazdırmaya devam etmek için **OK** düğmesine basın.

Sıkışma, arka kapak [20y.xx]

1 Yazıcının sağ tarafındaki düğmeye basın ve ön kapağı açın.

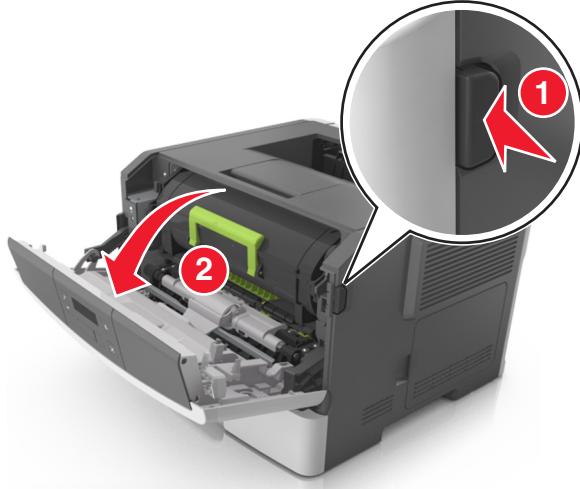

2 Arka kapağı dikkatli bir şekilde aşağı çekin.

⚠ DİKKAT—SICAK YÜZEY: Yazıcının içi sıcak olabilir. Sıcak bir bileşenin neden olabileceği yaralanma riskini azaltmak için, dokunmadan önce yüzeyin soğumasını bekleyin.

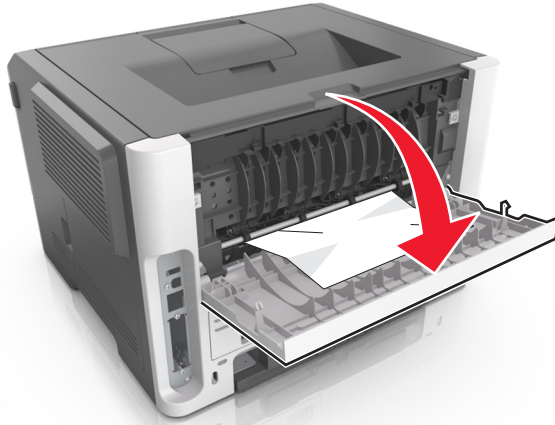

3 Sıkışmış kağıdı her iki taraftan sıkıca tutup, yavaşça dışarı çekin.

Not: Tüm kağıt parçalarının çıkarıldığından emin olun.

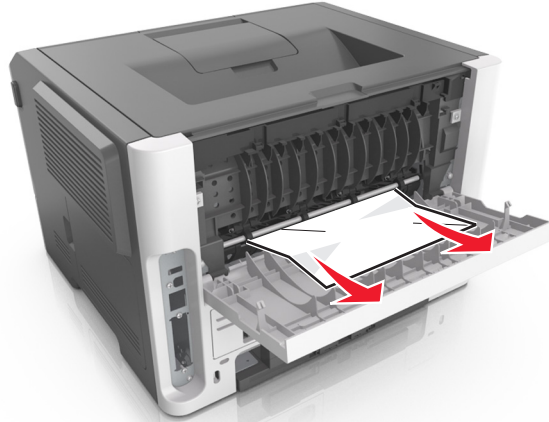

4 Arka ve ön kapakları kapatın.

5 Yazıcı kontrol panelinde, mesajı temizlemek ve yazdırmaya devam etmek için **OK** düğmesine basın.

Sıkışma, standard sele [20y.xx]

1 Sıkışmış kağıdı her iki taraftan sıkıca tutup, yavaşça dışarı çekin.

Not: Tüm kağıt parçalarının çıkarıldığından emin olun.



2 Yazıcı kontrol panelinde, mesajı temizlemek ve yazdırmaya devam etmek için **OK** düğmesine basın.

Sıkışma, tepsi 1'i çekin. Mavi kapağı aşağı doğru itin. [23y.xx]

1 Tepsiyi tamamen dışarı çekin.

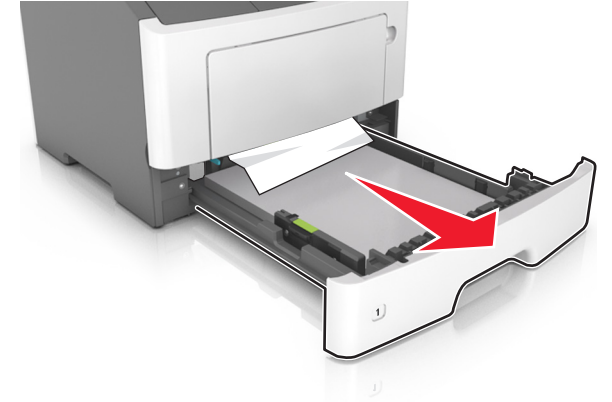

2 Mavi açma kolunun yerini bulun ve aşağı doğru iterek sıkışan kağıdı serbest bırakın.

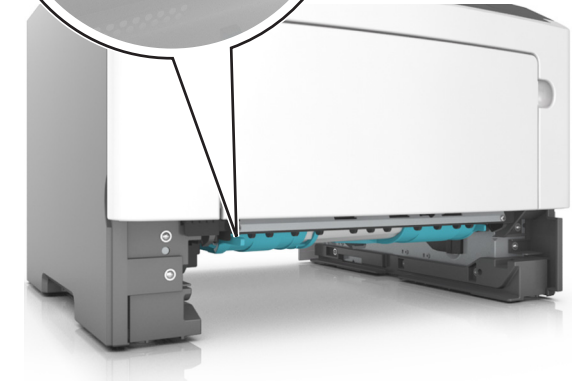
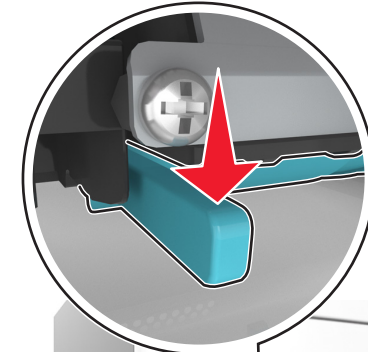

Not: Sıkışan kağıt önlü arkalı yazdırma bölgesinde görünmüyorsa, arka kapağı açın ve sonra yavaşça sıkışan kağıdı çıkarın. Tüm kağıt parçalarının çıkarıldığından emin olun.

- 3 Sıkışmış kağıdı her iki taraftan sıkıca tutup, yavaşça dışarı çekin.

Not: Tüm kağıt parçalarının çıkarıldığından emin olun.

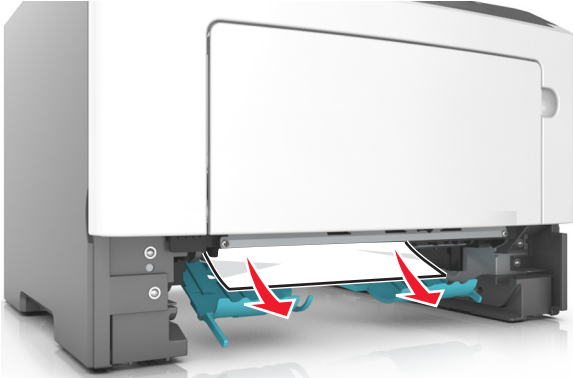

- 4 Tepsiyi takın.

- 5 Yazıcı kontrol panelinde, mesajı temizlemek ve yazdırmaya devam etmek için **OK** düğmesine basın.

Sıkışma, tepsi [x] [24y.xx]

- 1 Tepsiyi tamamen dışarı çekin.

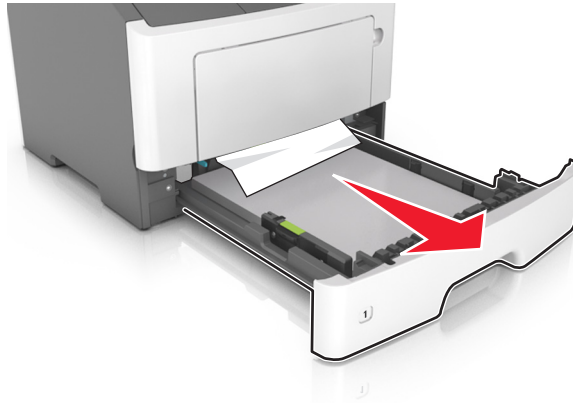

- 2 Sıkışmış kağıdı her iki taraftan sıkıca tutup, yavaşça dışarı çekin.

Not: Tüm kağıt parçalarının çıkarıldığından emin olun.

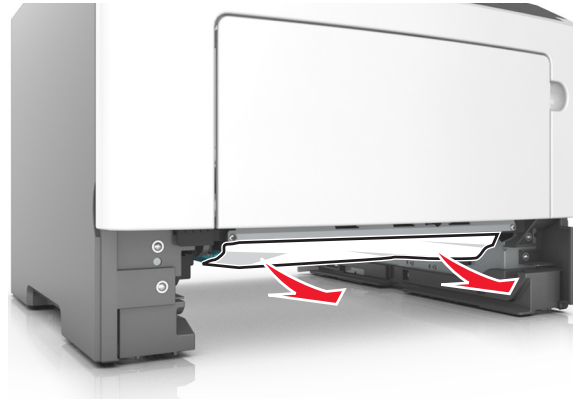

- 3 Tepsiyi takın.

- 4 Yazıcı kontrol panelinde, mesajı temizlemek ve yazdırmaya devam etmek için **OK** düğmesine basın.

Sıkışma, ÇA besleyici [250.xx]

- 1 Çok amaçlı besleyiciden sıkışmış kağıdı her iki taraftan sıkıca tutup, yavaşça dışarı çekin.

Not: Tüm kağıt parçalarının çıkarıldığından emin olun.



- 2 Kağıtları ileri geri esnetip gevşetin ve ardından havalandırın. Kağıtları katlamayın veya buruşturmayın. Kenarları düz bir yüzeyde düzleştirin.

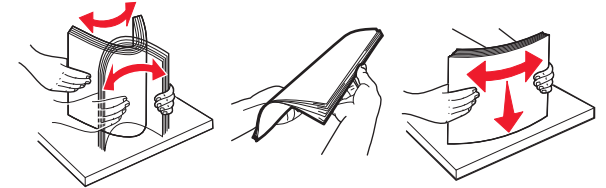

- 3 Kağıdı çok amaçlı besleyiciye yeniden yerleştirin.

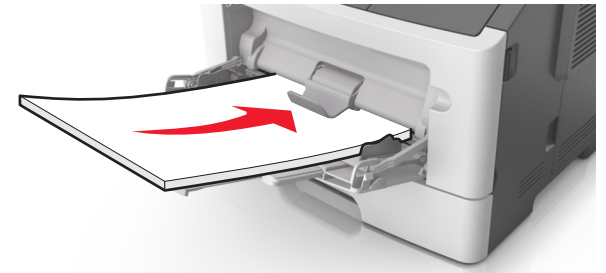

Not: Kağıt kılavuzunun kağıdın kenarına hafifçe dayandığından emin olun.

- 4 Yazıcı kontrol panelinde, mesajı temizlemek ve yazdırmaya devam etmek için **OK** düğmesine basın.