

# Kurzanleitung

## Verwenden des Druckermodells mit 2,4-Zoll-Display

### Informationen zum Drucker

### Verwenden des Druckerbedienfelds

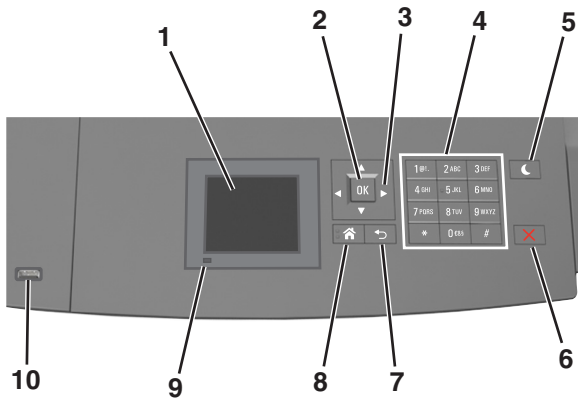

Element	Funktion	
1	Anzeige <ul style="list-style-type: none"> <li>Anzeigen des Druckerstatus.</li> <li>Einrichten und Inbetriebnahme des Druckers.</li> </ul>	
2	Taste "Auswählen"	Ermöglicht die Übernahme von Änderungen an den Druckereinstellungen.
3	Pfeiltasten	Blättern nach oben und unten bzw. links und rechts.
4	Tastatur	Eingeben von Zahlen, Buchstaben oder Symbolen.

Element	Funktion	
5	Energiesparmodus-Taste <p>Aktivieren des Energiespar- oder Ruhemodus.</p> <p>Beenden Sie den Energiesparmodus des Druckers mithilfe folgender Aktionen:</p> <ul style="list-style-type: none"> <li>Drücken Sie eine beliebige Taste am Gerät.</li> <li>Ziehen Sie Fach 1 aus oder legen Sie Papier in die Universalzuführung ein.</li> <li>Öffnen Sie eine Abdeckung oder Klappe.</li> <li>Senden Sie einen Druckauftrag vom Computer aus.</li> <li>Setzen Sie das Gerät durch Einschalten über den Hauptschalter zurück.</li> <li>Schließen Sie ein Gerät an den USB-Anschluss des Druckers an.</li> </ul>	
6	Stopp-Taste oder Abbrechen-Taste	Beenden aller Druckervorgänge.
7	Taste "Zurück"	Rückkehr zum vorherigen Bildschirm.
8	Home-Taste	Zurückkehren zum Startbildschirm.
9	Kontrollleuchte	Überprüfen des Druckerstatus.
10	USB-Anschluss	Anschließen eines Flash-Laufwerks an den Drucker. <p><b>Hinweis:</b> Nur der USB-Anschluss auf der Vorderseite unterstützt Flash-Laufwerke.</p>

### Einstellen von Papierformat und Papiersorte

1 Wechseln Sie auf dem Druckerbedienfeld zu:



2 Drücken Sie die Aufwärts- oder Abwärtspfeiltaste, um das Fach oder die Zuführung auszuwählen, und drücken Sie dann **OK**.

3 Drücken Sie die Aufwärts- oder Abwärtspfeiltaste, um das Papierformat auszuwählen, und drücken Sie dann **OK**.

4 Drücken Sie die Aufwärts- oder Abwärtspfeiltaste, um die Papiersorte auszuwählen, und drücken Sie dann **OK**, um die Einstellungen zu ändern.

### Konfigurieren des Papierformats "Universal"

Das Papierformat "Universal" ist eine benutzerdefinierte Einstellung, bei der Sie auf Papierformaten drucken können, die nicht in den Druckeramenüs voreingestellt sind.

#### Hinweise:

- Das kleinste unterstützte Papierformat "Universal" hat die Maße 70 x 127 mm für den einseitigen Druck und 105 x 148 mm für beidseitigen Druck (Duplexdruck).
- Das größte unterstützte Papierformat "Universal" hat die Maße 216 x 356 mm für einseitigen und beidseitigen Druck unterstützen.
- Beim Drucken auf Papier, das weniger als 210 mm (8,3 Zoll) breit ist, druckt der Drucker möglicherweise nach einer gewissen Zeit bei einer niedrigeren Geschwindigkeit, um optimale Druckergebnisse zu erzielen.

Wechseln Sie auf dem Druckerbedienfeld zu:

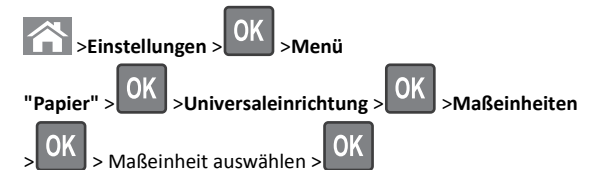

### Anpassen des Tonerauftrags

#### Verwendung des Embedded Web Server

1 Öffnen Sie einen Webbrowser und geben Sie die IP-Adresse des Druckers in das Adressfeld ein.

#### Hinweise:

- Sie finden die IP-Adresse des Druckers im Abschnitt "TCP/IP" des Menüs "Netzwerk/Berichte". Die IP-Adresse wird in vier Zahlengruppen angezeigt, die durch Punkte voneinander abgetrennt sind. Beispiel: 123.123.123.123.
- Wenn Sie einen Proxyserver verwenden, deaktivieren Sie ihn vorübergehend, um die Webseite ordnungsgemäß zu laden.

2 Klicken Sie auf **Einstellungen > Druckereinstellungen > Menü "Qualität" > Toner auftrag**.

3 Passen Sie den Toner auftrag an und klicken Sie dann auf **Übernehmen**.

#### Verwenden der Druckerbedienerkonsole

1 Wechseln Sie auf dem Druckerbedienfeld zu:

 >Einstellungen >  >Druckeinstellungen >  >Menü  
 "Qualität" >  >Tonerauftrag

2 Passen Sie den Tonerauftrag an und klicken Sie dann auf .

## Unterstützte Flash-Laufwerke und Dateitypen

### Hinweise:

- High-Speed-USB-Flash-Geräte müssen den Full-Speed-Standard unterstützen. Low-Speed-USB-Geräte werden nicht unterstützt.
- USB-Flash-Laufwerke müssen das FAT-Dateisystem (File Allocation Tables) unterstützen. Geräte, die mit dem NTFS-System (New Technology File System) oder anderen Dateisystemen formatiert sind, werden nicht unterstützt.

Empfohlene Flash-Laufwerke	Dateityp
Es sind zahlreiche getestete Flash-Laufwerke für die Verwendung mit diesem Drucker zugelassen. Wenn Sie weitere Informationen benötigen, wenden Sie sich an den Fachhändler, bei dem Sie den Drucker erworben haben.	Dokumente: <ul style="list-style-type: none"> <li>• .pdf</li> <li>• .xps</li> </ul> Bilder: <ul style="list-style-type: none"> <li>• .dcm</li> <li>• .gif</li> <li>• .jpeg oder .jpg</li> <li>• .bmp</li> <li>• .pcx</li> <li>• .tiff oder .tif</li> <li>• .png</li> <li>• .fls</li> </ul>

## Drucken von einem Flash-Laufwerk

### Hinweise:

- Vor dem Ausdrucken einer verschlüsselten PDF-Datei werden Sie aufgefordert, das Dateikennwort auf dem Druckerbedienfeld einzugeben.
- Sie können nur Dateien drucken, für die Sie die entsprechenden Rechte besitzen.

1 Schließen Sie ein Flash-Laufwerk an den USB-Anschluss an.



### Hinweise:

- Wenn ein Flash-Laufwerk installiert ist, wird auf dem Druckerbedienfeld und im Symbol für angehaltene Aufträge ein Flash-Laufwerkssymbol angezeigt.
- Wenn Sie das Flash-Laufwerk in einer Situation anschließen, in der ein Benutzereingriff erforderlich ist (beispielsweise bei Papierstaus), ignoriert der Drucker das Flash-Laufwerk.
- Wenn Sie das Flash-Laufwerk einsetzen, während der Drucker gerade andere Aufträge verarbeitet, wird die Meldung **Belegt** angezeigt. Nachdem die anderen Druckaufträge verarbeitet wurden, müssen Sie ggf. die Liste der angehaltenen Aufträge aufrufen, um die auf dem Flash-Laufwerk gespeicherten Dokumente zu drucken.

**Warnung - Mögliche Schäden:** Drucker oder Flash-Laufwerk sollten im angezeigten Bereich während eines Druck-, Lese- oder Schreibvorgangs mittels Speichermedium nicht berührt werden. Es kann ein Datenverlust auftreten.



2 Wählen Sie auf dem Druckerbedienfeld das Dokument aus, das Sie drucken möchten.

3 Drücken Sie die linke oder rechte Pfeiltaste, um die Anzahl der zu druckenden Exemplare anzugeben, und drücken Sie anschließend



### Hinweise:

- Belassen Sie das Flash-Laufwerk so lange am USB-Anschluss, bis der Druck des Dokuments abgeschlossen ist.
- Wenn Sie das Flash-Laufwerk nicht aus dem Drucker entfernen, nachdem Sie den ersten USB-Menübildschirm beendet haben, rufen Sie die angehaltenen Aufträge über das Druckerbedienfeld auf, um Dateien vom Flash-Laufwerk zu drucken.

## Abbrechen von Druckaufträgen am Druckerbedienfeld

1 Drücken Sie im Druckerbedienfeld auf .

2 Sobald eine Liste mit Druckaufträgen angezeigt wird, wählen Sie den abzubrechenden Auftrag aus und drücken .

3 Drücken Sie , um zum Startbildschirm zurückzukehren.

## Verbinden und Trennen von Fächern

1 Öffnen Sie einen Webbrowser, und geben Sie die IP-Adresse des Druckers in das Adressfeld ein.

### Hinweise:

- Suchen Sie die IP-Adresse des Druckers am Druckerbedienfeld im Abschnitt "TCP/IP" unter dem Menü "Netzwerk/Anschlüsse". Die IP-Adresse wird in vier Zahlengruppen angezeigt, die durch Punkte voneinander abgetrennt sind. Beispiel: 123.123.123.123.
- Wenn Sie einen Proxyserver verwenden, deaktivieren Sie ihn vorübergehend, um die Webseite ordnungsgemäß zu laden.

2 Klicken Sie auf **Einstellungen > Menü "Papier"**.

3 Ändern Sie die Einstellungen für Papierformat und Papiersorte für die Fächer, die Sie verbinden.

- Um Fächer zu verbinden, vergewissern Sie sich, dass Papierformat und Papiersorte für das Fach mit dem anderen Fach übereinstimmen.
- Um die Verbindung von Fächern zu lösen, vergewissern Sie sich, dass Papierformat oder Papiersorte für das Fach *nicht* mit dem anderen Fach übereinstimmen.

4 Klicken Sie auf **Übernehmen**.

**Hinweis:** Die Einstellungen für das Papierformat und die Papiersorte können auch am Druckerbedienfeld geändert werden. Weitere Informationen finden Sie unter "[Einstellen von Papierformat und Papiersorte](#)" auf Seite 1.

**Warnung - Mögliche Schäden:** Das in das Fach eingelegte Papier sollte dem benutzerdefinierten Namen für die Papiersorte entsprechen, der auf dem Drucker zugewiesen wurde. Die Temperatur der Fixierstation variiert je nach angegebener Papiersorte. Wenn die Einstellungen nicht ordnungsgemäß konfiguriert sind, können Druckprobleme auftreten.

## Verwenden des Druckermodells mit 4,3-Zoll-Touchscreen

### Informationen zum Drucker

### Verwenden des Druckerbedienfelds

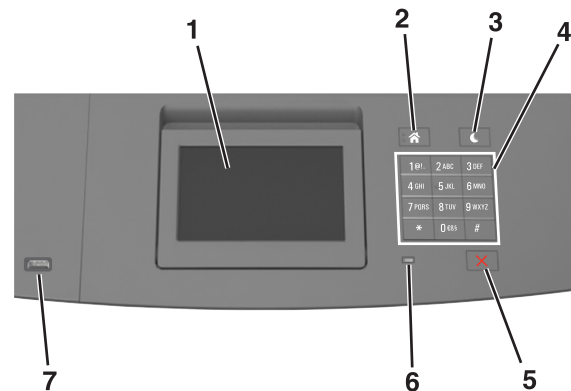

	Element	Funktion
1	Anzeige	<ul style="list-style-type: none"> <li>Anzeigen des Druckerstatus.</li> <li>Einrichten und Inbetriebnahme des Druckers.</li> </ul>
2	Home-Taste	Zurückkehren zum Startbildschirm.
3	Energiesparmodus-Taste	Aktivieren des Energiespar- oder Ruhemodus. Beenden Sie den Energiesparmodus des Druckers mithilfe folgender Aktionen: <ul style="list-style-type: none"> <li>Drücken Sie eine beliebige Taste am Gerät.</li> <li>Ziehen Sie Fach 1 aus oder legen Sie Papier in die Universalzuführung ein.</li> <li>Öffnen Sie eine Abdeckung oder Klappe.</li> <li>Senden Sie einen Druckauftrag vom Computer aus.</li> <li>Setzen Sie das Gerät durch Einschalten über den Hauptschalter zurück.</li> <li>Schließen Sie ein Gerät an den USB-Anschluss des Druckers an.</li> </ul>
4	Tastatur	Eingeben von Zahlen, Buchstaben oder Symbolen.

	Element	Funktion
5	Stopp-Taste oder Abrechnen-Taste	Beenden aller Druckervorgänge.
6	Kontrollleuchte	Überprüfen des Druckerstatus.
7	USB-Anschluss	Anschließen eines Flash-Laufwerks an den Drucker. <b>Hinweis:</b> Nur der USB-Anschluss auf der Vorderseite unterstützt Flash-Laufwerke.

### Der Startbildschirm

Nach dem Einschalten des Druckers wird auf dem Display ein Standardbildschirm angezeigt, der als Startbildschirm bezeichnet wird. Verwenden Sie die Schaltflächen und Symbole auf dem Startbildschirm, um eine Aktion zu starten.

**Hinweis:** Der Startbildschirm kann je nach Anpassungseinstellungen, Verwaltungskonfiguration und aktiven eingebetteten Lösungen unterschiedlich aussehen.

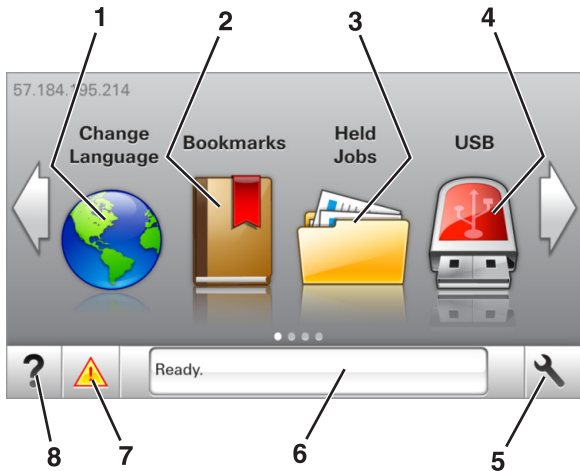



Berühren Sie	Bis	
1	Sprache ändern	Ändern der primären Druckersprache.
2	Lesezeichen	Erstellen einer Reihe von Lesezeichen (URLs) und Speichern und Organisieren der Lesezeichen in einer Strukturansicht aus Ordnern und Dateiverknüpfungen. <b>Hinweis:</b> Innerhalb von "Formulare und Favoriten" erstellte Lesezeichen sind nicht in der Strukturansicht enthalten. Außerdem können die Lesezeichen in der Struktur nicht innerhalb von "Formulare und Favoriten" verwendet werden.
3	Angehaltene Aufträge	Zeigt alle aktuellen angehaltenen Aufträge an.
4	USB	Anzeigen, Auswählen oder Drucken von Fotos und Dokumenten von einem Flash-Laufwerk. <b>Hinweis:</b> Dieses Symbol wird nur angezeigt, wenn Sie zum Startbildschirm zurückkehren, während eine Speicherkarte oder ein Flash-Laufwerk an den Drucker angeschlossen ist.
5	Menüs	Zugreifen auf die Drucker-menüs. <b>Hinweis:</b> Diese Menüs sind nur verfügbar, wenn sich der Drucker im Status "Bereit" befindet.

Berühren Sie	Bis	
6	Statusmeldungsleiste	<ul style="list-style-type: none"> <li>• Zeigt den aktuellen Druckerstatus wie <b>Bereit</b> oder <b>Besetzt</b> an.</li> <li>• Zeigt den Status der Druckerconsumenmaterialien an.</li> <li>• Anzeigen von Meldungen, wenn ein Benutzereingriff erforderlich ist, sowie von Hinweisen zum Beheben der Meldungen.</li> </ul>
7	Status/Material	<ul style="list-style-type: none"> <li>• Zeigt eine Druckerwarnung oder Fehlermeldung an, sobald der Drucker einen Benutzereingriff erfordert, um die Verarbeitung fortzusetzen.</li> <li>• Weitere Informationen zur Druckerwarnung oder Fehlermeldung und wie Sie die Meldung löschen.</li> </ul>
8	Tipps	Anzeigen kontextbezogener Hilfeinformationen.

Folgende Elemente können ebenfalls auf dem Startbildschirm angezeigt werden:

Berühren Sie	Bis
Angehaltene Jobs suchen	Durchsuchen der aktuellen angehaltenen Aufträge.
Aufträge nach Benutzer	Zugriff auf die vom Benutzer gespeicherten Druckaufträge.
Profile und Anwendungen	Zugriff auf Profile und Anwendungen.

### Funktionen

Funktion	Beschreibung
	Wenn eine Wartungsmeldung vorliegt, die sich auf eine Funktion auswirkt, wird dieses Symbol angezeigt, und die rote Kontrollleuchte blinkt.
	Wenn ein Fehler vorliegt, wird dieses Symbol angezeigt.



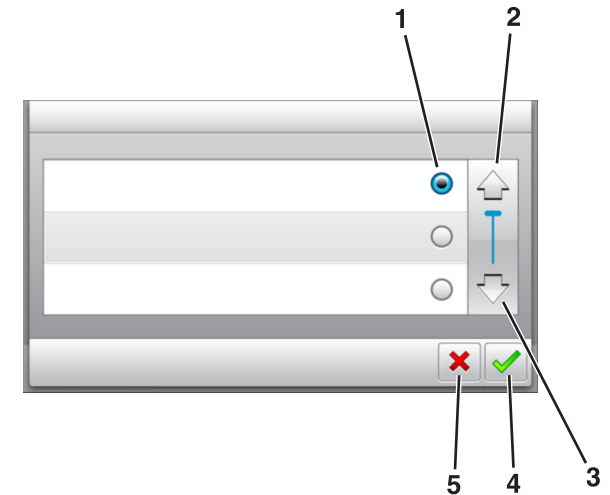

Funktion	Beschreibung
Drucker-IP-Adresse	Die IP-Adresse des Druckers befindet sich in der oberen linken Ecke des Startbildschirms. Sie können die IP-Adresse beim Zugriff auf den Embedded Web Server verwenden, um die Druckereinstellungen anzuzeigen und per Fernzugriff zu konfigurieren.

### Verwenden der Touchscreen-Schaltflächen

**Hinweis:** Der Startbildschirm kann je nach Anpassungseinstellungen, Verwaltungskonfiguration und aktiven eingebetteten Lösungen unterschiedlich aussehen.





	Drücken Sie auf das Symbol	Funktion
1	Optionsfeld	Aktiviert oder deaktiviert ein Element.
2	Nach-oben-Pfeil	Blättert nach oben.
3	Nach-unten-Pfeil	Blättert nach unten.
4	Zustimmen-Taste	Speichert eine Einstellung.
5	Taste Abbrechen	<ul style="list-style-type: none"> <li>• Bricht eine Aktion oder eine Auswahl ab.</li> <li>• Rückkehr zum vorherigen Bildschirm.</li> </ul>

Berühren Sie	Funktion
	Kehren Sie zum Startfenster zurück.
	Öffnen Sie das kontextbezogene Hilfedialogfeld auf dem Druckerbedienfeld.
	Bildlauf nach links.
	Bildlauf nach rechts.

## Einstellen von Papierformat und Papiersorte

Wechseln Sie auf dem Startbildschirm zu:

 >Menü "Papier" >Papierformat/Sorte > Fach auswählen >  
Papierformat oder -sorte auswählen > 



## Konfigurieren des Papierformats "Universal"

Das Papierformat "Universal" ist eine benutzerdefinierte Einstellung, bei der Sie auf Papierformaten drucken können, die nicht in den Druckeremenüs voreingestellt sind.

### Hinweise:

- Das kleinste unterstützte Papierformat "Universal" hat die Maße 70 x 127 mm für den einseitigen Druck und 105 x 148 mm für beidseitigen Druck (Duplexdruck).
- Das größte unterstützte Papierformat "Universal" hat die Maße 216 x 356 mm für einseitigen und beidseitigen Drucken unterstützen.
- Beim Drucken auf Papier, das weniger als 210 mm (8,3 Zoll) breit ist, druckt der Drucker möglicherweise nach einer gewissen Zeit bei einer niedrigeren Geschwindigkeit, um optimale Druckergebnisse zu erzielen.

- 1 Wechseln Sie auf dem Startbildschirm zu:

-  >Menü "Papier" >Konfiguration  
"Universal" >Maßeinheiten > und wählen Sie eine Maßeinheit aus.
- 2 Berühren Sie **Hochformat Breite** oder **Hochformat Höhe**.
  - 3 Wählen Sie die Breite oder Höhe aus, und berühren Sie dann .  
^.

## Anpassen des Tonerauftrags

### Verwendung des Embedded Web Server

- 1 Öffnen Sie einen Webbrowser, und geben Sie die IP-Adresse des Druckers in das Adressfeld ein.

#### Hinweise:

- Zeigen Sie die IP-Adresse des Druckers auf dem Startbildschirm des Druckers an. Die IP-Adresse wird in vier Zahlengruppen angezeigt, die durch Punkte voneinander abgetrennt sind. Beispiel: 123.123.123.123.
- Wenn Sie einen Proxyserver verwenden, deaktivieren Sie ihn vorübergehend, um die Webseite ordnungsgemäß zu laden.

- 2 Klicken Sie auf **Einstellungen** >**Druckeinstellungen** >**Menü "Qualität"** >**Tonerauftrag**.
- 3 Passen Sie die Einstellung an und klicken Sie auf **Übernehmen**.

### Verwenden der Druckerbedienkonsole

- 1 Wechseln Sie auf dem Startbildschirm zu:

 >Einstellungen >Druckeinstellungen >Menü  
"Qualität" >Tonerauftrag

- 2 Passen Sie die Einstellung an und berühren Sie dann .

## Unterstützte Flash-Laufwerke und Dateitypen

### Hinweise:

- High-Speed-USB-Flash-Geräte müssen den Full-Speed-Standard unterstützen. Low-Speed-USB-Geräte werden nicht unterstützt.
- USB-Flash-Laufwerke müssen das FAT-Dateisystem (File Allocation Tables) unterstützen. Geräte, die mit dem NTFS-System (New Technology File System) oder anderen Dateisystemen formatiert sind, werden nicht unterstützt.

Empfohlene Flash-Laufwerke	Dateityp
Es sind zahlreiche getestete Flash-Laufwerke für die Verwendung mit diesem Drucker zugelassen. Wenn Sie weitere Informationen benötigen, wenden Sie sich an den Fachhändler, bei dem Sie den Drucker erworben haben.	Dokumente: <ul style="list-style-type: none"> <li>• .pdf</li> <li>• .xps</li> </ul> Bilder: <ul style="list-style-type: none"> <li>• .dcx</li> <li>• .gif</li> <li>• .jpeg oder .jpg</li> <li>• .bmp</li> <li>• .pcx</li> <li>• .tiff oder .tif</li> <li>• .png</li> <li>• .fls</li> </ul>

## Drucken von einem Flash-Laufwerk

### Hinweise:

- Vor dem Ausdrucken einer verschlüsselten PDF-Datei werden Sie aufgefordert, das Dateikennwort auf dem Druckerbedienfeld einzugeben.
- Sie können nur Dateien drucken, für die Sie die entsprechenden Rechte besitzen.

- 1 Schließen Sie ein Flash-Laufwerk an den USB-Anschluss an.

### Hinweise:

- Wenn ein Flash-Laufwerk installiert ist, wird auf dem Startbildschirm des Druckers ein Flash-Laufwerkssymbol angezeigt.
- Wenn Sie das Flash-Laufwerk in einer Situation anschließen, in der ein Benutzereingriff erforderlich ist (beispielsweise bei Papierstaus), ignoriert der Drucker das Flash-Laufwerk.
- Wenn Sie das Flash-Laufwerk einsetzen, während der Drucker gerade andere Aufträge verarbeitet, wird die Meldung **Belegt** angezeigt. Nachdem die anderen Druckaufträge verarbeitet wurden, müssen Sie ggf. die Liste der angehaltenen Aufträge aufrufen, um die auf dem Flash-Laufwerk gespeicherten Dokumente zu drucken.

**Warnung - Mögliche Schäden:** Drucker oder Flash-Laufwerk sollten im angezeigten Bereich während eines Druck-, Lese- oder Schreibvorgangs mittels Speichermedium nicht berührt werden. Es kann ein Datenverlust auftreten.



2 Drücken Sie auf dem Druckerbedienfeld auf das Dokument, das Sie drucken möchten.

3 Drücken Sie die Pfeile, um die Anzahl der zu druckenden Kopien anzugeben, und drücken Sie anschließend **Drucken**.

**Hinweise:**

- Belassen Sie das Flash-Laufwerk so lange am USB-Anschluss, bis der Druck des Dokuments abgeschlossen ist.
- Wenn Sie das Flash-Laufwerk nicht aus dem Drucker entfernen, nachdem Sie den ersten USB-Menübildschirm beendet haben, berühren Sie **Angehaltene Jobs** auf dem Startbildschirm, um Dateien vom Flash-Laufwerk zu drucken.

**Abbrechen von Druckaufträgen am Druckerbedienfeld**

1 Drücken Sie im Startbildschirm **Aufträge abbrechen** oder drücken Sie  auf der Tastatur.

2 Drücken Sie den abzubrechenden Auftrag und dann .

3 Drücken Sie  auf der Tastatur, um zum Startbildschirm zurückzukehren.

**Verbinden und Trennen von Fächern**

1 Öffnen Sie einen Webbrowser, und geben Sie die IP-Adresse des Druckers in das Adressfeld ein.

**Hinweise:**

- Zeigen Sie die IP-Adresse des Druckers auf dem Startbildschirm des Druckers an. Die IP-Adresse wird in vier Zahlengruppen angezeigt, die durch Punkte voneinander abgetrennt sind. Beispiel: 123.123.123.123.
- Wenn Sie einen Proxyserver verwenden, deaktivieren Sie ihn vorübergehend, um die Webseite ordnungsgemäß zu laden.

2 Klicken Sie auf **Einstellungen >Menü "Papier"**.

3 Ändern Sie die Einstellungen für Papierformat und Papiersorte für die Fächer, die Sie verbinden.

- Um Fächer zu verbinden, vergewissern Sie sich, dass Papierformat und Papiersorte für das Fach mit dem anderen Fach übereinstimmen.
- Um die Verbindung von Fächern zu lösen, vergewissern Sie sich, dass Papierformat oder Papiersorte für das Fach *nicht* mit dem anderen Fach übereinstimmen.

4 Klicken Sie auf **Übernehmen**.

**Hinweis:** Die Einstellungen für das Papierformat und die Papiersorte können auch am Druckerbedienfeld geändert werden. Weitere Informationen finden Sie unter ["Einstellen von Papierformat und Papiersorte" auf Seite 5](#).

**Warnung - Mögliche Schäden:** Das in das Fach eingelegte Papier sollte dem benutzerdefinierten Namen für die Papiersorte entsprechen, der auf dem Drucker zugewiesen wurde. Die Temperatur der Fixierstation variiert je nach angegebener Papiersorte. Wenn die Einstellungen nicht ordnungsgemäß konfiguriert sind, können Druckprobleme auftreten.

**Verwenden des Druckermodells mit 7-Zoll-Touchscreen**

**Informationen zum Drucker**

**Verwenden des Druckerbedienfelds**

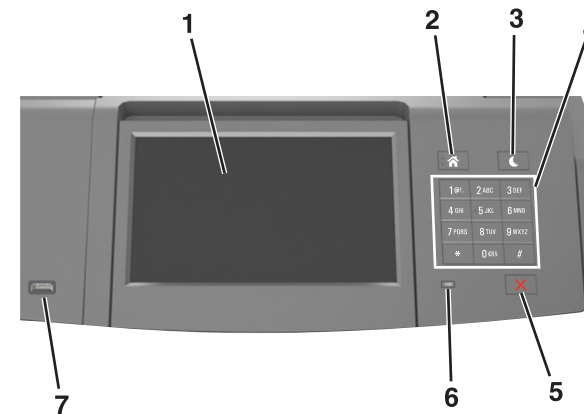

	Element	Funktion
1	Anzeige	<ul style="list-style-type: none"> <li>• Dient zur Überprüfung des Gerätestatus.</li> <li>• Einrichten und Inbetriebnahme des Druckers.</li> </ul>
2	Home-Taste	Zurückkehren zum Startbildschirm.
3	Energiesparmodus-Taste	Aktivieren des Energiespar- oder Ruhemodus. Beenden Sie den Energiesparmodus des Druckers mithilfe folgender Aktionen: <ul style="list-style-type: none"> <li>• Drücken Sie die Energiesparmodus-Taste und lassen Sie sie wieder los.</li> <li>• Berühren Sie den Bildschirm oder drücken Sie eine Taste am Gerät.</li> <li>• Öffnen Sie eine Abdeckung oder Klappe.</li> <li>• Senden Sie einen Druckauftrag vom Computer aus.</li> <li>• Setzen Sie das Gerät durch Einschalten über den Hauptnetzschalter zurück.</li> <li>• Schließen Sie ein Gerät an einen USB-Anschluss an.</li> </ul>

	Element	Funktion
4	Tastatur	Eingabe von Zahlen, Buchstaben oder Symbolen am Drucker.
5	Stopp-Taste oder Abbrechen-Taste	Beenden aller Druckervorgänge.
6	Kontrollleuchte	Überprüfen des Druckerstatus.
7	USB-Anschluss	Anschließen eines USB-Bluetooth-Adapters oder eines Flash-Laufwerks an den Drucker. <b>Hinweis:</b> Nur der USB-Anschluss auf der Vorderseite unterstützt Flash-Laufwerke.

## Der Startbildschirm

Nach dem Einschalten des Druckers wird auf dem Display ein Standardbildschirm angezeigt, der als Startbildschirm bezeichnet wird. Verwenden Sie die Schaltflächen und Symbole auf dem Startbildschirm, um eine Aktion zu starten.

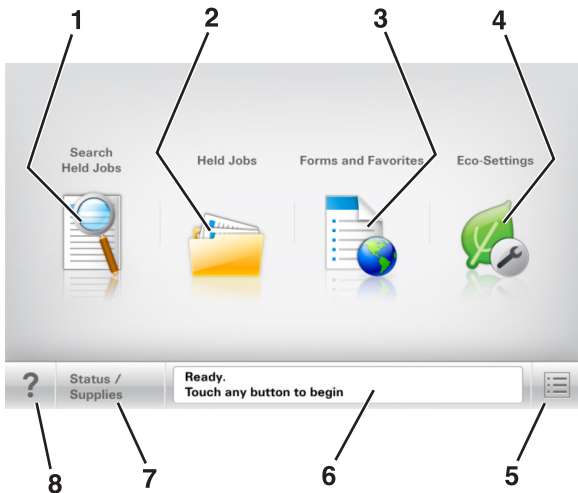

**Hinweis:** Der Startbildschirm kann je nach Anpassungseinstellungen, Verwaltungskonfiguration und aktiven eingebetteten Lösungen unterschiedlich aussehen.



	Element	Funktion
1	Angehaltene Aufträge durchsuchen	Durchsuchen der aktuellen angehaltenen Aufträge.
2	Angehaltene Aufträge	Anzeigen aller aktuellen angehaltenen Aufträge.

	Element	Funktion
3	Formulare und Favoriten	Zugriff auf häufig verwendete Onlineformulare.
4	Spareinstellungen	Anpassen von Energieverbrauch, Geräuschentwicklung sowie Toner- und Papierverbrauch.
5	Menüs	Zugreifen auf die Druckermenüs. <b>Hinweis:</b> Diese Menüs sind nur verfügbar, wenn sich der Drucker im Status "Bereit" befindet.
6	Statusmeldungsleiste	<ul style="list-style-type: none"> <li>Anzeigen des aktuellen Druckerstatus wie <b>Bereit</b> oder <b>Belegt</b>.</li> <li>Anzeigen von Informationen zum Druckerzustand, wie <b>Belichtungseinheit wenig Kapazität</b> oder <b>Wenig Toner</b>.</li> <li>Anzeigen von Meldungen, wenn ein Benutzereingriff erforderlich ist, sowie von Hinweisen zum Beheben der Meldungen.</li> </ul>
7	Status/Material	<ul style="list-style-type: none"> <li>Zeigt eine Druckerwarnung oder Fehlermeldung an, sobald der Drucker einen Benutzereingriff erfordert, um die Verarbeitung fortzusetzen.</li> <li>Weitere Informationen zur Druckerwarnung oder Fehlermeldung und wie Sie die Meldung löschen.</li> </ul>
8	Tipps	Öffnen kontextbezogener Hilfeinformationen auf dem Druckerbedienfeld.

## Leistungsmerkmale

Funktion	Beschreibung
Warnung Wartungsmeldung 	Wenn eine Wartungsmeldung vorliegt, die sich auf eine Funktion auswirkt, wird dieses Symbol angezeigt und die rote Kontrollleuchte blinkt.
Warnung 	Dieses Symbol wird bei Auftreten einer Fehlerbedingung angezeigt.



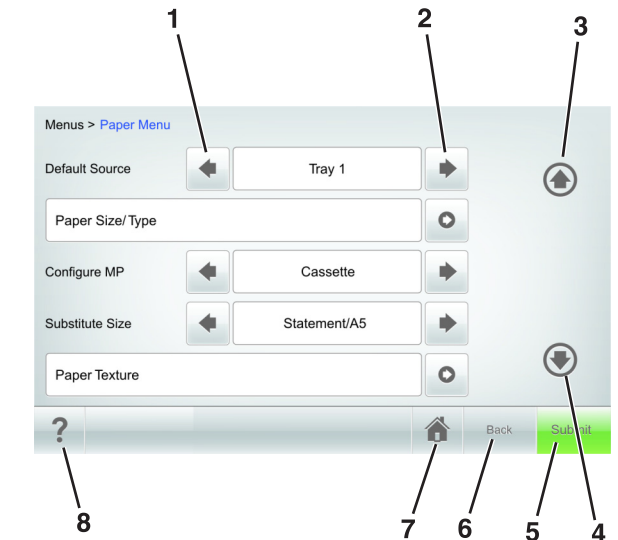

Funktion	Beschreibung
Drucker-IP-Adresse Beispiel: 123 . 123 . 123 . 123	Die IP-Adresse Ihres Netzwerkdruckers befindet sich oben links auf dem Startbildschirm und wird in Form von vier durch Punkte getrennte Zahlengruppen angezeigt. Sie können die IP-Adresse verwenden, wenn Sie auf den Embedded Web Server zugreifen, um die Druckereinstellungen anzeigen zu lassen und zu konfigurieren, auch wenn Sie sich nicht in der Nähe des Druckers befinden.

## Verwenden der Touchscreen-Schaltflächen

**Hinweis:** Der Startbildschirm und die auf dem Startbildschirm angezeigten Symbole und Schaltflächen können je nach Anpassungseinstellungen, Verwaltungskonfiguration und aktiven eingebetteten Lösungen unterschiedlich sein.



	Berühren Sie	Funktion
1	Nach-links-Taste 	Bildlauf nach links.

	Berühren Sie	Funktion
2	Rechtspfeil 	Bildlauf nach rechts.
3	Nach-oben-Pfeil 	Blättert nach oben.
4	Nach-unten-Pfeil 	Blättert nach unten.
5	<b>Senden</b>	Ermöglicht die Übernahme von Änderungen an den Druckereinstellungen.
6	<b>Zurück</b>	Rückkehr zum vorherigen Bildschirm.
7	Startseite 	Kehren Sie zum Startfenster zurück.
8	Tipps 	Öffnet das kontextbezogene Hilfedialogfeld auf dem Druckerbedienfeld.

### Weitere Touchscreen-Schaltflächen

Berühren Sie	Funktion
Annehmen 	Speichern von Einstellungen.

Berühren Sie	Funktion
Abbrechen 	<ul style="list-style-type: none"> <li>Bricht eine Aktion oder eine Auswahl ab.</li> <li>Schließt einen Bildschirm und kehrt zum vorherigen Bildschirm zurück, ohne Änderungen zu speichern.</li> </ul>
Erhöhen 	Wählt einen höheren Wert aus.
Verringern 	Wählt einen niedrigeren Wert aus.
Beenden 	Schließt den aktuellen Bildschirm.
Suchen 	Durchsuchen der aktuellen angehaltenen Aufträge.
Warnung 	Zeigt eine Fehlermeldung an.

### Einstellen von Papierformat und Papiersorte

Wechseln Sie auf dem Startbildschirm zu:

 >Menü "Papier" >Papierformat/Sorte > Fach auswählen > Papierformat oder -sorte auswählen >Übernehmen

#### Hinweise:

- Durch die Position der Papierführungen in den Fächern, nicht jedoch in der Universalzuführung, wird das Papierformat automatisch eingestellt.

- Das Papierformat für die Universalzuführung muss manuell über das Menü "Papierformat" eingestellt werden.
- Die Papiersorte muss für alle Fächer, in denen kein Normalpapier eingelegt ist, manuell festgelegt werden.

### Konfigurieren des Papierformats "Universal"

Das Papierformat "Universal" ist eine benutzerdefinierte Einstellung, bei der Sie auf Papierformaten drucken können, die nicht in den Druckerменüs voreingestellt sind.

#### Hinweise:

- Das kleinste unterstützte Papierformat "Universal" hat die Maße 70 x 127 mm für den einseitigen Druck und 105 x 148 mm für beidseitigen Druck (Duplexdruck).
- Das größte unterstützte Papierformat "Universal" hat die Maße 216 x 356 mm für einseitigen und beidseitigen Drucken unterstützen.
- Beim Drucken auf Papier, das weniger als 210 mm (8,3 Zoll) breit ist, druckt der Drucker möglicherweise nach einer gewissen Zeit bei einer niedrigeren Geschwindigkeit, um optimale Druckergebnisse zu erzielen.

1 Wechseln Sie auf dem Startbildschirm zu:



>Menü "Papier" >Konfiguration

"Universal" >Maßeinheiten > und wählen Sie eine Maßeinheit aus.

2 Berühren Sie **Hochformat Breite** oder **Hochformat Höhe**.

3 Wählen Sie die Breite oder Höhe aus, und berühren Sie dann **Übernehmen**.

### Anpassen des Tonerauftrags

1 Öffnen Sie einen Webbrowser, und geben Sie die IP-Adresse des Druckers in das Adressfeld ein.

#### Hinweise:

- Zeigen Sie die IP-Adresse des Druckers auf dem Startbildschirm des Druckers an. Die IP-Adresse wird in vier Zahlengruppen angezeigt, die durch Punkte voneinander abgetrennt sind. Beispiel: 123.123.123.123.
  - Wenn Sie einen Proxyserver verwenden, deaktivieren Sie ihn vorübergehend, um die Webseite ordnungsgemäß zu laden.
- 2 Klicken Sie auf **Einstellungen** >**Druckeinstellungen** >**Menü "Qualität"** >**Tonerauftrag**.
- 3 Passen Sie den Tonerauftrag an, und klicken Sie dann auf **Übernehmen**.



## Verwenden des Druckerbedienfelds

1 Wechseln Sie auf dem Startbildschirm zu:



>Einstellungen >Druckeinstellungen >Menü  
"Qualität" >Tonerauftrag

2 Passen Sie die Einstellung an, und berühren Sie anschließend  
Übernehmen.

## Unterstützte Flash-Laufwerke und Dateitypen

### Hinweise:

- High-Speed-USB-Flash-Geräte müssen den Full-Speed-Standard unterstützen. Low-Speed-USB-Geräte werden nicht unterstützt.
- USB-Flash-Laufwerke müssen das FAT-Dateisystem (File Allocation Tables) unterstützen. Geräte, die mit dem NTFS-System (New Technology File System) oder anderen Dateisystemen formatiert sind, werden nicht unterstützt.

Empfohlene Flash-Laufwerke	Dateityp
Es sind zahlreiche getestete Flash-Laufwerke für die Verwendung mit diesem Drucker zugelassen. Wenn Sie weitere Informationen benötigen, wenden Sie sich an den Fachhändler, bei dem Sie den Drucker erworben haben.	Dokumente: <ul style="list-style-type: none"><li>• .pdf</li><li>• .xps</li></ul> Bilder: <ul style="list-style-type: none"><li>• .dcm</li><li>• .gif</li><li>• .jpeg oder .jpg</li><li>• .bmp</li><li>• .pcx</li><li>• .tiff oder .tif</li><li>• .png</li><li>• .fls</li></ul>

## Drucken von einem Flash-Laufwerk

### Hinweise:

- Vor dem Ausdrucken einer verschlüsselten PDF-Datei werden Sie aufgefordert, das Dateikennwort auf dem Druckerbedienfeld einzugeben.
- Sie können nur Dateien drucken, für die Sie die entsprechenden Rechte besitzen.

1 Schließen Sie ein Flash-Laufwerk an den USB-Anschluss an.



### Hinweise:

- Wenn ein Flash-Laufwerk installiert ist, wird auf dem Startbildschirm des Druckers ein Flash-Laufwerkssymbol angezeigt.
- Wenn Sie das Flash-Laufwerk in einer Situation anschließen, in der ein Benutzereingriff erforderlich ist (beispielsweise bei Papierstaus), ignoriert der Drucker das Flash-Laufwerk.
- Wenn Sie das Flash-Laufwerk einsetzen, während der Drucker gerade andere Aufträge verarbeitet, wird die Meldung **Belegt** angezeigt. Nachdem die anderen Druckaufträge verarbeitet wurden, müssen Sie ggf. die Liste der angehaltenen Aufträge aufrufen, um die auf dem Flash-Laufwerk gespeicherten Dokumente zu drucken.

**Warnung - Mögliche Schäden:** USB-Kabel, WLAN-Adapter, Anschlüsse, Speichermedium oder Drucker sollten im angezeigten Bereich während eines Druck-, Lese- oder Schreibvorgangs mittels Speichermedium nicht berührt werden. Es kann ein Datenverlust auftreten.



2 Drücken Sie auf dem Druckerbedienfeld auf das Dokument, das Sie drucken möchten.

3 Drücken Sie die Pfeile, um die Anzahl der zu druckenden Kopien anzugeben, und drücken Sie anschließend **Drucken**.

### Hinweise:

- Belassen Sie das Flash-Laufwerk so lange am USB-Anschluss, bis der Druck des Dokuments abgeschlossen ist.
- Wenn Sie das Flash-Laufwerk nicht aus dem Drucker entfernen, nachdem Sie den ersten USB-Menübildschirm beendet haben, berühren Sie **Angehaltene Jobs** auf dem Startbildschirm, um Dateien vom Flash-Laufwerk zu drucken.

## Abbrechen von Druckaufträgen am Druckerbedienfeld

1 Drücken Sie auf dem Druckerbedienfeld **Auftrag abbrechen** oder drücken Sie auf der Tastatur .

2 Drücken Sie den abzubrechenden Druckauftrag und dann **Ausgewählte Aufträge löschen**.

**Hinweis:** Wenn Sie  auf der Zifferntastatur drücken, berühren Sie **Fortsetzen**, um zum Startbildschirm zurückzukehren.

## Verbinden und Trennen von Fächern

1 Öffnen Sie einen Webbrowser, und geben Sie die IP-Adresse des Druckers in das Adressfeld ein.

#### Hinweise:

- Zeigen Sie die IP-Adresse des Druckers auf dem Startbildschirm des Druckers an. Die IP-Adresse wird in vier Zahlengruppen angezeigt, die durch Punkte voneinander abgetrennt sind. Beispiel: 123.123.123.123.
- Wenn Sie einen Proxyserver verwenden, deaktivieren Sie ihn vorübergehend, um die Webseite ordnungsgemäß zu laden.

#### 2 Klicken Sie auf **Einstellungen >Menü "Papier"**.

#### 3 Ändern Sie die Einstellungen für Papierformat und Papiersorte für die Fächer, die Sie verbinden.

- Um Fächer zu verbinden, vergewissern Sie sich, dass Papierformat und Papiersorte für das Fach mit dem anderen Fach übereinstimmen.
- Um die Verbindung von Fächern zu lösen, vergewissern Sie sich, dass Papierformat oder Papiersorte für das Fach *nicht* mit dem anderen Fach übereinstimmen.

#### 4 Klicken Sie auf **Übernehmen**.

**Hinweis:** Die Einstellungen für das Papierformat und die Papiersorte können auch am Druckerbedienfeld geändert werden. Weitere Informationen finden Sie unter "[Einstellen von Papierformat und Papiersorte](#)" auf Seite 8.

**Warnung - Mögliche Schäden:** Das in das Fach eingelegte Papier sollte dem benutzerdefinierten Namen für die Papiersorte entsprechen, der auf dem Drucker zugewiesen wurde. Die Temperatur der Fixierstation variiert je nach angegebener Papiersorte. Wenn die Einstellungen nicht ordnungsgemäß konfiguriert sind, können Druckprobleme auftreten.

## Einrichten und Verwenden der Startbildschirm-Anwendungen

**Hinweis:** Dieses Kapitel gilt nur für Druckermodelle mit 4,3- und 7-Zoll-Touchscreen.

### Ermitteln der IP-Adresse des Druckers

**Hinweis:** Stellen Sie sicher, dass der Drucker an ein Netzwerk oder einen Druckserver angeschlossen ist.

Sie finden die IP-Adresse des Druckers:

- In der linken oberen Ecke des Startbildschirms des Druckers.
- Im Abschnitt "TCP/IP" des Menüs "Netzwerk/Anschlüsse".

- Indem Sie eine Netzwerk-Konfigurationsseite oder Menüeinstellungsseite drucken und die Angaben im Abschnitt "TCP/IP" lesen.

**Hinweis:** Die IP-Adresse wird in vier Zahlengruppen angezeigt, die durch Punkte voneinander abgetrennt sind. Beispiel: 123.123.123.123.

### Ermitteln der IP-Adresse des Computers

#### Für Windows-Benutzer

- 1 Geben Sie im Dialogfeld "Ausführen" **cmd** ein, um die Eingabeaufforderung zu öffnen.
- 2 Geben Sie **ipconfig** ein, und suchen Sie nach der IP-Adresse.

#### Für Macintosh-Benutzer

- 1 Wählen Sie in den Systemeinstellungen des Apple-Menüs die Option **Netzwerk**.
- 2 Wählen Sie den Verbindungstyp, und klicken Sie dann auf **Erweitert >TCP/IP**.
- 3 Suchen Sie nach der IP-Adresse.

### Zugriff auf den Embedded Web Server

Der Embedded Web Server ist die Druckerwebseite, über die Sie Druckereinstellungen anzeigen und remote konfigurieren können, wenn Sie sich nicht in der Nähe des Druckers befinden.

- 1 Ermitteln Sie die IP-Adresse des Druckers:
  - Über den Startbildschirm des Druckerbedienfelds
  - Im Abschnitt TCP/IP des Menüs Netzwerk/Anschlüsse
  - Indem Sie eine Netzwerk-Konfigurationsseite oder Menüeinstellungsseite drucken und die Angaben im Abschnitt TCP/IP lesen

**Hinweis:** Die IP-Adresse wird in vier Zahlengruppen angezeigt, die durch Punkte voneinander abgetrennt sind. Beispiel: 123 . 123 . 123 . 123.

- 2 Öffnen Sie einen Webbrowser, und geben Sie die IP-Adresse des Druckers in das Adressfeld ein.
- 3 Drücken Sie die **Eingabetaste**.

**Hinweis:** Wenn Sie einen Proxyserver verwenden, deaktivieren Sie ihn vorübergehend, um die Webseite ordnungsgemäß zu laden.

### Anpassen des Startbildschirms

- 1 Öffnen Sie einen Webbrowser, und geben Sie die IP-Adresse des Druckers in das Adressfeld ein.

**Hinweis:** Zeigen Sie die IP-Adresse des Druckers auf dem Startbildschirm des Druckers an. Die IP-Adresse wird in vier Zahlengruppen angezeigt, die durch Punkte voneinander abgetrennt sind. Beispiel: 123.123.123.123.

- 2 Führen Sie eine oder mehrere der folgenden Methoden aus:

- Blenden Sie die Symbole grundlegender Druckerfunktionen ein bzw. aus.
  - a Klicken Sie auf **Einstellungen >Allgemeine Einstellungen >Anpassung der Startseite**.
  - b Aktivieren Sie die jeweiligen Kontrollkästchen, um anzugeben, welche Symbole auf dem Druckerstartbildschirm angezeigt werden.

**Hinweis:** Bei Deaktivieren des Kontrollkästchens neben einem Symbol wird das Symbol nicht auf dem Startbildschirm angezeigt.

- c Klicken Sie auf **Übernehmen**.
- Passen Sie das Symbol für eine Anwendung an. Weitere Informationen finden Sie unter "[Suchen von Informationen über die Startbildschirm-Anwendungen](#)" auf Seite 10 oder in der Dokumentation zur Anwendung.

### Aktivieren der Startbildschirm-Anwendungen

#### Suchen von Informationen über die Startbildschirm-Anwendungen

Ihr Drucker wird mit vorinstallierten Startbildschirm-Anwendungen ausgeliefert. Bevor Sie diese Anwendungen verwenden können, müssen Sie diese Anwendungen über Embedded Web Server zuerst aktivieren und einrichten. Weitere Informationen zum Zugriff auf Embedded Web Server finden Sie unter "[Zugriff auf den Embedded Web Server](#)" auf Seite 10.

Detaillierte Informationen zum Konfigurieren und Verwenden der Startbildschirm-Anwendungen erhalten Sie dort, wo Sie den Drucker erworben haben.

## Verwenden des Hintergrunds und von Idle Screen

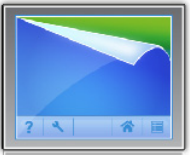
Funktion	Funktion
	Passen Sie den Hintergrund und Idle Screen Ihres Druckerstartbildschirms an.

Wechseln Sie auf dem Startbildschirm zu:

**Hintergrund ändern** > zu verwendenden Hintergrund auswählen > **Anwenden**

## Einrichten von Forms and Favorites

Typ	Funktion
	Suchen und drucken Sie häufig verwendete Online-Formulare direkt im Startbildschirm des Druckers. <b>Hinweis:</b> Der Drucker benötigt eine Berechtigung zum Zugriff auf den Netzwerkordner, die FTP-Site oder die Website, wo das Lesezeichen gespeichert ist. Gewähren Sie dem Drucker über die Freigabe-, Sicherheits- und Firewall-Einstellungen auf dem Computer, auf dem das Lesezeichen gespeichert ist, mindestens den <i>Lesezugriff</i> . Weitere Informationen finden Sie im Handbuch zu Ihrem Betriebssystem.

- 1 Öffnen Sie einen Webbrowser, und geben Sie die IP-Adresse des Druckers in das Adressfeld ein.

**Hinweis:** Zeigen Sie die IP-Adresse des Druckers auf dem Startbildschirm des Druckers an. Die IP-Adresse wird in vier Zahlengruppen angezeigt, die durch Punkte voneinander abgetrennt sind. Beispiel: 123.123.123.123.

- 2 Klicken Sie auf **Einstellungen > Apps > Apps-Management > Forms and Favorites**.

- 3 Klicken Sie auf **Hinzufügen**, und passen Sie die Einstellungen an.

### Hinweise:

- Eine Beschreibung der Einstellung finden Sie in der QuickInfo zum jeweiligen Feld.
- Um sicherzustellen, dass die Speicherorteinstellungen des Lesezeichens richtig sind, geben Sie die richtige IP-Adresse

des Host-Computers ein, auf dem sich das Lesezeichen befindet. Weitere Informationen zum Ermitteln der IP-Adresse des Host-Computers finden Sie im Abschnitt ["Ermitteln der IP-Adresse des Computers" auf Seite 10](#).

- Stellen Sie sicher, dass der Drucker über Zugriffsrechte für den Ordner verfügt, in dem sich das Lesezeichen befindet.

- 4 Klicken Sie auf **Übernehmen**.

Um die Anwendung zu verwenden, wählen Sie im Drucker-Startbildschirm **Forms and Favorites** aus, und navigieren Sie dann durch die Formulkategorien, oder suchen Sie nach Formularen basierend auf einer Formulanummer, einem Namen oder einer Beschreibung.

## Grundlagen der Eco Settings

Funktion	Funktion
	Verwalten Sie die Einstellungen für Energieverbrauch, Geräuscentwicklung sowie Toner- und Papierverbrauch, um einen umweltschonenden Einsatz des Druckers zu gewährleisten.

## Einrichten der druckerfernen Bedienkonsole

Diese Anwendung ermöglicht Ihnen die Interaktion mit dem Druckerbedienfeld, auch wenn Sie sich nicht in der Nähe des Netzwerkdruckers befinden. Auf dem Computerbildschirm können Sie den Druckerstatus anzeigen, zurückgehaltene Druckaufträge freigeben, Lesezeichen erstellen und andere druckerbezogene Aufgaben ausführen.

- 1 Öffnen Sie einen Webbrowser und geben Sie die IP-Adresse des Druckers in das Adressfeld ein.

**Hinweis:** Zeigen Sie die IP-Adresse des Druckers auf dem Startbildschirm des Druckers an. Die IP-Adresse wird in vier Zahlengruppen angezeigt, die durch Punkte voneinander abgetrennt sind. Beispiel: 123.123.123.123.

- 2 Klicken Sie auf **Einstellungen > Einstellungen der druckerfernen Bedienkonsole**.

- 3 Aktivieren Sie das Kontrollkästchen **Aktivieren** und passen Sie dann die Einstellungen an.

- 4 Klicken Sie auf **Senden**.

Zur Verwendung der Anwendung, klicken Sie auf **Druckerferne Bedienkonsole > VNC-Applet starten**.

## Exportieren und Importieren einer Konfiguration

Sie können Konfigurationseinstellungen in eine Textdatei exportieren, die dann importiert werden können, um die Einstellungen auf andere Drucker anzuwenden.

- 1 Öffnen Sie einen Webbrowser, und geben Sie die IP-Adresse des Druckers in das Adressfeld ein.

**Hinweis:** Zeigen Sie die IP-Adresse des Druckers auf dem Startbildschirm des Druckers an. Die IP-Adresse wird in vier Zahlengruppen angezeigt, die durch Punkte voneinander abgetrennt sind. Beispiel: 123.123.123.123.

- 2 Zum Exportieren oder Importieren einer Konfiguration für eine Anwendung gehen Sie folgendermaßen vor:

- a Klicken Sie auf **Einstellungen > Apps > Apps-Management**.
- b Wählen Sie aus der Liste mit den installierten Anwendungen die zu konfigurierende Anwendung aus.
- c Klicken Sie auf **Konfigurieren**, und wählen Sie dann eine der folgenden Möglichkeiten aus:
  - Um eine Konfigurationsdatei zu exportieren, klicken Sie auf **Exportieren**. Befolgen Sie dann die Anweisungen auf dem Computerbildschirm, um die Konfigurationsdatei zu speichern.

### Hinweise:

- Beim Speichern der Konfigurationsdatei können Sie einen eindeutigen Dateinamen eingeben oder den Standardnamen verwenden.
- Wenn ein JVM-Fehler aufgrund von zu wenig Arbeitsspeicher aufgetreten ist, müssen Sie den Exportprozess wiederholen, bis die Konfigurationsdatei gespeichert wurde.

- Um eine Konfiguration aus einer Datei zu importieren, klicken Sie auf **Importieren**, und wählen Sie dann die gespeicherte Konfigurationsdatei aus, die aus einem zuvor konfigurierten Drucker exportiert wurde.

#### Hinweise:

- Vor dem Import der Konfigurationsdatei können Sie eine Vorschau erstellen oder wählen, die Datei direkt zu laden.
- Wenn eine Zeitüberschreitung auftritt oder ein leerer Bildschirm angezeigt wird, müssen Sie den Webbrowser aktualisieren und anschließend auf **Anwenden** klicken.

**3** Zum Exportieren oder Importieren einer Konfiguration für mehrere Anwendungen gehen Sie folgendermaßen vor:

**a** Klicken Sie auf **Einstellungen >Import/Export**.

**b** Führen Sie einen der folgenden Schritte aus:

- Um eine Konfigurationsdatei zu exportieren, klicken Sie auf **Datei mit integrierten Lösungseinstellungen exportieren**. Befolgen Sie dann die Anweisungen auf dem Computerbildschirm, um die Konfigurationsdatei zu speichern.
- Zum Importieren einer Konfigurationsdatei gehen Sie folgendermaßen vor:

- 1** Klicken Sie auf **Datei mit integrierten Lösungseinstellungen importieren >Wählen Sie Ablage** und wählen Sie dann die gespeicherte Konfigurationsdatei aus, die aus einem zuvor konfigurierten Drucker exportiert wurde.
- 2** Klicken Sie auf **Übernehmen**.

## Drucken

### Drucken eines Dokuments

- 1** Stellen Sie am Druckerbedienfeld Papiersorte und -format entsprechend dem eingelegten Papier ein.
- 2** Senden Sie den Druckauftrag:

#### Für Windows-Benutzer

- a** Klicken Sie in einem geöffnetem Dokument auf **Datei >Drucken**.
- b** Klicken Sie auf **Eigenschaften, Voreinstellungen, Optionen oder Einrichtung**.
- c** Passen Sie die Einstellungen nach Bedarf an.
- d** Klicken Sie auf **OK >Drucken**.

#### Für Macintosh-Benutzer

**a** Passen Sie die Einstellungen im Dialogfeld "Seite einrichten" an:

- 1** Klicken Sie bei geöffnetem Dokument auf **Ablage >Seite einrichten**.
- 2** Wählen Sie ein Papierformat aus oder erstellen Sie ein benutzerdefiniertes Papierformat, das dem eingelegten Papier entspricht.
- 3** Klicken Sie auf **OK**.

**b** Passen Sie die Einstellungen im Dialogfeld "Drucken" an:

- 1** Wählen Sie bei geöffnetem Dokument **Datei >Drucken** aus. Klicken Sie bei Bedarf auf das Dreieck, um weitere Optionen einzublenden.
- 2** Passen Sie die Einstellungen für Druckoptionen in den Popup-Menüs nach Bedarf an.

**Hinweis:** Um mit einer spezifischen Papiersorte zu drucken, passen Sie die Einstellungen für die Papiersorte an das eingelegte Papier an oder wählen Sie das geeignete Fach bzw. die geeignete Zuführung aus.

- 3** Klicken Sie auf **Drucken**.

### Abbrechen von Druckaufträgen über den Computer

#### Für Windows-Benutzer

- 1** Öffnen Sie den Ordner "Drucker", und wählen Sie dann Ihren Drucker aus.
- 2** Wählen Sie in der Druckwarteschlange den Auftrag aus, den Sie abbrechen möchten, und löschen Sie ihn.

#### Für Macintosh-Benutzer

- 1** Navigieren Sie über die Systemeinstellungen im Apple-Menü zu Ihrem Drucker.
- 2** Wählen Sie in der Druckwarteschlange den Auftrag aus, den Sie abbrechen möchten, und löschen Sie ihn.

## Einlegen von Papier und Spezialdruckmedien

### Einlegen von Druckmedien in 250-Blatt- oder 550-Blatt-Fächer

 **VORSICHT - VERLETZUNGSGEFAHR:** Um zu vermeiden, dass die Komponenten instabil werden, legen Sie die Medien in jedes Fach einzeln ein. Alle anderen Fächer sollten bis zu ihrem Einsatz geschlossen bleiben.

- 1** Ziehen Sie das Fach heraus.

#### Hinweise:

- Beim Einlegen von Papier im Format Folio, Legal oder Oficio heben Sie das Fach leicht an und ziehen es vollständig heraus.
- Nehmen Sie keine Fächer heraus, während ein Druckauftrag ausgeführt wird oder wenn die Meldung **Belegt** in der Anzeige angezeigt wird. Dies kann zu einem Papierstau führen.

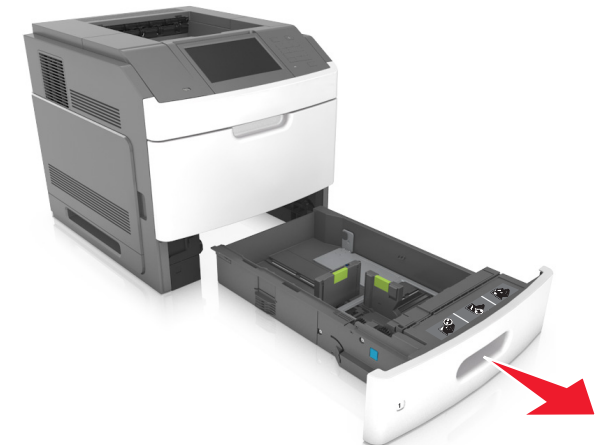

- 2 Drücken Sie die Breitenführung zusammen und schieben Sie sie in die richtige Position für das eingelegte Papierformat, bis sie hörbar einrastet.

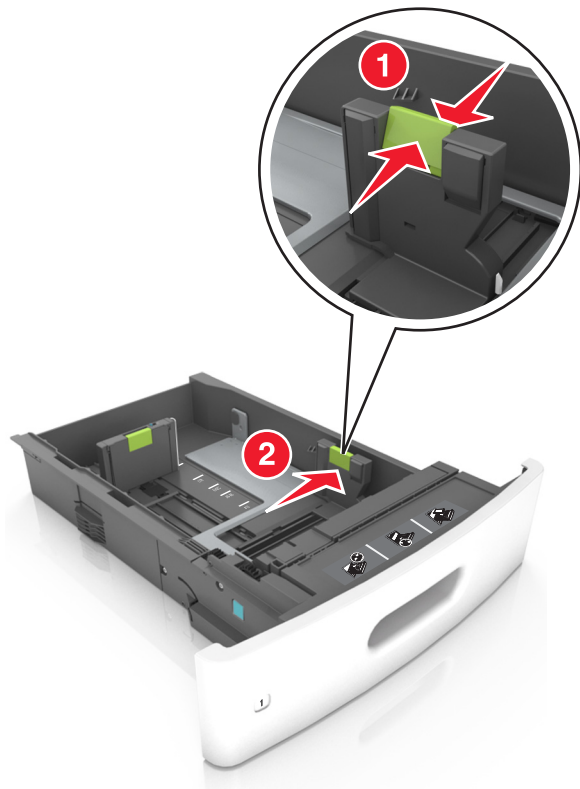

**Hinweis:** Schieben Sie die Führungen mithilfe der Papierformatmarkierungen unten im Fach in die richtige Position.

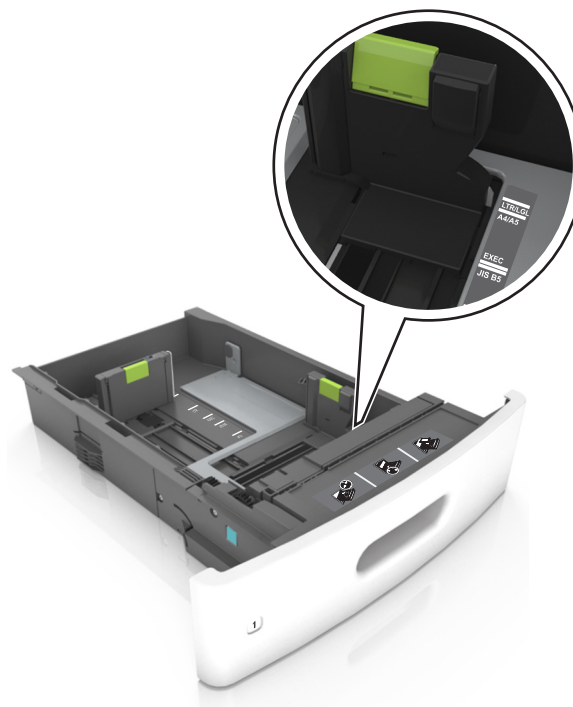

- 3 Entriegeln Sie die Längsführung, drücken Sie die Längsführungshebel zusammen, und schieben Sie die Führung in die richtige Position für das einzulegende Papierformat.

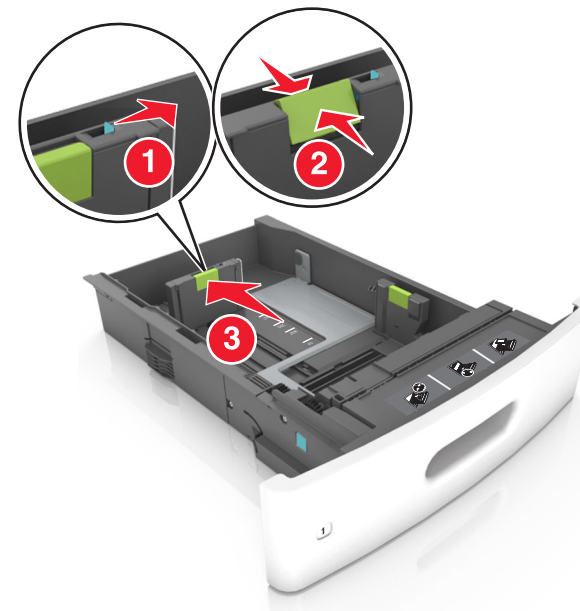

**Hinweise:**

- Stellen Sie die Längsführung bei allen Papierformaten fest.
- Schieben Sie die Führungen mithilfe der Papierformatmarkierungen unten im Fach in die richtige Position.

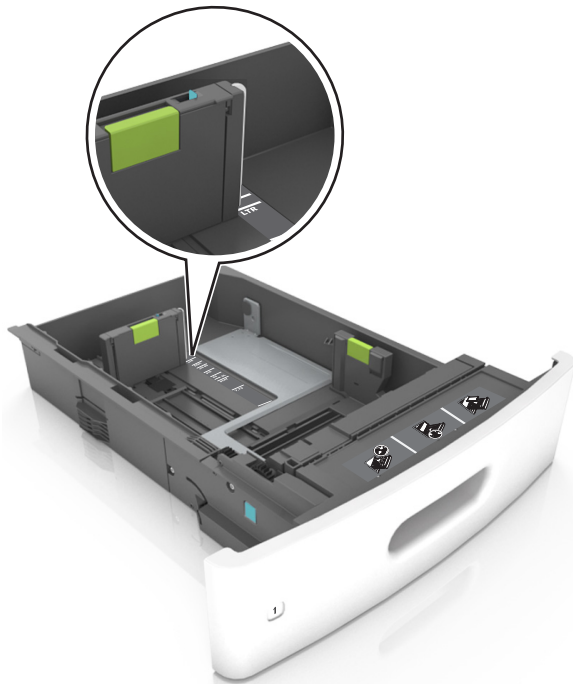

- 4 Biegen Sie den Stapel in beide Richtungen, um die Blätter voneinander zu lösen und fächern Sie den Stapel auf. Das Papier darf nicht geknickt oder geknittert werden. Klopfen Sie die Kanten auf einer ebenen Fläche gerade.

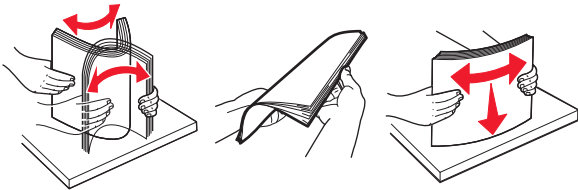

- 5 Legen Sie den Papierstapel mit der zu bedruckenden Seite nach unten ein.

**Hinweis:** Stellen Sie sicher, dass das Papier oder der Briefumschlag richtig eingelegt ist.

- Briefbögen werden auf unterschiedliche Art eingelegt, je nachdem, ob ein optionaler Heftklammer-Finisher installiert ist.

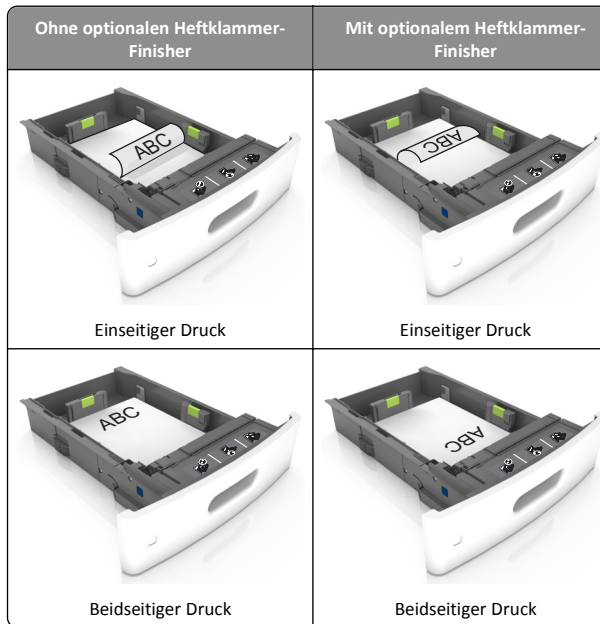

- Stellen Sie beim Einlegen von vorgelochtem Papier für die Verwendung mit dem Staple-Finisher sicher, dass sich die Löcher an der langen Papierkante auf der rechten Seite des Fachs befinden.

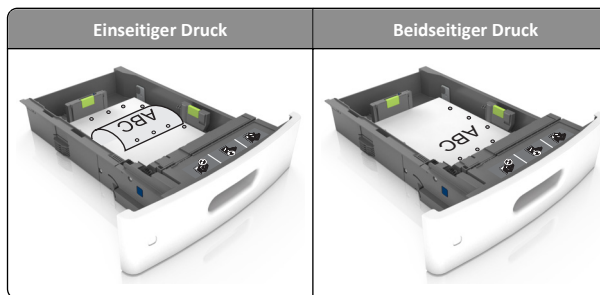

**Hinweis:** Wenn sich die Löcher an der langen Kante auf der linken Seite des Fachs befinden, kann ein Papierstau auftreten.

- Schieben Sie das Papier nicht in die Zuführung. Legen Sie das Papier wie in der Abbildung gezeigt ein.



- Achten Sie beim Einlegen von Briefumschlägen darauf, dass die Umschlagklappe nach oben zeigt und die Briefumschläge links im Fach anliegen.

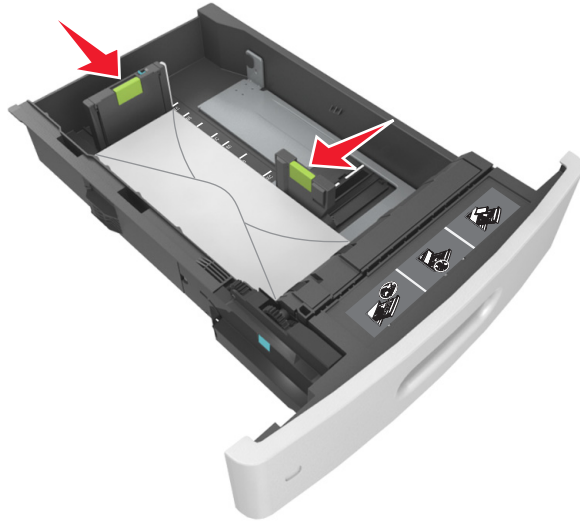

- Stellen Sie sicher, dass der Papierstapel nicht über die durchgezogene Linie, die die Markierung für maximale Füllhöhe anzeigt, hinausragt.



**Warnung - Mögliche Schäden:** Durch Überladen des Papierfachs können Papierstaus entstehen.

- Bei Verwendung von Karten, Etiketten und anderen Arten von Spezialdruckmedien, stellen Sie sicher, dass das Papier unter

der gestrichelten Linie befindet, die die Markierung für die alternative Füllhöhe anzeigt.



- 6 Verschieben Sie die Papierführungen bei benutzerdefinierten Formaten oder beim Papierformat "Universal" so, dass sie an der Kante des Stapels anliegen und verriegeln Sie anschließend die Längenführungen.

7 Schieben Sie die Zuführung ein.



8 Stellen Sie Papierformat und -sorte auf dem Druckerbedienfeld im Menü "Papier" entsprechend dem im Fach eingelegten Papier ein.

**Hinweis:** Stellen Sie das Papierformat und die Papiersorte richtig ein, um Papierstaus und Probleme mit der Druckqualität zu vermeiden.

## Einlegen von Druckmedien in das 2100-Blatt-Fach

**⚠ VORSICHT - VERLETZUNGSGEFAHR:** Um zu vermeiden, dass die Komponenten instabil werden, legen Sie die Medien in jedes Fach einzeln ein. Alle anderen Fächer sollten bis zu ihrem Einsatz geschlossen bleiben.

- 1 Ziehen Sie das Fach heraus.
- 2 Passen Sie die Breiten- und Längsführungen an.

## Einlegen von Papier im A5-Format

a Heben Sie die Breitenführung an und schieben Sie sie in die Position für A5-Format.

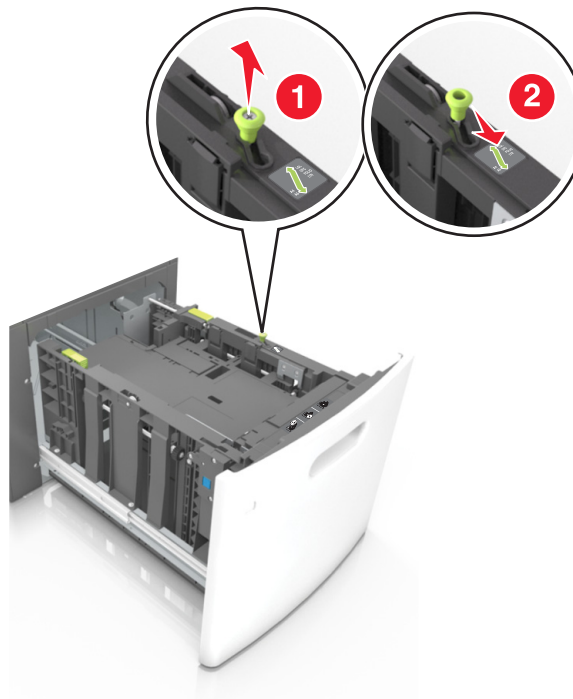

b Drücken Sie die Längsführung zusammen, und schieben Sie in die Position für A5-Format, bis sie hörbar einrastet.

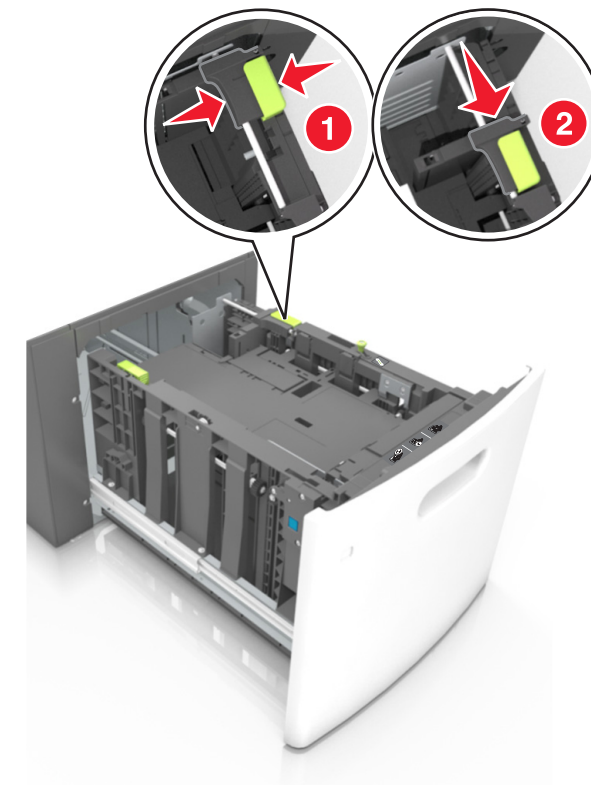

c Nehmen Sie die A5-Längsführung aus der Halterung.

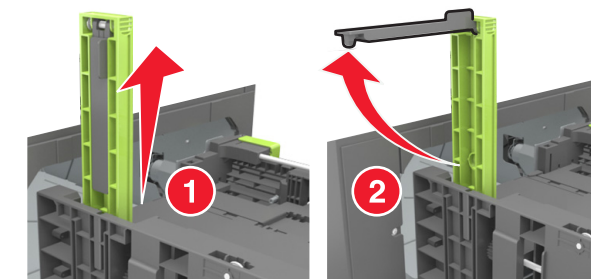

d Setzen Sie die A5-Längsführung in die vorgesehene Aufnahme ein.

**Hinweis:** Drücken Sie die A5-Längsführung, bis sie hörbar einrastet.



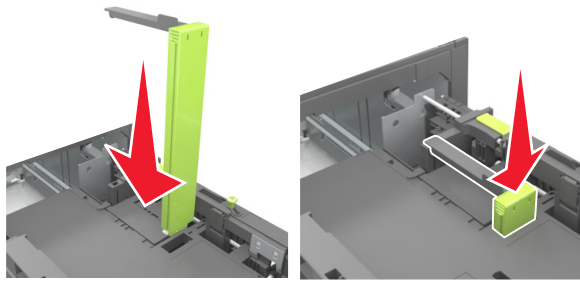

**Einlegen von Papier im Format A4, Letter, Legal, Oficio oder Folio**

- a** Heben Sie die Breitenführung an und schieben Sie sie in die richtige Position für das einzulegende Papierformat.

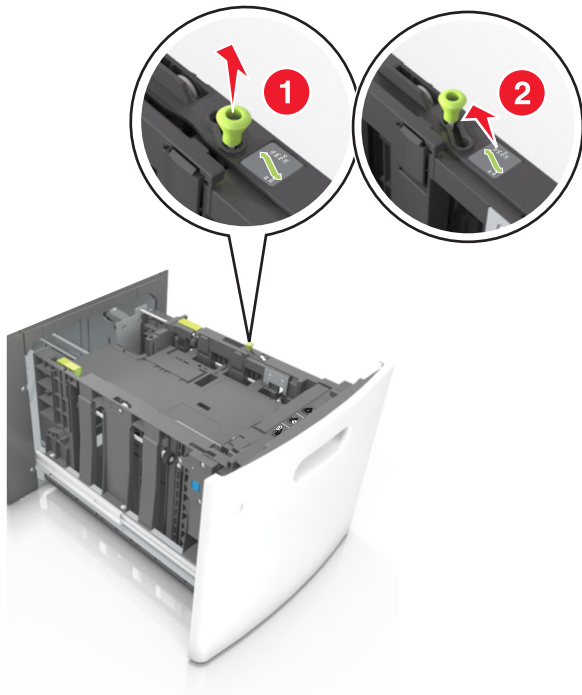

- b** Wenn die A5-Längenführung immer noch an der Längenführung befestigt ist, entfernen Sie sie. Wenn die A5-Längenführung nicht befestigt ist, fahren Sie mit Schritt (d) fort.

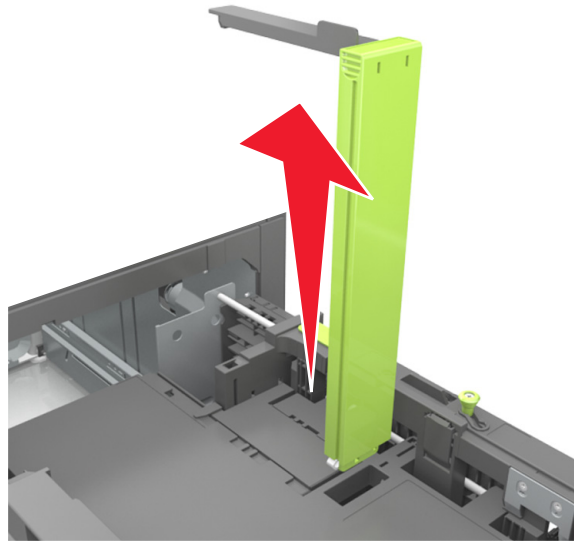

- c** Setzen Sie die A5-Längenführung in ihre Halterung ein.

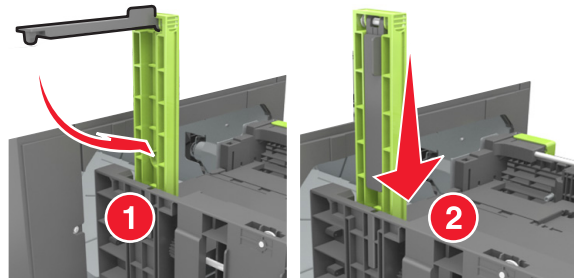

- d** Drücken Sie die Längenführung zusammen und schieben Sie sie in die richtige Position für das eingelegte Papierformat, bis sie hörbar einrastet.

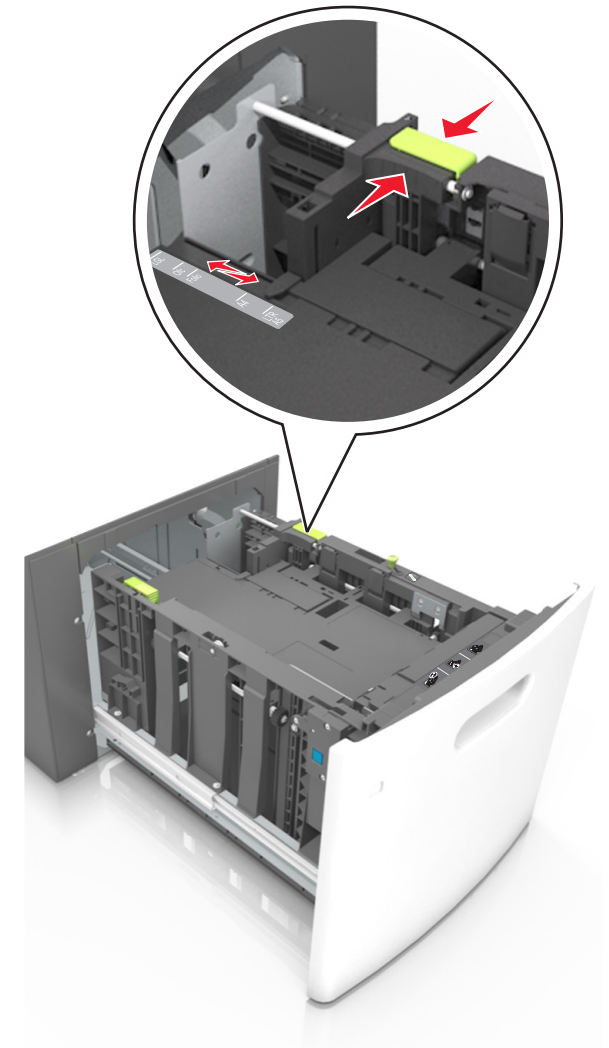

- 3** Biegen Sie den Papierstapel in beide Richtungen, um die Blätter voneinander zu lösen, und fächern Sie den Stapel auf. Das Papier

darf nicht geknickt oder geknittert werden. Klopfen Sie die Kanten auf einer ebenen Fläche gerade.

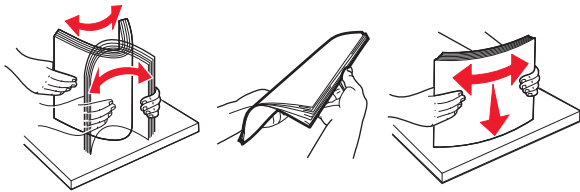

4 Legen Sie den Papierstapel mit der zu bedruckenden Seite nach unten ein.

**Hinweis:** Stellen Sie sicher, dass das Papier richtig eingelegt ist.

- Briefbögen werden auf unterschiedliche Art eingelegt, je nachdem, ob ein optionaler Heftklammer-Finisher installiert ist.

Ohne optionalen Heftklammer-Finisher	Mit optionalem Heftklammer-Finisher
<p>Einseitiger Druck</p>	<p>Einseitiger Druck</p>
<p>Beidseitiger Druck</p>	<p>Beidseitiger Druck</p>

- Stellen Sie beim Einlegen von vorgelochtem Papier für die Verwendung mit dem Staple-Finisher sicher, dass sich die Löcher an der langen Papierkante auf der rechten Seite des Fachs befinden.

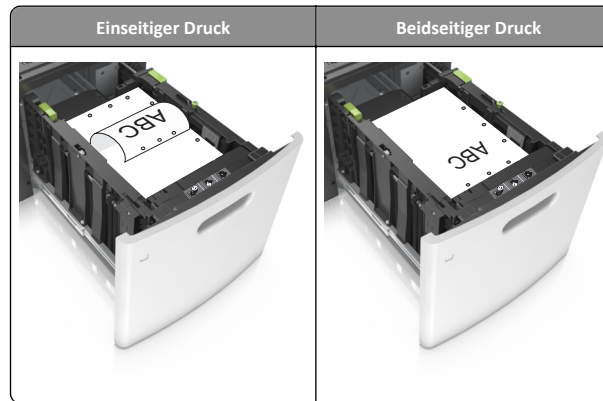

**Hinweis:** Wenn sich die Löcher an der langen Kante auf der linken Seite des Fachs befinden, kann ein Papierstau auftreten.

- Stellen Sie sicher, dass das Papier die Markierung für die maximale Füllhöhe nicht überschreitet.

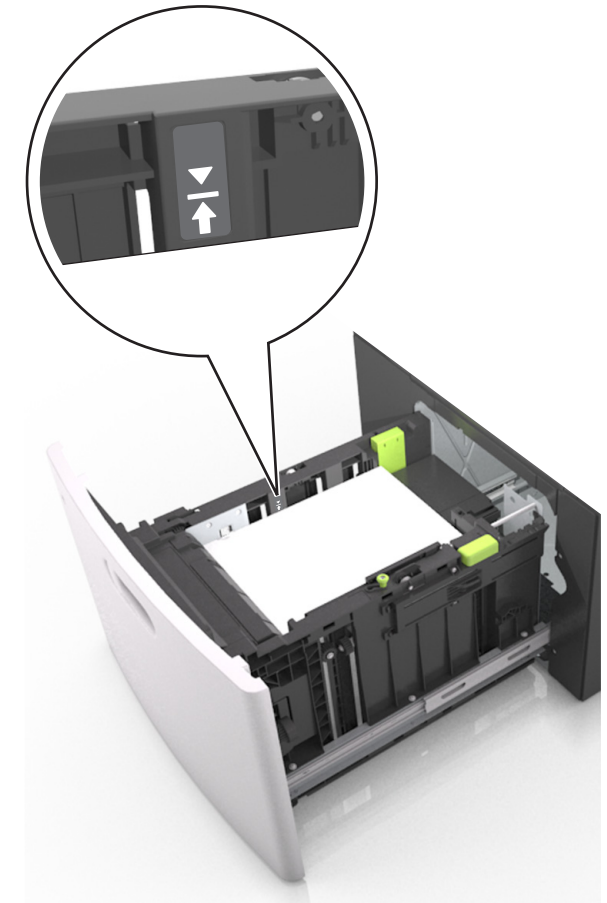

**Warnung - Mögliche Schäden:** Durch Überladen des Papierfachs können Papierstaus entstehen.

5 Schieben Sie die Zuführung ein.

**Hinweis:** Drücken Sie den Papierstapel beim Einsetzen des Fachs nach unten.

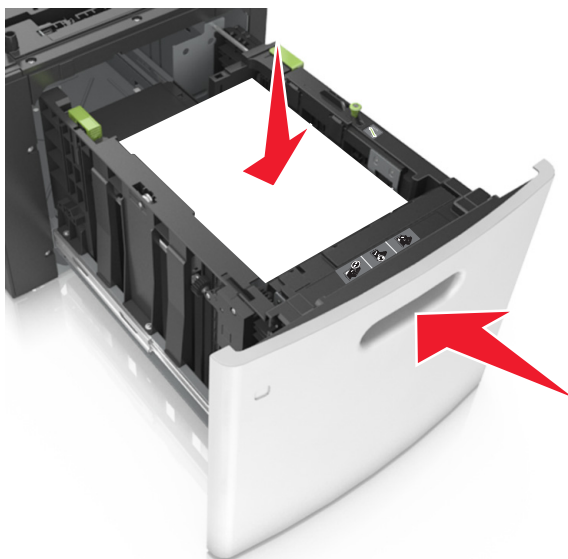

6 Stellen Sie Papierformat und -sorte auf dem Druckerbedienfeld im Menü "Papier" entsprechend dem eingelegten Papier ein.

**Hinweis:** Stellen Sie das Papierformat und die Papiersorte richtig ein, um Papierstaus und Probleme mit der Druckqualität zu vermeiden.

## Einlegen von Druckmedien in die Universalzuführung

1 Ziehen Sie die Klappe der Universalzuführung nach unten.

**Hinweis:** Schließen Sie die Universalzuführung nicht bzw. legen Sie kein Papier in die Universalzuführung ein, während ein Druckauftrag ausgeführt wird.



2 Fassen Sie den Griff und ziehen Sie die Verlängerung der Universalzuführung aus.

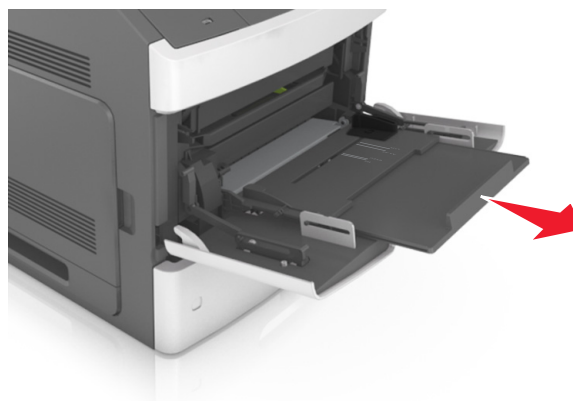

**Hinweis:** Ziehen Sie die Verlängerung vorsichtig aus, bis die Universalzuführung vollständig herausgezogen und geöffnet ist.

3 Schieben Sie die Breitenführung in die richtige Position für das einzulegende Papierformat.

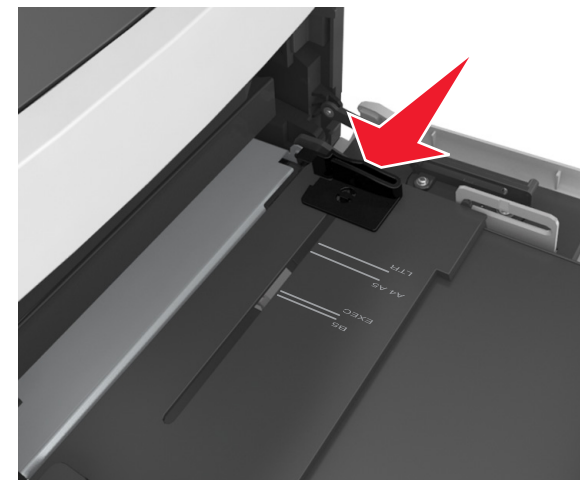

**Hinweis:** Schieben Sie die Führungen mithilfe der Papierformatmarkierungen unten im Fach in die richtige Position.



**4** Bereiten Sie das einzulegende Papier oder Spezialdruckmedium vor.

- Biegen Sie den Papierstapel in beide Richtungen, um die Blätter voneinander zu lösen, und fächern Sie den Stapel auf. Das Papier darf nicht geknickt oder geknittert werden. Klopfen Sie die Kanten auf einer ebenen Fläche gerade.

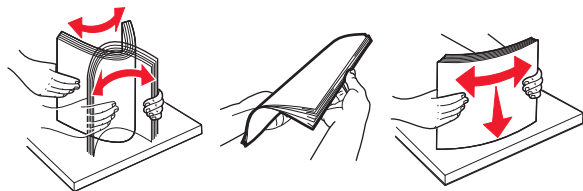

- Halten Sie Folien an den Kanten und fächern Sie sie auf. Klopfen Sie die Kanten auf einer ebenen Fläche gerade.

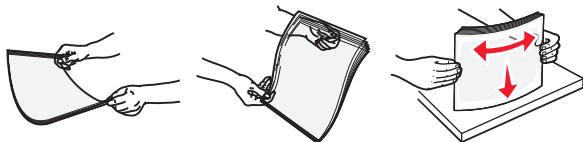

**Hinweis:** Vermeiden Sie jede Berührung mit der Druckseite von Folien. Achten Sie darauf, dass Sie die Folien nicht zerkratzen.

- Biegen Sie den Stapel Umschläge in beide Richtungen, um die Umschläge voneinander zu lösen, und fächern Sie ihn anschließend auf. Klopfen Sie die Kanten auf einer ebenen Fläche gerade.



**5** Legen Sie das Papier oder die Spezialdruckmedien in das Fach ein.

**Hinweis:** Schieben Sie den Stapel so weit wie möglich in die Universalzuführung ein.

- Legen Sie jeweils nur eine Papier- oder Spezialdruckmediensorte in einem Format ein.
- Stellen Sie sicher, dass das Papier locker in der Universalzuführung liegt und nicht gebogen oder geknickt ist.
- Briefbögen werden auf unterschiedliche Art eingelegt, je nachdem, ob ein optionaler Heftklammer-Finisher installiert ist.

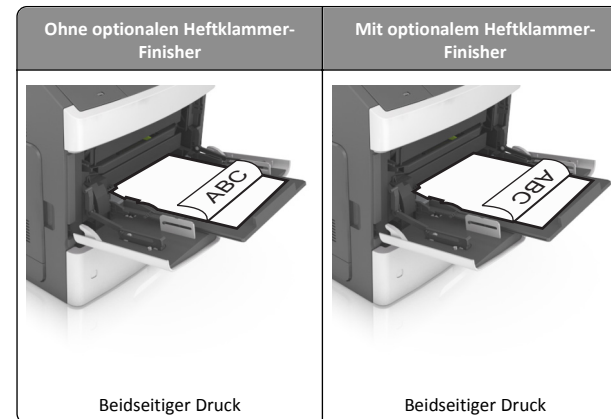
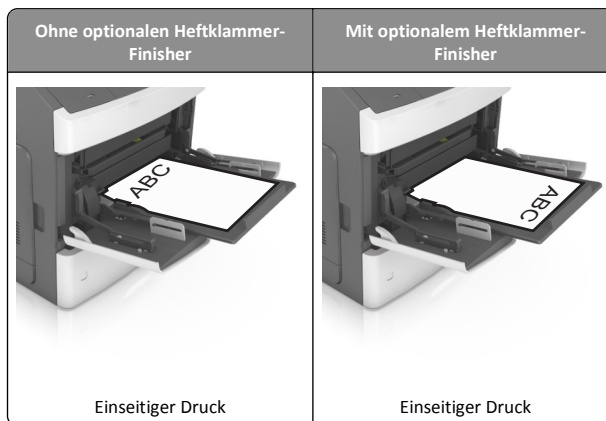

- Stellen Sie beim Einlegen von vorgelochtem Papier für die Verwendung mit dem Staple-Finisher sicher, dass sich die Löcher an der langen Papierkante auf der rechten Seite des Fachs befinden.

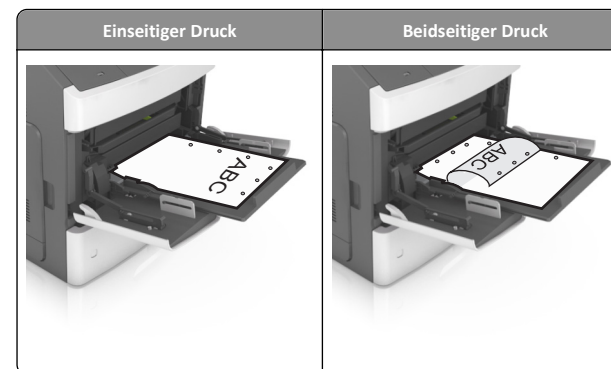

**Hinweis:** Wenn sich die Löcher an der langen Kante auf der linken Seite des Fachs befinden, kann ein Papierstau auftreten.

- Legen Sie die Briefumschläge mit der Umschlagklappe nach unten so ein, dass die Umschlagklappe zur linken Seite der Universalzuführung weist.



**Warnung - Mögliche Schäden:** Es dürfen keine Umschläge mit Briefmarken, Metallklammern, Haken, Fenstern, Fütterung oder selbstklebenden Aufklebern verwendet werden. Durch solche Umschläge kann der Drucker schwer beschädigt werden.

- Stellen Sie sicher, dass das Papier bzw. die Spezialdruckmedien die Markierung für die maximale Füllhöhe nicht überschreitet.

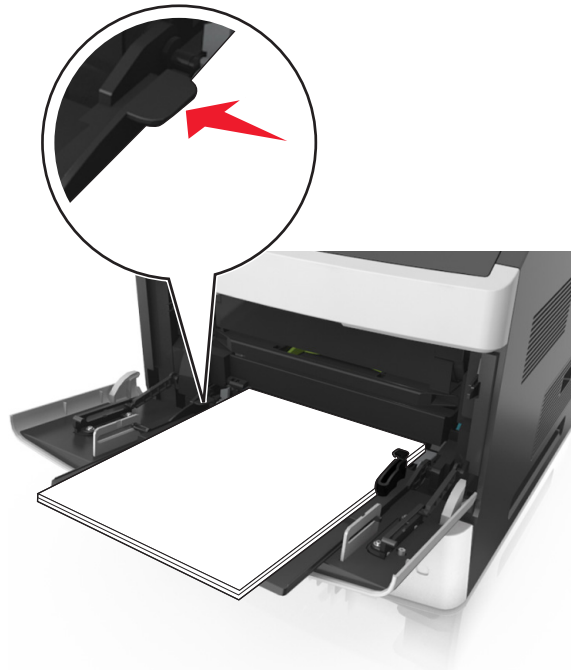

**Warnung - Mögliche Schäden:** Durch Überladen der Zuführung können Papierstaus entstehen.

- 6 Verschieben Sie die Breitenführungen bei benutzerdefinierten Formaten oder beim Papierformat "Universal" so, dass sie an der Kante des Stapels anliegen.
- 7 Stellen Sie Papierformat und -sorte auf dem Druckerbedienfeld im Menü "Papier" entsprechend dem in das Fach eingelegten Papier ein.

**Hinweis:** Stellen Sie das Papierformat und die Papiersorte richtig ein, um Papierstaus und Probleme mit der Druckqualität zu vermeiden.

## Beseitigen von Staus

**[x]-Papierstau, zum Entfernen der Tonerkassette vordere Abdeckung anheben. [200–201]**

**⚠ VORSICHT - HEISSE OBERFLÄCHE:** Das Innere des Druckers kann sehr heiß sein. Lassen Sie heiße Komponenten stets zuerst abkühlen, bevor Sie deren Oberfläche berühren, um Verletzungen zu vermeiden.

- 1 Öffnen Sie die vordere Abdeckung, und ziehen Sie die Klappe der Universalzuführung nach unten.

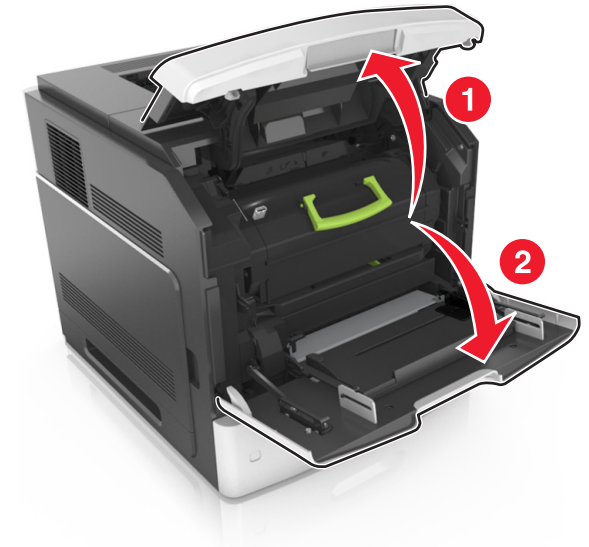

- 2 Heben Sie den grünen Hebel an, und ziehen Sie dann die Tonerkassette vollständig aus dem Drucker heraus.

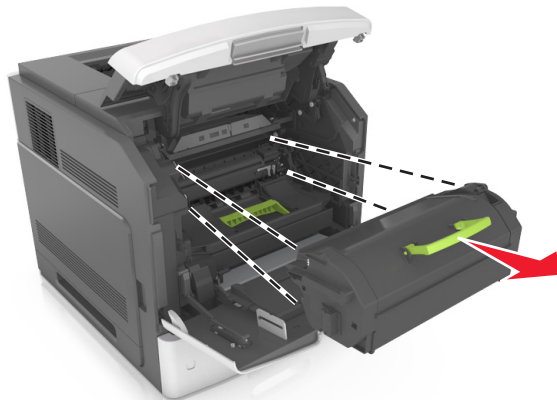

- 3 Legen Sie die Tonerkassette beiseite.

- 4 Heben Sie den grünen Hebel an, und ziehen Sie dann den Fotoleiter vollständig aus dem Drucker heraus.

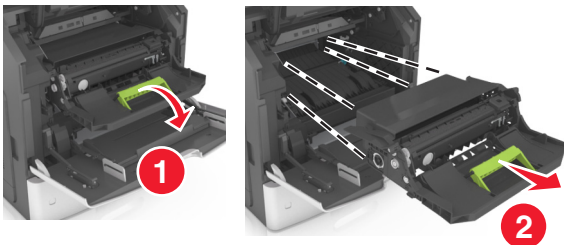

- 5 Legen Sie den Fotoleiter auf eine ebene, glatte Oberfläche.

**Warnung - Mögliche Schäden:** Setzen Sie den Fotoleiter nicht länger als zehn Minuten direktem Licht aus. Wenn sie zu lange dem Licht ausgesetzt ist, kann dies zu Problemen mit der Druckqualität führen.

- 6 Heben Sie das gestaute Papier vorsichtig nach rechts an, und ziehen Sie es dann aus dem Drucker.

**Hinweis:** Stellen Sie sicher, dass alle Papierteile entfernt werden.

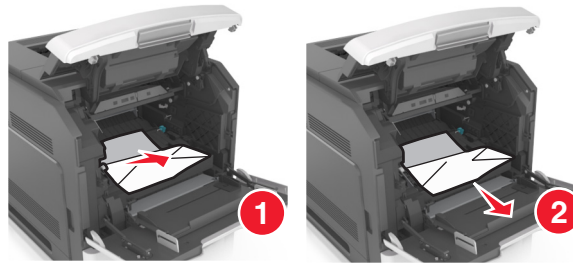

**Warnung - Mögliche Schäden:** Auf dem gestauten Papier befindet sich unter Umständen Toner, der auf Kleidung und Haut Flecken hinterlassen kann.

- 7 Setzen Sie den Fotoleiter ein.

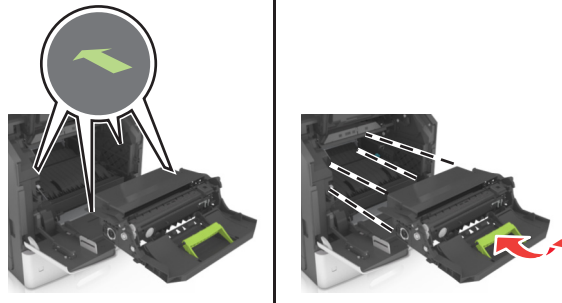

**Hinweis:** Achten Sie auf die Pfeile, die an der Druckerseite angebracht sind.

- 8 Setzen Sie die Kassette in den Drucker ein, und schieben Sie den grünen Griff dann wieder an seine Position.

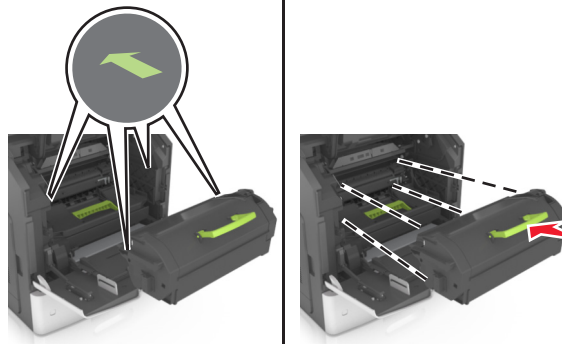

**Hinweise:**

- Richten Sie die Pfeile an den Führungen der Tonerkassette mit den Pfeilen auf dem Drucker aus.
- Stellen Sie sicher, dass die Kassette vollständig eingesetzt sind.

- 9 Schließen Sie die Klappe der Universalzuführung und die vordere Abdeckung.

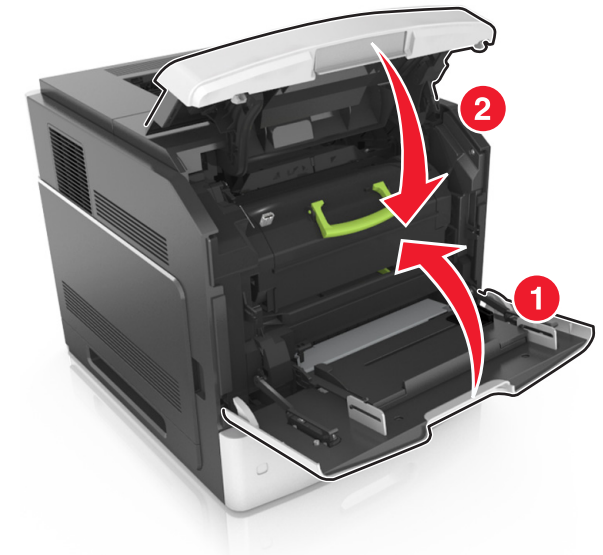

- 10 Führen Sie einen der folgenden Schritte aus, um die Meldung zu löschen und den Druckvorgang fortzusetzen:

- Berühren Sie bei Druckermodellen mit Touchscreen  oder **Fertig**.
- Wählen Sie bei Druckermodellen ohne Touchscreen **Weiter** > **OK** > **Beseitigen Sie den Papierstau, drücken Sie auf OK** > **OK**.

## [x]-Papierstau, obere hintere Klappe öffnen. [202]

 **VORSICHT - HEISSE OBERFLÄCHE:** Das Innere des Druckers kann sehr heiß sein. Lassen Sie heiße Komponenten stets zuerst abkühlen, bevor Sie deren Oberfläche berühren, um Verletzungen zu vermeiden.

1 Öffnen Sie die hintere Klappe.



2 Greifen Sie das gestaute Papier auf beiden Seiten, und ziehen Sie es vorsichtig heraus.

**Hinweis:** Stellen Sie sicher, dass alle Papierteile entfernt werden.

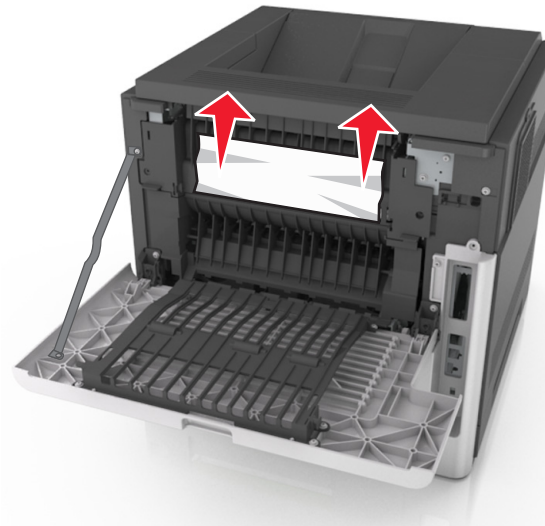

3 Schließen Sie die hintere Klappe.

4 Führen Sie einen der folgenden Schritte aus, um die Meldung zu löschen und den Druckvorgang fortzusetzen:

- Berühren Sie bei Druckermodellen mit Touchscreen  oder **Fertig**.
- Wählen Sie bei Druckermodellen ohne Touchscreen **Weiter** >

 >Beseitigen Sie den Papierstau, drücken Sie auf OK >  

## [x]-Papierstau, obere und untere hintere Klappe öffnen. [231–234]

 **VORSICHT - HEISSE OBERFLÄCHE:** Das Innere des Druckers kann sehr heiß sein. Lassen Sie heiße Komponenten stets zuerst abkühlen, bevor Sie deren Oberfläche berühren, um Verletzungen zu vermeiden.

1 Öffnen Sie die hintere Klappe.



2 Greifen Sie das gestaute Papier auf beiden Seiten, und ziehen Sie es vorsichtig heraus.

**Hinweis:** Stellen Sie sicher, dass alle Papierteile entfernt werden.



3 Schließen Sie die hintere Klappe.

4 Drücken Sie auf die Rückseite des Standardfachs.



5 Drücken Sie die hintere Duplexabdeckung nach unten, fassen Sie das gestaute Papier, und ziehen Sie es dann vorsichtig heraus.

**Hinweis:** Stellen Sie sicher, dass alle Papierteile entfernt werden.



6 Setzen Sie das Standardfach ein.

7 Führen Sie einen der folgenden Schritte aus, um die Meldung zu löschen und den Druckvorgang fortzusetzen:

- Berühren Sie bei Druckermodellen mit Touchscreen  oder **Fertig**.
- Wählen Sie bei Druckermodellen ohne Touchscreen **Weiter >**

 >Beseitigen Sie den Papierstau, drücken Sie auf OK >  



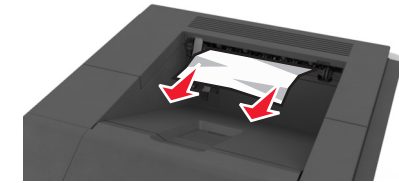

### [x]-Papierstau, Papierstau in Standardablage beseitigen. [203]

1 Greifen Sie das gestaute Papier auf beiden Seiten, und ziehen Sie es vorsichtig heraus.

**Hinweis:** Stellen Sie sicher, dass alle Papierteile entfernt werden.



2 Führen Sie einen der folgenden Schritte aus, um die Meldung zu löschen und den Druckvorgang fortzusetzen:

- Berühren Sie bei Druckermodellen mit Touchscreen  oder **Fertig**.
  - Wählen Sie bei Druckermodellen ohne Touchscreen **Weiter >**
-  >Beseitigen Sie den Papierstau, drücken Sie auf OK >  

### [x]-Papierstau, zum Beseitigen des Papierstaus im Duplex Fach 1 entfernen. [235–239]

1 Ziehen Sie das Fach vollständig heraus.

**Hinweis:** Heben Sie das Fach etwas an, und ziehen Sie es heraus.

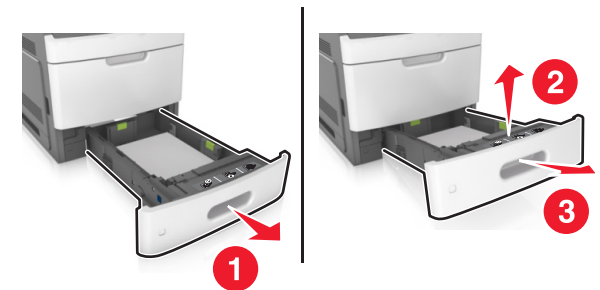

2 Drücken Sie die vordere Duplexabdeckung nach unten, fassen Sie das gestaute Papier, und ziehen Sie es dann vorsichtig nach rechts aus dem Drucker heraus.

**Hinweis:** Stellen Sie sicher, dass alle Papierteile entfernt werden.



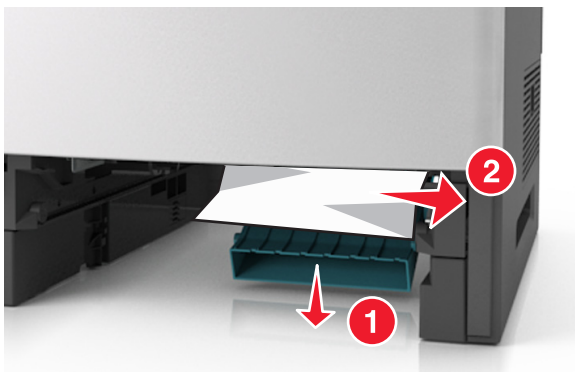

3 Schieben Sie die Zuführung ein.

4 Führen Sie einen der folgenden Schritte aus, um die Meldung zu löschen und den Druckvorgang fortzusetzen:

- Berühren Sie bei Druckermodellen mit Touchscreen  oder **Fertig**.

- Wählen Sie bei Druckermodellen ohne Touchscreen **Weiter >**

 >Beseitigen Sie den Papierstau, drücken Sie auf OK >



## [x]-Papierstau, Fach [x] öffnen. [24x]

1 Überprüfen Sie, welches Fach auf dem Anzeigefeld des Druckers angezeigt wird, und ziehen Sie dieses Fach dann heraus.



2 Greifen Sie das gestaute Papier auf beiden Seiten, und ziehen Sie es vorsichtig heraus.

**Hinweis:** Stellen Sie sicher, dass alle Papierteile entfernt werden.



3 Schieben Sie die Zuführung ein.

4 Führen Sie einen der folgenden Schritte aus, um die Meldung zu löschen und den Druckvorgang fortzusetzen:

- Berühren Sie bei Druckermodellen mit Touchscreen  oder **Fertig**.

- Wählen Sie bei Druckermodellen ohne Touchscreen **Weiter >**

 >Beseitigen Sie den Papierstau, drücken Sie auf OK >



## [x]-Papierstau, Papierstau in der manuellen Zufuhr beseitigen. [250]

1 Greifen Sie das gestaute Papier auf beiden Seiten, und ziehen Sie es vorsichtig aus der Universalzuführung heraus.

**Hinweis:** Stellen Sie sicher, dass alle Papierteile entfernt werden.

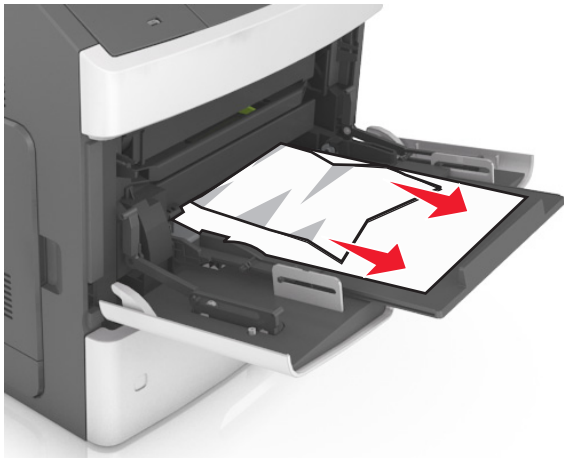

- 2 Biegen Sie den Papierstapel in beide Richtungen, um die Blätter voneinander zu lösen. Das Papier darf nicht geknickt oder geknittert werden. Klopfen Sie die Kanten auf einer ebenen Fläche gerade.
- 3 Legen Sie das Papier erneut in die Universalzuführung ein.

- 4 Verschieben Sie die Papierführung so, dass sie leicht am Rand des Papiers anliegt.

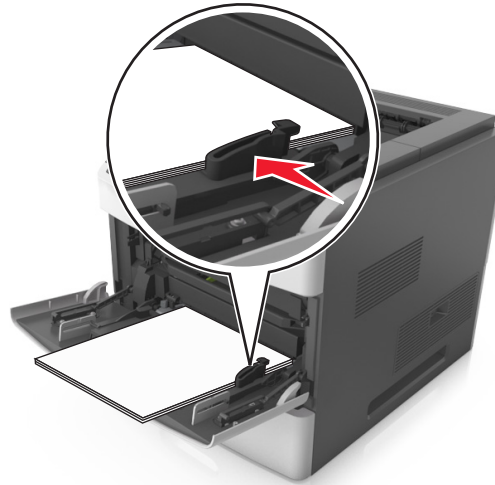

- 5 Führen Sie einen der folgenden Schritte aus, um die Meldung zu löschen und den Druckvorgang fortzusetzen:

- Berühren Sie bei Druckermodellen mit Touchscreen  oder **Fertig**.
- Wählen Sie bei Druckermodellen ohne Touchscreen **Weiter** >

 >Beseitigen Sie den Papierstau, drücken Sie auf OK >  



### [x]-Papierstau, Papier entfernen, Hefterklappe öffnen. Papier in Ablage lassen. [455–457]

- 1 Greifen Sie das gestaute Papier auf beiden Seiten, und ziehen Sie es vorsichtig aus der Hefterablage heraus.

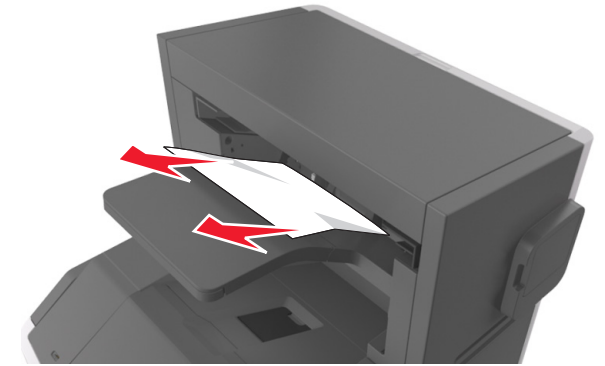
**Hinweis:** Stellen Sie sicher, dass alle Papierteile entfernt werden.

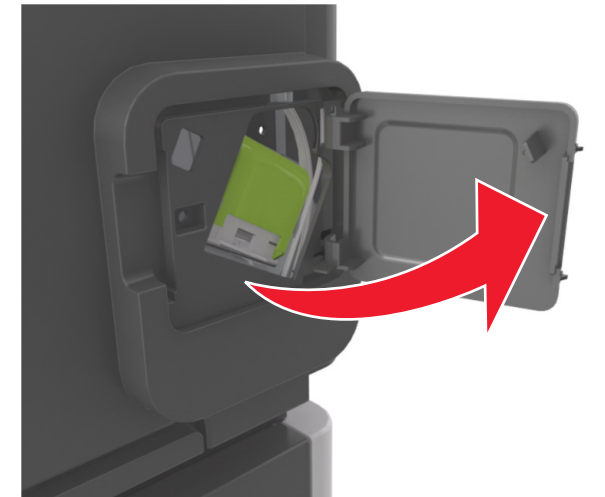

- 2 Öffnen Sie die Hefterklappe.



- 3 Lösen Sie die Verriegelung der Heftklammerkassette, und ziehen Sie die Heftklammerkassette dann aus dem Drucker heraus.

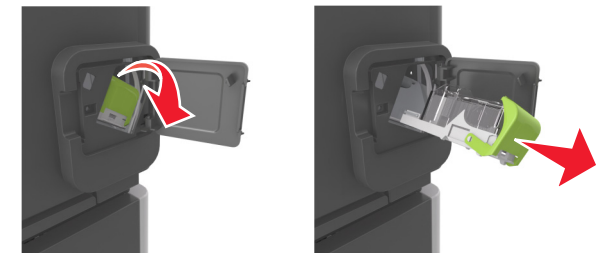

- 4 Heben Sie den Heftklammerschutz mit Hilfe der Metallasche hoch, und entfernen Sie anschließend alle losen Heftklammern.

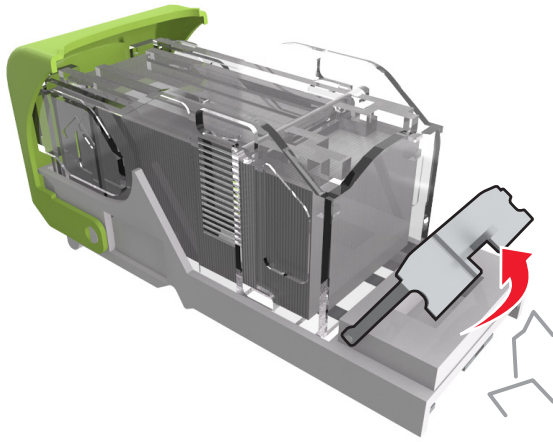

- 5 Drücken Sie auf den Heftklammerschutz, bis er hörbar einrastet.

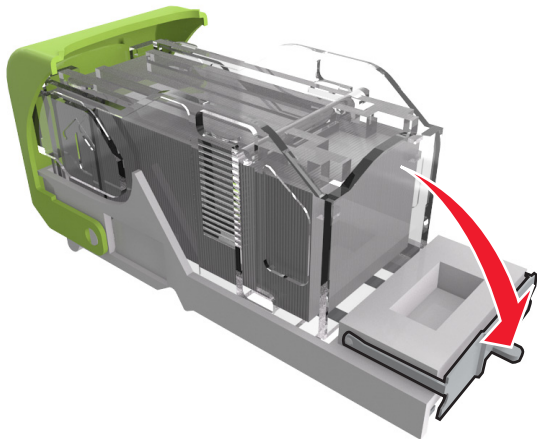

- 6 Drücken Sie die Heftklammern gegen die Metallhalterung.

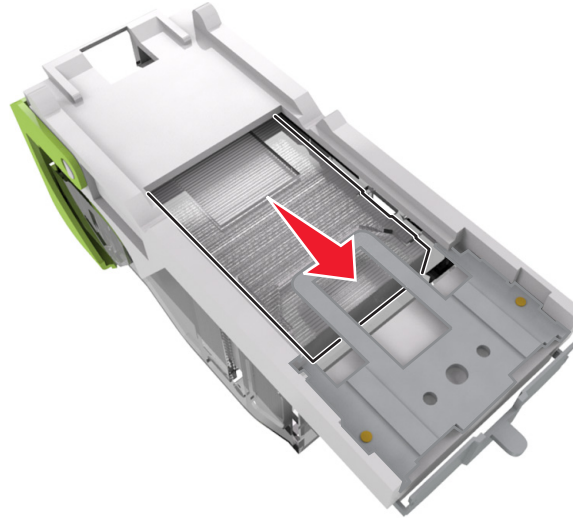

**Hinweis:** Wenn sich die Heftklammern an der Rückseite der Tonerkassette befinden, schütteln Sie die Kassette nach unten, um die Heftklammern in die Nähe der Metallhalterung zu bringen.

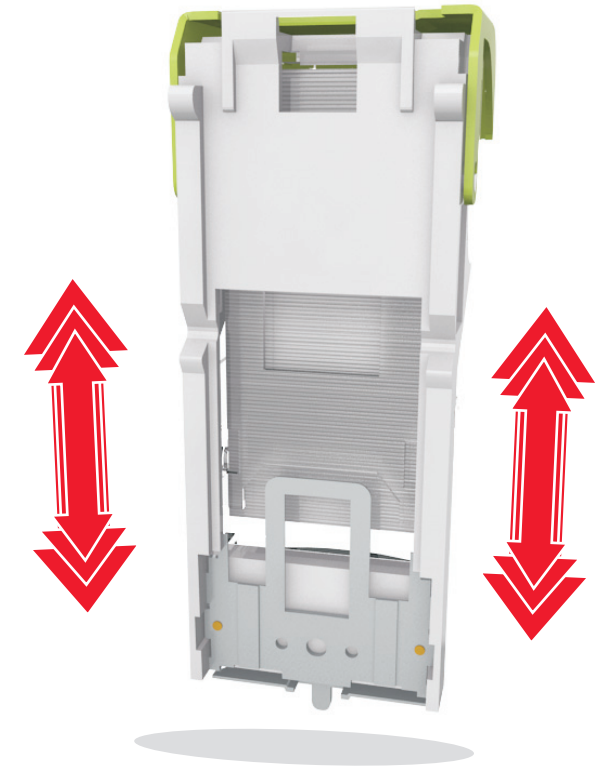

- 7 Drücken Sie die Heftklammerkassette wieder fest in den Hefter, bis die Heftklammerkassette einrastet.

- 8 Schließen Sie die Hefterklappe.

- 9 Führen Sie einen der folgenden Schritte aus, um die Meldung zu löschen und den Druckvorgang fortzusetzen:

- Berühren Sie bei Druckermodellen mit Touchscreen  oder **Fertig**.

- Wählen Sie bei Druckermodellen ohne Touchscreen **Weiter >**

 >Beseitigen Sie den Papierstau, drücken Sie auf OK >



**[x]-Papierstau, Papier entfernen, hintere Klappe des Finisher öffnen. Papier in Ablage lassen. [451]**

1 Öffnen Sie die hintere Klappe des Finisher (Hefter).



2 Greifen Sie das gestaute Papier auf beiden Seiten, und ziehen Sie es vorsichtig heraus.

**Hinweis:** Stellen Sie sicher, dass alle Papierteile entfernt werden.



3 Schließen Sie die Finisher-Klappe.

4 Führen Sie einen der folgenden Schritte aus, um die Meldung zu löschen und den Druckvorgang fortzusetzen:

- Berühren Sie bei Druckermodellen mit Touchscreen  oder **Fertig**.

- Wählen Sie bei Druckermodellen ohne Touchscreen **Weiter >**

 **>Beseitigen Sie den Papierstau, drücken Sie auf OK >**



**[x]-Papierstau, Papier entfernen, hintere Klappe der Ablageerweiterung öffnen. Papier in Ablage lassen. [41y.xx]**

1 Öffnen Sie die hintere Klappe der Ablageerweiterung.



2 Greifen Sie das gestaute Papier auf beiden Seiten, und ziehen Sie es vorsichtig heraus.

**Hinweis:** Stellen Sie sicher, dass alle Papierteile entfernt werden.



3 Schließen Sie die hintere Klappe der Ablageerweiterung.

4 Führen Sie einen der folgenden Schritte aus, um die Meldung zu löschen und den Druckvorgang fortzusetzen:

- Berühren Sie bei Druckermodellen mit Touchscreen  oder **Fertig**.
- Wählen Sie bei Druckermodellen ohne Touchscreen **Weiter >**

 >Beseitigen Sie den Papierstau, drücken Sie auf OK >



## [x]-Papierstau, Papier entfernen, hintere Klappe der Mailbox öffnen. Papier in Ablage lassen. [43y.xx]

1 Öffnen Sie die hintere Mailbox-Klappe.

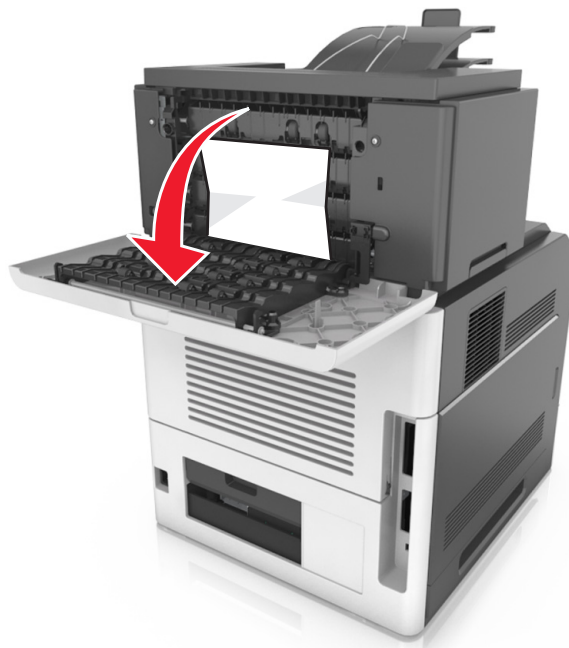

2 Greifen Sie das gestaute Papier auf beiden Seiten, und ziehen Sie es vorsichtig heraus.

**Hinweis:** Stellen Sie sicher, dass alle Papierteile entfernt werden.

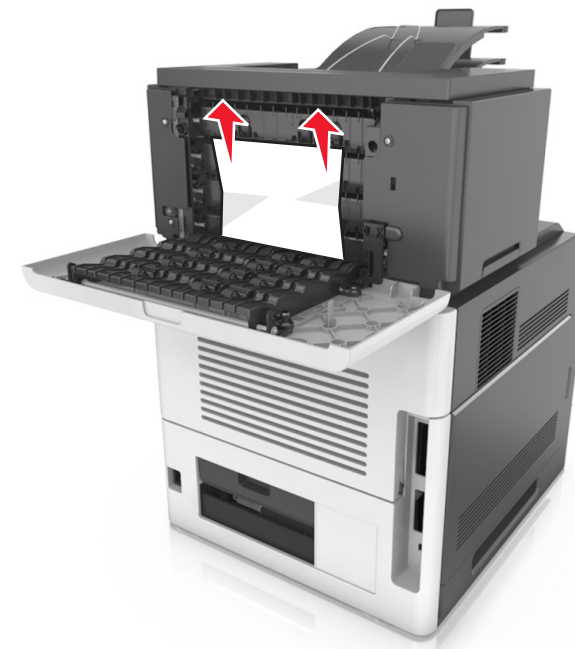



3 Schließen Sie die hintere Mailbox-Klappe.

4 Wenn der Papierstau in der Mailbox-Ablage auftritt, fassen Sie das gestaute Papier, und ziehen Sie es dann vorsichtig heraus.

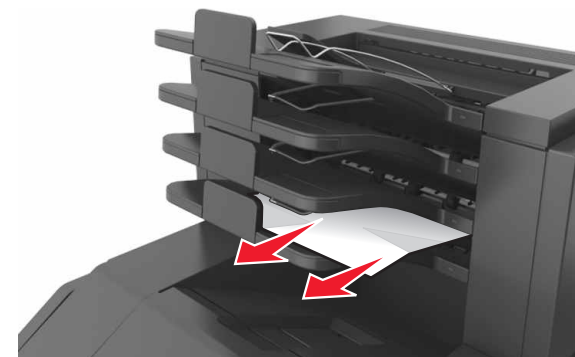
**Hinweis:** Stellen Sie sicher, dass alle Papierteile entfernt werden.



5 Führen Sie einen der folgenden Schritte aus, um die Meldung zu löschen und den Druckvorgang fortzusetzen:

- Berühren Sie bei Druckermodellen mit Touchscreen  oder **Fertig**.
- Wählen Sie bei Druckermodellen ohne Touchscreen **Weiter >**  
 **>Beseitigen Sie den Papierstau, drücken Sie auf OK >**  
.