

Hızlı Başvuru

2,4 inç ekranlı yazıcı modelini kullanma

Yazıcıyı tanıma

Yazıcının kontrol panelini kullanma

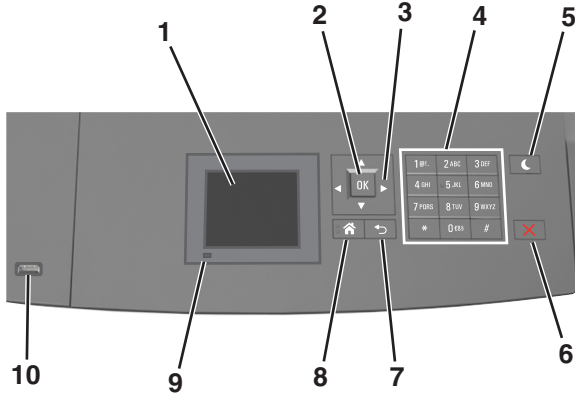

Öge	Bunun için
1	Ekran <ul style="list-style-type: none">Yazıcının durumunu görüntüleyin.Yazıcıyı kurun ve çalıştırın.
2	Seç düğmesi <ul style="list-style-type: none">Yazıcı ayarlarında yapılan değişiklikleri gönderin.
3	Ok düğmeleri <ul style="list-style-type: none">Menü listesini yukarı ve aşağı veya sola ve sağa kaydırın.
4	Tuş takımı <ul style="list-style-type: none">Sayılar, rakamlar veya simgeler girer.

Öge	Bunun için
5	Uyku düğmesi <ul style="list-style-type: none">Uyku modunu veya Hazırda Bekleme modunu etkinleştirir.Yazıcıyı Uyku modundan uyandırmak için aşağıdakileri uygulayın:<ul style="list-style-type: none">Herhangi bir düğmeye basın.Tepsi 1'i dışarı doğru çekin veya çok amaçlı besleyiciye kağıt yükleyin.Kapıyı veya kapağı açın.Bilgisayardan yazdırma işi gönderin.Ana güç anahtarıyla açılıştaki sıfırlama gerçekleştirin.Yazıcıdaki USB portuna cihazı bağlayın.
6	Durdur veya İptal düğmesi <ul style="list-style-type: none">Tüm yazıcı faaliyetlerini durdurur.
7	Geri düğmesi <ul style="list-style-type: none">Önceki ekrana dönün.
8	Ana sayfa düğmesi <ul style="list-style-type: none">Ana ekrana dönün.
9	Gösterge ışığı <ul style="list-style-type: none">Yazıcının durumunu denetleyin.
10	USB portu <ul style="list-style-type: none">Yazıcıya bir flash sürücü bağlayın.Not: Yalnızca öndeki USB bağlantı noktası flaş sürücülerini destekler.

Kağıt boyutunu ve türünü ayarlama

1 Yazıcı kontrol panelinden şuraya gidin:

> **Ayarlar** > **OK** > **Kağıt Menü** > **OK** > **Kağıt Boyutu/Türü** > **OK**

2 Doğru tepsiyi veya besleyiciyi bulmak için yukarı veya aşağı

ok düğmesine ve ardından **OK** düğmesine basın.

3 Kağıt Boyutu seçeneğinin üzerine gitmek için yukarı ya da

aşağı düğmesine, ardından **OK** düğmesine basın.

4 Yazıcınızın varsayılan kağıt türünü seçmek için yukarı veya aşağı ok düğmesine, ardından da ayarları değiştirmek için

OK düğmesine basın.

Universal kağıt ayarlarını yapılandırma

Universal kağıt boyutu yazıcı menülerinde bulunmayan kağıt boyutlarına yazdırmanızı sağlayan kullanıcı-tanımlı bir ayardır.

Notlar:

- Desteklenen en küçük Universal (Evrensel) boyutu, tek yüze yazdırma için 70 x 127 mm (2,76 x 5 inç) ve iki taraflı (önlü arkalı) yazdırma için 105 x 148 mm (4,13 x 5,83 inç) boyutlarıdır.
- Tek yüze ve iki taraflı yazdırma için desteklenen en büyük Universal (Evrensel) boyutu 216 x 356 mm (8,5 x 14 inç) boyutudur.
- Yazıcı, genişliği 210 mm'den (8,3 inç) az olan kağıtlara yazdırırken en iyi yazdırma performansını sağlamak için bir süre sonra düşük hızda yazdırabilir.

Yazıcı kontrol panelinden şuraya gidin:

> **Ayarlar** > **OK** > **Kağıt Menü** > **OK** > **Universal**

Kurulum > **OK** > **Ölçü Birimleri** > **OK** > ölçü birimini

seçin > **OK**

Toner koyuluğunu ayarlama

Yerleşik Web Sunucusunu kullanma

1 Bir Web tarayıcısı açın ve adres alanına yazıcının IP adresini yazın.

Notlar:





- Ağlar/Bağlantı Noktaları menüsünün TCP/IP bölümünde bulunan yazıcı IP adresine bakın. IP adresleri, 123.123.123.123 gibi nokta işareti ile ayrılan dört rakam dizisinden oluşur.
- Bir proxy sunucu kullanıyorsanız, Web sayfasını doğru yüklemek için bir süreliğine devre dışı bırakın.

2 Sırasıyla **Ayarlar** > **Yazdırma Ayarları** > **Kalite Menü** > **Toner Koyuluğu** öğelerini tıklayın.

3 Toner koyuluğunu ayarlayın ve **İlet**'i tıklayın.

Yazıcının kontrol panelini kullanarak

1 Yazıcı kontrol panelinden şuraya gidin:

 >Ayarlar >  >Yazdırma Ayarları >  >Kalite Menüsü >  >Toner Koyuluğu

2 Toner koyuluğunu ayarlayın ve  düğmesine basın.

Desteklenen flaş sürücüler ve dosya türleri

Notlar:

- Yüksek hızlı USB flaş sürücülerinin tam hız standartlarını desteklemesi gerekir. Düşük hızlı USB aygıtları desteklenmez.
- USB flaş sürücülerini FAT (Dosya Ayırma Tabloları) sistemini desteklemelidir. NTFS (Yeni Teknoloji Dosya Sistemi) veya başka bir dosya sistemiyle biçimlendirilen aygıtlar desteklenmez.

Önerilen flaş sürücüler	Dosya türü
Çoğu flaş sürücü aygıtı yazıcıyla birlikte kullanım için test edilmiş ve onaylanmıştır. Daha fazla bilgi için yazıcıyı satın aldığınız yere başvurun.	Belgeler: <ul style="list-style-type: none">• .pdf• .xps Görüntüler: <ul style="list-style-type: none">• .dcm• .gif• .jpeg veya .jpg• .bmp• .pcx• .tiff veya .tif• .png• .fls

Bir flaş sürücüden yazdırma

Notlar:

- Şifrelenmiş bir PDF dosyasını yazdırmadan önce, yazıcının kontrol panelinden dosya parolasını girmeniz istenir.
- Yazdırma izniniz olmayan dosyaları yazdıramazsınız.

1 USB bağlantı noktasına bir flaş sürücü takın.

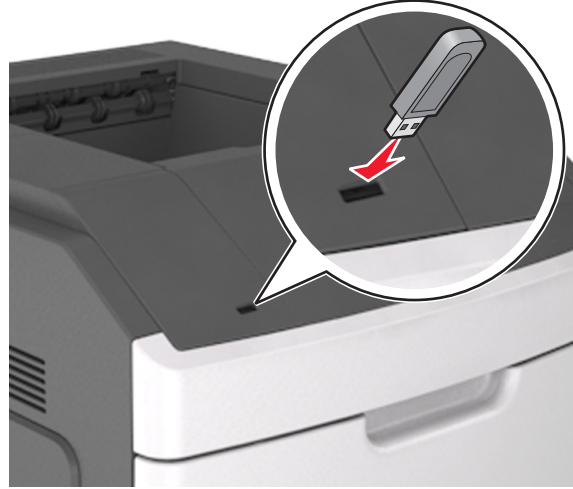

Notlar:

- Flaş sürücü takıldığında yazıcı kontrol panelinde ve bekletilen işler simgesinde bir flaş sürücü simgesi görüntülenir.
- Flaş sürücüyü yazıcı müdahale gerektirirken, örneğin bir kağıt sıkışması durumunda taktığınız takdirde, yazıcı flaş sürücüsünü yoksayar.
- Flaş sürücüyü yazıcı başka yazdırma işlerini işlerken taktığınız takdirde, **Meşgul** mesajı görüntülenir. Bu yazdırma işleri işlendikten sonra, flaş sürücüdeki belgeleri yazdırabilmek için bekletilen işler listesine bakmanız gerekebilir.

Uyarı—Hasar Tehlikesi: Bellek aygıtından yazdırırken, okurken ya da bellek cihazına yazarken yazıcıya veya belirtilen alanda flaş sürücüyü dokunmayın. Veri kaybı oluşabilir.



2 Yazıcının kontrol panelinden, yazdırmak istediğiniz belgeyi seçin.

3 Yazdırılacak kopya sayısını belirlemek için sol veya sağ ok düğmesine, ardından  düğmesine basın.

Notlar:

- Belgenin yazdırılması tamamlanana kadar flaş sürücüyü USB bağlantı noktasından çıkarmayın.
- Başlangıç USB menüsü ekranından çıktıktan sonra flaş sürücüyü yazıcıda bıraktığınız takdirde, flaş sürücüdeki dosyaları yazdırmak için yazıcı kontrol panelinden bekletilen işlere erişin.

Yazıcı kontrol panelinden bir yazdırma işini iptal etme

1 Yazıcı kontrol panelinde,  düğmesine basın.

2 Yazdırma işlerinin listesi görüntülendiğinde, iptal edilecek işi seçin ve ardından  düğmesine basın.

3 Ana ekrana dönmek için  düğmesine basın.

Tepsileri bağlantılandırma ve bağlantılarını kaldırma

1 Bir Web tarayıcısı açın ve adres alanına yazıcının IP adresini yazın.

Notlar:

- Yazıcının IP adresini, yazıcının kontrol panelinde, Ağlar/Bağlantı Noktaları menüsünün altında TCP/IP bölümünde görebilirsiniz. IP adresleri, 123.123.123.123 gibi nokta işareti ile ayrılan dört rakam dizisinden oluşur.
- Bir proxy sunucu kullanıyorsanız, Web sayfasını doğru yüklemek için bir süreliğine devre dışı bırakın.

2 Ayarlar >Kağıt Menü'sü öğesini tıklayın.

3 Bağlantılandırılmakta olduğunuz tepsi için kağıt boyutu ve tür ayarlarını değiştirin.

- Tepsileri bağlantılandırmak için, tepsinin kağıt boyutu ve tür ayarlarının diğer tepsiyle aynı olduklarından emin olun.
- Tepsilerin bağlantısını kaldırmak için, tepsinin kağıt boyutu veya tür ayarının diğer tepsiyle aynı *olmadığından* emin olun.

4 İlet düğmesini tıklayın.

Not: Kağıt boyutu ve tür ayarlarını, yazıcı kontrol panelini kullanarak da değiştirebilirsiniz. Daha fazla bilgi için, bkz. "[Kağıt boyutunu ve türünü ayarlama](#)", sayfa 1.

Uyarı—Hasar Tehlikesi: Tepsie yüklenen kağıdın yazıcıya atanan kağıt türü adıyla eşleşmesi gerekir. Isıtıcının sıcaklığı belirtilen kağıt türüne göre değişir. Ayarlar düzgün yapılandırılmazsa yazdırma sorunları oluşabilir.

4,3 inç dokunmatik ekranlı yazıcı modelini kullanma

Yazıcıyı tanıma

Yazıcının kontrol panelini kullanma

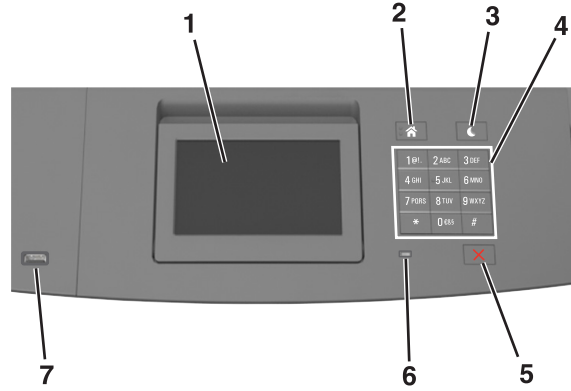

Öge	Bunun için	
1	Ekran <ul style="list-style-type: none">• Yazıcının durumunu görüntüleyin.• Yazıcıyı kurun ve çalıştırın.	
2	Ana sayfa düğmesi	Ana ekrana dönün.
3	Uyku düğmesi	Uyku modunu veya Hazırda Bekleme modunu etkinleştirir. Yazıcıyı Uyku Modundan uyandırmak için aşağıdakileri uygulayın: <ul style="list-style-type: none">• Herhangi bir düğmeye basın.• Tepsisi 1'i dışarı doğru çekin veya çok amaçlı besleyiciye kağıt yükleyin.• Kapıyı veya kapağı açın.• Bilgisayardan yazdırma işi gönderin.• Ana güç anahtarıyla açılıştta sıfırlama gerçekleştirin.• Yazıcıdaki USB portuna cihazı bağlayın.
4	Tuş takımı	Sayılar, rakamlar veya simgeler girer.
5	Durdur veya İptal düğmesi	Tüm yazıcı faaliyetlerini durdurur.

Öge	Bunun için	
6	Gösterge ışığı	Yazıcının durumunu denetleyin.
7	USB portu	Yazıcıya bir flash sürücü bağlayın. Not: Yalnızca öndeki USB bağlantı noktası flaş sürücülerini destekler.

Ana ekranı anlama

Yazıcı açılıp temel ekran gösterildiğinde, ana ekran olarak anılır. Bir eylemi başlatmak için ana ekran düğmelerini ve simgelerini kullanın.

Not: Ana ekranınız, ana ekran özelleştirme ayarlarınıza, yönetici ayarlarına ve etkin yerleşik çözümlere bağlı olarak değişebilir.





Dokunun	Bunun için	
1	Dil Değiştir	Yazıcının ana dilini değiştirin.
2	Yer İmleri	Bir yer imleri (URLs) kümesi oluşturmanızı, düzenlemenizi ve klasör ve dosya bağlantıları ağaç görünümüne kaydetmenizi sağlar. Not: Ağaç görünümü, Formlar ve Sık Kullanılanlar'da oluşturulan yer imlerini içermez ve ağaçtakiler Formlar ve Sık Kullanılanlar içinden kullanılamaz.
3	Bekletilen İşler	Bekletilen tüm geçerli işleri gösterir.

Dokunun	Bunun için
4	USB Flaş sürücüden fotoğraf ve belgeleri görüntüleyin, seçin veya yazdırın. Not: Bu simge sadece yazıcıya bir bellek kartı ya da flaş sürücü takılıyken ana ekrana döndüğünüzde görüntülenir.
5	Menüler Yazıcı menülerine erişin. Not: Bu menüler yalnızca yazıcı Hazır durumundayken kullanılabilir.
6	Durum mesaj çubuğu <ul style="list-style-type: none"> Hazır veya Meşgul gibi geçerli yazıcı durumunu gösterir. Yazıcı sarf malzemelerinin durumunu görüntüler. Müdahale mesajlarını ve bunların nasıl temizleneceğini gösterir.
7	Durum/Sarf Malzemeleri <ul style="list-style-type: none"> İşleme devam etmek için yazıcı müdahaleye gerek duyduğunda, bir yazıcı uyarısı veya hata mesajı gösterir. Yazıcı uyarısı veya mesaj ve mesajın nasıl silineceği hakkında daha fazla bilgi görüntüler.
8	İpuçları Bağlama duyarlı yardım bilgilerini görüntüleyin.

Bu bilgiler ayrıca ana ekranda da görünür:

Dokunun	Bunun için
Bekletilen İşleri Ara	Geçerli olarak bekletilen işleri arayın.
Kullanıcıya göre işler	Kullanıcı tarafından kaydedilen yazdırma işlerine erişin.
Profiller ve Uygulamalar	Erişim profilleri ve uygulamalar.

Özellikler

Özellikler	Açıklama
Katılım mesajı uyarısı 	Bir katılım mesajı bir işlevi etkiliyorsa, bu simge görünür ve kırmızı göstergeli ışığı yanıp söner.
Uyarı 	Bir hata durumu oluşursa, bu simge görüntülenir.



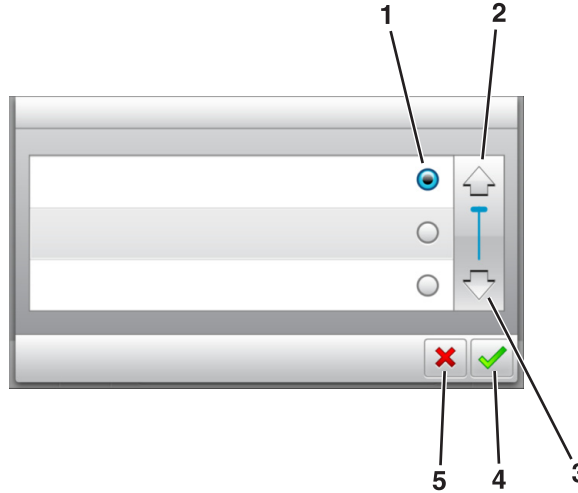

Özellikler	Açıklama
Yazıcı IP adresi Örnek: 123.123.123.123	Yazıcınızın IP adresi ana ekranın sol üst köşesinde bulunur. IP adresini, yazıcı ayarlarını görüntülemek ve uzaktan yapılandırmak için Yerleşik Web Sunucusu'na erişirken kullanabilirsiniz.

Dokunmatik ekran düğmelerini kullanma

Not: Ana ekranınız, ana ekran özelleştirme ayarlarınıza, yönetici ayarlarına ve etkin yerleşik çözümlere bağlı olarak değişebilir.



	Buna dokunun	Bunun için
1	Düğme	Bir öğeyi seçer veya temizler.
2	Yukarı ok	Yukarı kaydırın.
3	Aşağı ok	Aşağı kaydırın.
4	Kabul Et düğmesi	Bir ayarı kaydeder.
5	İptal düğmesi	<ul style="list-style-type: none"> Bir eylemi veya seçimi iptal eder. Önceki ekrana geri döner.

Dokunun	Bunun için
	Ana ekrana dönün.
	Yazıcı kontrol panelindeki bağlama duyarlı Yardım iletişim kutusunu açar.
	Sola kaydırır.
	Sağa kaydırır.

Kağıt boyutunu ve türünü ayarlama

Ana ekrandan şuraya gidin:

 > **Kağıt Menü** > **Kağıt Boyutu/Türü** > bir tepsi seçin > kağıt boyutunu veya türünü seçin > 

Universal kağıt ayarlarını yapılandırma

Universal kağıt boyutu yazıcı menülerinde bulunmayan kağıt boyutlarına yazdırmanızı sağlayan kullanıcı-tanımlı bir ayardır.

Notlar:

- Desteklenen en küçük Universal (Evrensel) boyutu, tek yüze yazdırma için 70 x 127 mm (2,76 x 5 inç) ve iki taraflı (önlü arkalı) yazdırma için 105 x 148 mm (4,13 x 5,83 inç) boyutlarıdır.
- Tek yüze ve iki taraflı yazdırma için desteklenen en büyük Universal (Evrensel) boyutu 216 x 356 mm (8,5 x 14 inç) boyutudur.
- Yazıcı, genişliği 210 mm'den (8,3 inç) az olan kağıtlara yazdırırken en iyi yazdırma performansını sağlamak için bir süre sonra düşük hızda yazdırabilir.

1 Ana ekrandan şuraya gidin:



>Kağıt Menü >Universal Kurulum >Ölçü Birimleri > bir ölçü birimi seçin

2 **Dikey Genişliği** veya **Dikey Yüksekliği** düğmesine dokununuz.

3 Genişliği ve boyutu seçin ve ardından düğmesine dokununuz.

Toner koyuluğunu ayarlama

Yerleşik Web Sunucusunu kullanma

1 Bir Web tarayıcısı açın ve adres alanına yazıcının IP adresini yazın.

Notlar:

- Yazıcının IP adresini yazıcı ana ekranında görüntüleyin. IP adresleri, 123.123.123.123 gibi nokta işareti ile ayrılan dört rakam dizisinden oluşur.
- Bir proxy sunucu kullanıyorsanız, Web sayfasını doğru yüklemek için bir süreliğine devre dışı bırakın.

2 Sırasıyla **Ayarlar >Yazdırma Ayarları >Kalite Menü >Toner Koyuluğu** öğelerini tıklayın.

3 Ayarı yapın ve **İlet**'i tıklayın.

Yazıcının kontrol panelini kullanarak

1 Ana ekrandan, şuraya gidin:



>Ayarlar >Yazdırma Ayarları >Kalite Menü >Toner Koyuluğu

2 Ayarı yapın ve düğmesine dokununuz.

Desteklenen flaş sürücüler ve dosya türleri

Notlar:

- Yüksek hızlı USB flaş sürücülerinin tam hız standartlarını desteklemesi gerekir. Düşük hızlı USB aygıtları desteklenmez.
- USB flaş sürücülerini FAT (Dosya Ayırma Tabloları) sistemini desteklemelidir. NTFS (Yeni Teknoloji Dosya Sistemi) veya başka bir dosya sistemiyle biçimlendirilen aygıtlar desteklenmez.

Önerilen flaş sürücüler	Dosya türü
Çoğu flaş sürücü aygıtı yazıcıyla birlikte kullanım için test edilmiş ve onaylanmıştır. Daha fazla bilgi için yazıcıyı satın aldığınız yere başvurun.	Belgeler: • .pdf • .xps Görüntüler: • .dcm • .gif • .jpeg veya .jpg • .bmp • .pcx • .tif veya .tiff • .png • .fls

Bir flaş sürücüden yazdırma

Notlar:

- Şifrelenmiş bir PDF dosyasını yazdırmadan önce, yazıcı kontrol panelinden dosya parolasını yazmanız gerekir.
- Yazdırma izniniz olmayan dosyaları yazdıramazsınız.

1 USB bağlantı noktasına bir flaş sürücü takın.

Notlar:

- Flaş sürücü takıldığında yazıcının ana ekranında bir flaş sürücü simgesi görüntülenir.
- Flaş sürücüyü yazıcı müdahale gerektiren, örneğin bir kağıt sıkışması durumunda taktığınız takdirde, yazıcı flaş sürücüsünü yoksayar.
- Flaş sürücüyü yazıcı başka yazdırma işlerini işlerken taktığınız takdirde, **Meşgul** mesajı görüntülenir. Bu yazdırma işleri işlendikten sonra, flaş sürücüdeki belgeleri yazdırabilmek için bekletilen işler listesine bakmanız gerekebilir.

Uyarı—Hasar Tehlikesi: Bellek aygıtından yazdırırken, okurken ya da bellek cihazına yazarken yazıcıya veya belirtilen alanda flaş sürücüyü dokunmayın. Veri kaybı oluşabilir.



2 Yazıcının kontrol panelinden, yazdırmak istediğiniz belgeye dokununuz.

3 Yazdırılacak kopya sayısını belirlemek için oklara basın ve sonra **Yazdır**'a dokununuz.

Notlar:

- Belgenin yazdırılması tamamlanana kadar flaş sürücüyü USB bağlantı noktasından çıkarmayın.
- Başlangıç USB menüsü ekranından çıktıktan sonra flaş sürücüyü yazıcıda bıraktığınız takdirde, flaş sürücüdeki dosyaları yazdırmak için ana ekranda **Bekletilen İşler**'e dokununuz.

Yazıcı kontrol panelinden bir yazdırma işini iptal etme

1 Başlangıç ekranında **İşleri İptal Et** öğesine veya tuş takımında düğmesine basın.

2 İptal etmek istediğiniz işe ve ardından öğesine dokununuz.

3 Ana ekrana geri dönmek için tuş takımındaki düğmesine basın.

Tepsileri bağlantılandırma ve bağlantılarını kaldırma

1 Bir Web tarayıcısı açın ve adres alanına yazıcının IP adresini yazın.

Notlar:

- Yazıcının IP adresini yazıcı ana ekranında görüntüleyin. IP adresleri, 123.123.123.123 gibi nokta işareti ile ayrılan dört rakam dizisinden oluşur.
- Bir proxy sunucu kullanıyorsanız, Web sayfasını doğru yüklemek için bir süreliğine devre dışı bırakın.

2 Ayarlar >Kağıt Menü öğesini tıklayın.

3 Bağlantılandırılmakta olduğunuz tepsiler için kağıt boyutu ve tür ayarlarını değiştirin.

- Tepsileri bağlantılandırmak için, tepsinin kağıt boyutu ve tür ayarlarının diğer tepsilerle aynı olduklarından emin olun.
- Tepsilerin bağlantısını kaldırmak için, tepsinin kağıt boyutu veya tür ayarının diğer tepsilerle aynı *olmadığından* emin olun.

4 İlet düğmesini tıklayın.

Not: Kağıt boyutu ve tür ayarlarını, yazıcı kontrol panelini kullanarak da değiştirebilirsiniz. Daha fazla bilgi için, bkz. "[Kağıt boyutunu ve türünü ayarlama](#)", sayfa 4.

Uyarı—Hasar Tehlikesi: Tepsiyeye yüklenen kağıdın yazıcıya atanan kağıt türü adıyla eşleşmesi gerekir. Isıtıcının sıcaklığı belirtilen kağıt türüne göre değişir. Ayarlar düzgün yapılandırılmazsa yazdırma sorunları oluşabilir.

7 inç dokunmatik ekranlı yazıcı modelini kullanma

Yazıcıyı tanıma

Yazıcının kontrol panelini kullanma

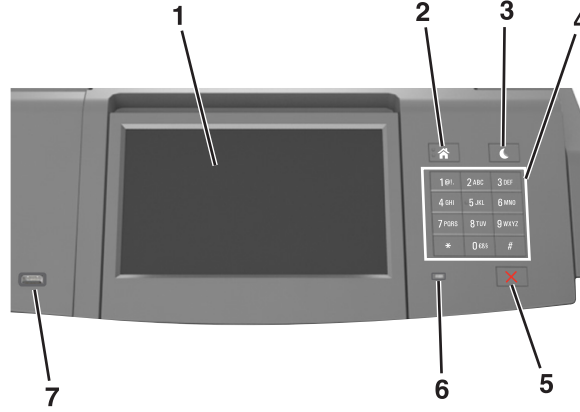

Öge	Bunun için
1	Ekran <ul style="list-style-type: none">• Yazıcının durumunu görüntüleyin.• Yazıcıyı kurun ve çalıştırın.
2	Ana sayfa düğmesi
3	Uyku düğmesi
4	Tuş takımı
5	Durdur veya İptal düğmesi

Öge	Bunun için
6	Gösterge ışığı
7	USB portu

Ana ekranı anlama

Yazıcı açılıp temel ekran gösterildiğinde, ana ekran olarak anılır. Bir eylemi başlatmak için ana ekran düğmelerini ve simgelerini kullanın.

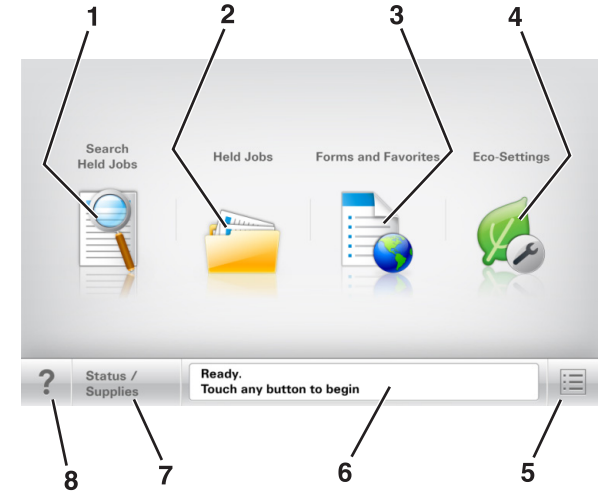

Not: Ana ekranınız, ana ekran özelleştirme ayarlarınıza, yönetici ayarlarına ve etkin yerleşik çözümlere bağlı olarak değişebilir.



Dokunun	Bunun için
1	Bekletilen İşleri Ara
2	Bekletilen İşler
3	Formlar ve Sık Kullanılanlar
4	Ekonomik Ayarlar

Dokunun	Bunun için
5	Menüler Yazıcı menülerine erişin: Not: Bu menüler yalnızca yazıcı Hazır durumundayken kullanılabilir.
6	Durum mesaj çubuğu <ul style="list-style-type: none"> Hazır veya Meşgul gibi geçerli yazıcı durumunu gösterir. Görüntüleme ünitesi az veya Kartuş Az gibi yazıcı durumlarını gösterir. Müdahale mesajlarını ve bunların nasıl temizleneceğini gösterir.
7	Durum/Sarf Malzemeleri <ul style="list-style-type: none"> İşleme devam etmek için yazıcı müdahaleye gerek duyduğunda, bir yazıcı uyarısı veya hata mesajı gösterir. Yazıcı uyarısı veya mesaj ve mesajın nasıl silineceği hakkında daha fazla bilgi görüntüler.
8	İpuçları Yazıcı kontrol panelindeki bağlama duyarlı Yardım bilgilerinin açar.

Özellikler



Özellik	Açıklama
Katılım mesajı uyarısı 	Bir katılım mesajı bir işlevi etkiliyorsa, bu simge görünür ve kırmızı gösterge ışığı yanıp söner.
Uyarı 	Bir hata durumu oluşursa, bu simge görünür.
Yazıcı IP adresi Örnek: 123.123.123.123	Ağ yazıcınızın IP adresi, ana ekranın sol üst köşesinde bulunur ve noktalarla ayrılan dört rakam dizisi olarak görünür. Katıştırılmış Web Sunucusu'na erişirken IP adresini kullanabilirsiniz, böylece fiziksel olarak yazıcının yanında olmasanız da yazıcı ayarlarını görüntüleyebilir ve uzaktan yapılandırabilirsiniz.

Dokunmatik ekran düğmelerini kullanma

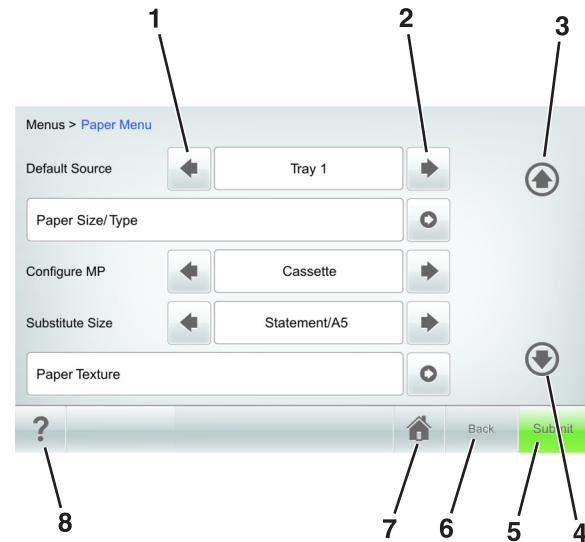



Not: Ana ekranınız, simgeleriniz ve düğmeleriniz ana ekran özelleştirme ayarlarınıza, yönetici ayarlarına ve etkin yerleşik çözümlere bağlı olarak değişebilir.





Dokunun	Bunun için
1	Sol ok  Sola kaydırır.
2	Sağ ok  Sağa kaydırır.
3	Yukarı ok  Yukarı kaydırır.
4	Aşağı ok  Aşağı kaydırır.
5	Gönder Yazıcı ayarlarında yapılan değişiklikleri gönderir.
6	Geri Önceki ekrana geri döner.

Dokunun	Bunun için
7	Ana  Ana ekrana dönün.
8	İpuçları  Yazıcı kontrol panelindeki bağlama duyarlı Yardım iletişim kutusunu açar.

Diğer dokunmatik düğmeler

Dokunun	Bunun için
Kabul 	Ayarları kaydedin.
İptal 	<ul style="list-style-type: none"> Bir eylemi veya seçimi iptal eder. Ekrandan çıkın ve değişiklikleri kaydetmeden bir önceki ekrana geri dönün.
Artır 	Daha yüksek bir değer seçer.
Azalt 	Daha düşük bir değer seçer.
Çıkış 	Geçerli ekrandan çıkar.

Dokunun	Bunun için
Arama 	Geçerli olarak bekletilen işleri arayın.
Uyarı 	Bir uyarı veya hata mesajı görüntüler.

Kağıt boyutunu ve türünü ayarlama

Ana ekrandan şuraya gidin:

 >Kağıt Menüsü >Kağıt Boyutu/Türü > tepsiyi seçin > kağıt boyutunu ve türünü seçin >Gönder

Notlar:

- Kağıt boyutu, çok amaçlı besleyici dışında her tepside kağıt kılavuzlarının konumuna göre otomatik olarak ayarlanır.
- Çok amaçlı besleyicinin kağıt boyutu, Kağıt Boyutu menüsünden elle ayarlanmalıdır.
- Kağıt türünün düz kağıt içermeyen tüm tepsi için elle ayarlanması gerekir.

Universal kağıt ayarlarını yapılandırma

Universal kağıt boyutu yazıcı menülerinde bulunmayan kağıt boyutlarına yazdırmanızı sağlayan kullanıcı-tanımlı bir ayardır.

Notlar:

- Desteklenen en küçük Universal (Evrensel) boyutu, tek yüze yazdırma için 70 x 127 mm (2,76 x 5 inç) ve iki taraflı (önlü arkalı) yazdırma için 105 x 148 mm (4,13 x 5,83 inç) boyutlarıdır.
- Tek yüze ve iki taraflı yazdırma için desteklenen en büyük Universal (Evrensel) boyutu 216 x 356 mm (8,5 x 14 inç) boyutudur.
- Yazıcı, genişliği 210 mm'den (8,3 inç) az olan kağıtlara yazdırırken en iyi yazdırma performansını sağlamak için bir süre sonra düşük hızda yazdırabilir.

1 Ana ekrandan şuraya gidin:

 >Kağıt Menüsü >Universal Kurulum >Ölçü Birimleri > bir ölçü birimi seçin

- 2 **Dikey Genişliği** veya **Dikey Yüksekliği** düğmesine dokununuz.
- 3 Genişliği ve boyutu seçin ve ardından **Gönder** düğmesine dokununuz.

Toner koyuluğunu ayarlama

1 Bir Web tarayıcısı açın ve adres alanına yazıcının IP adresini yazın.

Notlar:

- Yazıcının IP adresini yazıcı ana ekranında görüntüleyin. IP adresleri, 123.123.123.123 gibi nokta işareti ile ayrılan dört rakam dizisinden oluşur.
- Bir proxy sunucu kullanıyorsanız, Web sayfasını doğru yüklemek için bir süreliğine devre dışı bırakın.

2 **Ayarlar >Yazdırma Ayarları >Kalite Menüsü >Toner Koyuluğu** seçeneğini tıklayın.

3 Toner koyuluğunu ayarlayın ve **İlet**'i tıklayın.

Yazıcının kontrol panelini kullanarak

1 Ana ekrandan, şuraya gidin:

 >Ayarlar >Yazdırma Ayarları >Kalite Menüsü >Toner Koyuluğu

2 Ayarı yapın ve **İlet** düğmesine dokununuz.

Desteklenen flaş sürücüler ve dosya türleri

Notlar:

- Yüksek hızlı USB flaş sürücülerinin tam hız standartlarını desteklemesi gerekir. Düşük hızlı USB aygıtları desteklenmez.
- USB flaş sürücülerini FAT (Dosya Ayırma Tabloları) sistemini desteklemelidir. NTFS (Yeni Teknoloji Dosya Sistemi) veya başka bir dosya sistemiyle biçimlendirilen aygıtlar desteklenmez.

Önerilen flaş sürücüler	Dosya türü
Çoğu flaş sürücü aygıtı yazıcıyla birlikte kullanım için test edilmiş ve onaylanmıştır. Daha fazla bilgi için yazıcıyı satın aldığınız yere başvurun.	Belgeler: • .pdf • .xps Görüntüler: • .dcm • .gif • .jpeg veya .jpg • .bmp • .pcx • .tiff veya .tif • .png • .fls

Bir flaş sürücüden yazdırma

Notlar:

- Şifrelenmiş bir PDF dosyasını yazdırmadan önce, yazıcı kontrol panelinden dosya parolasını yazmanız gerekir.
- Yazdırma izniniz olmayan dosyaları yazdıramazsınız.

1 USB bağlantı noktasına bir flaş sürücü takın.

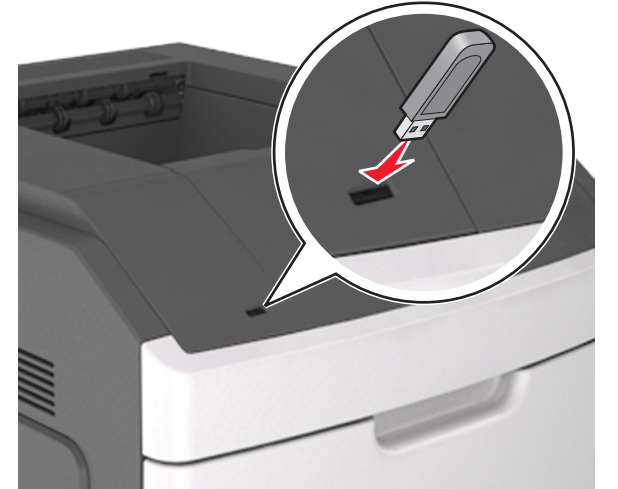

Notlar:

- Flaş sürücü takıldığında yazıcının ana ekranında bir flaş sürücü simgesi görüntülenir.

- Flaş sürücüyü yazıcı müdahale gerektirirken, örneğin bir kağıt sıkışması durumunda taktığınız takdirde, yazıcı flaş sürücüsünü yoksayar.
- Flaş sürücüyü yazıcı başka yazdırma işlerini işlerken taktığınız takdirde, **Meşgul** mesajı görüntülenir. Bu yazdırma işleri işlendikten sonra, flaş sürücüdeki belgeleri yazdırabilmek için bekletilen işler listesine bakmanız gerekebilir.

Uyarı—Hasar Tehlikesi: Bellek aygıtından yazdırırken, okurken ya da bellek aygıtına yazarken USB kablosuna, kablosuz ağ bağdaştırıcısına, konektörlere, bellek aygıtına ya da yazıcıda belirtilen diğer alanlara dokunmayın. Veri kaybı oluşabilir.



- 2 Yazıcının kontrol panelinden, yazdırmak istediğiniz belgeye dokunun.
- 3 Yazdırılacak kopya sayısını belirlemek için oklara basın ve sonra **Yazdır**'a dokunun.

Notlar:

- Belgenin yazdırılması tamamlanana kadar flaş sürücüyü USB bağlantı noktasından çıkarmayın.
- Başlangıç USB menüsü ekranından çıktıktan sonra flaş sürücüyü yazıcıda bıraktığınız takdirde, flaş sürücüdeki dosyaları yazdırmak için ana ekranda **Bekletilen İşler**'e dokunun.

Yazıcı kontrol panelinden bir yazdırma işini iptal etme

- 1 Yazıcı kontrol panelindeki **İşi İptal Et** düğmesine dokunun veya klavyedeki **X** düğmesine basın.
- 2 İptal etmek istediğiniz yazdırma işine ve ardından **Seçilen İşleri Sil** öğesine dokunun.

Not: Tuş takımında **X** öğesine basarsanız, **Devam Et** düğmesine basarak ana ekrana geri dönün.

Tepsileri bağlantılandırma ve bağlantılarını kaldırma

- 1 Bir Web tarayıcısı açın ve adres alanına yazıcının IP adresini yazın.

Notlar:

- Yazıcının IP adresini yazıcı ana ekranında görüntüleyin. IP adresleri, 123.123.123.123 gibi nokta işareti ile ayrılan dört rakam dizisinden oluşur.
- Bir proxy sunucu kullanıyorsanız, Web sayfasını doğru yüklemek için bir süreliğine devre dışı bırakın.

- 2 **Ayarlar >Kağıt Menüsü** öğesini tıklatın.
- 3 Bağlantılandırmakta olduğunuz tepsiler için kağıt boyutu ve tür ayarlarını değiştirin.
 - Tepsileri bağlantılandırmak için, tepsinin kağıt boyutu ve tür ayarlarının diğer tepsilerle aynı olduklarından emin olun.
 - Tepsilerin bağlantısını kaldırmak için, tepsinin kağıt boyutu veya tür ayarının diğer tepsilerle aynı *olmadığından* emin olun.
- 4 **İlet** düğmesini tıklatın.

Not: Kağıt boyutu ve tür ayarlarını, yazıcı kontrol panelini kullanarak da değiştirebilirsiniz. Daha fazla bilgi için, bkz. "[Kağıt boyutunu ve türünü ayarlama](#)", [sayfa 8](#).

Uyarı—Hasar Tehlikesi: Tepsiyeye yüklenen kağıdın yazıcıya atanan kağıt türü adıyla eşleşmesi gerekir. Isıtıcının sıcaklığı belirtilen kağıt türüne göre değişir. Ayarlar düzgün yapılandırılmazsa yazdırma sorunları oluşabilir.

Ana ekran uygulamalarını ayarlama ve kullanma

Not: Bu bölüm sadece 4,3 ve 7 inç dokunmatik ekranlı yazıcı modellerinde geçerlidir.

Yazıcının IP adresini bulma

Not: Yazıcının bir ağa veya bir yazdırma sunucusuna bağlı olduğundan emin olun.

Yazıcının IP adresini şu yollarla bulabilirsiniz:

- Yazıcının ana ekranında sol üst köşeden.
- Ağ/Bağlantı Noktaları menüsünde TCP/IP bölümünden.
- Bir ağ kurulum sayfası veya menü ayarları sayfası yazdırarak ve sonra bilgiyi TCP/IP bölümünde bularak.

Not: IP adresi, 123.123.123.123 gibi nokta işareti ile ayrılan dört rakam dizisinden oluşur.

Bilgisayarın IP adresini bulma

Windows kullanıcıları için

- 1 Komut istemini açmak için Çalıştır iletişim kutusuna **cmd** yazın.
- 2 **ipconfig** yazın ve ardından IP adresini arayın.

Macintosh kullanıcıları için

- 1 Apple menüsünde Sistem Tercihleri'nden, **Ağ**'ı seçin.
- 2 Bağlantı tipinizi seçin ve ardından **Gelişmiş >TCP/IP**'yi tıklatın.
- 3 IP adresi'ni arayın.

Yerleşik Web Sunucusu'na erişme

Yerleşik Web Sunucusu, yazıcının yanında olmadığı anda bile yazıcı ayarlarını uzaktan görüntülemenizi ve yapılandırmanızı sağlayan yazıcı Web sayfasıdır.

- 1 Yazıcının IP adresini alın:
 - Yazıcı kontrol paneli ana ekranından
 - Ağ/Bağlantı Noktaları menüsünde TCP/IP bölümünden

- Bir ağ kurulum sayfası veya menü ayarları sayfası yazdırarak ve sonra bilgiyi TCP/IP bölümünde bularak

Not: IP adresi, **123.123.123.123** gibi nokta işareti ile ayrılan dört rakam dizisinden oluşur.

2 Bir Web tarayıcısı açın ve adres alanına yazıcının IP adresini yazın.

3 **Enter** tuşuna basın.

Not: Bir proxy sunucu kullanıyorsanız, Web sayfasını doğru yüklemek için bir süreliğine devre dışı bırakın.

Ana ekranı özelleştirme

1 Bir Web tarayıcısı açın ve adres alanına yazıcının IP adresini yazın.

Not: Yazıcının IP adresini yazıcı ana ekranında görüntüleyin. IP adresleri, 123.123.123.123 gibi nokta işareti ile ayrılan dört rakam dizisinden oluşur.

2 Aşağıdakilerden birini veya daha fazlasını uygulayın:

- Temel yazıcı işlevlerinin simgelerini gösterir veya gizler.
 - Sırasıyla **Ayarlar > Genel Ayarlar > Ana ekranın özelleştirilmesi** öğelerini tıklayın.
 - Yazıcı ana ekranında görünmesini istediğiniz simgeleri belirlemek için onay kutularını seçin.

Not: Bir simgenin yanındaki onay kutusunu temizlerseniz, bu simge ana ekranda görünmez.

- **İlet** düğmesini tıklayın.
- Bir uygulamanın simgesini özelleştirir. Daha fazla bilgi için ["Ana ekran uygulamaları hakkında bilgi bulma"](#), sayfa 10 veya uygulama ile birlikte gelen belgelere başvurun.

Ana ekran uygulamalarını etkinleştirme

Ana ekran uygulamaları hakkında bilgi bulma

Yazıcınız önceden yüklenmiş ana ekran uygulamalarıyla birlikte gelir. Bu uygulamaları kullanmadan önce, Yerleşik Web Sunucusunu kullanarak bu uygulamaları etkinleştirip kurun. Yerleşik Web Sunucusuna erişim hakkında daha fazla bilgi için bkz. ["Yerleşik Web Sunucusu'na erişme"](#), sayfa 9.

Ana ekran uygulamalarının yapılandırılması ve kullanılması hakkında ayrıntılı bilgi için, yazıcıyı satın aldığınız yerde görüşün.

Arka Plan ve Boşta Ekranı'nı kullanma

Bunu kullanın	Bunun için
	Yazıcı ana ekranınızın arka planını ve boşta ekranını özelleştirin.

Ana ekrandan, şuraya gidin:

Arka Planı Değiştir > kullanılacak arka planı seçin ve ardından **>Uygula**'yı seçin

Formlar ve Sık Kullanılanlar'ı Ayarlama

Bunu kullanın	Bunun için
	Sık kullanılan çevrimiçi formları doğrudan yazıcı ana ekranından hızla bulur ve yazdırır. Not: Yazıcının, yer iminin depolandığı ağ klasörüne, FTP sitesine veya Web sitesine erişim izni olması gerekir. Yer iminin depolandığı bilgisayardan, bilgisayarın en azından <i>okuma</i> erişimi olmasına izin vermek için paylaşım, güvenlik ve güvenlik duvarı ayarlarını kullanın. Yardım için işletim sistemi-nizle birlikte verilen belgelere de başvurabilirsiniz.

1 Bir Web tarayıcısı açın ve adres alanına yazıcının IP adresini yazın.

Not: Yazıcının IP adresini yazıcı ana ekranında görüntüleyin. IP adresleri, 123.123.123.123 gibi nokta işareti ile ayrılan dört rakam dizisinden oluşur.

2 **Ayarlar > Uygulamalar > Uygulama Yönetimi > Formlar ve Sık Kullanılanlar'**ı tıklayın.

3 **Ekle**'yi tıklayın ve sonra ayarları özelleştirin.

Notlar:

- Ayarın açıklaması için fareyi her bir alanın yanındaki yardım içeriğinin üzerine getirin.

- Yer iminin konum ayarının doğru olduğundan emin olmak için yer iminin bulunduğu ana bilgisayarın doğru IP adresini yazın. Ana bilgisayarın IP adresini edinme hakkında daha fazla bilgi için bkz. ["Bilgisayarın IP adresini bulma"](#), sayfa 9.
- Yazıcının, yer iminin bulunduğu klasöre erişim hakları olduğundan emin olun.

4 **Uygula**'yı tıklayın.

Uygulamayı kullanmak için ana ekranda **Formlar ve Sık Kullanılanlar** seçeneğine dokunup form kategorilerinde dolaşabileceğiniz gibi form numarasına, adına veya açıklamasına göre de form arayabilirsiniz.

Ekonomik Ayarlar'ı anlama

Bunu kullanın	Bunun için
	Yazıcınızın çevreye karşı etkisini azaltmanıza yardımcı olacak enerji tüketimi, gürültü, toner ve kağıt kullanımı ayarlarını yönetin.

Uzak Operatör Paneli'ni Kurma

Bu uygulama, yazıcının yanında olmasanız bile yazıcı kontrol paneliyle etkileşim kurmanızı sağlar. Bilgisayarınızın ekranından yazıcı durumunu görebilir, bekletilen yazdırma işlerini serbest bırakabilir, yer imleri oluşturabilir ve yazdırma ile ilgili diğer görevleri yapabilirsiniz.

1 Bir Web tarayıcısı açın ve adres alanına yazıcının IP adresini yazın.

Not: Yazıcının IP adresini yazıcı ana ekranında görüntüleyin. IP adresleri, 123.123.123.123 gibi nokta işareti ile ayrılan dört rakam dizisinden oluşur.

2 **Ayarlar > Uzak Operatör Paneli Ayarları'**ni tıklayın.

3 **Etkinleştir** onay kutusunu seçin ve ayarları özelleştirin.

4 **Gönder** düğmesini tıklayın.

Uygulamayı kullanmak için, **Uzak Operatör Paneli > VNC Uygulamasını Başlat'**ı tıklayın.

Yapılandırmayı gönderme veya alma

Yapılandırma ayarlarını metin dosyasına verip, daha sonra ayarları diğer yazıcılara uygulamak için bu dosyayı alabilirsiniz.

- 1 Bir Web tarayıcısı açın ve adres alanına yazıcının IP adresini yazın.

Not: Yazıcının IP adresini yazıcı ana ekranında görüntüleyin. IP adresleri, 123.123.123.123 gibi nokta işareti ile ayrılan dört rakam dizisinden oluşur.

- 2 Bir uygulamanın yapılandırmasını vermek ya da almak için şunları yapın:

- a **Ayarlar >Uygulamalar >Uygulama Yönetimi**'ni tıklayın.
- b Yüklü uygulamalar listesinden, yapılandırmak istediğiniz uygulamanın adını tıklayın.
- c **Yapılandır**'ı tıklayın ve sonra aşağıdakilerden birini yapın:

- Yapılandırmayı bir dosyaya vermek için, **Ver** ögesini tıklayın ve sonra yapılandırma dosyasını kaydetmek için bilgisayar ekranındaki yönergeleri izleyin.

Notlar:

- Yapılandırma dosyasını kaydederken, benzersiz bir dosya adı yazabilir veya varsayılan adı kullanabilirsiniz.
- "JVM Bellek Dolu" hatası oluşursa, yapılandırma dosyası kaydedilene kadar verme işlemi tekrar edin.

- Yapılandırmayı bir dosyadan almak için, **Al** ögesini tıklayın ve daha önce yapılandırılmış bir yazıcıdan verilen kayıtlı yapılandırma dosyasına gidin.

Notlar:

- Yapılandırma dosyasını almadan önce önizleme yapmayı seçebilir veya doğrudan yükleyebilirsiniz.
- Zaman aşımı oluşursa ve boş bir ekran görünürse, Web tarayıcısını yenileyip **Uygula**'yı tıklayın.

- 3 Birden çok uygulamanın yapılandırmasını vermek ya da almak için şunları yapın:

- a **Ayarlar >Al/Ver**'i tıklayın.

- b Aşağıdakilerden birini yapın:

- Bir yapılandırma dosyasını vermek için, **Yerleşik Çözümler Ayar Dosyasını Ver** ögesini tıklayın ve sonra yapılandırma dosyasını kaydetmek için bilgisayar ekranındaki yönergeleri izleyin.
- Bir yapılandırma dosyasını almak için şunları yapın:

- 1 **Yerleşik Çözümler Ayar Dosyasını Al >Dosya Seç** ögesini tıklayın ve daha önce yapılandırılmış bir yazıcıdan verilen kayıtlı yapılandırma dosyasına gidin.
- 2 **İlet** düğmesini tıklayın.

Yazdırma

Bir belge yazdırma

- 1 Yazıcı kontrol panelinden, kağıt türü ve boyutunu yüklenen kağıtla eşleşecek şekilde ayarlayın.
- 2 Yazdırma işini gönderin:

Windows kullanıcıları için

- a Bir belge açıkken, **File >Print** (Dosya, Yazdır) öğelerini tıklayın.
- b **Özellikler, Tercihler, Seçenekler** veya **Ayarlar** ögesini tıklayın.
- c Gerekirse, ayarları değiştirin.
- d **Tamam >Yazdır** öğelerini tıklayın.

Macintosh kullanıcıları için

- a Sayfa Ayarları iletişim kutusundaki ayarları özelleştirin:
 - 1 Belge açıkken, **Dosya >Sayfa Ayarları**'ni seçin.
 - 2 Bir kağıt boyutu seçin veya yüklenen kağıda uygun özel bir boyut oluşturun.
 - 3 **Tamam** düğmesini tıklayın.
- b Yazdır iletişim kutusundaki ayarları özelleştirin:
 - 1 Bir belge açıkken, **Dosya > Yazdır** menü öğelerini seçin.
Gerekliyse, daha fazla seçenek için açıklama üçgenine tıklayın.
 - 2 Gerekirse, yazdırma seçenekleri açılır menülerinden ayarları atayın.

Not: Belirli bir kağıt türüne yazdırmak için, kağıt türü ayarını yüklenen kağıtla aynı olacak şekilde değiştirin veya doğru tepsi ya da besleyiciyi seçin.

- 3 **Yazdır** düğmesini tıklayın.

Bilgisayardan bir yazdırma işi iptal etme

Windows kullanıcıları için

- 1 Yazıcılar klasörünü açın ve yazıcınızı seçin.
- 2 Yazdırma kuyruğundan, iptal etmek istediğiniz yazdırma işini seçin ve ardından silin.

Macintosh kullanıcıları için

- 1 Apple menüsündeki Sistem Tercihleri bölümünden yazıcınıza gidin.
- 2 Yazdırma kuyruğundan, iptal etmek istediğiniz yazdırma işini seçin ve ardından silin.

Kağıt ve özel ortam yükleme

250 veya 550 yapraklık tepsiye kağıt yükleme



DİKKAT—YARALANMA TEHLİKESİ: Donanımın arızalanma riskini azaltmak için her tepsiyi ayrı ayrı yükleyin. Diğer tüm tepsileri kullanılmadıkları sürece kapalı tutun.

- 1 Tepsiyi dışarı doğru çekin.

Notlar:

- Folio, legal veya Oficio boyutunda kağıt yüklerken, tepsiyi hafifçe kaldırın ve ardından tamamen dışarı çekin.
- Tepsileri bir iş yazdırılırken veya ekranda **Meşgul** görüntülenirken çıkarmayın. Aksi takdirde kağıt sıkışabilir.

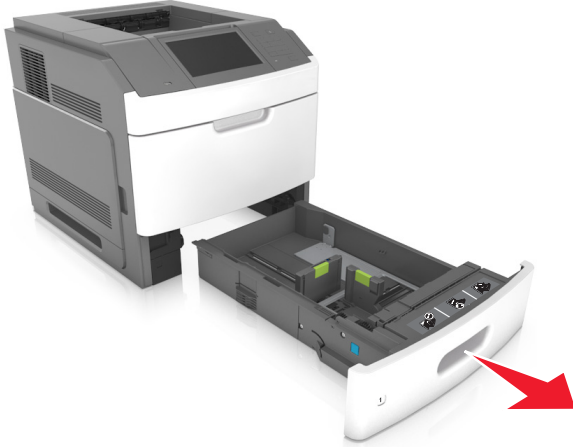

2 Genişlik kılavuzunu yerine *kilitlenene* kadar yüklenen kağıt boyutu konumuna doğru sıkıştırın ve kaydırın.

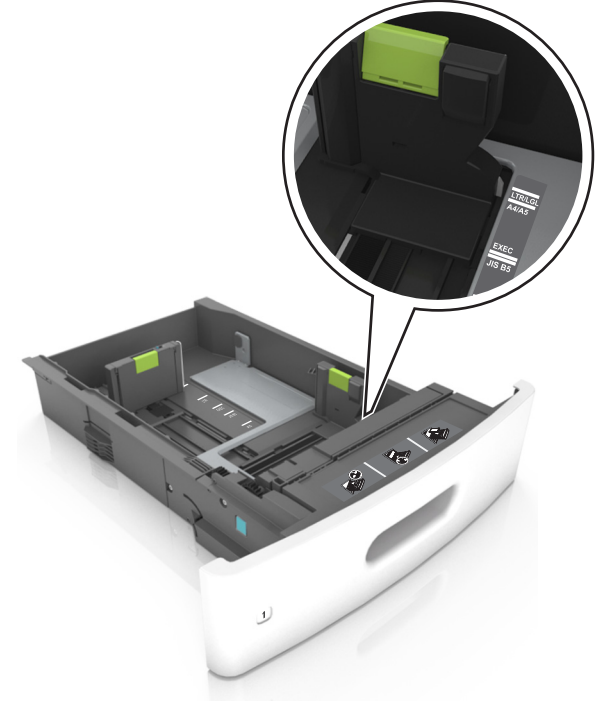
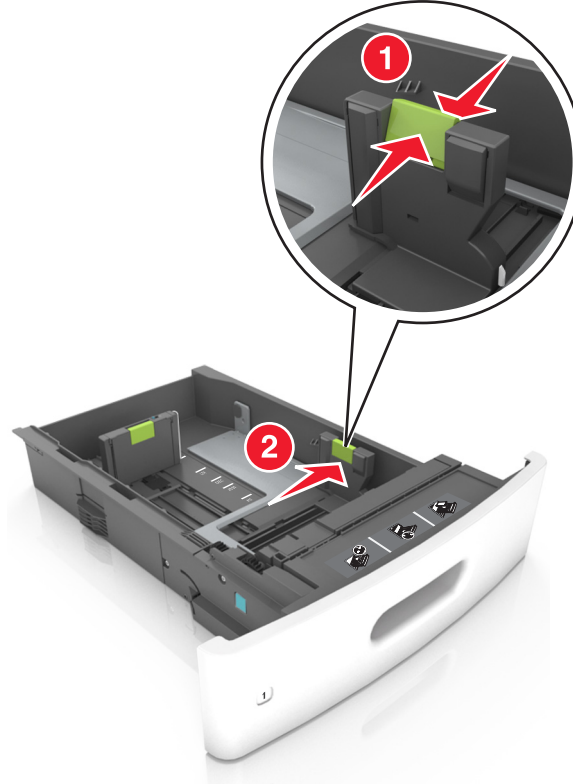

Not: Kılavuzların konumunu ayarlamayla ilgili yardım için tepsinin altındaki kağıt boyutu göstergelerini kullanın.

- 3 Uzunluk kılavuzunu açın ve kılavuzu yüklediğiniz kağıt boyutunun konumuna doğru sıkıştırın ve kaydırın.

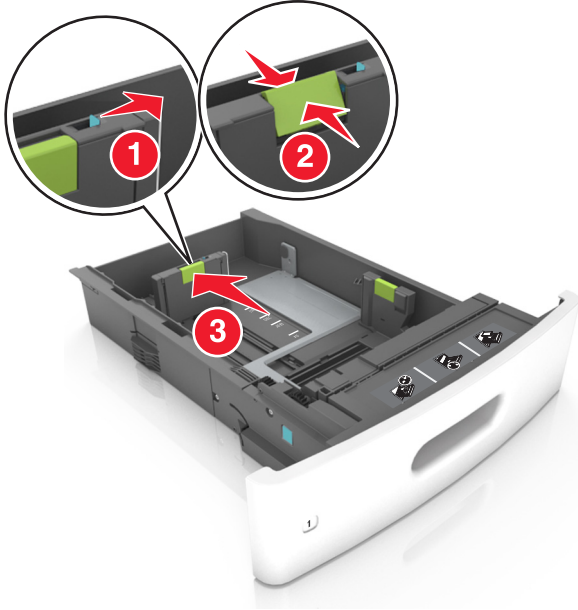

Notlar:

- Uzunluk kılavuzunu tüm kağıt boyutlarına için kilitleyin.
- Kılavuzların konumunu ayarlamayla ilgili yardım için tepsinin altındaki kağıt boyutu göstergelerini kullanın.

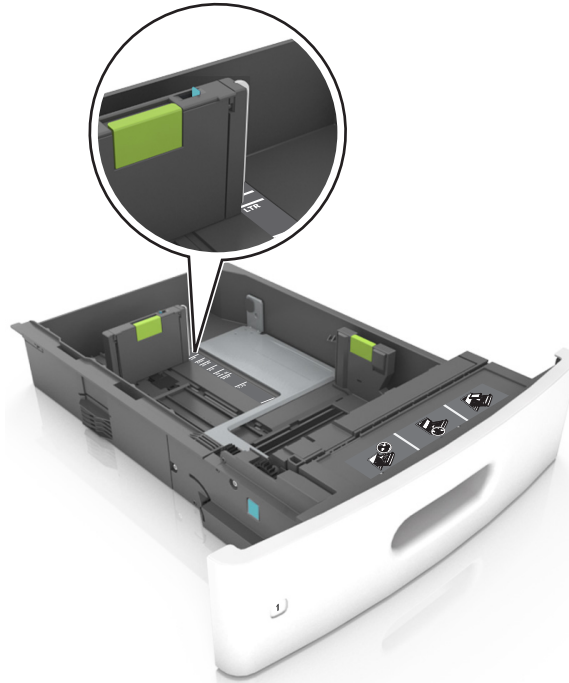

- 4 Kağıtları ileri geri esnetip gevşetin ve ardından havalandırın. Kağıtları katlamayın veya buruşturmayın. Kenarları düz bir yüzeyde düzleştirin.

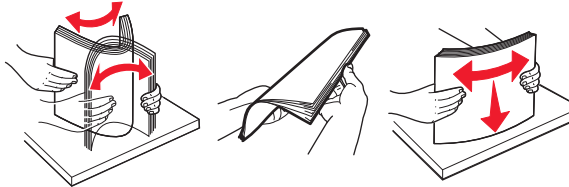

- 5 Kağıt istifini yazdırılacak yüzü aşağı dönük şekilde yükleyin.

Not: Kağıdın veya zarfın doğru yüklendiğinden emin olun.

- İsteğe bağlı bir zımbalı tutucunun takılı olup olmamasına göre antetli kağıdı yüklemenin farklı yolları bulunmaktadır.

İsteğe bağlı bir zımbalı tutucu olmadan	İsteğe bağlı bir zımbalı tutucu ile birlikte
<p>Tek taraflı yazdırma</p>	<p>Tek taraflı yazdırma</p>
<p>Çift taraflı yazdırma</p>	<p>Çift taraflı yazdırma</p>

- Zimba tutucu ile birlikte kullanmak üzere delikli kağıt yüklüyorsanız, kağıdın uzun kenarındaki deliklerin tepsinin sağ tarafına geldiğinden emin olun.

Tek taraflı yazdırma	Çift taraflı yazdırma
<p>Tek taraflı yazdırma</p>	<p>Çift taraflı yazdırma</p>

Not: Kağıdın uzun kenarındaki delikler tepsinin sol kenarındaysa bir sıkışma oluşabilir.

- Kağıdı tepsiye kaydırarak yerleştirmeyin. Kağıdı şekilde gösterildiği gibi yükleyin.



- Zarf yüklerken, kapak tarafının yukarı baktığından ve zarfların tepsinin sol tarafında olduğundan emin olun.

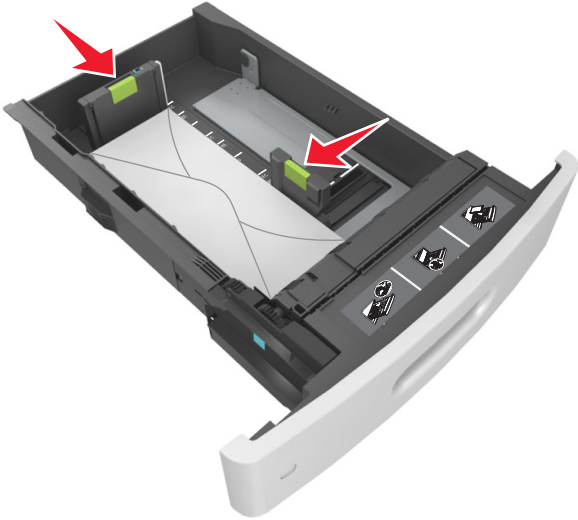

- Kağıdın maksimum kağıt doldurma göstergesi olan koyu çizginin aşağısında olduğundan emin olun.



Uyarı—Hasar Tehlikesi: Tepsiyi aşırı doldurma kağıt sıkışmalarına neden olabilir.

- Stok kartı, etiketler veya diğer özel ortam türlerini kullanırken, kağıdın alternatif kağıt doldurma göstergesi olan kesikli çizginin aşağısında olduğundan emin olun.



- 6 Özel ve Universal boyutta kağıtlar için kağıt kılavuzlarını destenin kenarlarına hafifçe degecek şekilde ayarlayıp uzunluk kılavuzunu kilitleyin.

7 Tepsiyi takın.



8 Yazıcı kontrol panelinden, Kağıt menüsündeki kağıt boyutunu ve kağıt türünü tepsiyeye yüklenen kağıtla eşleşecek şekilde ayarlayın.

Not: Kağıt sıkışıklıklarını ve yazdırma kalitesi sorunlarını önlemek için doğru kağıt boyutunu ve türünü ayarlayın.

2100 yapraklık tepsiyeye kağıt yerleştirme

⚠ DİKKAT—YARALANMA TEHLİKESİ: Donanımın arızalanma riskini azaltmak için her tepsiyi ayrı ayrı yükleyin. Diğer tüm tepsileri kullanılmadıkları sürece kapalı tutun.

- 1 Tepsiyi dışarı doğru çekin.
- 2 Genişlik ve uzunluk kılavuzlarını ayarlayın.

A5 boyutlu kağıt yükleme

a Genişlik kılavuzunu yukarı çekip A5 kağıdı konumuna kaydırın.

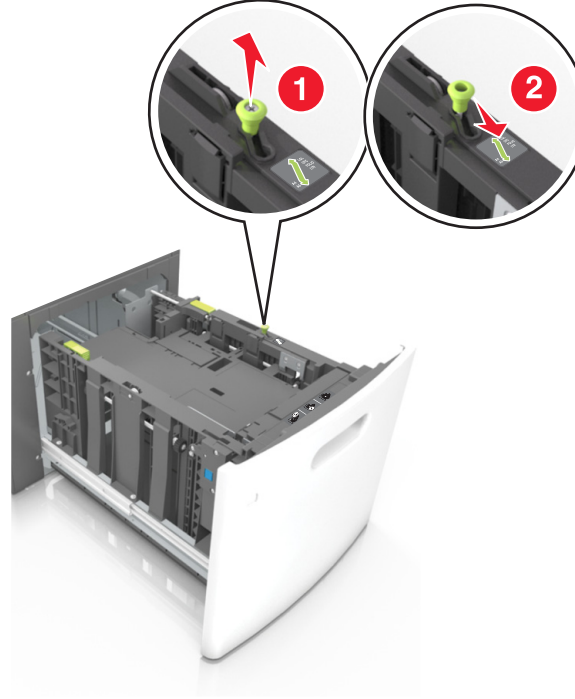

b Uzunluk kılavuzunu sıkıştırın ve yerine *kilitlene*ne kadar A5 kağıt konumuna doğru kaydırın.

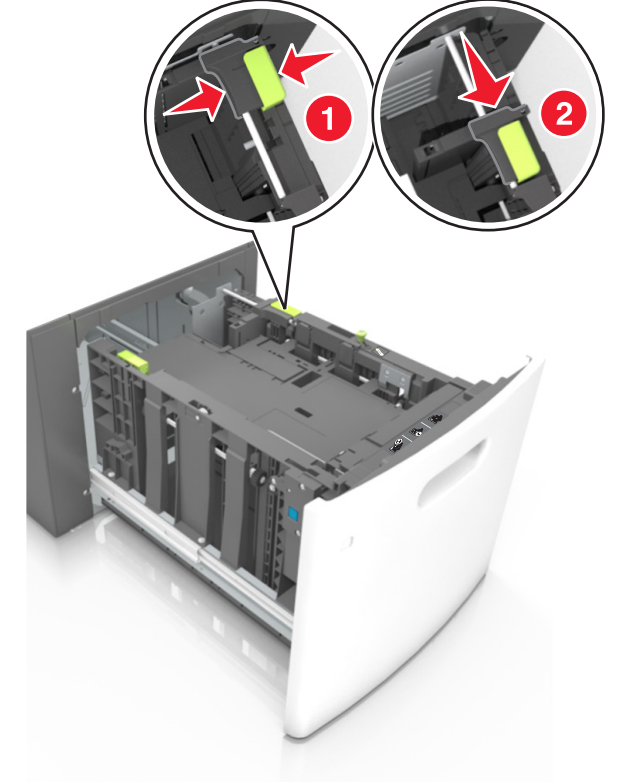

c A5 uzunluk kılavuzunu tutucusundan çıkarın.

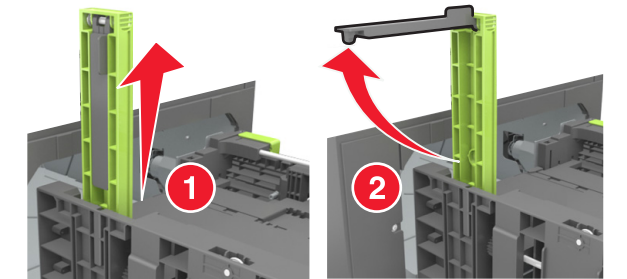

d A5 uzunluk kılavuzunu kendi yuvasına takın.

Not: Yerine *kilitlenince*ye kadar A5 uzunluk kılavuzuna bastırın.

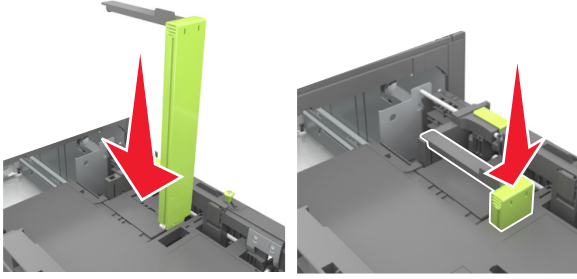

A4, letter, legal, oficio ve folio boyutunda kağıt yükleme

- a Genişlik kılavuzunu yukarı çekin ve yüklenen kağıt boyutu için doğru konuma kaydırın.

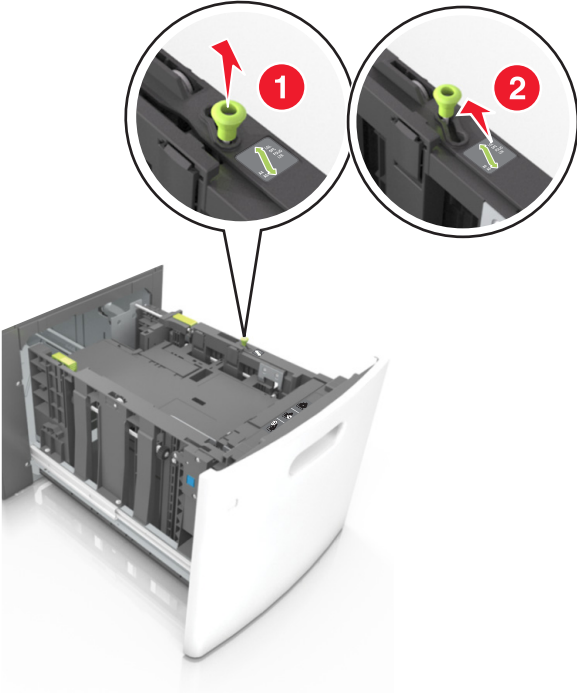

- b A5 uzunluk kılavuzu hala takılıysa yerinden çıkarın. A5 uzunluk kılavuzu takılı değilse d adımına geçin.

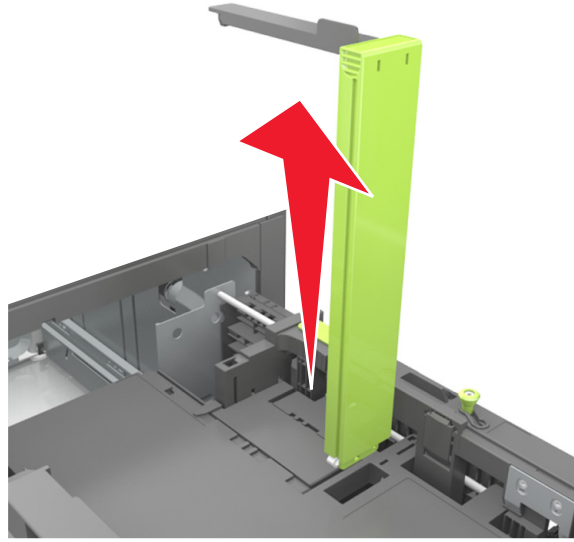

- c A5 uzunluk kılavuzunu tutucusuna yerleştirin.

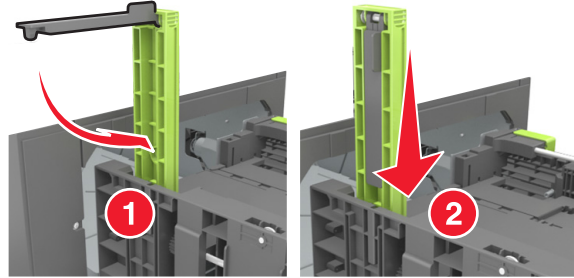

- d Uzunluk kılavuzunu sıkıştırın ve yerine *kilitlenene* kadar yüklenen kağıt boyutu konumuna doğru kaydırın.

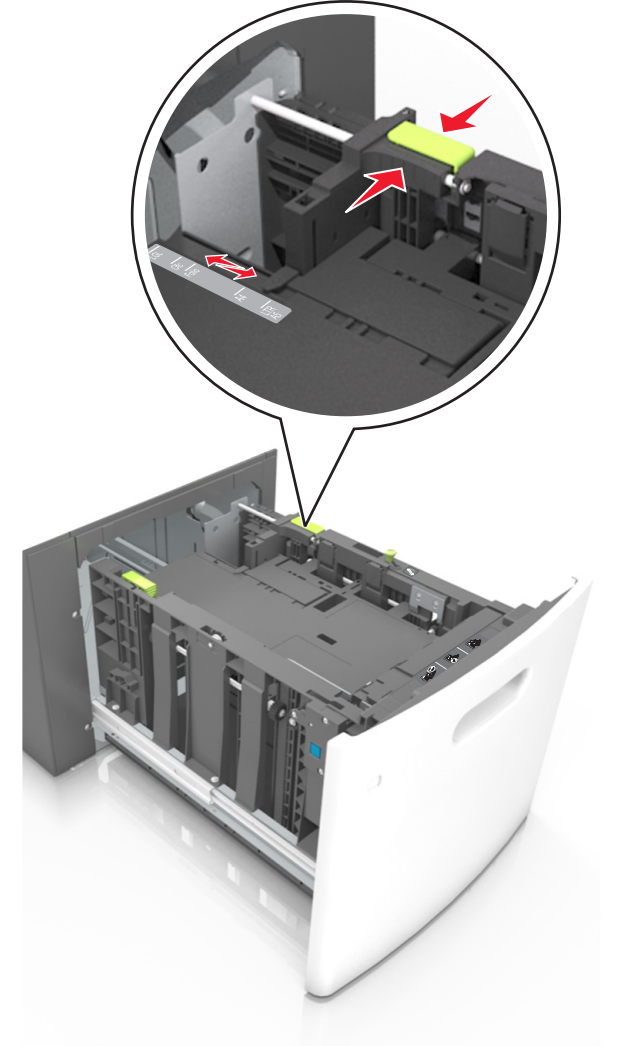

- 3 Kağıtları ileri geri esnetip gevşetin ve ardından havalandırın. Kağıtları katlamayın veya buruşturmayın. Kenarları düz bir yüzeyde düzleştirin.

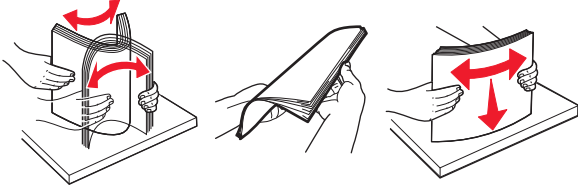

- 4 Kağıt istifini yazdırılacak yüzü aşağı dönük şekilde yükleyin.

Not: Kağıdın düzgün yüklendiğinden emin olun.

- İsteğe bağlı bir zımbalı tutucunun takılı olup olmamasına göre antetli kağıdı yüklemenin farklı yolları bulunmaktadır.

İsteğe bağlı bir zımbalı tutucu olmadan	İsteğe bağlı bir zımbalı tutucu ile birlikte
 <p>Tek taraflı yazdırma</p>	 <p>Tek taraflı yazdırma</p>
 <p>Çift taraflı yazdırma</p>	 <p>Çift taraflı yazdırma</p>

- Zımba tutucu ile birlikte kullanmak üzere delikli kağıt yüklüyorsanız, kağıdın uzun kenarındaki deliklerin tepsinin sağ tarafına geldiğinden emin olun.



Not: Kağıdın uzun kenarındaki delikler tepsinin sol kenarındaysa bir sıkışma oluşabilir.

- Kağıdın maksimum kağıt doldurma göstergesinin aşağısında olduğundan emin olun.

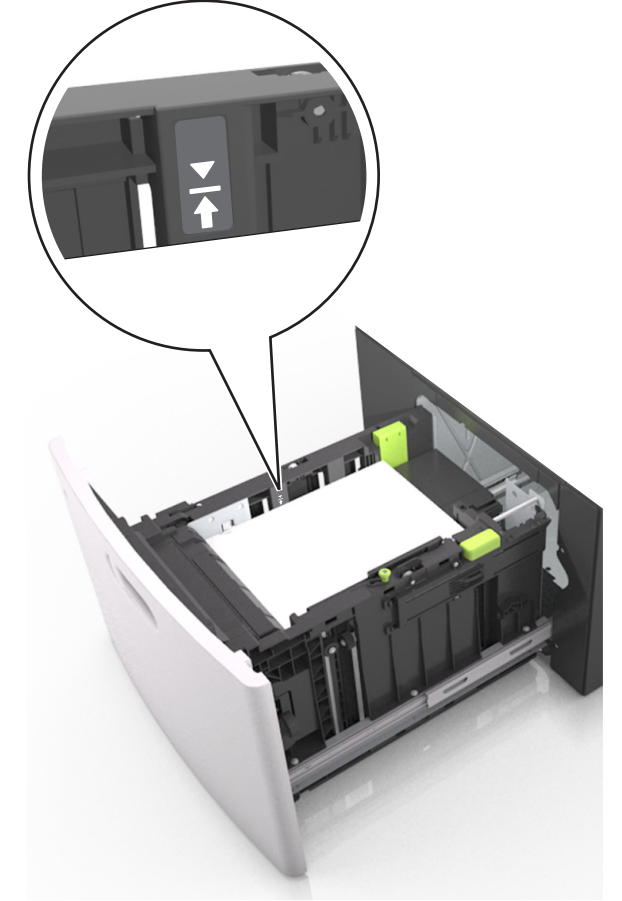

Uyarı—Hasar Tehlikesi: Tepsiyi aşırı doldurma kağıt sıkışmalarına neden olabilir.

- 5 Tepsiyi takın.

Not: Tepsiyi yerine takarken kağıt istifine bastırın.

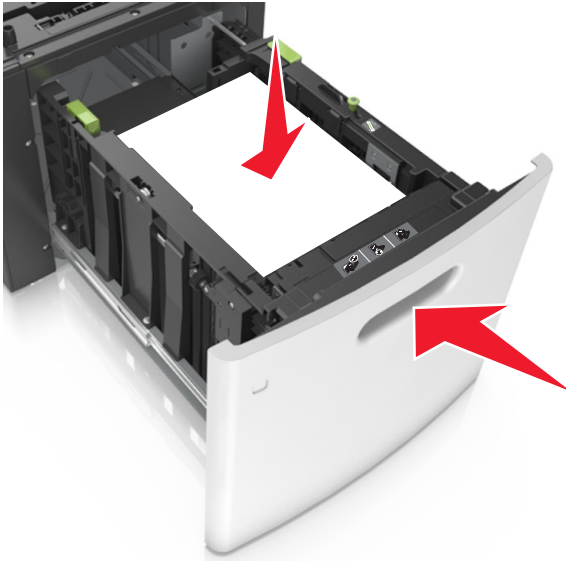

6 Yazıcı kontrol panelinden, Kağıt menüsündeki kağıt boyutu ve türünü yüklenen kağıtla eşleştirecek şekilde ayarlayın.

Not: Kağıt sıkışıklıklarını ve yazdırma kalitesi sorunlarını önlemek için doğru kağıt boyutunu ve türünü ayarlayın.

Çok amaçlı besleyiciye ortam yükleme

1 Çok amaçlı besleyicinin kapağını aşağı çekin.

Not: Çok amaçlı besleyiciyi bir iş yazdırılırken açmayın veya kapatmayın.

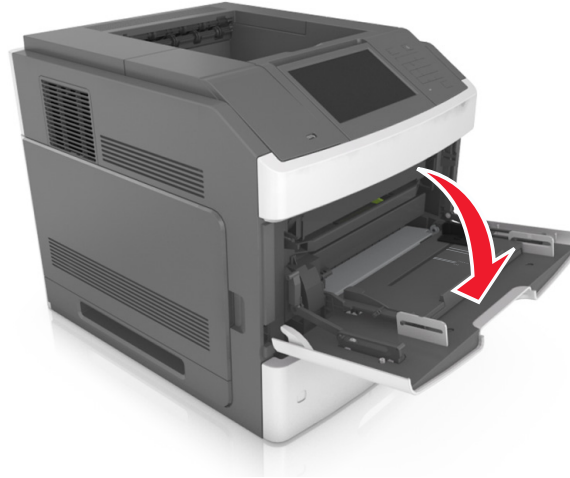

2 Çok amaçlı besleyici genişleticiyi tutma kolunu kullanarak çekin.



Not: Çok amaçlı besleyicinin tamamen uzayıp açılabilmesi için genişleticiyi hafifçe yönlendirin.

3 Genişlik kılavuzunu, yüklenen kağıt boyutu için doğru konuma kaydırın.

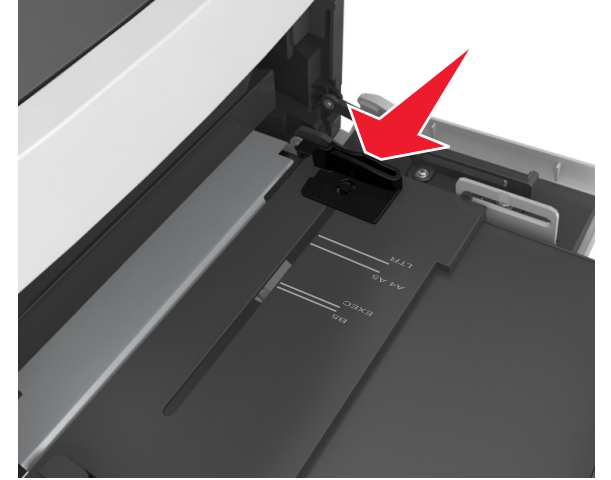

Not: Kılavuzların konumunu ayarlamayla ilgili yardım için tepsinin altındaki kağıt boyutu göstergelerini kullanın.

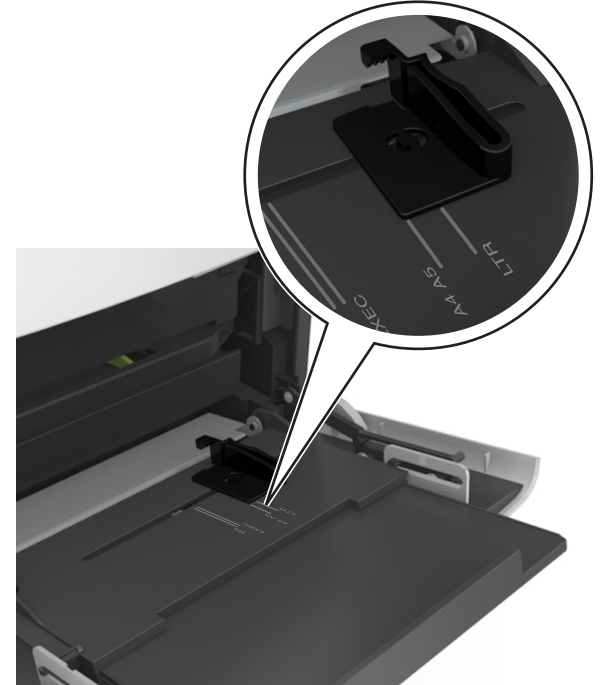

4 Kağıt veya özel ortamları yüklemek için hazırlayın.

- Kağıtları ileri geri esnetip gevşetin ve ardından havalandırın. Kağıtları katlamayın veya buruşturmayın. Kenarları düz bir yüzeyde düzleştirin.

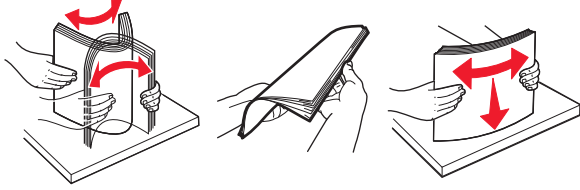

- Asetatları kenarlarından tutun ve havalandırın. Kenarları düz bir yüzeyde düzleştirin.

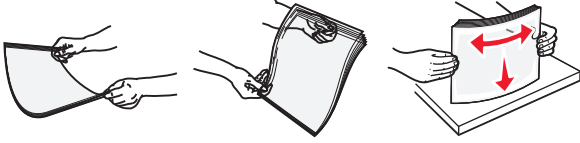

Not: Asetatların yazdırılabilir yüzlerine dokunmaktan kaçının. Ortamı çizmemeye dikkat edin.

- Zarf yığınının ileri geri esneterek gevşetin ve ardından havalandırın. Kenarları düz bir yüzeyde düzleştirin.



5 Kağıt veya özel ortam yükleyin.

Not: Yığının çok amaçlı besleyicinin içine doğru, güç uygulamadan durana kadar kaydırın.

- Bir seferde yalnızca bir kağıt veya özel ortam boyutu ve türü yükleyin.
- Kağıdın çok amaçlı besleyiciye gevşek bir şekilde yerleştiğinden, düz durduğundan ve kıvrılmadığından veya bükülmediğinden emin olun.
- İsteğe bağlı bir zımbalı tutucunun takılı olup olmasına göre antetli kağıdı yüklemenin farklı yolları bulunmaktadır.

İsteğe bağlı bir zımbalı tutucu olmadan	İsteğe bağlı bir zımbalı tutucu ile birlikte
<p>Tek taraflı yazdırma</p>	<p>Tek taraflı yazdırma</p>
<p>Çift taraflı yazdırma</p>	<p>Çift taraflı yazdırma</p>

• Zımba tutucu ile birlikte kullanmak üzere delikli kağıt yüklüyorsanız, kağıdın uzun kenarındaki deliklerin tepsinin sağ tarafına geldiğinden emin olun.

Tek taraflı yazdırma	Çift taraflı yazdırma

Not: Kağıdın uzun kenarındaki delikler tepsinin sol kenarındaysa bir sıkışma oluşabilir.

- Zarfları, kapakları aşağıya bakacak ve çok amaçlı besleyicinin sol tarafında olacak şekilde yerleştirin.



Uyarı—Hasar Tehlikesi: Asla pullu, çıtçıtli, kopçalı, pencereli, astarlı veya kendiliğinden yapışan yapışkanlı kağıtları kullanmayın. Bu zarflar yazıcıya ciddi bir şekilde zarar verebilir.

- Kağıt veya özel ortamın maksimum kağıt doldurma göstergesinin altında kaldığından emin olun.



Uyarı—Hasar Tehlikesi: Besleyiciyi aşırı doldurma kağıt sıkışmalarına neden olabilir.

- 6 Özel veya Universal boyutta kağıtlar için genişlik kılavuzlarını destenin kenarlarına hafifçe degecek şekilde ayarlayın.
- 7 Yazıcı kontrol panelinden, Kağıt menüsündeki kağıt boyutunu ve türünü tepsiye yüklenen kağıtla eşleştirecek şekilde ayarlayın.

Not: Kağıt sıkışıklıklarını ve yazdırma kalitesi sorunlarını önlemek için doğru kağıt boyutunu ve türünü ayarlayın.

Sıkışmaları giderme

[x]-sayfa sıkışması, kartuşu çıkarmak için ön kapağı kaldırın. [200–201]

⚠ DİKKAT—SICAK YÜZEY: Yazıcının içi sıcak olabilir. Sıcak bir yüzeyin neden olabileceği bir yaralanma riskini azaltmak için, dokunmadan önce yüzeyin soğumasını bekleyin.

- 1 Ön kapağı kaldırın ve ardından çok amaçlı besleyicinin kapağını aşağı çekin.

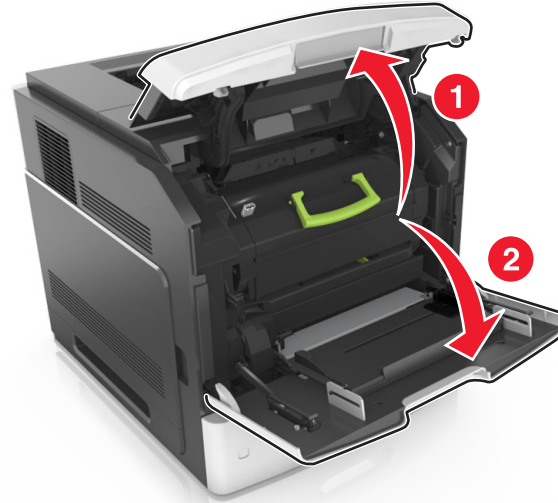

- 2 Yeşil kulbu kaldırın ve toner kartuşunu yazıcıdan çıkarın.

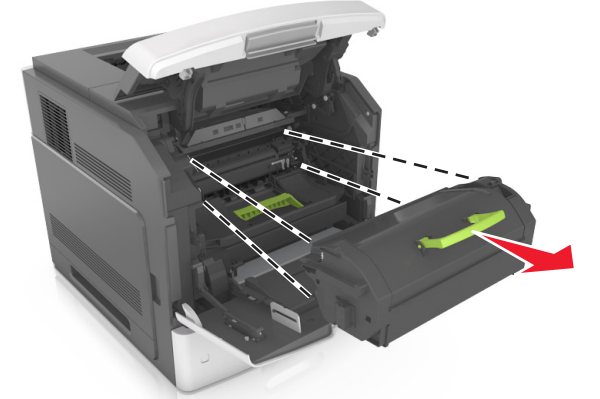

- 3 Kartuşu bir kenara koyun.
- 4 Yeşil kulbu kaldırın ve görüntüleme ünitesini yazıcıdan çıkarın.

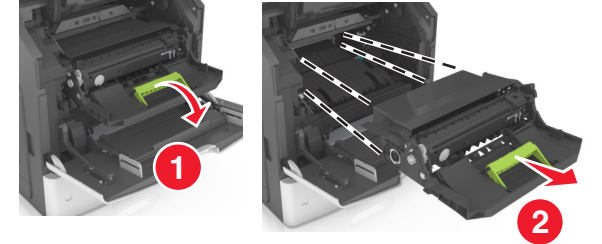

- 5 Görüntüleme ünitesini düz ve pürüzsüz bir zemine yerleştirin.

Uyarı—Hasar Tehlikesi: Görüntüleme ünitesini 10 dakikadan daha uzun süre doğrudan ışık altında bırakmayın. Uzun süreli ışığa maruz kalması, yazdırma kalitesi sorunlarına neden olabilir.

- 6 Sıkışmış kağıdı hafifçe sağa çekin ve ardından yazıcıdan çıkarın.

Not: Tüm kağıt parçalarının çıkarıldığından emin olun.

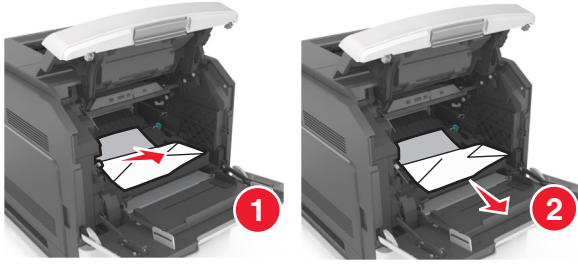

Uyarı—Hasar Tehlikesi: Sıkışan kağıt elbiselerinizi ve derinizi kirletebilecek tonerle kaplanabilir.

7 Görüntüleme ünitesini takın.



Not: Yazıcının yanlarındaki okları kılavuz olarak kullanın.

8 Kartuşu yazıcıya takın ve sonra yeşil kolu yerine geri itin.



Notlar:

- Toner kartuşunun kılavuzları üzerindeki okları yazıcıdaki oklarla hizalayın.
- Kartuşun tamamen içeri itildiğinden emin olun.

9 Çok amaçlı besleyici kapağı ve ön kapağı kapatın.

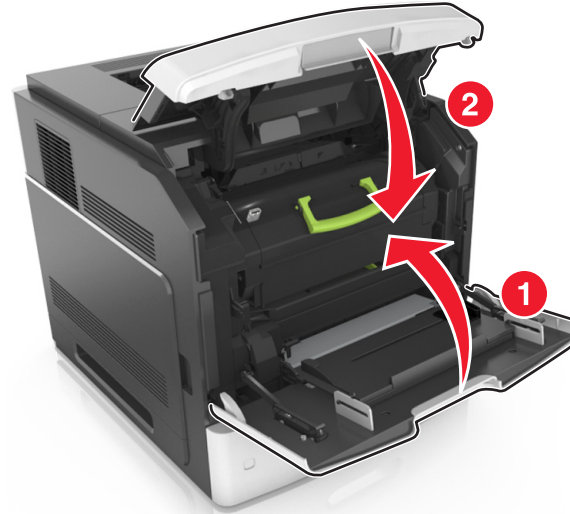

10 Mesajı silmek ve yazdırmaya devam etmek için aşağıdakilerden birini yapın:

- Dokunmatik ekranlı yazıcı modellerinde,  veya **Bitti'**ye dokununuz.
- Dokunmatik ekran bulunmayan yazıcı modellerinde, **ileri** > **OK** >'yi seçin, sıkışmayı giderin ve **Tamam** > **OK** 'a basın.

[x]-sayfa sıkışması, arka kapağın üstünü açın. [202]



DİKKAT—SICAK YÜZEY: Yazıcının içi sıcak olabilir. Sıcak bir yüzeyin neden olabileceği bir yaralanma riskini azaltmak için, dokunmadan önce yüzeyin soğumasını bekleyin.

1 Arka kapağı aşağıya çekin.

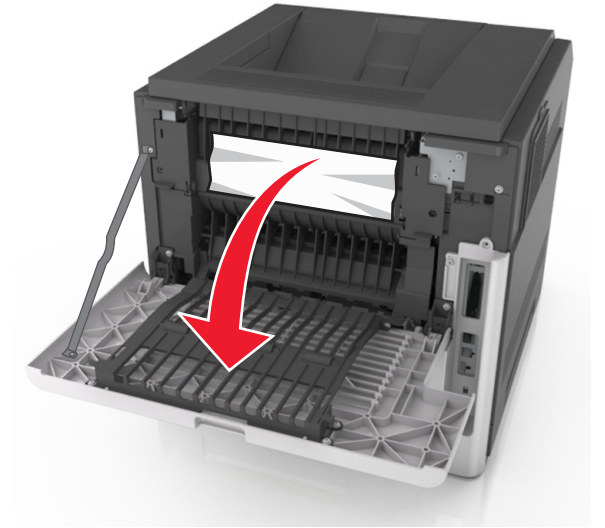

2 Sıkışmış kağıdı her iki taraftan sıkıca tutup, yavaşça dışarı çekin.

Not: Tüm kağıt parçalarının çıkarıldığından emin olun.

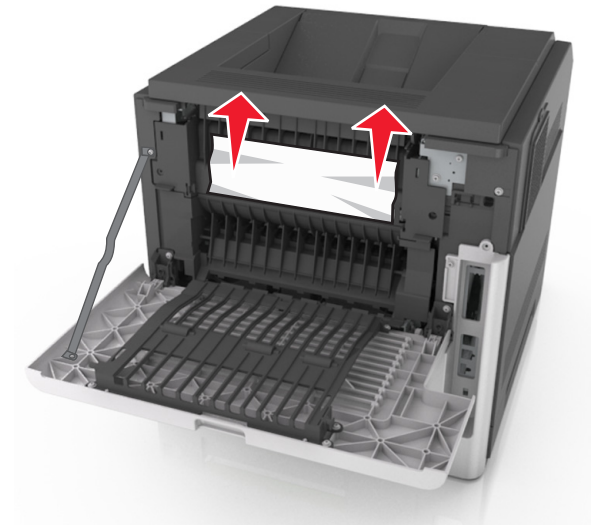

3 Arka kapağı kapatın.

4 Mesajı silmek ve yazdırmaya devam etmek için aşağıdakilerden birini yapın:

- Dokunmatik ekranlı yazıcı modellerinde,  veya **Bitti**'ye dokunun.
- Dokunmatik ekran bulunmayan yazıcı modellerinde, **ileri** > **OK** >'yi seçin, sıkışmayı giderin ve **Tamam** > **OK** 'a basın.

[x]-sayfa sıkışması, arka kapağın üstünü ve altını açın. [231–234]

 **DİKKAT—SICAK YÜZEY:** Yazıcının içi sıcak olabilir. Sıcak bir yüzeyin neden olabileceği bir yaralanma riskini azaltmak için, dokunmadan önce yüzeyin soğumasını bekleyin.

1 Arka kapağı aşağıya çekin.

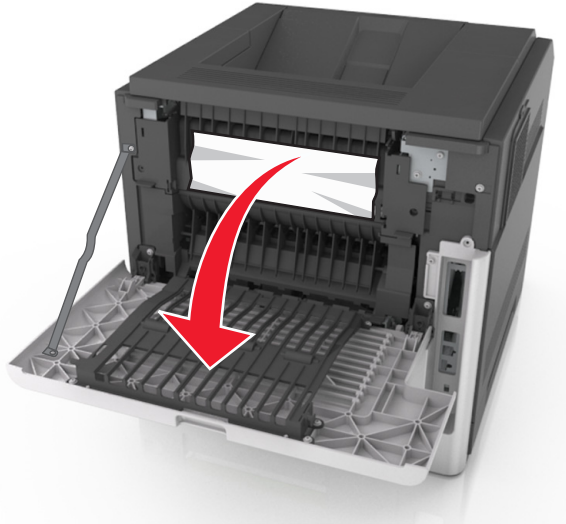

2 Sıkışmış kağıdı her iki taraftan sıkıca tutup, yavaşça dışarı çekin.

Not: Tüm kağıt parçalarının çıkarıldığından emin olun.



3 Arka kapağı kapatın.

4 Standart tepsinin arkasını itin.



5 Arka dupleks kapağına bastırın ve sıkışmış kağıdı hafifçe tutup yavaşça dışarı çekin.

Not: Tüm kağıt parçalarının çıkarıldığından emin olun.



6 Standart tepsiyi takın.

7 Mesajı silmek ve yazdırmaya devam etmek için aşağıdakilerden birini yapın:

- Dokunmatik ekranlı yazıcı modellerinde,  veya **Bitti**'ye dokunun.
- Dokunmatik ekran bulunmayan yazıcı modellerinde, **ileri** > **OK** >'yi seçin, sıkışmayı giderin ve **Tamam** > **OK** 'a basın.

[x]-sayfa sıkışması, standart sele sıkışmasını giderin. [203]



1 Sıkışmış kağıdı her iki taraftan sıkıca tutup, yavaşça dışarı çekin.

Not: Tüm kağıt parçalarının çıkarıldığından emin olun.



2 Mesajı silmek ve yazdırmaya devam etmek için aşağıdakilerden birini yapın:

- Dokunmatik ekranlı yazıcı modellerinde,  veya **Bitti'**ye dokunun.
- Dokunmatik ekran bulunmayan yazıcı modellerinde,

İleri >  >'yi seçin, sıkışmayı giderin ve **Tamam** >  'a basın.

[x]-sayfa sıkışması, dupleksi temizlemek için tepsi 1'i açın. [235–239]

1 Tepsiyi tamamen dışarı çekin.

Not: Tepsiyi hafifçe kaldırıp dışarı çekin.

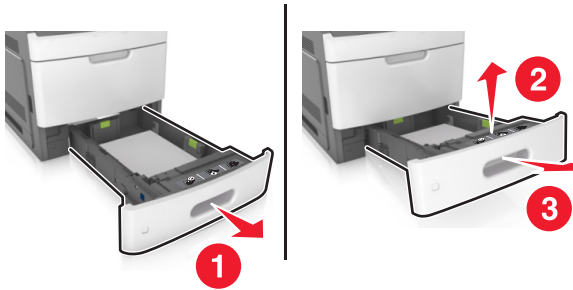

2 Ön dupleks kapağına bastırın ve sıkışmış kağıdı hafifçe tutup sağa doğru yavaşça yazıcıdan dışarı çekin.

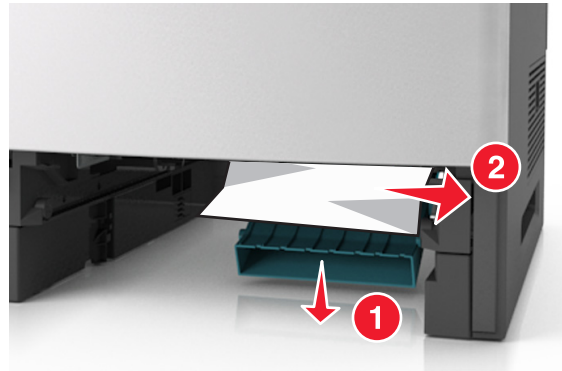

Not: Tüm kağıt parçalarının çıkarıldığından emin olun.



3 Tepsiyi takın.

4 Mesajı silmek ve yazdırmaya devam etmek için aşağıdakilerden birini yapın:

- Dokunmatik ekranlı yazıcı modellerinde,  veya **Bitti'**ye dokunun.
- Dokunmatik ekran bulunmayan yazıcı modellerinde,

İleri >  >'yi seçin, sıkışmayı giderin ve **Tamam** >  'a basın.

[x]-sayfa sıkışması, [x] tepsisini açın. [24x]

1 Yazıcı ekranında hangi tepsin belirtildiğini kontrol edin ve bu tepsiyi dışarı çekin.



2 Sıkışmış kağıdı her iki taraftan sıkıca tutup, yavaşça dışarı çekin.

Not: Tüm kağıt parçalarının çıkarıldığından emin olun.



3 Tepsiyi takın.

4 Mesajı silmek ve yazdırmaya devam etmek için aşağıdakilerden birini yapın:

- Dokunmatik ekranlı yazıcı modellerinde,  veya **Bitti**'ye dokununuz.
- Dokunmatik ekran bulunmayan yazıcı modellerinde, **ileri** > **OK** >'yi seçin, sıkışmayı giderin ve **Tamam** > **OK** 'a basın.

[x]-sayfa sıkışması, elle besleyiciyi temizleyin. [250]

1 Çok amaçlı besleyiciden sıkışmış kağıdı her iki taraftan sıkıca tutup, yavaşça dışarı çekin.

Not: Tüm kağıt parçalarının çıkarıldığından emin olun.

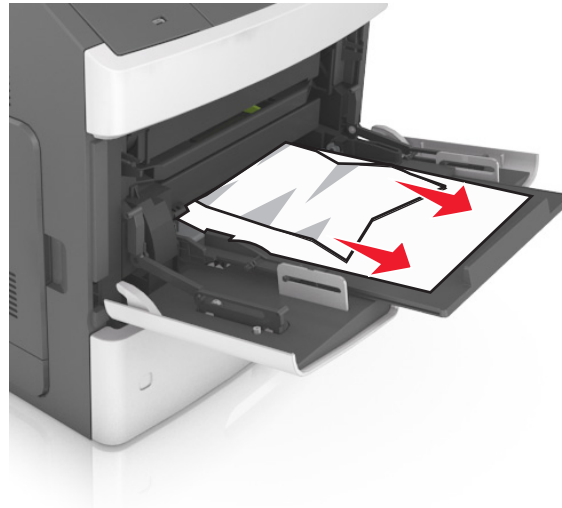

2 Kağıtları ileri geri esneterek gevşetin. Kağıtları katlamayın veya buruşturmayın. Kenarları düz bir yüzeyde düzleştirin.

3 Kağıdı çok amaçlı besleyiciye yeniden yerleştirin.

4 Kağıt kılavuzunu kağıdın kenarına hafifçe dayanacak şekilde kaydırın.

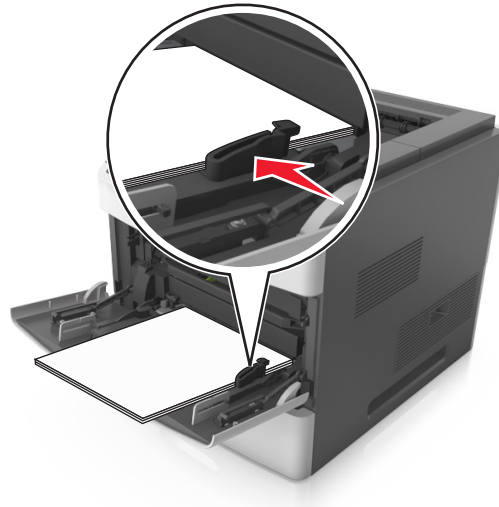

5 Mesajı silmek ve yazdırmaya devam etmek için aşağıdakilerden birini yapın:

- Dokunmatik ekranlı yazıcı modellerinde,  veya **Bitti**'ye dokununuz.
- Dokunmatik ekran bulunmayan yazıcı modellerinde, **ileri** > **OK** >'yi seçin, sıkışmayı giderin ve **Tamam** > **OK** 'a basın.

[x]-sayfa sıkışması, kağıdı çıkarın, zımba arka kapağını açın. Kağıdı seledede bırakın. [455-457]

1 Zımba selesinden sıkışmış kağıdı her iki taraftan sıkıca tutup yavaşça dışarı çekin.

Not: Tüm kağıt parçalarının çıkarıldığından emin olun.

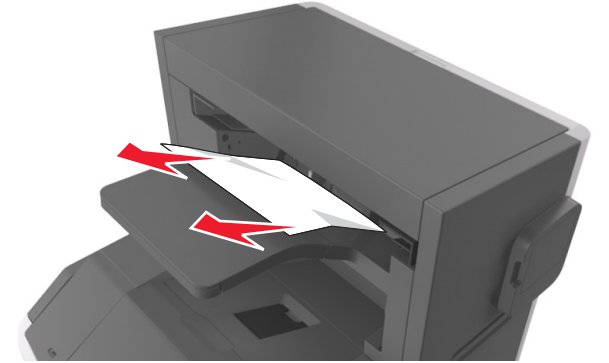

2 Zimba kapağını açın.

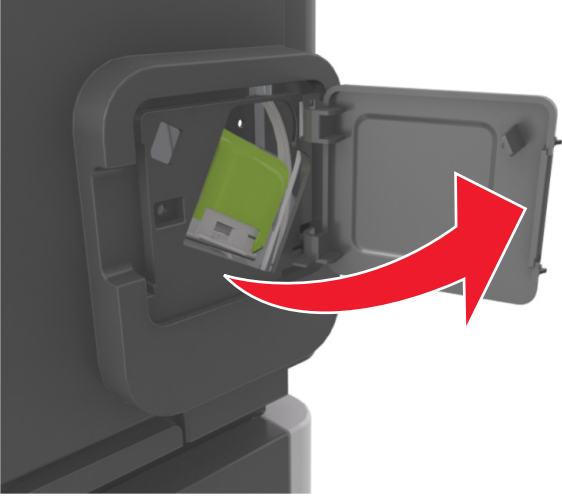

3 Zimba kartuşu tutucusunun mandalını aşağı indirin ve tutucuyu yazıcıdan çekip çıkarın.

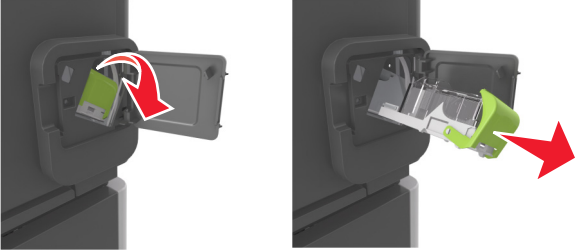

4 Zimba kılavuzunu kaldırmak için metal tırnağı kullanın ve sonra gevşek zimbaları çıkarın.

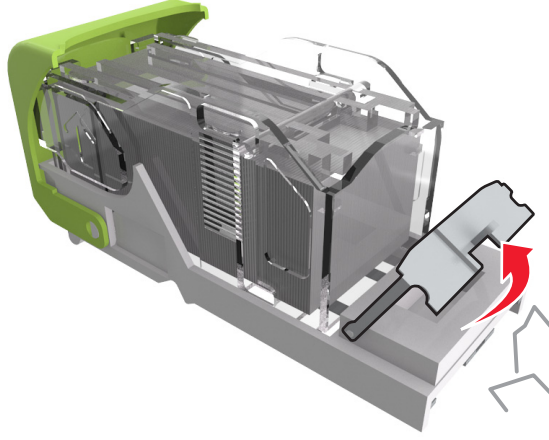

5 Zimba muhafazasını yerine *kilitleninceye* kadar aşağıya bastırın.

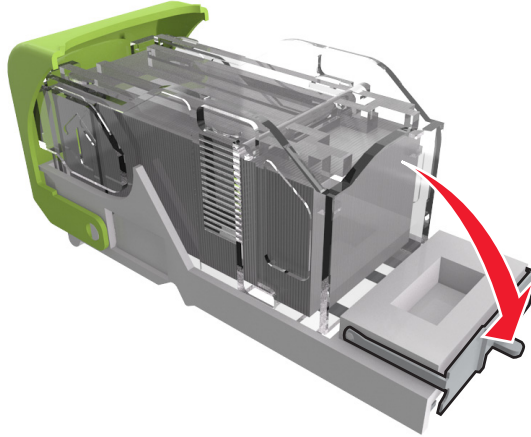

6 Zimbaları metal desteğe bastırın.

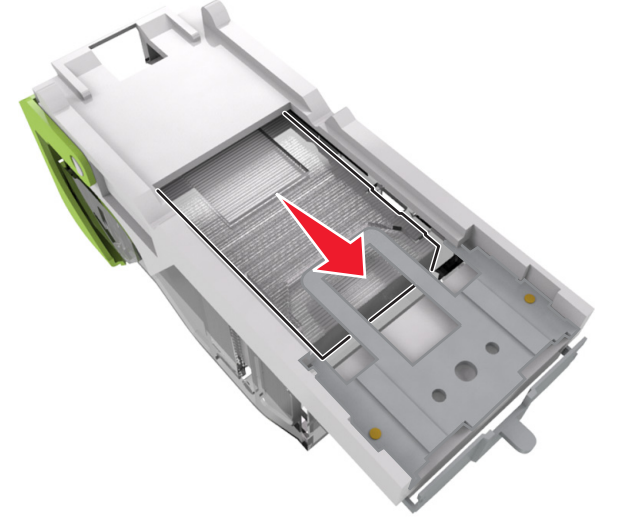

Not: Zimbalar kartuşun arkasındaysa, kartuşu ters çevirip sallayarak zimbaları metal desteğin yanına getirin.





7 Kartuş tutucuyu yerine oturup *tık sesi* çıkarıncaya kadar zımbalayıcıya sıkıca bastırın.

8 Zımbalayıcı kapağını kapatın.

9 Mesajı silmek ve yazdırmaya devam etmek için aşağıdakilerden birini yapın:

- Dokunmatik ekranlı yazıcı modellerinde,  veya **Bitti**'ye dokunun.
- Dokunmatik ekran bulunmayan yazıcı modellerinde,

ileri >  >'yi seçin, sıkışmayı giderin ve **Tamam** >  'a basın.

[x]-sayfa sıkışması, kağıdı çıkarın, tutucu arka kapağını açın. Kağıdı seledede bırakın. [451]

1 Arka zımba tutucu kapağını kapatın.

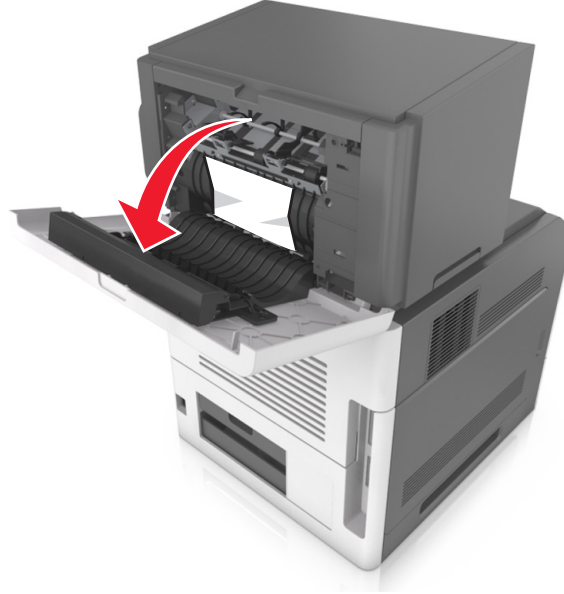

2 Sıkışmış kağıdı her iki taraftan sıkıca tutup, yavaşça dışarı çekin.

Not: Tüm kağıt parçalarının çıkarıldığından emin olun.





3 Zımba tutucu kapağını kapatın.

4 Mesajı silmek ve yazdırmaya devam etmek için aşağıdakilerden birini yapın:

- Dokunmatik ekranlı yazıcı modellerinde,  veya **Bitti**'ye dokunun.

- Dokunmatik ekran bulunmayan yazıcı modellerinde,

ileri >  >'yi seçin, sıkışmayı giderin ve **Tamam** >  'a basın.

[x]-sayfa sıkışması, kağıdı çıkarın, genişletici arka kapağını açın. Kağıdı seledede bırakın. [41y.xx]

1 Genişletici arka çıkış kapağını açın.



2 Sıkışmış kağıdı her iki taraftan sıkıca tutup, yavaşça dışarı çekin.

Not: Tüm kağıt parçalarının çıkarıldığından emin olun.

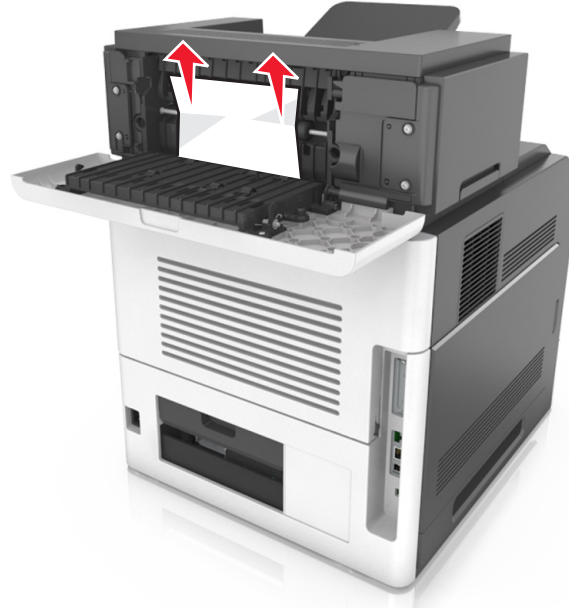

3 Genişletici arka çıkış kapağını kapatın.

4 Mesajı silmek ve yazdırmaya devam etmek için aşağıdakilerden birini yapın:

- Dokunmatik ekranlı yazıcı modellerinde,  veya **Bitti'**ye dokununuz.
- Dokunmatik ekran bulunmayan yazıcı modellerinde,

ileri >  >'yi seçin, sıkışmayı giderin ve **Tamam** >

 'a basın.

[x]-sayfa sıkışması, kağıdı çıkarın, posta kutusu arka kapağını açın. Kağıdı seledede bırakın. [43y.xx]

1 Posta kutusu arka kapağını açın.

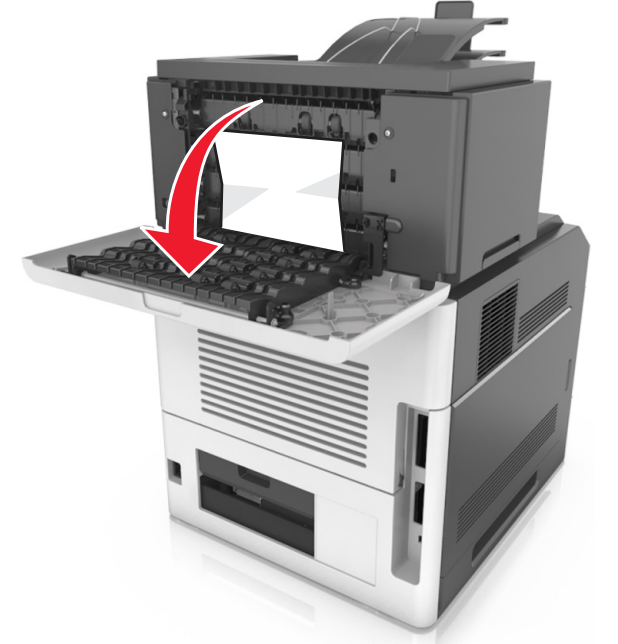

2 Sıkışmış kağıdı her iki taraftan sıkıca tutup, yavaşça dışarı çekin.

Not: Tüm kağıt parçalarının çıkarıldığından emin olun.





3 Posta kutusu arka kapağını kapatın.

4 Posta kutusu selesinde sıkışma olmuşsa sıkışan kağıdı sıkıca tutup zorlamadan dışarı çekin.

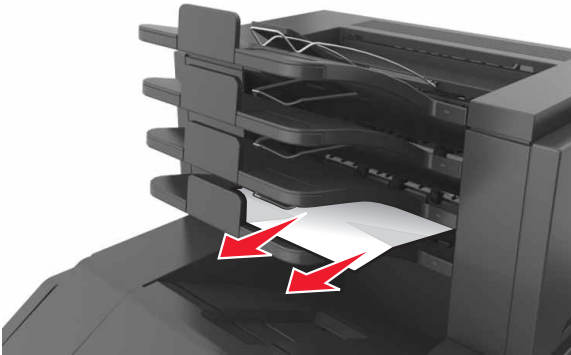
Not: Tüm kağıt parçalarının çıkarıldığından emin olun.



5 Mesajı silmek ve yazdırmaya devam etmek için aşağıdakilerden birini yapın:

- Dokunmatik ekranlı yazıcı modellerinde,  veya **Bitti'**ye dokunun.
- Dokunmatik ekran bulunmayan yazıcı modellerinde, **İleri** >  >'yi seçin, sıkışmayı giderin ve **Tamam** >  'a basın.