





## **Lexmark Interact S600 Series Kurzübersicht**

## Wichtige Mitteilung zum Recycling von Druckpatronen!

### Diese Informationen vor dem Öffnen der Verpackung von Tintenstrahlpatronen bitte lesen

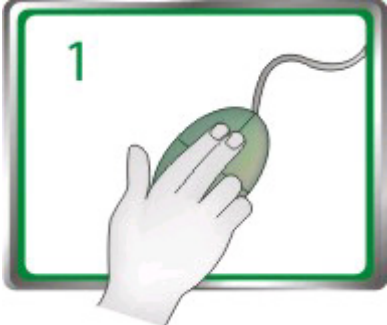
Wir bei Lexmark haben uns dem Umweltschutz verpflichtet und möchten unsere Kunden bestärken, an einem einfachen und kostenlosen Lexmark Programm zur Rückgabe leerer Lexmark Druckpatronen teilzunehmen, die von uns ordnungsgemäß recycelt werden. Wir tragen Sorge dafür, dass die Patronen ohne Umweltbelastung einem ordnungsgemäßen Recycling zugeführt werden.

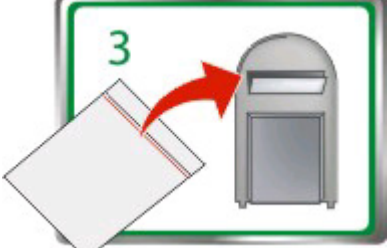
 <p>1</p>	<p>Besuchen Sie <a href="http://www.lexmark.com/recycle">www.lexmark.com/recycle</a>. Folgen Sie diesen Anweisungen zur Bestellung portofreier Versandtaschen. Die Versandtaschen werden Ihnen normalerweise binnen sieben bis 10 Tagen zugestellt.</p>
 <p>2</p>	<p>Legen Sie die leeren Lexmark Tintenstrahlpatronen in die portofreie Versandtasche und verschließen Sie die Tasche. Bei der Zusendung von Tintenbehältern mit nur einer Farbe empfehlen wir, mindestens zwei Behälter auf einmal zu schicken, um den Nutzen dieses umweltfreundlichen Programms zu maximieren.</p>
 <p>3</p>	<p>Senden Sie die Versandtasche an einen Recycling-Partner von Lexmark. Die Versandtasche ist bereits mit der richtigen Adresse versehen.</p>

Unter [www.lexmark.com/recycle](http://www.lexmark.com/recycle) finden Sie weitere Informationen zum Recycling.

Lexmark Patronen werden immer aus neuem Material gefertigt, die Komponenten können jedoch recyceltes Material enthalten. Wenden Sie sich bei Garantiefällen in den USA bitte an 1-800-332-4120.

Dieser patentierte Drucker ist während seiner gesamten Standzeit ausschließlich für den Einsatz von Original Lexmark Tintenstrahlpatronen lizenziert und vorgesehen. Sie stimmen Folgendem zu: (1) Sie verwenden ausschließlich Original Lexmark Tintenstrahlpatronen mit diesem Drucker, falls unten nicht anders angegeben, und (2) Sie leiten diese Lizenz/Vereinbarung an jeden nachfolgenden Benutzer dieses Druckers weiter. Die patentierten Lexmark Tintenstrahlpatronen und ihr Inhalt sind unter der Bedingung lizenziert, dass sie nur einmal verwendet werden dürfen. Nach der einmaligen Verwendung endet die Lizenz zur Verwendung der Druckpatronen und ihres Inhalts und die Patronen werden zum Recycling ausschließlich an Lexmark zurückgegeben. Ersatztintenpatronen, die nicht im Rahmen dieser Bestimmungen verkauft werden, sind unter [www.lexmark.com](http://www.lexmark.com) verfügbar und dürfen als einzige Alternative zur Verwendung mit dem lizenzierten Drucker von Ihnen oder Dritten nachgefüllt werden.

## Wichtige Sicherheitshinweise

Schließen Sie das Netzkabel an eine ordnungsgemäß geerdete Steckdose an, die sich in der Nähe des Produkts befindet und leicht zugänglich ist. Dieses Produkt darf nicht in der Nähe von Wasser oder in feuchter Umgebung aufgestellt oder verwendet werden.

Verwenden Sie ausschließlich das diesem Produkt beiliegende Netzteil und Netzkabel oder das vom Hersteller zugelassene Ersatznetzteil und Ersatznetzkabel.

 **WARNUNG—VERLETZUNGSGEFAHR:** Das Netzkabel darf nicht abgeschnitten, verbogen, eingeklemmt oder gequetscht werden. Außerdem dürfen keine schweren Gegenstände darauf platziert werden. Setzen Sie das Kabel keinen Scheuerungen und keiner anderweitigen Belastung aus. Klemmen Sie das Netzkabel nicht zwischen Gegenstände wie z. B. Möbel oder Wände. Wenn eine dieser Gefahren vorliegt, besteht Feuer- und Stromschlaggefahr. Prüfen Sie das Netzkabel regelmäßig auf diese Gefahren. Ziehen Sie den Netzstecker aus der Steckdose, bevor Sie das Netzkabel überprüfen.

 **WARNUNG—STROMSCHLAGGEFAHR:** Verwenden Sie die Faxfunktion nicht während eines Gewitters. Installieren Sie das Produkt nicht während eines Gewitters, und schließen Sie während eines Gewitters keine Geräte oder Kabel wie zum Beispiel das Faxkabel, Netzkabel oder Telefone an.

# Inhalt

<b>Wichtige Sicherheitshinweise.....</b>	<b>2</b>
<b>Über den Drucker:.....</b>	<b>7</b>
Anzeigen von Informationen zum Drucker.....	7
Verbessern der Umweltverträglichkeit des Druckers.....	7
Druckermodelle.....	9
Druckerfunktionen.....	9
Die Teile des Druckers.....	10
Verwenden des Bedienfelds des Druckers.....	11
Der Startbildschirm.....	12
Navigieren in Menüs über das Druckerbedienfeld.....	14
Verwenden von Speicherkarten und Flash-Laufwerken.....	15
<b>Bestellen und Austauschen von Zubehör.....</b>	<b>17</b>
Bestellen von Tintenpatronen.....	17
Auswechseln von Tintenpatronen.....	18
Wartung der Tintenpatronen.....	19
<b>Verwenden der Druckersoftware.....</b>	<b>21</b>
Mindestsystemanforderungen.....	21
Installieren der Druckersoftware.....	21
Verwenden der Windows-Druckersoftware.....	22
Verwenden der Macintosh-Druckersoftware.....	24
<b>Drucken.....</b>	<b>25</b>
Drucken von Dokumenten.....	25
Automatisches beidseitiges Bedrucken von Papier.....	25
Drucken von Fotos mithilfe des Druckerbedienfelds.....	27
Abbrechen von Druckaufträgen.....	27
<b>Kopieren.....</b>	<b>29</b>
Tipps zum Kopieren.....	29
Kopieren.....	29
Kopieren von Fotos.....	30
Automatisches Erstellen einer beidseitigen Kopie.....	30

Abbrechen von Kopieraufträgen.....	30
<b>Scannen.....</b>	<b>31</b>
Tipps zum Scannen.....	31
Scannen auf einen lokalen oder Netzwerkcomputer.....	31
Scannen auf ein Flash-Laufwerk oder eine Speicherkarte.....	32
Scannen direkt in E-Mail-Nachrichten mithilfe der Druckersoftware.....	33
Scannen in eine PDF-Datei.....	34
Abbrechen von Scanaufträgen.....	34
<b>E-Mail-Versand.....</b>	<b>35</b>
Senden einer E-Mail.....	35
Abbrechen einer E-Mail.....	37
<b>Verwenden von SmartSolutions.....</b>	<b>38</b>
Was sind SmartSolutions?.....	38
Erstellen oder Anpassen von Druckerlösungen.....	39
<b>Problembehebung.....</b>	<b>41</b>
<b>Hinweise.....</b>	<b>48</b>
Hinweis zur Ausgabe.....	48



# Über den Drucker:

## Anzeigen von Informationen zum Drucker

Die *Kurzübersicht* enthält grundlegende Anweisungen zum Ausführen allgemeiner Aufgaben mit dem Drucker, wie Drucken, Kopieren und Scannen. Darüber hinaus enthält sie Informationen zur Behebung allgemeiner Probleme bei der Druckereinrichtung.

Zusätzliche Informationen zum Drucker finden Sie unter:

Sie suchen nach etwas?	Hier finden Sie es
Anweisungen zur Ersteinrichtung	<ul style="list-style-type: none"><li>• <i>Schnelleinrichtungsblatt</i></li><li>• Assistent zur Hardwareeinrichtung<sup>1</sup></li></ul>
Zusätzliche Anweisungen zur Einrichtung und Verwendung des Druckers	Ein umfassendes <i>Benutzerhandbuch</i> wird automatisch mit der Druckersoftware installiert. <sup>1</sup> Nach der Installation des Druckers können Sie über den Druckerprogrammordner auf das <i>Benutzerhandbuch</i> zugreifen: <b>Windows-Benutzer</b> <ol style="list-style-type: none"><li>1 Klicken Sie auf  oder <b>Start</b>.</li><li>2 Klicken Sie auf <b>Alle Programme</b> oder <b>Programme</b> und wählen Sie anschließend den Druckerprogrammordner aus der Liste aus.</li><li>3 Wählen Sie <b>Benutzerhandbuch anzeigen</b>.</li></ol> <b>Macintosh-Benutzer</b> <ol style="list-style-type: none"><li>1 Doppelklicken Sie im Finder-Fenster auf den Druckerordner.</li><li>2 Doppelklicken Sie auf <b>Benutzerhandbuch</b>.</li></ol>
Hilfe zur Verwendung der Druckersoftware	Die Softwarehilfe wird automatisch mit der Druckersoftware installiert. <sup>1</sup> Klicken Sie in einem beliebigen Druckersoftwareprogramm auf <b>Hilfe</b> .
Aktuelle zusätzliche Informationen, Aktualisierungen, technischer Online-Kundendienst und telefonischer Kundendienst	Kundendienst-Website: <b>support.lexmark.com</b>

<sup>1</sup> Auf der CD mit Installationssoftware und auf der Lexmark Website unter **www.lexmark.com/publications/** erhältlich.

## Verbessern der Umweltverträglichkeit des Druckers

Wir sind dem Umweltschutz verpflichtet und ständig bestrebt, die Umweltverträglichkeit unserer Drucker zu optimieren. Durch die Verwendung bestimmter Druckereinstellungen bzw. -aufgaben können Sie die Umweltbelastung durch Ihren Drucker sogar weiter senken.

## Sparsamer Energieverbrauch

- **Aktivieren Sie den Eco Mode.** Durch diese Funktion wird die Bildschirmhelligkeit niedrig eingestellt und der Drucker, nachdem er 10 Minuten inaktiv war, in den Stromsparmodus geschaltet.
- **Verwenden Sie das geringste Zeitlimit für den Stromsparmodus.** Durch die Stromsparfunktion wird der Drucker in einen Standby-Modus mit minimalem Energieverbrauch geschaltet, nachdem er über einen festgelegten Zeitraum (Zeitlimit für den Stromsparmodus) inaktiv war.
- **Nutzen Sie den Drucker gemeinsam mit anderen.** WLAN-/Netzwerkdrucker bieten die Möglichkeit, einen Drucker von mehreren Computern aus zu nutzen, wodurch Energie und Ressourcen geschont werden.

## Sparsamer Papierverbrauch

- **Aktivieren Sie den Eco Mode.** Durch diese Funktion wird das Papier bei Kopier- und Faxeufträgen sowie beim Drucken unter Windows automatisch beidseitig bedruckt (auf ausgewählten Modellen verfügbar).
- **Drucken Sie mehrere Seitenbilder auf einem Blatt Papier.** Mit der Funktion "Seiten pro Blatt" können Sie mehrere Seiten auf einem Blatt drucken. Sie können bis zu acht Seitenbilder auf einer Papierseite drucken.
- **Beidseitiges Bedrucken von Papier.** Durch den beidseitigen Druck können Sie (je nach Druckermodell) automatisch oder manuell beide Seiten des Papiers bedrucken.
- **Überprüfen Sie Druckaufträge vor dem Druck in der Vorschau.** Nutzen Sie die Vorschaufunktionen, die (je nach Druckermodell) in den Symbolleisten, im Dialogfeld "Drucken" oder "Vorschau anzeigen" oder auf dem Druckerdisplay verfügbar sind.
- **Scannen und speichern Sie.** Um den Druck zu vieler Kopien zu vermeiden, können Sie Dokumente oder Fotos scannen und für die Präsentation in einem Computerprogramm oder auf einem Flash-Laufwerk speichern.
- **Verwenden Sie Recyclingpapier.**

## Sparsamer Tintenverbrauch

- **Verwenden Sie den Schnelldruck- oder Entwurfsmodus.** In diesen Modi können Dokumente tintensparender als im Normalmodus gedruckt werden. Sie eignen sich besonders für den Ausdruck von Dokumenten, die fast ausschließlich Text enthalten.
- **Verwenden Sie Patronen mit hoher Kapazität.** Durch Patronen mit hoher Kapazität können mehr Seiten mit weniger Patronen gedruckt werden.
- **Reinigen Sie den Druckkopf.** Bevor Sie Tintenpatronen austauschen und entsorgen, sollten Sie die Funktionen "Druckkopf reinigen" und "Druckkopf intensiv reinigen" ausprobieren. Durch diese Funktionen werden die Druckkopfdüsen gereinigt, um die Qualität Ihrer Ausdrücke zu verbessern.

## Recycling

- **Nehmen Sie am Lexmark Cartridge Collection Program teil und lassen Sie Tintenpatronen recyceln.** Zum Zurücksenden von Tintenpatronen rufen Sie [www.lexmark.com/recycle](http://www.lexmark.com/recycle) auf. Folgen Sie den Anweisungen zur Bestellung einer portofreien Versandtasche.
- **Recyclen Sie die Produktverpackung.**
- **Recyclen Sie Ihren alten Drucker, anstatt ihn zu entsorgen.**
- **Recyclen Sie Papier aus nicht benötigten Druckaufträgen.**
- **Verwenden Sie Recyclingpapier.**

Den Lexmark Environmental Sustainability Report finden Sie unter [www.lexmark.com/environment](http://www.lexmark.com/environment).



# Druckermodelle

Die mit Ihrem Drucker gelieferte CD mit Installationssoftware ist für dieses Druckermodell geeignet:

- Lexmark S605

## Druckerfunktionen

Ihr Drucker bietet sämtliche Funktionen, die Sie beim Verwalten und Ausführen von Druck- und Bildverarbeitungsaufgaben unterstützen:

- **WLAN oder Ethernet-Netzwerk** Drucken und Scannen von praktisch jedem Ort Zuhause oder im Büro über ein sicheres WLAN oder Ethernet-Netzwerk sowie Freigeben des Druckers für mehrere Computer.
- **Intuitiver Touch-Screen** Der vielseitige Farb-Touch-Screen bietet schnellen, einfachen Zugriff auf alle Drucker-Menüs. Das große Display ermöglicht das Anzeigen, Bearbeiten und Drucken von Fotos direkt von Ihrer Digitalkamera oder einem Speichermedium ohne Verwendung des Computers.
- **Drucken** Schnelleres Drucken von Dokumenten und PDFs über einen Computer, ein USB-Flash-Laufwerk oder ein Bluetooth-Gerät. Der integrierte beidseitige Druck ist kostengünstig und umweltschonend.
- **Kopieren** Erstellen von Schwarzweiß- oder Farbkopien von Dokumenten oder Fotos mit nur einem Tastendruck, ohne Einsatz des Computers. Leistungsfähige Verkleinerungs-/Vergrößerungsfunktion von 25 bis 400 %.
- **Scannen** Einfaches Scannen umfangreicher Bücher, Berichte und anderer mehrseitiger Dokumente mit dem hochauflösenden Scanner. Einfaches Scannen auf Speichermedien oder mehrere Laptops bzw. PCs über ein sicheres WLAN mit einer optischen Auflösung bis zu 1200 x 4800 dpi.
- **Drucken von Fotos** Drucken hochqualitativer, haltbarer Fotos direkt von digitalen Speicherkarten, PictBridge-fähigen Digitalkameras und USB-Flash-Laufwerken. Auswählen der zu druckenden Fotos über den Korrekturbogen, ohne Einsatz des Computers.
- **SmartSolutions** Häufig wiederholte Druckaufgaben werden vereinfacht, indem Druckerlösungen erstellt und angepasst werden. Mit dem SmartSolutions-Toolkit im Web können Sie häufig ausgeführte Druckaufgaben auswählen, benutzerdefinierte Einstellungen anwenden und die Aufgaben als Verknüpfungen auf Ihren Drucker herunterladen, um später jederzeit einfach darauf zuzugreifen. Der Drucker kann auch mit Lösungen für die Anzeige von Onlinekalendern, RSS-Feeds und vielem mehr konfiguriert werden.
- **Eco Mode** Sparen von Energie und Papier mit dem Eco Mode. In diesem Modus geschieht Folgendes: Das Druckerdisplay wird automatisch abgeblendet, der Drucker wird nach zehnminütiger Inaktivität in den Stromsparmodus geschaltet und Kopieraufträge sowie Druckaufträge unter Windows werden beidseitig gedruckt.

Über den Drucker:

# Die Teile des Druckers

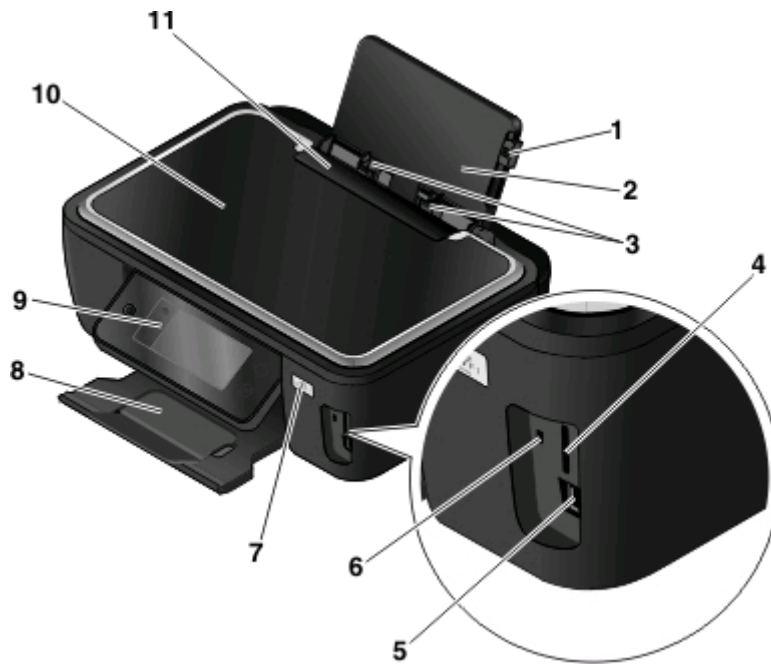

	Komponente	Funktion
1	Hebel der Papierführung	Passen Sie die Papierführungen an.
2	Papierstütze	Legen Sie Papier ein.
3	Papierführungen	Das Papier muss gerade eingezogen werden.
4	Speicherkartensteckplatz	Setzen Sie eine Speicherkarte ein.
5	PictBridge- und USB-Anschluss	Schließen Sie eine PictBridge-fähige Digitalkamera, einen USB-Bluetooth-Adapter oder ein Flash-Laufwerk an den Drucker an.
6	Kartenleser-LED	Überprüfen Sie den Status des Kartenlesers. Beim Zugriff auf eine Speicherkarte blinkt die LED.
7	Wi-Fi-Anzeige	Überprüfen Sie den WLAN-Status.
8	Papierausgabefach	Nimmt das aus dem Drucker ausgegebene Papier auf.
9	Bedienfeld des Druckers	Dient zur Bedienung des Druckers.
10	Scannerdeckel	Hier haben Sie Zugriff auf das Scannerglas.
11	Papierschutz	Gegenstände dürfen nicht in den Papierschlitz geraten.

Über den Drucker:









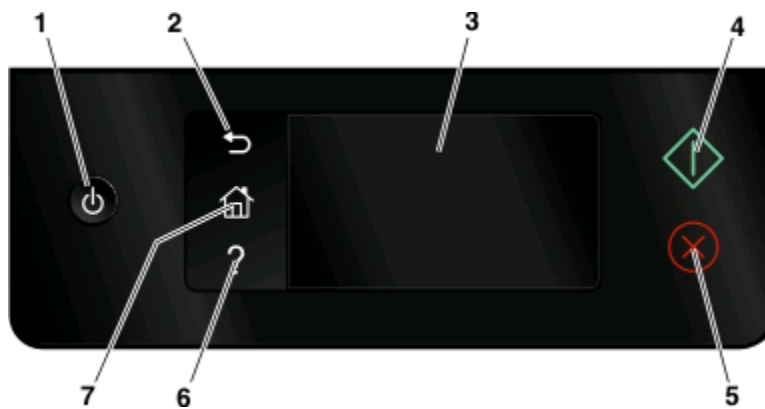

	Komponente	Funktion
1	Scannerdeckel	Hier haben Sie Zugriff auf das Scannerglas.
2	Scannerglas	Scannen und kopieren Sie Fotos und Dokumente.
3	USB-Anschluss	Schließen Sie den Drucker mithilfe eines USB-Kabels an den Computer an. <b>Achtung — Mögliche Schäden:</b> Berühren Sie den USB-Anschluss nur zum Einstecken oder Entfernen eines USB-Kabels oder eines Installationskabels.
4	Netzteilanschluss	Schließen Sie den Drucker an die Stromversorgung an.
5	Duplexeinheit	<ul style="list-style-type: none"> <li>• Beidseitiges Drucken.</li> <li>• Beheben Sie Papierstaus.</li> </ul>
6	Druckkopf	Installieren, ersetzen oder entfernen Sie Tintenpatronen.
7	Scannereinheit	<ul style="list-style-type: none"> <li>• Hier haben Sie Zugriff auf Tintenpatronen und Druckkopf.</li> <li>• Beheben Sie Papierstaus.</li> </ul>

## Verwenden des Bedienfelds des Druckers

Anhand des folgenden Diagramms werden die Abschnitte des Druckerbedienfelds erklärt:

**Hinweis:** Die Symbole werden auf dem aktuellen Bildschirm angezeigt, wenn sie ausgewählt werden können. Wird ein Symbol nicht angezeigt, ist die Funktion nicht verfügbar.







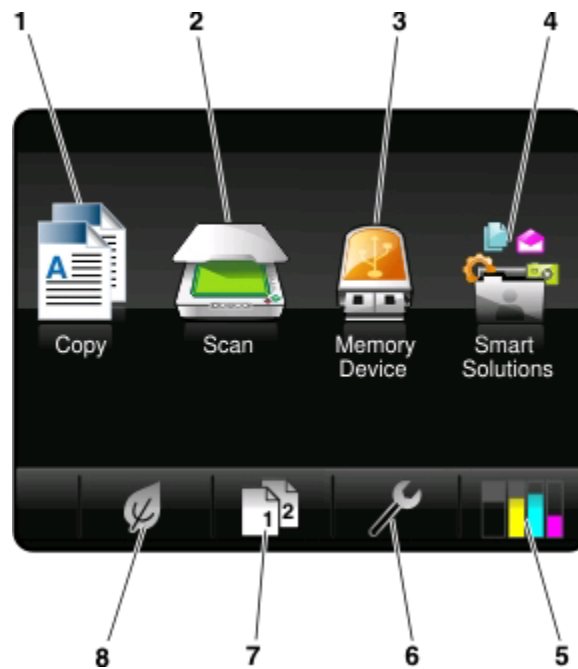

	Komponente	Funktion
1	Ein/Aus 	<ul style="list-style-type: none"> <li>• Schalten Sie den Drucker ein bzw. aus.</li> <li>• Wechseln Sie in den Stromsparmodus.</li> </ul> <p><b>Hinweis:</b> Wenn der Drucker eingeschaltet ist, drücken Sie , um den Stromsparmodus zu aktivieren. Halten Sie  drei Sekunden gedrückt, um den Drucker auszuschalten.</p>
2	Zurück 	<ul style="list-style-type: none"> <li>• Kehren Sie zum vorherigen Bildschirm zurück.</li> <li>• Wechseln Sie von einer Menüebene zu einer höheren.</li> </ul>
3	Touch-Screen-Display <b>Hinweis:</b> Das Display wird im Stromsparmodus deaktiviert.	<ul style="list-style-type: none"> <li>• Navigieren Sie in den Druckermenüs.</li> <li>• Ändern Sie Einstellungen.</li> <li>• Zeigen Sie Druckermeldungen und Animationen an.</li> </ul>
4	Start 	Starten Sie einen Auftrag je nach ausgewähltem Modus.
5	Abbrechen 	Brechen Sie den aktuellen Auftrag oder die aktuelle Aufgabe ab.
6	Hilfe 	Zeigen Sie Hilfetexte und Animationen an.
7	Privat 	Kehren Sie zum Startbildschirm zurück.



## Der Startbildschirm

Nachdem der Drucker eingeschaltet wurde und eine kurze Aufwärmphase durchlaufen hat, wird der folgende allgemeine Bildschirm auf dem Display angezeigt, der als Startbildschirm bezeichnet wird. Verwenden Sie die Optionen auf dem Startbildschirm, um Aktionen wie Kopier- oder Scanvorgänge zu starten oder um Druckereinstellungen zu ändern.



Auf dem Display angezeigtes Element	Beschreibung	
<p><b>1</b></p> <p>Kopieren</p> 	<p>Greifen Sie auf das Kopiermenü zu und erstellen Sie Kopien.</p>	
<p><b>2</b></p> <p>Scannen</p> 	<p>Greifen Sie auf das Scanmenü zu und scannen Sie Dokumente.</p>	
<p><b>3</b></p> <p>Speichermedium</p>  <p>oder PictBridge</p> 	<p>Sie können Fotos und Dokumente anzeigen, auswählen, drucken oder an E-Mails anhängen.</p> <p><b>Hinweis:</b> Dieses Symbol wird nur angezeigt, wenn Sie zum Startbildschirm zurückkehren, während eine Speicherkarte, ein Flash-Laufwerk oder eine PictBridge-fähige Kamera an den Drucker angeschlossen ist.</p>	
<p><b>4</b></p> <p>SmartSolutions</p> 	<p>Öffnen Sie das Menü "SmartSolutions".</p>	
<p><b>5</b></p> <p>Tintenfüllst.</p> 	<ul style="list-style-type: none"> <li>• Zeigen Sie die aktuellen Füllstände der eingesetzten Behälter an.</li> <li>• Greifen Sie auf Patronenwartungsfunktionen und Informationsfunktionen zu.</li> </ul>	
<p><b>6</b></p> <p>Installation</p> 	<p>Greifen Sie auf das Installationsmenü zu und ändern Sie die Druckereinstellungen.</p>	

Über den Drucker:



Auf dem Display angezeigtes Element		Beschreibung
7	Beidseitig 	Drucken Sie beidseitig.
8	Eco Mode 	Aktivieren Sie den Eco Mode, um folgende Optionen auszuwählen: <ul style="list-style-type: none"> <li>• Bedrucken Sie beide Papierseiten.</li> <li>• Wechseln Sie in den Stromsparmodus, nachdem der Drucker 10 Minuten inaktiv war.</li> <li>• Legen Sie eine niedrige Bildschirmhelligkeit fest.</li> </ul>

## Navigieren in Menüs über das Druckerbedienfeld

### Touch-Screen-Modelle

- Eine neue Aufgabe beginnen Sie immer auf dem Startbildschirm. Drücken Sie , um den Startbildschirm zu öffnen.
- Um durch die Menüs zu blättern, ziehen Sie die Bildlaufleiste oder drücken die Pfeile auf dem Display.
- Um ein Menü oder Untermenü zu öffnen, drücken Sie den Menünamen oder das Symbol.
- Um eine Einstellung auszuwählen, drücken Sie ein Menüelement und dann **Akzeptieren** oder **OK**, um die Einstellung zu speichern.

### Modelle mit Pfeiltasten

- Um durch die Menüs zu blättern, verwenden Sie die Pfeiltasten auf dem Druckerbedienfeld und drücken , um Menüs und Untermenüs zu öffnen.
- Drücken Sie , um eine Einstellung auszuwählen und zu speichern.

# Verwenden von Speicherkarten und Flash-Laufwerken

## Verwenden einer Speicherkarte oder eines Flash-Laufwerks mit dem Drucker

Speicherkarten und Flash-Laufwerke sind Speichermedien, die häufig mit Kameras und Computern eingesetzt werden. Sie können die Speicherkarte aus der Kamera oder das Flash-Laufwerk aus dem Computer entnehmen und direkt in den Drucker einsetzen.

- 1 Setzen Sie eine Speicherkarte in den Kartensteckplatz ein oder schließen Sie ein Flash-Laufwerk an den USB-Anschluss an.

### Einsetzen einer Speicherkarte



#### Hinweise:

- Setzen Sie die Karte so ein, dass der Markenname nach rechts zeigt.
- Stellen Sie sicher, dass die Pfeile auf der Karte in Richtung Drucker zeigen.
- Falls erforderlich, stecken Sie die Speicherkarte in den mitgelieferten Adapter.
- Stellen Sie sicher, dass die eingesetzte Speicherkarte vom Drucker unterstützt wird. Weitere Informationen finden Sie unter "Unterstützte Speicherkarten und Dateitypen" auf Seite 16.

### Einsetzen eines Flash-Laufwerks



#### Hinweise:

- Das Flash-Laufwerk verwendet denselben Anschluss, der für ein PictBridge-Kamerakabel verwendet wird.
- Hierfür ist u. U. ein Adapter erforderlich, falls das Flash-Laufwerk nicht direkt in den Anschluss passt.



**Achtung — Mögliche Schäden:** Kabel, Netzwerkadapter, Anschlüsse, Speichermedium oder Drucker sollten im angezeigten Bereich während eines Druck-, Lese- oder Schreibvorgangs mittels Speichermedium nicht berührt werden. Daten können verloren gehen.

- 2 Der Bildschirm "Speich.med." wird auf dem Display angezeigt.

Über den Drucker:

**Hinweise:**

- Wenn das Speichermedium vom Drucker nicht erkannt wird, nehmen Sie es heraus und setzen es wieder ein.
- Falls ein Flash-Laufwerk oder eine Digitalkamera im Massenspeichermodus an den USB-Anschluss angeschlossen wird, während sich eine Speicherkarte im Kartensteckplatz befindet, erscheint auf dem Display eine Meldung mit der Aufforderung, das gewünschte Speichermedium auszuwählen.

**Unterstützte Speicherkarten und Dateitypen**

Speicherkarte	Dateityp
<ul style="list-style-type: none"> <li>• Secure Digital (SD)</li> <li>• Secure Digital High Capacity (SDHC)</li> <li>• Micro Secure Digital (mit Adapter) (Micro SD)</li> <li>• Mini Secure Digital (mit Adapter) (Mini SD)</li> <li>• MultiMedia Card (MMC)</li> <li>• MultiMedia Card mit verringerter Kapazität (mit Adapter) (RS-MMC)</li> <li>• Mobile MultiMedia Card (mit Adapter) (MMCmobile)</li> <li>• Memory Stick</li> <li>• Memory Stick PRO</li> <li>• Memory Stick Duo (mit Adapter)</li> <li>• Memory Stick PRO Duo (mit Adapter)</li> <li>• xD-Picture Card</li> <li>• xD-Picture Card (Typ H)</li> <li>• xD-Picture Card (Typ M)</li> </ul>	<p>Dokumente:</p> <ul style="list-style-type: none"> <li>• .doc (Microsoft Word)</li> <li>• .xls (Microsoft Excel)</li> <li>• .ppt (Microsoft PowerPoint)</li> <li>• .pdf (Adobe Portable Document Format)</li> <li>• .rtf (Rich Text Format)</li> <li>• .docx (Microsoft Word Open Document Format)</li> <li>• .xlsx (Microsoft Excel Open Document Format)</li> <li>• .pptx (Microsoft PowerPoint Open Document Format)</li> <li>• .wpd (WordPerfect)</li> </ul> <p>Bilder:</p> <ul style="list-style-type: none"> <li>• JPEG</li> <li>• TIFF</li> </ul>



# Bestellen und Austauschen von Zubehör

## Bestellen von Tintenpatronen

Informationen zu Seitenkapazitäten finden Sie unter [www.lexmark.com/pageyields](http://www.lexmark.com/pageyields). Verwenden Sie nur Lexmark Tintenpatronen, um beste Ergebnisse zu erzielen.

Lexmark S600 Series-Modelle

Komponente	Patrone im Rahmen des Rückgabeprogramms <sup>1</sup>	Reguläre Patrone <sup>2</sup>
Schwarze Patrone	100	100A
Schwarze Patrone mit hoher Kapazität	100XL	100XLA
Gelbe Patrone	100	100A
Gelbe Patrone mit hoher Kapazität	100XL	100XLA
Zyanfarbene Patrone	100	100A
Zyanfarbene Patrone mit hoher Kapazität	100XL	100XLA
Magentafarbene Patrone	100	100A
Magentafarbene Patrone mit hoher Kapazität	100XL	100XLA

<sup>1</sup> Nur zur einmaligen Verwendung lizenziert. Geben Sie diese Patrone nach dem Gebrauch zur Wiederaufarbeitung, zum Auffüllen oder Recycling an Lexmark zurück.

<sup>2</sup> Nur auf der Lexmark Website erhältlich unter [www.lexmark.com](http://www.lexmark.com).

# Auswechseln von Tintenpatronen

Stellen Sie vor Beginn sicher, dass Sie über eine oder mehrere neue Tintenpatronen verfügen. Sie müssen neue Tintenpatronen direkt nach dem Entfernen der alten Patronen einsetzen, damit die verbleibende Tinte in den Druckkopfdüsen nicht austrocknet.

- 1 Schalten Sie den Drucker ein.
- 2 Öffnen Sie den Drucker.



**Hinweis:** Der Druckkopf wird in die Position zum Einsetzen der Patronen gefahren.

- 3 Drücken Sie den Entriegelungsknopf und entnehmen Sie die gebrauchten Tintenpatronen.

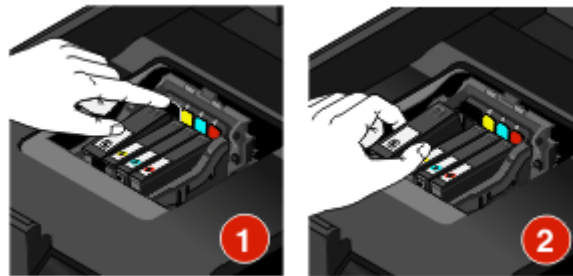

- 4 Setzen Sie jede Tintenpatrone ein. Setzen Sie die schwarze Patrone mit beiden Händen ein.

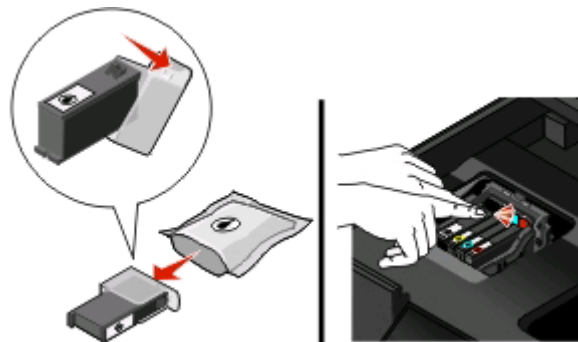

**Hinweis:** Setzen Sie die neuen Tintenpatronen direkt nach dem Entfernen der Schutzkappe ein, damit keine Luft in die Patrone gelangt.

- 5 Schließen Sie den Drucker.

# Wartung der Tintenpatronen

Zusätzlich zu den folgenden Aufgaben, die Sie vornehmen können, führt Ihr Drucker einen wöchentlichen automatischen Wartungszyklus durch, wenn er an eine elektrische Steckdose angeschlossen ist. Dazu verlässt er kurzzeitig den Stromsparmmodus oder schaltet sich kurz ein, wenn er ausgeschaltet ist.

## Ausrichten des Druckkopfs

Wenn die Zeichen oder Linien auf dem Ausdruck gezackt oder wellig erscheinen, muss möglicherweise der Druckkopf ausgerichtet werden.

## Verwenden des Bedienfelds des Druckers

- 1 Legen Sie Normalpapier ein.
- 2 Navigieren Sie auf dem Startbildschirm zu **Drucker ausrichten**:

 **> Weitere Optionen > Drucker ausrichten.**

Eine Ausrichtungsseite wird gedruckt.

**Hinweis:** Entfernen Sie die Ausrichtungsseite erst nach Ende des Drucks.

## Verwenden der Druckersoftware

### Windows-Benutzer

- 1 Legen Sie Normalpapier ein.
- 2 Klicken Sie auf  oder **Start**.
- 3 Klicken Sie auf **Alle Programme** oder **Programme** und wählen Sie anschließend den Druckerprogrammordner aus der Liste aus.
- 4 Wählen Sie **Druckerstartseite**.
- 5 Wählen Sie Ihren Drucker aus der Dropdown-Liste aus.
- 6 Klicken Sie auf der Registerkarte "Wartung" auf **Patr. ausrichten**.
- 7 Befolgen Sie die Bildschirmanweisungen.

### Macintosh-Benutzer

- 1 Legen Sie Normalpapier ein.
- 2 Doppelklicken Sie im Finder-Fenster auf den Druckerprogrammordner.
- 3 Wählen Sie in der Liste **Druckerdienstprogramm** aus.
- 4 Klicken Sie im Dialogfeld "Druckerdienstprogramm" auf der Registerkarte "Wartung" auf **Ausrichtungsseite drucken**.
- 5 Befolgen Sie die Bildschirmanweisungen.

Drucken Sie Ihr Dokument erneut, wenn Sie die Patronen zur Verbesserung der Qualität ausgerichtet haben. Falls die Druckqualität nicht verbessert wurde, reinigen Sie die Druckkopfdüsen.

# Reinigen der Druckkopfdüsen

Schlechte Druckqualität wird in vielen Fällen durch verstopfte Druckkopfdüsen verursacht. Reinigen Sie die Druckkopfdüsen, um die Qualität Ihrer Ausdrücke zu verbessern.

## Hinweise:

- Reinigen Sie die Druckkopfdüsen nur, falls unbedingt erforderlich, da dabei Tinte verbraucht wird.
- Dies gilt besonders für die intensive Reinigung; probieren Sie deshalb erst die sparsamere Option "Druckkopf reinigen".
- Wenn die Tintenfüllstände zu niedrig ist, müssen Sie die Tintenpatronen auswechseln, bevor Sie die Druckkopfdüsen reinigen.

## Verwenden des Bedienfelds des Druckers

Navigieren Sie auf dem Startbildschirm zu **Druckkopf reinigen** oder **Druckkopf intensiv reinigen**:

 > **Weitere Optionen** > **Druckkopf reinigen** oder **Druckkopf intensiv reinigen**

Eine Reinigungsseite wird gedruckt.

## Verwenden der Druckersoftware

### Windows-Benutzer

- 1 Klicken Sie auf  oder **Start**.
- 2 Klicken Sie auf **Alle Programme** oder **Programme** und wählen Sie anschließend den Druckerprogrammordner aus der Liste aus.
- 3 Wählen Sie **Druckerstartseite**.
- 4 Wählen Sie Ihren Drucker aus der Dropdown-Liste aus.
- 5 Klicken Sie auf der Registerkarte "Wartung" auf **Patron. reinigen**.
- 6 Befolgen Sie die Bildschirmanweisungen.

### Macintosh-Benutzer

- 1 Doppelklicken Sie im Finder-Fenster auf den Druckerprogrammordner.
- 2 Wählen Sie in der Liste **Druckerdienstprogramm** aus.
- 3 Wählen Sie auf der Registerkarte "Wartung" **Düsen reinigen** aus.  
Eine Reinigungsseite wird gedruckt.

# Verwenden der Druckersoftware

## Mindestsystemanforderungen

Die Druckersoftware erfordert bis zu 500 MB freien Speicherplatz.

## Unterstützte Betriebssysteme

- Microsoft Windows 7 (nur Web)<sup>1</sup>
- Microsoft Windows Vista (SP1)
- Microsoft Windows XP (SP3)
- Microsoft Windows 2000 (SP4 oder höher)
- Macintosh PowerPC OS X Version 10.3.9 oder höher
- Macintosh Intel OS X Version 10.4.4 oder höher
- Linux Ubuntu 8.04 LTS und 8.10 (nur Web)<sup>1</sup>
- Linux OpenSUSE 11.0 und 11.1 (nur Web)<sup>1</sup>
- Linux Fedora 10 (nur Web)<sup>1</sup>

<sup>1</sup> Der Druckertreiber für dieses Betriebssystem ist nur unter **support.lexmark.com** verfügbar.

## Installieren der Druckersoftware

**Hinweis:** Wenn Sie die Druckersoftware auf diesem Drucker bereits installiert hatten, sie aber neu installieren müssen, deinstallieren Sie zunächst die aktuelle Software.

### Windows-Benutzer

- 1 Schließen Sie alle geöffneten Softwareprogramme.
- 2 Legen Sie die CD mit Installationssoftware ein.  
Falls der Willkommensbildschirm nicht nach einer Minute angezeigt wird, starten Sie die CD manuell:
  - a Klicken Sie auf  oder auf **Start** und dann auf **Ausführen**.
  - b Geben Sie in das Feld "Suche starten" oder "Ausführen" `D:\setup.exe` ein, wobei D der Laufwerksbuchstabe des CD- oder DVD-Laufwerks ist.
- 3 Befolgen Sie die Anweisungen auf dem Willkommensbildschirm.

### Macintosh-Benutzer

- 1 Schließen Sie alle geöffneten Softwareanwendungen.
- 2 Legen Sie die CD mit Installationssoftware ein.  
Falls das Dialogfenster für die Installation nicht nach einer Minute angezeigt wird, klicken Sie auf dem Desktop auf das CD-Symbol.

- 3 Doppelklicken Sie auf **Installieren**.
- 4 Befolgen Sie die Anweisungen im Installationsdialogfeld.

## Über das World Wide Web

- 1 Rufen Sie die Lexmark Website auf ([www.lexmark.de](http://www.lexmark.de)).
- 2 Klicken Sie im Menü "Drivers & Downloads" auf **Driver Finder**.
- 3 Wählen Sie Ihren Drucker und anschließend Ihr Betriebssystem aus.
- 4 Laden Sie den Treiber herunter und installieren Sie die Druckersoftware.

## Verwenden der Windows-Druckersoftware

### Bei der Druckerinstallation installierte Software

Wenn beim Einrichten des Druckers die CD mit Installationssoftware verwendet wurde, ist die erforderliche Software vollständig installiert. Möglicherweise haben Sie einige weitere Programme installiert. Die folgende Tabelle bietet einen Überblick über viele hilfreiche Softwareprogramme.

Falls Sie diese zusätzlichen Programme während der anfänglichen Installation nicht installiert haben, legen Sie die CD mit Installationssoftware erneut ein, führen die Installationssoftware aus und wählen anschließend auf dem Bildschirm der bereits installierten Software die Option **Zusätzliche Software installieren**.

### Druckersoftware

Komponente	Funktion
Lexmark™ Druckerstartseite (wird als Druckerstartseite bezeichnet)	<ul style="list-style-type: none"> <li>• Starten Sie Anwendungen oder Programme.</li> <li>• Starten Sie die Faxlösungssoftware.</li> <li>• Scannen oder senden Sie ein Foto oder Dokument per E-Mail.</li> <li>• Bearbeiten Sie gescannte Dokumente.</li> <li>• Scannen Sie Dokumente in PDF.</li> <li>• Passen Sie die Einstellungen für den Drucker an.</li> <li>• Bestellen von Zubehör</li> <li>• Warten Sie Tintenpatronen.</li> <li>• Drucken einer Testseite</li> <li>• Registrieren Sie den Drucker.</li> <li>• Wenden Sie sich an den technischen Kundendienst.</li> </ul>
Lexmark Fast Pics (wird als Fast Pics bezeichnet)	Verwalten, bearbeiten, übertragen und drucken Sie Fotos und Dokumente.
Lexmark Symbolleiste (wird als Symbolleiste bezeichnet)	<ul style="list-style-type: none"> <li>• Drucken Sie schwarze Webseiten oder reine Textwebseiten, um Tinte zu sparen.</li> <li>• Planen Sie das automatische Drucken von Webseiten.</li> <li>• Greifen Sie auf Picnik zu und bearbeiten Sie Fotos online.</li> <li>• Drucken und scannen Sie lokale Dateien über Windows oder konvertieren Sie sie.</li> </ul>

Komponente	Funktion
Lexmark Tools für Office (wird als Tools für Office bezeichnet)	Greifen Sie auf die favorisierten Einstellungen in Microsoft Office 2007 zu.
Lexmark Faxlösungen (wird als Faxlösungen bezeichnet)	<ul style="list-style-type: none"> <li>• Senden Sie ein Fax.</li> <li>• Empfangen Sie ein Fax auf 3-in-one Druckern.</li> <li>• Hinzufügen, Bearbeiten oder Löschen von Kontakten im integrierten Telefonbuch</li> <li>• Greifen Sie auf 4-in-one Druckern auf das Lexmark Dienstprogramm zur Faxeinrichtung zu. Verwenden Sie zum Festlegen von Kurzwahl- und Gruppenwahlnummern sowie von Rufzeichen und Antwort und zum Drucken von Faxverlaufs- und Statusberichten das Dienstprogramm zur Faxeinrichtung.</li> </ul>
Abbyy Sprint OCR	Scannen Sie ein Dokument und produzieren Sie Text, den Sie mit einem Textverarbeitungsprogramm bearbeiten können.
Lexmark Dienstprogramm zur WLAN-Einrichtung (wird als Dienstprogramm zur WLAN-Einrichtung bezeichnet)	<ul style="list-style-type: none"> <li>• Einrichten des WLAN-Druckers in einem WLAN</li> <li>• Ändern der WLAN-Einstellungen des Druckers</li> </ul> <p><b>Hinweis:</b> Dieses Programm wird bei WLAN-fähigen Druckern automatisch mit der Druckersoftware installiert.</p>
Lexmark Service Center (wird als Service Center bezeichnet)	<ul style="list-style-type: none"> <li>• Führen Sie eine Fehlersuche auf dem Drucker durch.</li> <li>• Greifen Sie auf die Druckerwartungsfunktionen zu.</li> <li>• Wenden Sie sich an den technischen Kundendienst.</li> </ul> <p><b>Hinweise:</b></p> <ul style="list-style-type: none"> <li>• Dieses Programm wird automatisch mit der Druckersoftware installiert.</li> <li>• Sie werden je nach Druckermodell möglicherweise aufgefordert, dieses Programm über das Internet zu installieren.</li> </ul>
Druckereinstellungen	<p>Beim Auswählen der Option <b>Datei → Drucken</b> bei geöffnetem Dokument und anschließendem Klicken auf <b>Eigenschaften</b> wird das Dialogfeld für die Druckeigenschaften angezeigt. Im Dialogfeld können Sie aus folgenden Optionen für den Druckauftrag wählen:</p> <ul style="list-style-type: none"> <li>• Angabe der Anzahl zu druckender Kopien</li> <li>• Drucken beidseitiger Kopien</li> <li>• Auswählen der Papiersorte</li> <li>• Hinzufügen eines Wasserzeichens</li> <li>• Bildverbesserung</li> <li>• Speichern von Einstellungen</li> </ul> <p><b>Hinweis:</b> Die Druckereinstellungen werden automatisch mit der Druckersoftware installiert.</p>

**Hinweis:** Der Drucker verfügt abhängig von den Features des gekauften Druckers möglicherweise nicht über einige dieser Programme oder über einige Funktionen dieser Programme.

# Verwenden der Macintosh-Druckersoftware

## Bei der Druckerinstallation installierte Software

### Im Macintosh-Betriebssystem integrierte Software

Komponente	Funktion
Dialogfeld "Drucken"	Anpassen der Druckeinstellungen und Planen von Druckaufträgen
Dialogfeld "Druckerdienste" (nicht in Mac OS X Version 10.5 oder höher verfügbar)	<ul style="list-style-type: none"><li>• Zugriff auf das Druckerdienstprogramm</li><li>• Fehlerbehebung</li><li>• Bestellen von Tinte oder Zubehör</li><li>• Kontakt zu Lexmark</li><li>• Überprüfen der auf dem Computer installierten Softwareversion</li></ul>

### Druckersoftware

Während der Installation werden Anwendungen mit der Druckersoftware installiert. Diese Anwendungen werden im Druckerordner gespeichert, der nach der Installation im Finder-Fenster angezeigt wird.

- 1 Doppelklicken Sie im Finder-Fenster auf den Druckerordner.
- 2 Doppelklicken Sie auf das Symbol der zu verwendenden Anwendung.

Komponente	Funktion
Lexmark All-In-One Center (wird als All-In-One Center bezeichnet)	<ul style="list-style-type: none"><li>• Scannen von Fotos und Dokumenten</li><li>• Anpassen der Einstellungen für Scanaufträge</li></ul>
Lexmark Dienstprogramm zur AIO-Einrichtung (wird als Dienstprogramm zur AIO-Einrichtung bezeichnet)	<ul style="list-style-type: none"><li>• Anpassen der Einstellungen für Faxaufträge</li><li>• Erstellen und Bearbeiten der Kontaktliste</li></ul>
Lexmark Netzwerkkartenleser (wird als Netzwerkkartenleser bezeichnet)	<ul style="list-style-type: none"><li>• Anzeigen der Inhalte eines in einen Netzwerkdrucker eingesetzten Speichermediums</li><li>• Übertragen von Fotos und PDR-Dokumenten von einem Speichermedium auf den Computer über ein Netzwerk</li></ul>
Lexmark Druckerdienstprogramm (wird als Druckerdienstprogramm bezeichnet)	<ul style="list-style-type: none"><li>• Hilfe beim Einsetzen von Patronen</li><li>• Drucken einer Testseite</li><li>• Drucken einer Ausrichtungsseite</li><li>• Reinigen der Druckkopfdüsen</li><li>• Bestellen von Tinte oder Zubehör</li><li>• Registrieren des Druckers</li><li>• Kontakt zum technischen Kundendienst</li></ul>
Lexmark Assistent zur WLAN-Einrichtung (wird als Assistent zur WLAN-Einrichtung bezeichnet)	Einrichten des Druckers in einem WLAN

**Hinweis:** Je nach den Features des erworbenen Druckers sind diese Anwendungen möglicherweise nicht enthalten.



# Drucken

## Drucken von Dokumenten

- 1 Legen Sie das Papier in den Drucker ein.
- 2 Druckauftrag senden:

### Windows-Benutzer

- a Klicken Sie bei geöffnetem Dokument auf **Datei → Drucken**.
- b Klicken Sie auf **Eigenschaften, Voreinstellungen, Optionen** oder **Installation**.
- c Wählen Sie die Druckqualität, die Anzahl der zu druckenden Kopien, die zu verwendende Papiersorte und den Druckmodus für die Seiten aus.
- d Klicken Sie auf **OK**, um sämtliche Dialogfelder der Druckersoftware zu schließen.
- e Klicken Sie auf **OK** oder **Drucken**.

### Macintosh-Benutzer

- a Wählen Sie bei geöffnetem Dokument **Ablage > Drucken**.
- b Wählen Sie im Popup-Menü "Drucker" den Drucker aus.
- c Klicken Sie ggf. auf das Einblenddreieck.
- d Wählen Sie im Popup-Menü "Druckoptionen" die Druckqualität, die Anzahl der zu druckenden Kopien, die zu verwendende Papiersorte und den Druckmodus für die Seiten aus.
- e Klicken Sie auf **Drucken**.

## Automatisches beidseitiges Bedrucken von Papier

Die nur für ausgewählte Druckermodelle verfügbare automatische Duplexeinheit unterstützt Papier im Letter- und A4-Format. Falls Sie ein Modell ohne automatische Duplexeinheit erworben haben oder andere Papierformate beidseitig bedrucken möchten, lesen Sie die Anweisungen zum manuellen Drucken auf beiden Seiten (Duplexdruck).

### Windows-Benutzer

- 1 Klicken Sie bei geöffnetem Dokument auf **Datei → Drucken**.
- 2 Klicken Sie auf **Eigenschaften, Voreinstellungen, Optionen** oder **Installation**.
- 3 Klicken Sie auf die Registerkarte **Erweitert**.
- 4 Wählen Sie im Bereich "Beidseitiges Drucken" die Option **Ein** im Dropdown-Menü aus.  
**Hinweis:** Wählen Sie zur Verwendung der im Drucker definierten Einstellungen die Option **Druckereinstellungen verwenden**.
- 5 Wählen Sie **Steg seitlich** oder **Steg oben**. Die Einstellung "Steg seitlich" wird am häufigsten verwendet.

**6** Wählen Sie **Trockenzeit verlängern** und dann eine Einstellung aus. Bei hoher Luftfeuchtigkeit wählen Sie **Erweitert** aus.

**7** Klicken Sie auf **OK**, um sämtliche Dialogfelder der Druckersoftware zu schließen.

**8** Klicken Sie auf **OK** oder **Drucken**.

**Hinweis:** Kehren Sie zum Wechsel in den einseitigen Druck zur Registerkarte "Erweitert" zurück. Wählen Sie im Bereich "Beidseitiges Drucken" die Option **Aus** im Dropdown-Menü aus.

## Macintosh-Benutzer

**1** Wählen Sie bei geöffnetem Dokument **Ablage** > **Drucken**.

**2** Wählen Sie im Popup-Menü "Drucker" den Drucker aus.

**3** Wählen Sie im Popup-Menü "Druckoptionen" die Option **Layout**.

**4** Wählen Sie im Menü für beidseitiges Drucken **An der langen Seite binden** oder **An der kurzen Seite binden** aus.

- Beim Binden an der langen Seite werden die Seiten entlang der langen Kante der Seite gebunden (linke Kante im Hochformat, obere Kante im Querformat).

**Hinweis:** Das Binden an der langen Seite ist in Mac OS X 10.3 nicht verfügbar.

**Hochformat**



**Querformat**



- Beim Binden an der kurzen Seite werden die Seiten entlang der kurzen Kante der Seite gebunden (obere Kante im Hochformat, linke Kante im Querformat).

**Hochformat**



**Querformat**



**5** Wählen Sie im Popup-Menü "Druckoptionen" je nach Betriebssystem **Druckeinstellungen** oder **Erweiterte Optionen** aus.

**6** Klicken Sie ggf. auf das Einblenddreieck.

**7** Wählen Sie **Beidseitiges Drucken – Trockenzeit** aus. Bei hoher Luftfeuchtigkeit wählen Sie **Erweitert** aus.

**8** Klicken Sie auf **Drucken**.

# Drucken von Fotos mithilfe des Druckerbedienfelds

- 1 Legen Sie Fotopapier ein.
- 2 Setzen Sie eine Speicherkarte, ein Flash-Laufwerk oder eine Digitalkamera mit aktiviertem Massenspeichermodus ein.  
Der Bildschirm "Speich.med." wird auf dem Display angezeigt.
- 3 Drücken Sie **Fotos anzeigen**.  
Der Bildschirm "Fotos auswählen" wird angezeigt.
- 4 Drücken Sie auf die zu druckenden Fotos.

## Tipps:

- Um die Auswahl eines ausgewählten Fotos aufzuheben, drücken Sie erneut auf das Foto.
  - Drücken Sie die linke oder rechte Pfeiltaste, um weitere Fotos anzuzeigen, und drücken Sie anschließend auf ein Foto, um es auszuwählen.
- 5 Nachdem Sie die Auswahl der zu druckenden Fotos abgeschlossen haben, drücken Sie **Layout**.
  - 6 Wenn Sie die Druckeinstellungen ändern möchten, drücken Sie **Einstellungen ändern**.  
Drücken Sie bei jeder Auswahl ggf. **Akzeptieren**.
  - 7 Drücken Sie .

**Hinweis:** Lassen Sie die Ausdrucke vor dem Stapeln, Ausstellen oder Verwahren mindestens 24 Stunden lang trocknen, um optimale Ergebnisse zu erzielen.

# Abbrechen von Druckaufträgen

Drücken Sie zum Abbrechen eines Druckauftrags im Druckerbedienfeld die Taste . So brechen Sie einen Druckauftrag über den Computer ab:

## Windows-Benutzer

- 1 Klicken Sie auf  oder auf **Start** und dann auf **Ausführen**.
- 2 Geben Sie im Feld "Suche starten" oder "Ausführen" `control printers` ein.
- 3 Drücken Sie die **Eingabetaste** oder klicken Sie auf **OK**.  
Der Druckerordner wird geöffnet.
- 4 Klicken Sie mit der rechten Maustaste auf den Drucker und wählen Sie **Öffnen** aus.
- 5 Druckauftrag abbrechen:
  - Wenn Sie einen bestimmten Druckauftrag abbrechen möchten, klicken Sie mit der rechten Maustaste auf den Namen des Dokuments und wählen Sie **Abbrechen**.
  - Wenn Sie alle Druckaufträge in der Warteschlange abbrechen möchten, klicken Sie auf **Drucker → Alle Druckaufträge abbrechen**.

## Macintosh-Benutzer

- 1 Klicken Sie im Dock auf das Druckersymbol.
- 2 Wählen Sie im Dialogfeld "Druckerwarteschlange" den Auftrag aus, den Sie abbrechen möchten, und klicken Sie dann auf **Löschen**.



# Kopieren

Automatische Dokumentenzuführung	Scannerglas
<p>Verwenden Sie für mehrseitige Dokumente die ADZ.</p> <p><b>Hinweis:</b> Die ADZ ist nur bei ausgewählten Modellen verfügbar. Falls Sie einen Drucker ohne ADZ erworben haben, legen Sie die Originaldokumente oder Fotos auf das Scannerglas.</p>	 <p>Verwenden Sie das Scannerglas für einzelne Seiten, kleine Vorlagen wie Postkarten und Fotos, Folien, Fotopapier oder dünne Vorlagen wie Zeitschriftenausschnitte.</p>

## Tipps zum Kopieren

- Passen Sie die Papierführung bei Verwendung der automatischen Dokumentenzuführung in der ADZ an die Breite des Originaldokuments an.
- Schließen Sie bei der Verwendung des Scannerglases die Scannerabdeckung, um dunkle Ränder um das gescannte Bild zu vermeiden.
- Legen Sie *keine* Postkarten, Fotos, kleine Vorlagen, Folien, Fotopapier oder dünne Vorlagen (z. B. Zeitschriftenausschnitte) in die automatische Dokumentenzuführung ein. Legen Sie diese Dokumente auf das Scannerglas.

## Kopieren

- 1 Legen Sie Papier ein.
- 2 Legen Sie das Originaldokument mit der bedruckten Seite nach oben in die automatische Dokumentenzuführung (ADZ) ein oder mit der bedruckten Seite nach unten auf das Scannerglas.  
**Hinweis:** Sie können auf dem Startbildschirm  drücken, um unter Verwendung der Standardeinstellungen eine Kopie des Originaldokuments zu drucken.
- 3 Navigieren Sie auf dem Startbildschirm zu **Anzahl an Kopien:**  
**Kopieren > Anzahl an Kopien**
- 4 Geben Sie die Anzahl der zu druckenden Kopien ein und drücken Sie dann **Akzeptieren**.
- 5 Drücken Sie **Farbe** oder **Schwarzweiß**, um eine Farb- oder Schwarzweißkopie festzulegen.
- 6 Drücken Sie .

# Kopieren von Fotos

- 1 Legen Sie Fotopapier ein.
- 2 Legen Sie das Foto mit der bedruckten Seite nach unten auf das Scannerglas.
- 3 Navigieren Sie auf dem Startbildschirm zu **Foto erneut drucken**:  
**SmartSolutions > Foto erneut drucken**
- 4 Drücken Sie **Fortfahren**.
- 5 Wählen Sie das Fotodruckformat und drücken Sie dann **Akzeptieren**.
- 6 Drücken Sie **Fortfahren**, um den Druck zu starten.

**Hinweis:** Lassen Sie die Ausdrücke vor dem Stapeln, Ausstellen oder Verwahren mindestens 24 Stunden lang trocknen, um optimale Ergebnisse zu erzielen.

# Automatisches Erstellen einer beidseitigen Kopie

Die nur für ausgewählte Druckermodelle verfügbare automatische Duplexeinheit unterstützt Papier im Letter- und A4-Format. Falls Sie ein Modell ohne automatische Duplexeinheit erworben haben oder auf anderen Papierformaten beidseitige Kopien erstellen möchten, lesen Sie die Anweisungen zum manuellen Erstellen beidseitiger Kopien.

**Hinweis:** Sie können mit Umschlägen, Karten oder Fotopapier keine beidseitigen Kopien erstellen.

- 1 Legen Sie Papier ein.
- 2 Legen Sie das Originaldokument mit der bedruckten Seite nach oben in die automatische Dokumentenzuführung (ADZ) ein oder mit der bedruckten Seite nach unten auf das Scannerglas.
- 3 Navigieren Sie auf dem Startbildschirm zu **Beidseit. Kopien**:  
**Kopieren > Weitere Optionen > Beidseit. Kopien**
- 4 Wählen Sie die Duplexoption aus, die Ihrem Originaldokument entspricht, und drücken Sie **Akzeptieren**:
  - Beim Kopieren eines einseitigen Dokuments drücken Sie **Einseitig zu beidseitig**.
  - Beim Kopieren eines beidseitigen Dokuments drücken Sie **Beidseitig zu beidseitig**.
- 5 Drücken Sie , um die erste Seite des Dokuments im Arbeitsspeicher des Druckers zu speichern.
- 6 Befolgen Sie die Anweisungen auf dem Display.

# Abbrechen von Kopieraufträgen

Zum Abbrechen eines Kopierauftrags drücken Sie .

Der Scanvorgang wird beendet und der Drucker kehrt zum vorherigen Menü zurück.

# Scannen

Automatische Dokumentenzuführung	Scannerglas
<p>Verwenden Sie für mehrseitige Dokumente die ADZ.</p> <p><b>Hinweis:</b> Die ADZ ist nur bei ausgewählten Modellen verfügbar. Falls Sie einen Drucker ohne ADZ erworben haben, legen Sie die Originaldokumente oder Fotos auf das Scannerglas.</p>	 <p>Verwenden Sie das Scannerglas für einzelne Seiten, kleine Vorlagen wie Postkarten und Fotos, Folien, Fotopapier oder dünne Vorlagen wie Zeitschriftenausschnitte.</p>

## Tipps zum Scannen

- Passen Sie die Papierführung bei Verwendung der automatischen Dokumentenzuführung an die Breite des Originaldokuments an.
- Schließen Sie bei der Verwendung des Scannerglases die Scannerabdeckung, um dunkle Ränder um das gescannte Bild zu vermeiden.
- Legen Sie *keine* Postkarten, Fotos, kleine Vorlagen, Folien, Fotopapier oder dünne Vorlagen (z. B. Zeitschriftenausschnitte) in die automatische Dokumentenzuführung ein. Legen Sie diese Vorlagen auf das Scannerglas.
- Wenn Sie mehrere Seiten gleichzeitig scannen und als eine Datei speichern möchten, wählen Sie den PDF-Dateityp aus.

## Scannen auf einen lokalen oder Netzwerkcomputer

- 1** Legen Sie das Originaldokument mit der bedruckten Seite nach oben in die automatische Dokumentenzuführung (ADZ) ein oder mit der bedruckten Seite nach unten auf das Scannerglas.
- 2** Navigieren Sie auf dem Startbildschirm zu **An Computer scannen**:  
**Scan > An Computer scannen**
- 3** Drücken Sie **Über USB angeschlossener Computer** oder drücken Sie auf den Namen des Netzwerkcomputers. Der lokale oder Netzwerkcomputer fungiert als Zielcomputer für die Annahme des Scans. Warten Sie, bis der Drucker die Liste der Scananwendungen heruntergeladen hat, die auf dem ausgewählten Computer verfügbar sind.

### Hinweise:

- Wenn der Drucker lediglich an einen lokalen Computer angeschlossen ist, wird vom Drucker automatisch eine Liste der Scananwendungen heruntergeladen.
- Sie werden möglicherweise zur Eingabe einer PIN aufgefordert. Geben Sie die PIN mithilfe der Zifferntastatur ein.
- Informationen zum Zuweisen eines Computernamens und einer PIN zum Computer finden Sie in der Hilfe für die Druckersoftware Ihres Betriebssystems.

**4** Wählen Sie eine Anwendung und drücken Sie dann **Akzeptieren**.

**5** Wählen Sie die Farbe, die Auflösungsqualität und die Größe des Originalbilds aus. Drücken Sie bei jeder Auswahl ggf. **Akzeptieren**.

**6** Drücken Sie zum Starten des Scanvorgangs .

Der Scanvorgang ist abgeschlossen, wenn die unter Schritt 4 ausgewählte Anwendung auf dem Zielcomputer geöffnet wird und der Scan als neue Datei in der Anwendung angezeigt wird.

## Scannen auf ein Flash-Laufwerk oder eine Speicherkarte

Stellen Sie zunächst sicher, dass Ihr Flash-Laufwerk oder Ihre Speicherkarte nicht schreibgeschützt sind.

**1** Legen Sie das Originaldokument mit der bedruckten Seite nach oben in die automatische Dokumentenzuführung (ADZ) ein oder mit der bedruckten Seite nach unten auf das Scannerglas.

**2** Navigieren Sie auf dem Startbildschirm zu **An Speichermedium scannen**:

**Scan > An Speichermedium scannen**

**3** Setzen Sie das Flash-Laufwerk oder die Speicherkarte ein.

### Hinweise:

- Der Drucker kann jeweils nur von einem Speichermedium lesen.
- Falls ein Flash-Laufwerk an den USB-Anschluss angeschlossen wird, während sich eine Speicherkarte im Kartensteckplatz befindet, erscheint auf dem Display eine Meldung mit der Aufforderung, das gewünschte Speichermedium auszuwählen.

**4** Wählen Sie den zu erstellenden Ausgabedateityp aus.

**Hinweis:** Wenn Sie mehrere Seiten gleichzeitig scannen und als eine Datei speichern möchten, wählen Sie den PDF-Dateityp aus.

**5** Wählen Sie die Farbe, die Auflösungsqualität und die Größe des Originalbilds aus. Drücken Sie bei jeder Auswahl ggf. **Akzeptieren**.

**6** Drücken Sie zum Starten des Scanvorgangs .

Der Scanvorgang ist abgeschlossen, wenn im Druckerbedienfeld eine Meldung darüber angezeigt wird, dass die gescannte Datei gespeichert wurde.



# Scannen direkt in E-Mail-Nachrichten mithilfe der Druckersoftware

## Windows-Benutzer

- 1 Legen Sie das Originaldokument mit der bedruckten Seite nach oben in die automatische Dokumentenzuführung (ADZ) ein oder mit der bedruckten Seite nach unten auf das Scannerglas.
- 2 Klicken Sie auf  oder **Start**.
- 3 Klicken Sie auf **Alle Programme** oder **Programme** und wählen Sie anschließend den Druckerprogrammordner aus der Liste aus.
- 4 Wählen Sie **Druckerstartseite**.
- 5 Wählen Sie Ihren Drucker aus der Dropdown-Liste aus.
- 6 Klicken Sie auf **E-Mail**, und wählen Sie **Foto, Dokument** oder **PDF**.

**Hinweis:** "Dokument" kann nur ausgewählt werden, wenn eine OCR-Anwendung auf dem Computer enthalten ist.

Der Scanvorgang wird gestartet und das Dialogfeld mit dem Scanfortschritt angezeigt.

- 7 Nach Abschluss des Scanvorgangs wird eine neue E-Mail-Nachricht erstellt, an die das gescannte Dokument automatisch angehängt wird.
- 8 Verfassen Sie Ihre E-Mail-Nachricht.

**Hinweis:** Wenn Ihr E-Mail-Programm nicht automatisch geöffnet wird, können Sie das Dokument auf den Computer scannen und es als Anhang per E-Mail versenden.

## Macintosh-Benutzer

- 1 Legen Sie das Originaldokument mit der bedruckten Seite nach oben in die automatische Dokumentenzuführung (ADZ) ein oder mit der bedruckten Seite nach unten auf das Scannerglas.
- 2 Doppelklicken Sie im Finder-Fenster auf den Druckerprogrammordner.
- 3 Doppelklicken Sie auf das Printer Center, um das All-In-One Center zu öffnen.
- 4 Wählen Sie auf dem Hauptbildschirm im Menü "Was wird gescannt" einen Dokumenttyp aus.
- 5 Wählen Sie im Dropdown-Menü **Verwendung des gescannten Bilds** die Option **Anzeige auf dem Monitor/als Webseite**.
- 6 Wählen Sie im Menü "Gescanntes Bild senden an" eine Anwendung aus.
- 7 Klicken Sie auf **Scannen**.
- 8 Rufen Sie das gescannte Bild in der Anwendung auf und senden Sie es anschließend als Anlage einer E-Mail.

# Scannen in eine PDF-Datei

## Windows-Benutzer

- 1 Legen Sie das Originaldokument mit der bedruckten Seite nach oben in die automatische Dokumentenzuführung (ADZ) ein oder mit der bedruckten Seite nach unten auf das Scannerglas.
- 2 Klicken Sie auf  oder **Start**.
- 3 Klicken Sie auf **Alle Programme** oder **Programme** und wählen Sie anschließend den Druckerprogrammordner aus der Liste aus.
- 4 Wählen Sie **Druckerstartseite**.
- 5 Wählen Sie Ihren Drucker aus der Dropdown-Liste aus.
- 6 Klicken Sie auf **PDF**.  
Der Scanvorgang wird gestartet und das Dialogfeld mit dem Scanfortschritt angezeigt.
- 7 Speichern Sie das Dokument als PDF-Datei.

## Macintosh-Benutzer

- 1 Legen Sie das Originaldokument mit der bedruckten Seite nach oben in die automatische Dokumentenzuführung (ADZ) ein oder mit der bedruckten Seite nach unten auf das Scannerglas.
- 2 Doppelklicken Sie im Finder-Fenster auf den Druckerprogrammordner.
- 3 Doppelklicken Sie auf das Printer Center, um das All-In-One Center zu öffnen.
- 4 Wählen Sie im Hauptbildschirm im Menü "Was wird gescannt?" einen Dokumenttyp aus.
- 5 Ändern Sie die Einstellungen nach Bedarf.
- 6 Klicken Sie auf **Scan**.
- 7 Speichern Sie das Dokument als PDF-Datei.

## Abbrechen von Scanaufträgen

Drücken Sie auf dem Druckerbedienfeld  oder klicken Sie auf dem Computerbildschirm auf **Abbrechen**.

# E-Mail-Versand

## Senden einer E-Mail

### Tipps für den E-Mail-Versand

- Passen Sie die Papierführung bei Verwendung der automatischen Dokumentenzuführung in der ADZ an die Breite des Originaldokuments an.
- Schließen Sie bei der Verwendung des Scannerglases die Scannerabdeckung, um dunkle Ränder um das gescannte Bild zu vermeiden.
- Legen Sie *keine* Postkarten, Fotos, kleine Vorlagen, Folien, Fotopapier oder dünne Vorlagen (z. B. Zeitschriftenausschnitte) in die automatische Dokumentenzuführung ein. Legen Sie diese Vorlagen auf das Scannerglas.
- Achten Sie darauf, vor dem Senden einer E-Mail die E-Mail-Kontoinformationen einzugeben und den SMTP-Server einzurichten.
- Stellen Sie sicher, dass der Drucker mit einem Ethernet- oder WLAN-Netzwerk verbunden ist, bevor Sie eine E-Mail senden.

Vergewissern Sie sich ggf., dass das Netzwerk mit dem Internet verbunden ist, damit der Drucker mit dem SMTP-Server kommunizieren kann. Falls der Drucker keine Verbindung mit dem Internet herstellen kann, wenden Sie sich an den Systemadministrator.

Der Drucker unterstützt jeweils nur eine aktive Netzwerkverbindung (Ethernet oder WLAN).

- Fügen Sie Kontakte in Ihr Adressbuch ein. Wenn Sie eine E-Mail senden, können Sie einfach Kontakte aus dem Adressbuch auswählen, anstatt deren E-Mail-Adressen wiederholt einzugeben.

### Scannen eines Dokuments oder Fotos für den E-Mail-Versand

- 1 Legen Sie das Originaldokument mit der bedruckten Seite nach oben in die automatische Dokumentenzuführung (ADZ) ein oder mit der bedruckten Seite nach unten auf das Scannerglas.

**Hinweis:** Sie können jeweils nur ein Dokument oder Foto an eine E-Mail anhängen.

- 2 Navigieren Sie auf dem Startbildschirm zu **An E-Mail scannen**:

**Scan > An E-Mail scannen**

- 3 Wählen Sie den zu erstellenden Ausgabedateityp aus.

**Hinweis:** Wenn Sie mehrere Seiten gleichzeitig scannen und als eine Datei speichern möchten, wählen Sie den PDF-Dateityp aus.

- 4 Drücken Sie eine Option, um die Empfänger einzugeben oder auszuwählen:

- **E-Mail-Adresse eingeben:** Geben Sie die E-Mail-Adresse manuell ein.
- **Adressbuch:** Drücken Sie **Nach Namen sortieren** oder **Nach Gruppe sortieren** und wählen Sie den Kontakt.
- **Verlauf:** Wählen Sie den Namen oder die E-Mail-Adresse aus der Verlaufsliste aus.

Drücken Sie bei jeder Auswahl ggf. **OK** oder **Akzeptieren**.

**5** Um zusätzliche Empfänger einzugeben, drücken Sie **Empfänger hinzufügen** und geben Sie die E-Mail-Adresse, den Namen oder die Gruppe ein, die bzw. den Sie hinzufügen möchten.

Drücken Sie jedes Mal **Akzeptieren**, nachdem Sie einen Empfänger hinzugefügt haben.

**Hinweis:** Sie können eine E-Mail an bis zu 30 Empfänger senden.

**6** Wählen Sie Dateityp, Farbe, Qualität und Originalgröße des zu sendenden Dokuments oder Fotos aus. Drücken Sie ggf. **Akzeptieren**, um die einzelnen Einstellungen zu speichern.

**7** Wenn Sie die standardmäßige Betreffzeile der E-Mail ändern möchten:

**a** Drücken Sie **Betreff**.

**b** Geben Sie Ihren Betreff ein und drücken Sie **OK**.

**8** Wenn Sie die standardmäßige E-Mail-Nachricht ändern möchten:

**a** Drücken Sie **Nachricht**.

**b** Geben Sie Ihre Nachricht ein und drücken Sie **OK**.

**9** Drücken Sie .

## Anhängen eines Dokuments oder Fotos an E-Mail

**1** Setzen Sie das Flash-Laufwerk oder die Speicherkarte ein.

Der Bildschirm "Speich.med." wird auf dem Display angezeigt.

### Hinweise:

- Der Drucker kann jeweils nur von einem Speichermedium lesen.
- Falls ein Flash-Laufwerk an den USB-Anschluss angeschlossen wird, während sich eine Speicherkarte im Kartensteckplatz befindet, erscheint auf dem Display eine Meldung mit der Aufforderung, das gewünschte Speichermedium auszuwählen.

**2** Drücken Sie **Datei an E-Mail anhängen**.

**3** Wenn Sie die standardmäßige Betreffzeile der E-Mail ändern möchten:

**a** Drücken Sie **Betreff**.

**b** Geben Sie Ihren Betreff ein und drücken Sie **OK**.

**4** Wenn Sie die standardmäßige E-Mail-Nachricht ändern möchten:

**a** Drücken Sie **Nachricht**.

**b** Geben Sie Ihre Nachricht ein und drücken Sie **OK**.

**5** Wählen Sie die anzuhängende Datei aus:

**Hinweis:** Sie können pro E-Mail nur ein Dokument oder ein Foto anhängen.

- Wenn Sie ein Dokument anhängen möchten:

**a** Drücken Sie **Dokument an E-Mail anhängen**.

**b** Drücken Sie den Dateinamen des Dokuments, das Sie anhängen möchten.

**c** Drücken Sie **Fortfahren**.

- Wenn Sie ein Foto anhängen möchten:

**a** Drücken Sie **Foto an E-Mail anhängen**.

**b** Drücken Sie das Foto, das Sie anhängen möchten.

**c** Drücken Sie **Fortfahren**.

**6** Drücken Sie eine Option, um die Empfänger einzugeben oder auszuwählen:

- **E-Mail-Adresse eingeben:** Geben Sie die E-Mail-Adresse manuell ein.
- **Adressbuch:** Drücken Sie **Nach Namen sortieren** oder **Nach Gruppe sortieren** und wählen Sie den Kontakt.
- **Verlauf:** Wählen Sie den Namen oder die E-Mail-Adresse aus der Verlaufsliste aus.

Drücken Sie bei jeder Auswahl ggf. **OK** oder **Akzeptieren**.

**7** Um zusätzliche Empfänger einzugeben, drücken Sie **Empfänger hinzufügen** und geben Sie die E-Mail-Adresse, den Namen oder die Gruppe ein, die bzw. den Sie hinzufügen möchten.

Drücken Sie jedes Mal **Akzeptieren**, nachdem Sie einen Empfänger hinzugefügt haben.

**Hinweis:** Sie können eine E-Mail an bis zu 30 Empfänger senden.

**8** Drücken Sie **Senden**.

## Abbrechen einer E-Mail

Zum Abbrechen einer E-Mail drücken Sie .

# Verwenden von SmartSolutions

## Was sind SmartSolutions?

Bei SmartSolutions handelt es sich um Lösungen, die Sie erstellen, anpassen und von der Website ([smartsolutions.lexmark.com](http://smartsolutions.lexmark.com)) auf Ihren Drucker herunterladen können.

Mit der SmartSolutions-Website können Sie Lösungen erstellen, indem Sie Druckerfunktionen auswählen, Einstellungen auf die Funktionen anwenden und die Lösungen zur späteren Verwendung auf Ihren Drucker herunterladen. Sie können mehrere Lösungen für häufig wiederholte Aufgaben erstellen, die Sie vereinfachen möchten.

Sie können auch Lösungen anpassen und herunterladen, mit deren Hilfe Internet-basierte Informationen auf dem Touch-Screen angezeigt werden können.

Um auf eine erstellte oder angepasste Lösung zuzugreifen, drücken Sie auf dem Druckerbedienfeld **SmartSolutions** und wählen dann das Symbol oder den Namen der Lösung aus.

Folgende Lösungen stehen u. U. zur Verfügung. Überprüfen Sie die SmartSolutions-Website auf eine aktuelle Liste.

## Vorab geladene Lösungen

Komponente	Funktion
Ausweiskopie	Kopieren Sie beide Seiten eines Ausweises auf eine Seite.
Foto erneut drucken	Erstellen Sie Fotoausdrucke.
Weitere Informationen	Hier erfahren Sie mehr über SmartSolutions und darüber, wie Sie benutzerdefinierte Lösungen erstellen und herunterladen können.

## Benutzerdefinierte Lösungen

Lösung	Beschreibung
Kopieren	Kopieren Sie Dokumente oder Fotos mithilfe vordefinierter Kopiereinstellungen.
An E-Mail scannen	Senden Sie gescannte Dokumente unter Verwendung vordefinierter Namen oder Kontakte aus dem Adressbuch direkt vom Drucker aus per E-Mail.
An Fax scannen	Faxen Sie Dokumente unter Verwendung vordefinierter Einstellungen an zuvor auf der SmartSolutions-Website ausgewählte Empfänger.
An Datei scannen (nur Windows und Macintosh)	Scannen und speichern Sie Dateien unter Verwendung vordefinierter Einstellungen auf einem zuvor ausgewählten Computer.
Datei drucken (nur Windows)	Wählen Sie über den Drucker Dokumentdateien auf dem Computer aus und drucken Sie sie aus.
Eco Copy	Kopieren Sie Dokumente oder Fotos mithilfe von Einstellungen, die eine gute Umweltverträglichkeit gewährleisten.
* Eine oder mehrere dieser Lösungen können als Druckerbildschirmschoner ausgewählt werden.	

Lösung	Beschreibung
RSS-Feed*	Zeigen Sie News-Schlagzeilen an und senden Sie auf Wunsch vollständige Artikel per E-Mail oder lassen Sie die Artikel auf einem Windows-Computer anzeigen.
Webkalender*	Zeigen Sie einen eigenen Web-basierten Kalender an und lassen Sie auf Wunsch die tägliche Agenda ausdrucken.
Foto-Viewer*	Zeigen Sie Fotos von Websites an und lassen Sie ausgewählte Fotos auf Wunsch drucken oder senden Sie eine E-Mail mit einem Link zu den Fotos.
Informationen zu Patronen*	Zeigen Sie Informationen zu Geschäften an, in denen Sie Patronen kaufen können. Auf Wunsch können Sie Informationen zu Patronen ausdrucken oder per E-Mail versenden.
* Eine oder mehrere dieser Lösungen können als Druckerbildschirmschoner ausgewählt werden.	

## Beispiele:

- Wenn Sie Geschäftsinhaber oder Personalleiter sind und häufig Arbeitspläne ausdrucken müssen, könnten Sie eine "Datei drucken"-Lösung erstellen. Geben Sie den Speicherort Ihrer Zeitplandatei an und geben Sie der Lösung den Namen "Zeitplan drucken". Wenn Sie das nächste Mal einen Ausdruck des aktuellen Zeitplans benötigen, wählen Sie einfach "Zeitplan drucken" aus dem SmartSolutions-Menü des Druckerbedienfelds aus. Die Datei wird vom Drucker automatisch gesucht und gedruckt.
- Wenn Sie ein Dokument mit identischen Einstellungen häufig scannen und an Ihren Anwalt faxen, könnten Sie eine "An Fax scannen"-Lösung erstellen und ihr den Namen "An Anwalt faxen" geben. Wenn Sie ein Dokument das nächste Mal faxen möchten, brauchen Sie es nur zu laden und "An Anwalt faxen" aus dem SmartSolutions-Menü auf dem Druckerbedienfeld auszuwählen. Der Drucker wendet die ausgewählten Einstellungen automatisch an, wählt Ihren Anwalt als Faxempfänger aus und sendet anschließend das Fax.

**Hinweis:** Bevor Sie Lösungen erstellen oder anpassen können, müssen Sie Ihren Drucker auf der SmartSolutions-Website hinzufügen.

## Erstellen oder Anpassen von Druckerlösungen

Bevor Sie anfangen, sollten Sie Folgendes sicherstellen:

- Drucker und Computer sind über eine Ethernet- oder WLAN-Verbindung mit dem Internet verbunden.
- Der Drucker ist eingeschaltet.
- Computer und Drucker befinden sich im selben Netzwerk.

## Verwenden des Druckerbedienfelds (nur Windows)

**1** Rufen Sie die SmartSolutions-Website auf und fügen Sie Ihren Drucker hinzu.

**a** Navigieren Sie auf dem Startbildschirm des Druckerbedienfelds zu **SmartSolutions auf dem Computer starten**

**SmartSolutions > Weitere Optionen > SmartSolutions auf dem Computer starten**

**b** Wählen Sie den Computer aus, auf dem SmartSolutions gestartet werden sollen.

**Hinweis:** Die Druckersoftware muss auf dem Computer installiert sein, bevor Sie sie auswählen können.

- c Melden Sie sich auf der SmartSolutions-Website an oder erstellen Sie ein Konto.
- d Fügen Sie Ihren Drucker hinzu.

**Hinweis:** Ihr Drucker muss nur einmal hinzugefügt werden. Wenn Sie das nächste Mal Lösungen erstellen oder anpassen möchten, müssen sie ihn nicht erneut hinzufügen.

- 2 Verwenden Sie die Website, um Lösungen zu erstellen, anzupassen oder auf Ihren Drucker herunterzuladen.

## Verwenden der Druckersoftware

- 1 Öffnen Sie den Druckerprogrammordner und wählen Sie Ihren Drucker aus:

### Windows-Benutzer

- a Klicken Sie auf  oder **Start**.
- b Klicken Sie auf **Alle Programme** oder **Programme** und wählen Sie anschließend den Druckerprogrammordner aus der Liste aus.
- c Wählen Sie den Drucker aus.

### Macintosh-Benutzer

Doppelklicken Sie im Finder-Fenster auf den Druckerprogrammordner.

- 2 Wählen Sie den SmartSolutions-Link.
- 3 Melden Sie sich auf der SmartSolutions-Website an oder erstellen Sie ein Konto.
- 4 Fügen Sie Ihren Drucker hinzu.

**Hinweis:** Ihr Drucker muss nur einmal hinzugefügt werden. Wenn Sie das nächste Mal Druckerlösungen erstellen oder anpassen möchten, müssen sie ihn nicht erneut hinzufügen.

- 5 Verwenden Sie die Website, um Lösungen zu erstellen, anzupassen oder auf Ihren Drucker herunterzuladen.



# Problembekämpfung

## Vor der Fehlersuche

Die meisten Druckerprobleme lassen sich anhand dieser Checkliste beheben:

- Stellen Sie sicher, dass das Netzkabel an den Drucker und eine ordnungsgemäß geerdete Netzsteckdose angeschlossen ist.
- Stellen Sie sicher, dass der Drucker nicht an einen Überspannungsschutz, eine unterbrechungsfreie Stromversorgung oder über ein Verlängerungskabel angeschlossen ist.
- Stellen Sie sicher, dass der Drucker eingeschaltet ist.
- Stellen Sie sicher, dass der Drucker sicher an den Hostcomputer, Druckserver oder einen anderen Netzwerkzugriffspunkt angeschlossen ist.
- Überprüfen Sie, ob auf dem Drucker Fehlermeldungen angezeigt werden und beheben Sie die Ursachen.
- Überprüfen Sie, ob Papierstauungen angezeigt werden und beseitigen Sie alle Papierstaus.
- Überprüfen Sie die Tintenpatronen und installieren Sie ggf. neue Patronen.
- Verwenden Sie das Service Center, um das Problem zu suchen und zu beheben (nur Windows).
- Schalten Sie den Drucker aus, warten Sie ca. 10 Sekunden und schalten Sie ihn wieder ein.

## Beheben von Druckerproblemen mithilfe des Servicecenters

Das Servicecenter bietet schrittweise Hilfe bei der Fehlerbehebung und enthält Links zu den Druckerwartungsaufgaben sowie zum Kundendienst.

Öffnen Sie das Servicecenter anhand eines der folgenden Verfahren:

Verfahren 1	Verfahren 2
Falls es in einem Dialogfeld einer Fehlermeldung enthalten ist, klicken Sie auf den Link <b>Weitere Unterstützung finden Sie im Servicecenter</b> .	<ol style="list-style-type: none"><li><b>1</b> Klicken Sie auf  oder <b>Start</b>.</li><li><b>2</b> Klicken Sie auf <b>Alle Programme</b> oder <b>Programme</b> und wählen Sie anschließend den Druckerprogrammordner aus der Liste aus.</li><li><b>3</b> Wählen Sie <b>Druckerstartseite</b>.</li><li><b>4</b> Wählen Sie auf der Registerkarte "Support" die Option <b>Servicecenter</b> aus.</li></ol>

## Wenn sich das Problem durch die Fehlerbehebung nicht lösen lässt

Besuchen Sie unsere Website unter [support.lexmark.com](http://support.lexmark.com), um folgende Informationen zu finden:

- Knowledgebase-Artikel mit neuesten Informationen zur Fehlerbehebung beim Drucker
- Technischer Kundendienst (Live)

- Kontaktnummern für telefonischen technischen Kundendienst

## Fehlersuche bei der Einrichtung

- "Auf dem Display wird die falsche Sprache angezeigt" auf Seite 42
- "Druckkopffehler" auf Seite 42
- "Software wurde nicht installiert" auf Seite 43
- "Druckauftrag wird nicht gedruckt oder Seiten fehlen" auf Seite 44
- "Drucker druckt leere Seiten" auf Seite 45
- "Drucker ist belegt oder antwortet nicht" auf Seite 45
- "Dokumente aus der Druckerwarteschlange können nicht gelöscht werden" auf Seite 46
- "Drucken über USB nicht möglich" auf Seite 46

## Auf dem Display wird die falsche Sprache angezeigt

Wenn sich Ihr Problem mithilfe der Checkliste "Vor der Fehlersuche" nicht beheben lässt, versuchen Sie die folgende Lösungsmöglichkeit:

### ÄNDERN DER SPRACHE MITHILFE DER DRUCKERMENÜS

- 1 Navigieren Sie auf dem Startbildschirm zu **Werkseinstellungen verwenden**:

 > **Werkseinstellungen verwenden**

- 2 Drücken Sie **Ja**.

Der Drucker wird zurückgesetzt und die Ersteinrichtung des Druckers gestartet.

- 3 Schließen Sie die Ersteinrichtung des Druckers ab.

## Druckkopffehler

Wenn sich Ihr Problem mithilfe der Checkliste "Vor der Fehlersuche" nicht beheben lässt, versuchen Sie die folgende Lösungsmöglichkeit:

### ENTNEHMEN UND WIEDEREINSETZEN DES DRUCKKOPFS

- 1 Öffnen Sie den Drucker und ziehen Sie die Schlaufe nach oben.



2 Nehmen Sie den Druckkopf heraus.



**Achtung — Mögliche Schäden:** Die Druckkopfdüsen dürfen nicht berührt werden.

3 Reinigen Sie die Kontakte am Druckkopf mit einem sauberen, fusselfreien Tuch.

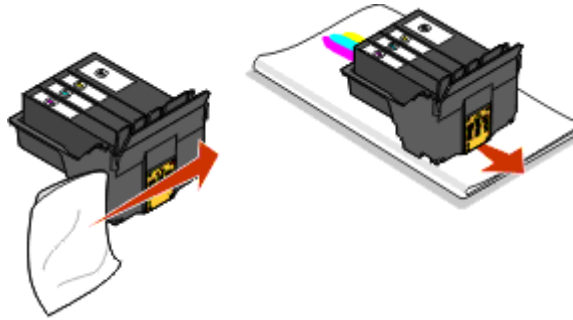

4 Setzen Sie den Druckkopf wieder ein und schließen Sie den Schnapper, bis er einrastet.

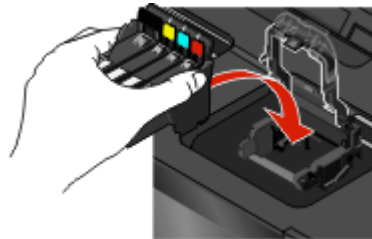

5 Schließen Sie den Drucker.

**Hinweis:** Wenn sich das Problem durch das Entnehmen und Wiedereinsetzen des Druckkopfs nicht beheben lässt, wenden Sie sich an den technischen Kundendienst.

## Software wurde nicht installiert

Wenn bei der Installation Probleme aufgetreten sind oder der Drucker beim Senden eines Druckauftrags nicht in der Liste des Druckerordners oder als Druckeroption erscheint, versuchen Sie, die Software zu deinstallieren und neu zu installieren.

Stellen Sie vor der Neuinstallation der Software Folgendes sicher:

**IHR COMPUTER MUSS DIE AUF DER DRUCKERVERPACKUNG AUFGEFÜHRTEN  
MINDESTSYSTEMANFORDERUNGEN ERFÜLLEN**

**VORÜBERGEHENDES DEAKTIVIEREN VON SICHERHEITSPROGRAMMEN IN WINDOWS, BEVOR DIE  
SOFTWARE INSTALLIERT WIRD**

## ÜBERPRÜFEN DER USB-VERBINDUNG

- 1 Überprüfen Sie das USB-Kabel auf erkennbare Beschädigungen. Verwenden Sie ein neues Kabel, falls dieses beschädigt ist.
- 2 Schließen Sie das quadratische Ende des USB-Kabels ordnungsgemäß auf der Rückseite des Druckers an.
- 3 Stecken Sie das rechteckige Ende des USB-Kabels ordnungsgemäß in den USB-Anschluss des Computers. Der USB-Anschluss ist durch das USB-Symbol  gekennzeichnet.

**Hinweis:** Falls weiterhin Probleme auftreten, probieren Sie einen anderen USB-Anschluss am Computer aus. Möglicherweise ist der verwendete Anschluss defekt.

## SCHLIESSEN SIE DAS DRUCKERNETZTEIL WIEDER AN

- 1 Schalten Sie den Drucker aus und ziehen Sie das Netzkabel aus der Wandsteckdose.
- 2 Entfernen Sie das Netzteil vorsichtig vom Drucker und schließen Sie es wieder an.
- 3 Stecken Sie das Netzkabel in die Steckdose und schalten Sie den Drucker ein.

## Druckauftrag wird nicht gedruckt oder Seiten fehlen

Wenn sich Ihr Problem mithilfe der Checkliste "Vor der Fehlersuche" nicht beheben lässt, versuchen Sie mindestens eine der folgenden Lösungsmöglichkeiten:

### DIE TINTENPATRONEN MÜSSEN RICHTIG EINGESETZT SEIN

- 1 Schalten Sie den Drucker ein und öffnen Sie die Abdeckung.
- 2 Stellen Sie sicher, dass die Patronen richtig eingesetzt sind.  
Die Patronen sollten hörbar im entsprechenden Steckplatz für die Farbpatrone des Druckkopfs *einrasten*.
- 3 Schließen Sie den Drucker.

### WÄHLEN SIE DEN DRUCKER IM DIALOGFELD "DRUCKEN" AUS, BEVOR DER DRUCKAUFTRAG GEGENDET WIRD

### DER DRUCKAUFTRAG DARF NICHT ANGEHALTEN SEIN

### DER DRUCKER MUSS ALS STANDARDDRUCKER DEFINIERT SEIN

### SCHLIESSEN SIE DAS DRUCKERNETZTEIL WIEDER AN

- 1 Schalten Sie den Drucker aus und ziehen Sie das Netzkabel aus der Wandsteckdose.
- 2 Entfernen Sie das Netzteil vorsichtig vom Drucker und schließen Sie es wieder an.
- 3 Stecken Sie das Netzkabel in die Steckdose und schalten Sie den Drucker ein.

### ENTFERNEN SIE DAS AN DEN DRUCKER ANGESCHLOSSENE USB-KABEL UND SCHLIESSEN SIE ES WIEDER AN

## ÜBERPRÜFEN SIE DIE USB-VERBINDUNG

- 1 Überprüfen Sie das USB-Kabel auf erkennbare Beschädigungen. Verwenden Sie ein neues Kabel, falls dieses beschädigt ist.
- 2 Schließen Sie das quadratische Ende des USB-Kabels ordnungsgemäß auf der Rückseite des Druckers an.
- 3 Stecken Sie das rechteckige Ende des USB-Kabels ordnungsgemäß in den USB-Anschluss des Computers. Der USB-Anschluss ist durch das USB-Symbol  gekennzeichnet.



**Hinweis:** Falls weiterhin Probleme auftreten, probieren Sie einen anderen USB-Anschluss am Computer aus. Möglicherweise ist der verwendete Anschluss defekt.

## ENTFERNEN SIE DIE DRUCKERSOFTWARE UND INSTALLIEREN SIE SIE NEU

### Drucker druckt leere Seiten

Die Ursache für leere Seiten können falsch eingesetzte Tintenpatronen sein.

## SETZEN SIE DIE TINTENPATRONEN NEU EIN UND FÜHREN SIE EINE INTENSIVREINIGUNG UND AUSRICHTUNG DES DRUCKKOPFS AUS

- 1 Weitere Informationen zum Wiedereinsetzen der Tintenpatronen finden Sie unter "Auswechseln von Tintenpatronen" auf Seite 18.  
Wenn Sie beim Einsetzen der Patronen Schwierigkeiten haben, überprüfen Sie, ob der Druckkopf richtig eingesetzt wurde, und setzen Sie die Patronen erneut ein.
- 2 Legen Sie Normalpapier ein.
- 3 Navigieren Sie auf dem Startbildschirm des Druckerbedienfelds zu **Druckkopf intensiv reinigen**:  
 > **Weitere Optionen** > **Druckkopf intensiv reinigen**  
Eine Reinigungsseite wird gedruckt.
- 4 Navigieren Sie zu **Drucker ausrichten**:  
 > **Weitere Optionen** > **Drucker ausrichten**.  
Eine Ausrichtungsseite wird gedruckt.

**Hinweis:** Entfernen Sie die Ausrichtungsseite erst nach Ende des Drucks.

### Drucker ist belegt oder antwortet nicht

Wenn sich Ihr Problem mithilfe der Checkliste "Vor der Fehlersuche" nicht beheben lässt, versuchen Sie mindestens eine der folgenden Lösungsmöglichkeiten:

## DER DRUCKER DARF SICH NICHT IM STROMSPARMODUS BEFINDEN

Wenn die Netz-LED langsam blinkt, befindet sich der Drucker im Stromsparmmodus. Drücken Sie , um den Stromsparmmodus zu beenden.

Wenn sich der Drucker nicht aus dem Stromsparmodus zurückholen lässt, schalten Sie ihn aus und wieder ein:

- 1 Ziehen Sie das Netzkabel aus der Steckdose und warten Sie 10 Sekunden.
- 2 Stecken Sie das Netzkabel in die Steckdose und schalten Sie den Drucker ein.

Wenn dieses Problem weiterhin besteht, suchen Sie auf unserer Website eine aktualisierte Druckersoftware oder Firmware.

## WIEDERANSCHLIESSEN DES DRUCKERNETZTEILS

- 1 Schalten Sie den Drucker aus und ziehen Sie das Netzkabel aus der Wandsteckdose.
- 2 Entfernen Sie das Netzteil vorsichtig vom Drucker und schließen Sie es wieder an.
- 3 Stecken Sie das Netzkabel in die Steckdose und schalten Sie den Drucker ein.

## Dokumente aus der Druckerwarteschlange können nicht gelöscht werden

Wenn sich Aufträge in der Druckerwarteschlange stauen und nicht gelöscht werden können, damit andere Aufträge gedruckt werden können, ist die Kommunikation zwischen Computer und Drucker möglicherweise unterbrochen.

## NEUSTART DES COMPUTERS UND WIEDERHOLEN DES DRUCKVORGANGS

### Drucken über USB nicht möglich

Wenn sich Ihr Problem mithilfe der Checkliste "Vor der Fehlersuche" nicht beheben lässt, versuchen Sie mindestens eine der folgenden Lösungsmöglichkeiten:

### ÜBERPRÜFEN DER USB-VERBINDUNG

- 1 Überprüfen Sie das USB-Kabel auf erkennbare Beschädigungen. Verwenden Sie ein neues Kabel, falls dieses beschädigt ist.
- 2 Schließen Sie das quadratische Ende des USB-Kabels ordnungsgemäß auf der Rückseite des Druckers an.
- 3 Stecken Sie das rechteckige Ende des USB-Kabels ordnungsgemäß in den USB-Anschluss des Computers.  
Der USB-Anschluss ist durch das USB-Symbol  gekennzeichnet.

**Hinweis:** Falls weiterhin Probleme auftreten, probieren Sie einen anderen USB-Anschluss am Computer aus. Möglicherweise ist der verwendete Anschluss defekt.

### ÜBERPRÜFEN, OB DER USB-ANSCHLUSS IN WINDOWS AKTIVIERT IST

- 1 Klicken Sie auf  oder auf **Start** und dann auf **Ausführen**.
- 2 Geben Sie im Feld "Suche starten" oder "Ausführen" `devmgmt.msc` ein.
- 3 Drücken Sie die **Eingabetaste** oder klicken Sie auf **OK**.  
Der Geräte-Manager wird geöffnet.
- 4 Klicken Sie auf das Pluszeichen (+) neben USB-Controllern (Universal Serial Bus).  
Wenn der USB-Host-Controller und der USB-Root-Hub aufgeführt sind, ist der USB-Anschluss aktiviert.

Weitere Informationen finden Sie in der Dokumentation zum Computer.

## ENTFERNEN UND NEUINSTALLIEREN DER DRUCKERSOFTWARE

# Problembhebung im Netzwerk

Falls Probleme beim Einrichten des Druckers in einem Netzwerk auftreten, drucken Sie eine Netzwerkeinrichtungsseite und informieren sich anschließend in den detaillierten Erläuterungen zur Problembhebung im Netzwerk im *Handbuch Erste Schritte im Netzwerk* oder im vollständigen *Benutzerhandbuch*, das auf der CD mit Installationssoftware verfügbar ist.

## Drucken einer Netzwerkeinrichtungsseite

Auf einer *Netzwerkeinrichtungsseite* werden die Druckerkonfigurationseinstellungen einschließlich der IP- und MAC-Adresse des Druckers aufgeführt.

- 1 Legen Sie Normalpapier ein.
- 2 Navigieren Sie auf dem Startbildschirm zu **S. 'Druck.einr.'**:

 **> Netzw.-Einr. > S. 'Druck.einr.'**

Die Netzwerkeinrichtungsseite wird gedruckt.

# Hinweise

## Hinweis zur Ausgabe

Mai 2009

**Der folgende Abschnitt gilt nicht für Länder, in denen die nachstehenden Bestimmungen nicht mit dem geltenden Recht vereinbar sind:** LEXMARK INTERNATIONAL, INC. ÜBERNIMMT FÜR DIE VORLIEGENDE DOKUMENTATION KEINERLEI GEWÄHRLEISTUNG IRGENDWELCHER ART, WEDER AUSDRÜCKLICH NOCH STILLSCHWEIGEND, EINSCHLIESSLICH, JEDOCH NICHT AUSSCHLIESSLICH DER STILLSCHWEIGENDEN GEWÄHRLEISTUNG FÜR DIE HANDELSÜBLICHKEIT ODER DIE EIGNUNG FÜR EINEN BESTIMMTEN ZWECK. In einigen Ländern sind ausdrückliche oder stillschweigende Gewährleistungsausschlüsse für bestimmte Transaktionen nicht zulässig. Diese Erklärung betrifft Sie deshalb möglicherweise nicht.

Diese Publikation kann technische Ungenauigkeiten oder typografische Fehler enthalten. Die hierin enthaltenen Informationen werden regelmäßig geändert; diese Änderungen werden in höheren Versionen aufgenommen. Verbesserungen oder Änderungen an den beschriebenen Produkten oder Programmen können jederzeit vorgenommen werden.

Die in dieser Softwaredokumentation enthaltenen Verweise auf Produkte, Programme und Dienstleistungen besagen nicht, dass der Hersteller beabsichtigt, diese in allen Ländern zugänglich zu machen, in denen diese Softwaredokumentation angeboten wird. Kein Verweis auf ein Produkt, Programm oder einen Dienst stellt dar oder impliziert, dass nur dieses Produkt, Programm oder dieser Dienst verwendet werden darf. Sämtliche Produkte, Programme oder Dienste mit denselben Funktionen, die nicht gegen vorhandenen Beschränkungen bezüglich geistigen Eigentums verstoßen, können stattdessen verwendet werden. Bei Verwendung anderer Produkte, Programme und Dienstleistungen als den ausdrücklich vom Hersteller empfohlenen ist der Benutzer für die Beurteilung und Prüfung der Funktionsfähigkeit selbst zuständig.

Den technischen Support von Lexmark finden Sie unter **support.lexmark.com**.

Unter **www.lexmark.com** erhalten Sie Informationen zu Zubehör und Downloads.

Verfügen Sie über keinen Internetzugriff, wenden Sie sich unter folgender Adresse schriftlich an Lexmark:

Lexmark International, Inc.  
Bldg 004-2/CSC  
740 New Circle Road NW  
Lexington, KY 40550  
USA

© 2009 Lexmark International, Inc.

**Alle Rechte vorbehalten.**

## Warenzeichen

Lexmark und Lexmark mit dem Diamantlogo sind Warenzeichen von Lexmark International, Inc. Sie sind in den Vereinigten Staaten und/oder in anderen Ländern registriert.

Alle anderen Marken sind Eigentum ihrer jeweiligen Besitzer.



## **Federal Communications Commission (FCC) compliance information statement**

This product complies with the limits for a Class B digital device, pursuant to Part 15 of the FCC Rules. Operation is subject to the following two conditions:

- 1** this device may not cause harmful interference, and
- 2** this device must accept any interference received, including interference that may cause undesired operation.

Any questions on this statement should be directed to:

Director of Lexmark Technology & Services  
Lexmark International, Inc.  
740 West New Circle Road  
Lexington, KY 40550  
(859) 232-3000

For additional compliance information, see the online documentation.

## **Federal Communications Commission (FCC) compliance information statement**

This product complies with Part 68 of the FCC Rules. See the product online documentation for additional compliance information.