



W850

Brugervejledning

December 2012

www.lexmark.com

Maskintype(r):

4024

Model(ler):

110

Indhold

Sikkerhedsoplysninger.....	5
Oplysninger om printeren.....	7
Tak, fordi du valgte denne printer!.....	7
Sådan finder du oplysninger om printeren.....	7
Valg af en placering til printeren.....	8
Printerkonfigurationer.....	9
Beskrivelse af printerens kontrolpanel.....	10
Minimering af printerens miljøpåvirkning.....	12
Spare papir og toner.....	12
Spare energi.....	13
Reduktion af støj fra printeren.....	13
Genbrug.....	14
Yderligere printeropsætning.....	15
Installation af interne optioner.....	15
Installere hardwareindstillinger.....	24
Tilslutning af kabler.....	26
Kontrol af printerens indstillinger.....	27
Opsætning af printersoftware.....	28
Opsætning af trådløs udskrivning.....	30
Installation af printeren på et Ethernet-netværk.....	35
Ændring af portindstillinger efter installation af en ny intern løsningsport til netværk.....	38
Opsætning af seriel udskrivning.....	39
Ilægning af papir og specialmedier.....	42
Angivelse af papirstørrelse og -type.....	42
Indstil printeren, så den selv registrerer størrelsen på det ilagte papir i en skuffe.....	42
Konfiguration af indstillinger til papirstørrelsen Universal.....	43
Ilægning af printmedie i standard- eller valgfri skuffe til 500 ark.....	44
Ilægning af papirstørrelserne A5 eller statement.....	46
Ilægning af B5- eller Executive-papir.....	46
Ilægning af medier i højkapacitetsarkføderen til 2.000 ark.....	47
Ilægning af medier i dobbeltskufferne til 2.000 ark.....	49

Ilægge papir i MP-arkføderen.....	51
Ilæg Letter- eller A4-papir på den korte kant.....	54
Bakkesammenkædning og fjernelse af bakkesammenkædning.....	54
Retningslinjer for papir og specialmedier.....	58
Retningslinjer for papir.....	58
Understøttede papirstørrelser, -typer og -vægt.....	60
Udskrivning.....	64
Udskrivning af et dokument.....	64
Udskrivning på specialmedier.....	64
Udskrive fortrolige og andre tilbageholdte job.....	68
Udskrive fra en mobil enhed.....	70
Udskrivning fra et flashdrev.....	71
Udskrivning af oplysningssider.....	72
Annullering af et udskriftsjob.....	73
Understøttede efterbehandlingsfunktioner.....	74
Justere tonersværningsgrad.....	76
Beskrivelse af printermenuer.....	77
Listen Menuer.....	77
Menuen Papir.....	78
Rapporter, menu.....	86
Netværk/Porte, menu.....	87
Menuen Sikkerhed.....	96
Menuen Indstillinger.....	100
Hjælp, menu.....	116
Vedligeholdelse af printeren.....	117
Rengøring af printerens yderside.....	117
Opbevaring af forbrugsstoffer.....	117
Spare på forbrugsstoffer.....	117
Kontrol af status for forbrugsstoffer.....	118
Bestilling af forbrugsstoffer.....	118
Udskiftning af forbrugsstoffer.....	120
Flytte printeren.....	125

Administrativ support.....	129
Finde avancerede netværks- og administratorinformationer.....	129
Brug af den indbyggede webserver.....	129
Kontrollerer det virtuelle display.....	129
Kontrollerer enhedens status.....	130
Sådan opsættes e-mail-advarsler:.....	130
Visning af rapporter.....	130
Gendannelse af standardindstillinger.....	131
Fejlfinding.....	132
Løsning af grundlæggende problemer.....	132
Beskrivelse af printermeddelelser.....	132
Fjernelse af papirstop.....	147
Løsning af udskrivningsproblemer.....	171
Løsning af problemer.....	175
Løse problemer med papirindføring.....	178
Løsning af problemer med udskriftskvaliteten.....	179
Kontakt til kundesupport.....	190
Meddelelser.....	191
Produktoplysninger.....	191
Meddelelse om udgave.....	191
Strømforbrug.....	195
Indeks.....	201

Sikkerhedsoplysninger

Tilslut netledningen til en lettilgængelig stikkontakt med korrekt jordforbindelse i nærheden af produktet.

Placer og brug ikke dette produkt i nærheden af vand eller i våde omgivelser.

 Dette produkt bruger en fejlstrømafbrøder (GFCI). Det anbefales at teste fejlstrømsafbryderen en gang om måneden.

 **FORSIGTIG! RISIKO FOR SKADE:** Dette produkt indeholder en laserenhed. Det kan medføre farlig eksponering for laserstråler, hvis man bruger andre knapper eller laver andre justeringer eller benytter andre fremgangsmåder end de, der er specificeret i Brugerhåndbogen.

I produktet anvendes en udskriftprocedure, hvorved udskriftsmediet opvarmes, og varmen kan medføre, at mediet udsender dampe. Læs afsnittet i brugervejledningen, der beskriver retningslinjerne for valg af udskriftsmedie, så du undgår skadelige dampe.

 **FORSIGTIG! VARM OVERFLADE:** Printeren kan være varm indvendig. For at formindske risikoen for skader pga. en varm komponent skal overfladen køle ned, før du rører den.

 **FORSIGTIG! RISIKO FOR SKADE:** Printeren vejer mere end 18 kg, og der kræves to eller flere kvalificerede personer til at løfte den sikkert.

 **FORSIGTIG! RISIKO FOR SKADE:** Følg disse retningslinjer med henblik på at undgå personskade eller beskadigelse af printeren:

- Sluk for printeren, og tag netledningen ud af stikkontakten.
- Tag alle ledninger og kabler ud af printeren, inden du flytter den.
- Løft printeren af den ekstra skuffe, og sæt den ved siden af, i stedet for at prøve at løfte både skuffen og printeren på samme tid.

Bemærk! Brug håndtagene på siden af printeren til at løfte med.

Brug kun den netledning, der leveres sammen med dette produkt, eller en erstatningsnetledning, som er godkendt af producenten.

Brug udelukkende en AWG 26 eller en større telekommunikationsledning (RJ-11), når du slutter dette produkt til et offentligt telefonnetværk.





 **FORSIGTIG! RISIKO FOR ELEKTRISK STØD:** Hvis du installerer hukommelseskort eller optionskort, efter at du har installeret printeren, skal du slukke printeren og trække stikket ud af stikkontakten, før du fortsætter. Hvis du har andre enheder tilsluttet printeren, skal du også slukke for dem, samt tage alle kabler til printeren ud.

 **FORSIGTIG! RISIKO FOR ELEKTRISK STØD:** Kontroller, at alle eksterne tilslutninger, f.eks. Ethernet-tilslutninger og tilslutninger til telefonsystemer, er sat korrekt i de markerede plug-in-porte.

Dette produkt er udviklet, testet og godkendt til at opfylde strenge, globale sikkerhedsstandarder under brug af bestemte producenters komponenter. Nogle af delenes sikkerhedsfunktioner er ikke altid tydelige. Producenten er ikke ansvarlig for brugen af andre erstatningsdele.

 **FORSIGTIG! RISIKO FOR SKADE:** Du må ikke skære netledningen, sno den, binde den sammen, mase den eller sætte tunge genstande på den. Der må ikke fjernes noget fra netledningen, og den må ikke udsættes for tryk. Netledningen må ikke sidde i klemme mellem genstande, f.eks. møbler og vægge. Hvis en af disse ting sker, er der risiko for fare eller elektriske stød. Kontroller jævnligt, om der er tegn på disse problemer med netledningen. Fjern netledningen fra stikkontakten, før du undersøger den.

Service og reparationer, som ikke er beskrevet i brugerdokumentationen, skal udføres af en kvalificeret servicetekniker.

-  **FORSIGTIG! RISIKO FOR ELEKTRISK STØD:** For at undgå risiko for elektrisk stød skal du tage netledningen ud af stikkontakten på væggen og frakoble alle kabler fra printeren, før du fortsætter.
-  **FORSIGTIG! RISIKO FOR ELEKTRISK STØD:** Hvis du installerer en ekstra skuffe efter, at du har installeret printeren, skal du slukke printeren og trække strømstikket, USB- og Ethernet-kablet ud, inden du fortsætter.
-  **FORSIGTIG! RISIKO FOR ELEKTRISK STØD:** Du må ikke benytte faxfunktionen i tordennejr. Installer ikke dette produkt, og foretag ikke elektriske tilslutninger eller kabeltilslutninger, som f.eks. netledningen eller telefonen, i tordennejr.
-  **FORSIGTIG! VÆLTFARE:** Gulvmonterede konfigurationer kræver ekstra inventar for øget stabilitet. Du skal bruge enten en printerstand eller et printerstativ, hvis du bruger højkapacitetsbakke, en dupleksenhed eller mere end én input-option. Hvis du har købt en multifunktionsprinter (MFP), der scanner, kopierer og faxer, har du måske brug for ekstra inventar. For yderligere information, se www.lexmark.com/multifunctionprinters.

GEM DISSE INSTRUKTIONER.

Oplysninger om printeren

Tak, fordi du valgte denne printer!

Vi har arbejdet hårdt for at sikre, at den lever op til dine behov.

Du kan komme i gang med at bruge din nye printer ved hjælp af opsætningsmaterialerne, som fulgte med printeren, og ved at skimme *Brugervejledningen*, for at se, hvordan du udfører grundlæggende opgaver. Læs *Brugervejledningen* grundigt for at få det meste ud af printeren, og sørg for at bruge de seneste opdateringer på vores websted.

Vi er engageret i at levere ydelse og værdi i vore printere, og vi vil være sikre på, at du er tilfreds. Hvis du støder på problemer, så vil en af vores kyndige supportrepræsentanter med glæde hjælpe dig hurtigt tilbage på rette vej. Hvis du støder på noget, som du mener, at vi kan gøre bedre, så fortæl os det. Du er jo årsagen til, at vi gør hvad vi gør, så dine forslag hjælper os med at forbedre vores service.

Sådan finder du oplysninger om printeren

Hvad leder du efter?	Find det her
Vejledning i indledende installation: <ul style="list-style-type: none"> Tilslutning af printeren Installation af printersoftwaren 	Opsætningsvejledning – Opsætningsvejledningen blev leveret sammen med printeren og er også tilgængelig på Lexmarks websted på http://support.lexmark.com .
Yderligere opsætning og vejledning i brug af printeren: <ul style="list-style-type: none"> Valg og opbevaring af papir og specialmedier Ilægning af papir Konfiguration af printerindstillinger Visning og udskrivning af dokumenter og fotos Konfiguration og brug af printersoftwaren Konfigurere printeren til et netværk Pleje og vedligeholdelse af printeren Fejlfinding og problemløsning 	<i>Betjeningsvejledning og Oversigtsvejledning</i> - Vejledningerne er tilgængelig på cd'en <i>Software og dokumentation</i> . Få opdateringer på vores websted på http://support.lexmark.com .
Vejledning til: <ul style="list-style-type: none"> Tilslutning af printeren til et Ethernet-netværk Fejlfinding i problemer med printerforbindelse 	<i>Netværksvejledning</i> – Åbn cd'en <i>Software og dokumentation</i> , og søg efter <i>Printer- og softwaredokumentation</i> i mappen Pubs. Klik på linket Netværksvejledning på listen over udgivelser.
Hjælp til brug af printersoftwaren	Hjælp til Windows eller Mac – Åbn et printersoftwareprogram eller -applikation, og klik derefter på Hjælp . Klik på  for at se kontekstafhængige oplysninger. Bemærkninger: <ul style="list-style-type: none"> Hjælp installeres automatisk sammen med printersoftwaren. Printersoftwaren findes i mappen med printerprogrammet eller på skrivebordet, afhængigt af operativsystemet.

Hvad leder du efter?	Find det her
De seneste supplerende oplysninger, opdateringer og kundesupport: <ul style="list-style-type: none"> • Dokumentation • Driverdownloads • Livechat-support • E-mail-support • Stemmeunderstøttelse 	Lexmarks supportwebsted - http://support.lexmark.com . Bemærk! Vælg dit land eller din region, og vælg herefter dit produkt for at se det relevante supportwebsted. Supporttelefonnumre og åbningstider for dit land eller område findes på supportwebstedet eller på den trykte garanti, der blev leveret sammen med din printer. Noter følgende oplysninger (kan ses på kvitteringen og bag på printeren), og hav dem klar, når du kontakter kundesupport, så de kan betjene dig hurtigere: <ul style="list-style-type: none"> • Maskintypenummer • Serienummer • Købsdato • Købssted
Garantioplysninger	Garantioplysningerne varierer afhængigt af land eller område: <ul style="list-style-type: none"> • I USA – Se Erklæring om begrænset garanti, der leveres sammen med denne printer, eller på http://support.lexmark.com. • Øvrige lande og områder – Se den trykte garanti, der fulgte med printeren.

Valg af en placering til printeren

⚠ FORSIGTIG! RISIKO FOR SKADE: Printeren vejer mere end 18 kg (40 lb), og der skal to eller flere trænedede personer til at løfte den sikkert.

Når du vælger en placering til printeren, skal du sørge for, at der er plads nok til at åbne skuffer, låger og paneler. Hvis du planlægger at installere tilbehør, skal du også sørge for, at der er plads til det. Det er vigtigt at:

- Forvis dig om at ventilationen i rummet opfylder den seneste revidering af ASHRAE 62 standarden.
- Det er en flad, solid og stabil overflade.
- Hold printeren:
 - Væk fra direkte luftstrømme fra aircondition, radiatorer eller ventilatorer
 - Væk fra direkte sollys, ekstrem fugtighed eller temperatursvingninger
 - Ren, tør og støvfri
- Giv printeren det følgende anbefalede frirum for at sikre passende ventilation:

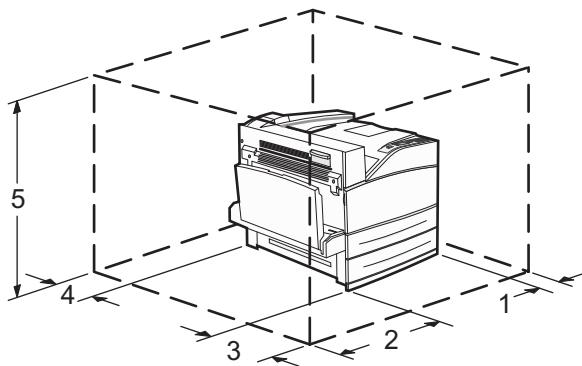

1	460 mm (18,1 tommer)
2	640 mm (25,2 tommer)

3	460 mm (18,1 tommer)
4	200 mm (7,9 tommer)
5	1724 mm (67,9 tommer)

Printerkonfigurationer

Basismodel

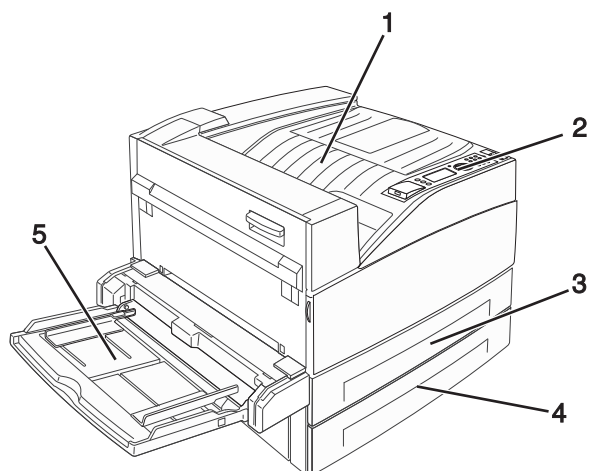

1	Standardudskriftsbakke
2	Printerens kontrolpanel
3	Standardskuffe (skuffe 1)
4	Standardskuffe (Skuffe 2)
5	MP-arkføder

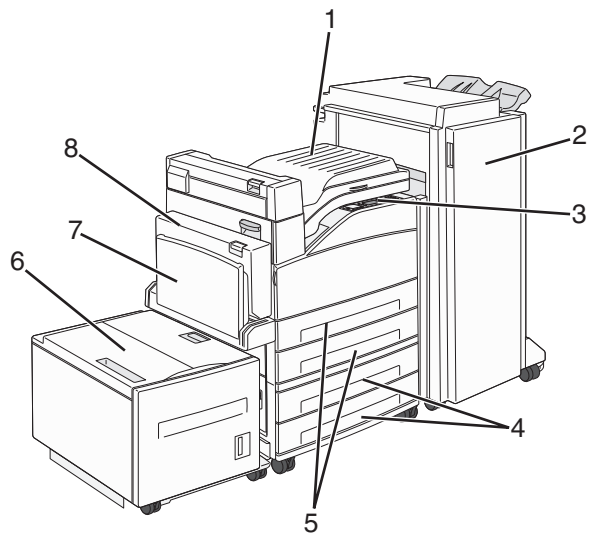

Konfigureret model



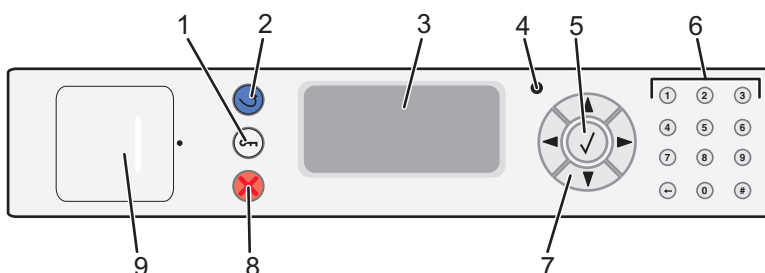

1	broenhed
2	Efterbehandler
3	Printerens kontrolpanel
4	Valgfri skuffer til 500 ark (Skuffe 3 og 4 eller dobbeltskuffer til 2.000 ark)
5	Standard 500-arks skuffer (Skuffe 1 og Skuffe 2)
6	Valgfri højkapacitetsskuffe til 2.000 ark (Skuffe 5)
7	MP-arkføder
8	Dupleksenhed

Beskrivelse af printerens kontrolpanel

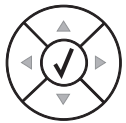

Punkt		Beskrivelse
1	Knappen Menu 	Åbner menuindekset Bemærk! Menuerne er kun tilgængelige, når printeren er i tilstanden Klar .
2	Knappen Tilbage 	Det forrige skærbillede vises på displayet
3	Vis	Displayet viser meddelelser og billeder, som formidler printerens status.
4	Indikatorlampe	<ul style="list-style-type: none"> • Off (Slået fra) – strømmen er slået fra. • Blinker grønt – printeren varmer op, behandler data eller udskriver. • Lyser grønt – printeren er tændt men inaktiv. • Lyser rødt – der er behov for brugerindgriben.
5	Vælg, knap 	<ul style="list-style-type: none"> • Åbner en menu og vise de tilgængelige værdier eller indstillinger. • Gemmer det viste menupunkt som brugerens nye standardindstilling. Bemærkninger: <ul style="list-style-type: none"> • Når en ny indstilling gemmes som standardbrugerindstilling, er den gældende, indtil nye indstillinger gemmes, eller fabriksindstillingerne gendannes. • Indstillinger, der vælges via et program, kan også ændre eller tilsidesætte de standardindstillinger, der blev valgt i printerens kontrolpanel.

Punkt		Beskrivelse
6	Tastatur 	Indtast tal, tegn eller symboler på displayet.
7	Navigationsknapper 	Tryk på pilknapperne op eller ned, for at rulle gennem menuerne og menuindstillingerne eller for at øge/sænke værdierne når du angiver numre. Tryk på venstre eller højre pilknapper for at rulle gennem menuindstillingerne (også kaldet værdier eller optioner), eller rul gennem teksten der ruller til et andet skærmbillede.
8	Knappen Stop 	Stopper al printeraktivitet Der vises en liste over valgmuligheder, når Stoppet vises på displayet.
9	USB-stik	Isæt et flashdrev i printerens forside for at udskrive gemte filer. Bemærk! Der kan indsættes flash-drev i USB-porten forrest på enheden.

Minimering af printerens miljøpåvirkning

Lexmark går op i miljømæssig bæredygtighed og forbedrer løbende sine printere med henblik på at reducere deres miljøpåvirkning. Vi designer med miljøet i tankerne, gør vores emballage materialebesparende og tilbyder indsamlings- og genbrugsprogrammer. Du kan finde yderligere oplysninger under:

- Kapitlet Bekendtgørelser
- Afsnittet for miljømæssig bæredygtighed på Lexmarks websted: www.lexmark.com/environment
- Læs om Lexmarks genbrugsprogram på www.lexmark.com/recycle

Ved at vælge bestemte printerindstillinger eller -opgaver kan du hjælpe med at reducere printerens påvirkning yderligere. Dette kapitel angiver de indstillinger og opgaver, som kan gavne miljøet.

Spare papir og toner

Brug af genbrugspapir

Som et miljøbevidst firma understøtter Lexmark genbrug af kontorpapir, der er særligt fremstillet til brug i laserprintere (elektrofotografiske). I 1998 præsenterede Lexmark en undersøgelse for den amerikanske regering, som viste, at genbrugspapir produceret af kæmpe maskiner i USA var lige så velegnet som nyt papir. However, no blanket statement can be made that *all (alt)* recycled paper will feed well.

Lexmark tester jævnligt deres printere med genbrugspapir (20 – 100 % affald fra forbrugere) og en række forskelligt testpapir fra hele verden ved hjælp af test i testkamre under forskellige temperatur- og fugtighedsforhold. Lexmark har ikke fundet nogen grund til at fraråde brugen af genbrugspapir fra kontorer, men genbrugspapir bør generelt opfylde følgende retningslinjer for egenskaber.

- Lavt fugtighedsindhold (4 – 5 %)
- Passende glathed (100–200 Sheffield enheder, eller 140–350 Bendtsen enheder, Europæisk)

Bemærk! Noget glat papir (såsom premium 24 lb laser papir, 50–90 Sheffield enheder) og meget ru papir (såsom premium bomuldspapir, 200–300 Sheffield enheder) er blevet fremstillet til at arbejde godt i laserprintere, på trods af overfladens struktur. Før du anvender denne type papir til (elektrofotografisk) laserudskrivning, skal du kontakte din papirleverandør.

- Passende ark-til-ark friktionskoefficient (0,4 – 0,6)
- Tilstrækkelig modstandsdygtighed over for bøjning i indføringsretningen

Genbrugspapir, papir med lav vægt (< 60 gm²/16 lb bond) og/eller mindre størrelse (<3,8 mils/0,1 mm) og papir, der har kortbanede fibre til printere, der får indført liggende (eller kortkantet) papir, kan muligvis ikke bøjes tilstrækkeligt til at opnå pålidelig indføring af papir. Før du anvender denne type papir til (elektrofotografisk) laserudskrivning, skal du kontakte din papirleverandør. Husk at dette kun er generelle retningslinjer og at papir der opfylder disse retningslinjer, stadig kan forårsage indføringsproblemer i nogle laserprintere (for eksempel, hvis papiret krøller meget under normale udskrivningsforhold).

Spare energi

Justering af strømbesparer

Der kan vælges indstillinger mellem 2 og 240 minutter. Standardindstillingen er 10 minut.

For at forøge eller nedsætte det antal minutter før printeren går i strømsparemodus, gør et af følgende:

Brug af den indbyggede webserver

1 Indtast printerens IP adresse i adressefeltet på din Web browser.

Bemærk! Hvis du ikke kender IP adressen på printeren, print en netværkskonfigurationsside og lokaliser IP adressen i TCP/IP afsnittet.

2 Klik på **Settings (Indstillinger)**, og klik derefter på **General Settings (Generelle indstillinger)**.

3 Klik på **Timeouts (Timeouts)**.

4 I strømspareboksen, forøg eller nedsæt det antal minutter du ønsker at din printer skal vente, før den går i strømsparemodus.

5 Klik på **Submit (Send)**.

Brug af printerens kontrolpanel

1 Kontroller, at printeren er tændt, og at **Klar** vises.

2 Tryk på .

3 Tryk på pil ned tasten, indtil **✓ Indstillinger** vises, og tryk derefter på .

4 Tryk på pil ned tasten, indtil **✓ Generelle Indstillinger** vises, og tryk derefter på .

5 Tryk på pil ned tasten, indtil **✓ Udskriftstimeout** vises, og tryk derefter på .

6 Tryk på pil op eller pil ned, indtil **✓ Strømbesparer** vises, og tryk derefter på .

7 Tryk på pil op eller pil ned for at øge eller reducere antallet af minutter, før printeren går over i Strømbesparer-tilstand, og tryk derefter på .





Reduktion af støj fra printeren

Brug af Lydløs tilstand reducerer støj fra printeren.

Bemærk! I tabellen kan du se de forskellige indstillinger, som ændres, når du vælger en indstilling for lydløs tilstand.

Vælg	For at
Slået til	Reduktion af støj fra printeren. <ul style="list-style-type: none"> • Der kan forekomme en langsommere behandlingshastighed. • Printerens motorer starter ikke, før et job er klar til udskrivning. Du vil måske opleve en kort forsinkelse, før den første side udskrives. • Blæsere kører med reduceret hastighed eller er slået helt fra. • Hvis printeren kan sende fax, reduceres eller slås faxlydene helt fra, inklusive de lyde, som kommer fra faxhøjtaleren og ringetonen.
Slået fra	Brug fabriksindstillinger. Denne indstilling understøtter din printers ydelsesspecifikationer.

Vælg Lydløs tilstand:

- 1 Tryk på  på printerens kontrolpanel.
- 2 Tryk på piletasterne, indtil **Indstillinger** vises, og tryk derefter på .
- 3 Tryk piletasterne, indtil **Generelle indstillinger** vises, og tryk derefter på .
- 4 Tryk på piletasterne, indtil **Lydløs tilstand** vises, og tryk derefter på .
- 5 Vælg den ønskede indstilling, og tryk derefter på .
Sender ændringer vises på displayet.

Genbrug

Lexmark tilbyder returprogrammer og miljømæssigt progressive tilgange til genbrug. Yderligere oplysninger findes i:

- Kapitlet Bekendtgørelser
- Afsnittet for miljømæssig bæredygtighed på Lexmarks websted: www.lexmark.com/environment
- Læs om Lexmarks genbrugsprogram på www.lexmark.com/recycle

Genbrug af Lexmark-produkter

Sådan returnerer du produkter til Lexmark med henblik på genbrug:

- 1 Gå til www.lexmark.com/recycle.
- 2 Find den produkttype, du ønsker at genbruge, og vælg dernæst dit land eller region fra listen.
- 3 Følg vejledningen på computerskærmen.

Bemærk! Printerforsyningsstoffer og -hardware, der ikke er en del af et af Lexmarks indsamlingsprogrammer, kan afleveres til genbrug på din lokale genbrugscentral. Kontakt din lokale genbrugscentral for at få at vide, hvilke dele de modtager.

Yderligere printeropsætning

Installation af interne optioner

 **FORSIGTIG! RISIKO FOR ELEKTRISK STØD:** Hvis du installerer hukommelseskort eller optionskort, efter at du har installeret printeren, skal du slukke printeren og trække stikket ud af stikkontakten, før du fortsætter. Hvis du har andre enheder tilsluttet printeren, skal du også slukke for dem og frakoble alle kabler til printeren.

Du kan tilpasse printerens tilslutningsmuligheder og hukommelseskapacitet ved at tilføje ekstra kort. Vejledningen i dette afsnit beskriver, hvordan du installerer de tilgængelige kort. Du kan også bruge vejledningen til at finde et kort, der skal fjernes.

Mulige interne indstillinger

- Hukommelseskort
 - Printerhukommelse
 - Flashhukommelse
 - Skrifttyper
- Firmwarekort
 - Stregkode og formularer
 - IPDS og SCS/TNe
 - PrintCryption™
- Printerens harddisk
- Lexmark™ Internal Solutions Ports (ISP)
 - RS-232-C Serial ISP
 - Parallel 1284-B ISP
 - MarkNet™ N8150 802.11 b/g/n Trådløs ISP
 - MarkNet N8130 10/100 Fiber ISP
 - MarkNet N8120 10/100/1000 Ethernet ISP

Det er ikke sikkert at alle disse indstillinger er tilgængelige. Kontakt det sted, hvor du købte printeren, for at få yderligere oplysninger.

Opnå adgang til systemkortet for at installere interne optioner

⚠ FORSIGTIG! RISIKO FOR ELEKTRISK STØD: Hvis du installerer hukommelseskort eller optionskort, efter at du har installeret printeren, skal du slukke printeren og trække stikket ud af stikkontakten, før du fortsætter. Hvis du har andre enheder tilsluttet printeren, skal du også slukke for dem, samt tage alle kabler til printeren ud.

Bemærk! Denne opgave kræver en skruetrækker med fladt hovede.

1 Fjern dækslet.

- a Drej skruerne på dækslet mod uret for at løsne dem, men fjern dem ikke.

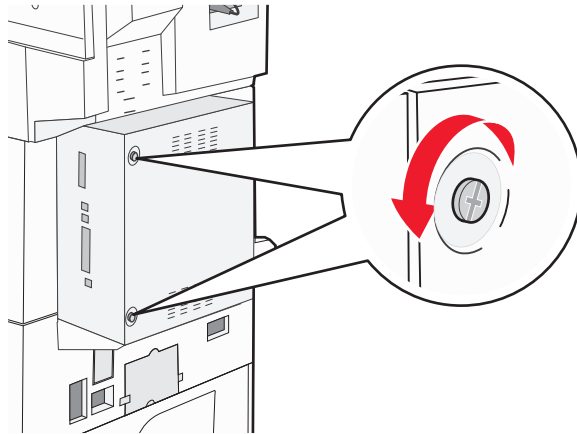

- b Træk panelet fremad for at fjerne det.

2 Brug følgende illustration til at lokalisere det passende stik.

Advarsel! Potentiel skade: Systemkortets elektriske komponenter beskadiges let af statisk elektricitet. Rør ved noget metal på printeren, før du rører ved systemkortets elektroniske komponenter eller stik.

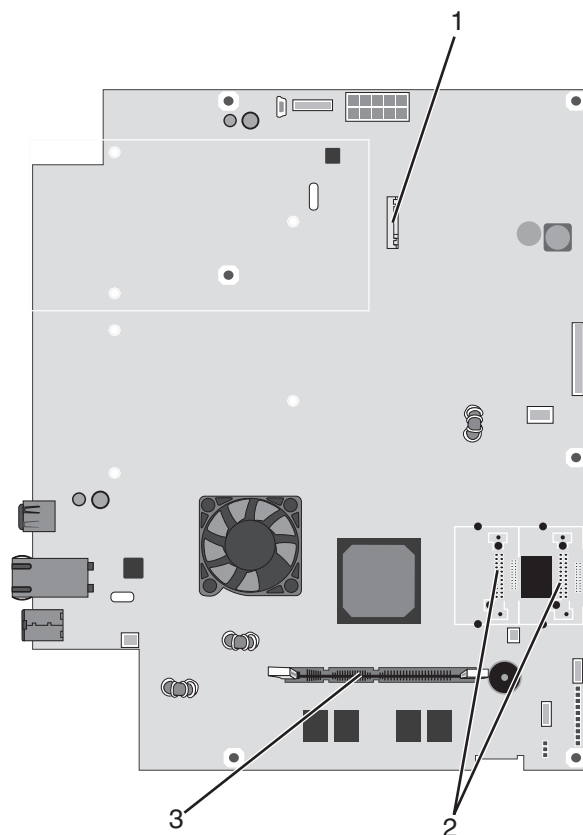

1	Stik til harddisk
2	Stik til flashhukommelses- eller firmwarekort
3	Stik til printerhukommelseskort

Installere et hukommelseskort

⚠ FORSIGTIG! RISIKO FOR ELEKTRISK STØD: Hvis du installerer hukommelseskort eller optionskort, efter at du har installeret printeren, skal du slukke printeren og trække stikket ud af stikkontakten, før du fortsætter. Hvis du har andre enheder tilsluttet printeren, skal du også slukke for dem samt tage alle kabler til printeren ud.

Advarsel! Potentiel skade: Systemkortets elektriske komponenter beskadiges let af statisk elektricitet. Rør ved noget metal på printeren, før du rører ved systemkortets elektroniske komponenter eller stik.

Et ekstra hukommelseskort kan købes separat og sluttes til systemkortet. Sådan installeres hukommelseskortet:

- 1 Få adgang til systemkortet.

Bemærk! Denne opgave kræver en skruetrækker med fladt hovede.

- 2 Pak hukommelseskortet ud.

Bemærk! Undgå at røre ved tilslutningspunkterne langs kortets kant.

3 Åbn hukommelseskortets tilslutningslåse.

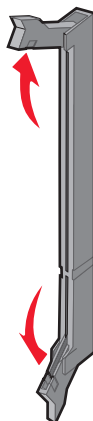

4 Juster hakket på hukommelseskortet i forhold til kanten på stikket.

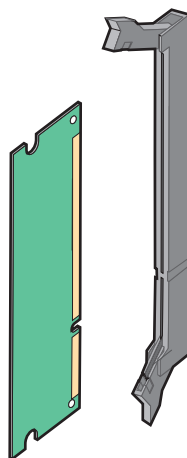

5 Skub hukommelseskortet lige ind i stikket, indtil det *klikker* på plads.

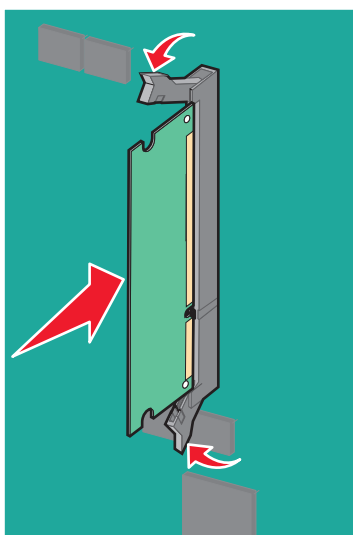

6 Remonter dækslet over systemkortet.

Installation af et flashhukommelses- eller firmwarekort

Systemkortet har to stik til en flashhukommelseskort- eller firmwarekortooption. Der kan kun være installeret et af hvert ad gangen, men stikkene kan byttes rundt.

⚠ FORSIGTIG! RISIKO FOR ELEKTRISK STØD: Hvis du installerer hukommelseskort eller optionskort, efter at du har installeret printeren, skal du slukke printeren og trække stikket ud af stikkontakten, før du fortsætter. Hvis du har andre enheder tilsluttet printeren, skal du også slukke for dem, samt tage alle kabler til printeren ud.

Advarsel! Potentiel skade: Systemkortets elektriske komponenter beskadiges let af statisk elektricitet. Rør ved noget metal på printeren, før du rører ved systemkortets elektroniske komponenter eller stik.

1 Få adgang til systemkortet.

Bemærk! Denne opgave kræver en skruetrækker med fladt hovede.

2 Pak kortet ud.

Bemærk! Undgå at røre ved tilslutningspunkterne langs kortets kant.

3 Hold ved kanten af kortet, og juster plastikbenene på kortet i forhold til hullerne på systemkortet.

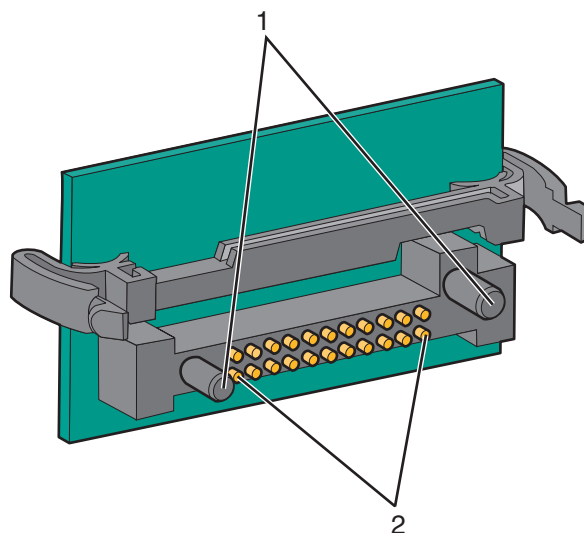

1	Plastben
2	Metalben

4 Tryk kortet godt fast.

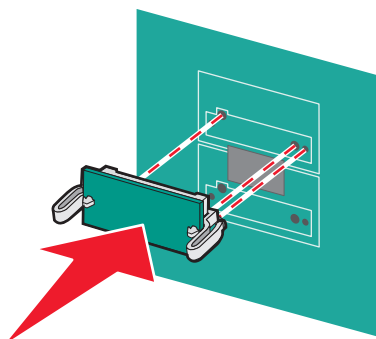

Bemærkninger:

- Hele flashkortets stik skal berøre og flugte helt med systemkortet.
- Undgå at beskadige stikkene.

5 Remonter dækslet over systemkortet.

Installation af et internt printserverkort eller et portinterfacekort

⚠ FORSIGTIG! RISIKO FOR ELEKTRISK STØD: Hvis du installerer hukommelseskort eller optionskort, efter at du har installeret printeren, skal du slukke printeren og trække stikket ud af stikkontakten, før du fortsætter. Hvis du har andre enheder tilsluttet printeren, skal du også slukke for dem, samt tage alle kabler til printeren ud.

Advarsel! Potentiel skade: Systemkortets elektriske komponenter beskadiges let af statisk elektricitet. Rør ved noget metal på printeren, før du rører ved systemkortets elektroniske komponenter eller stik.

Bemærk! Du skal bruge en stjerneskruetrækker nr. 2 til at installere et internt printserverkort eller et portinterfacekort.

En intern printserver gør det muligt at oprette forbindelse mellem printeren og et *trådløst lokalt netværk* (LAN). Med en portinterfacekortooption kan printeren forbindes med en computer eller en ekstern printserver på flere måder.

- 1 Få adgang til systemkortet.
- 2 Pak det interne printserverkort eller portinterfacekortet ud.
- 3 Fjern den metalplade på systemkortskuffen, som dækker stikporten, og gem metalpladen.

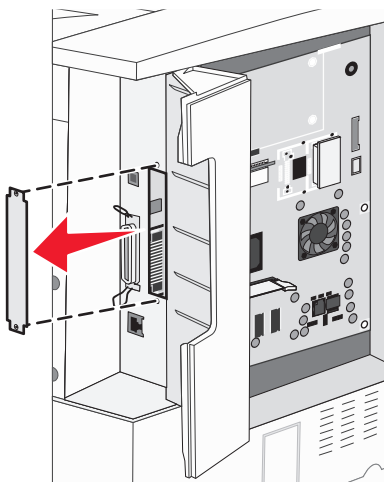

- 4 Juster stikket på det interne printserverkort eller på portinterfacekortet i forhold til stikket på systemkortet.

Bemærk! Kabelstikkene på siden af optionskortet skal passe til åbningen på planskiven.

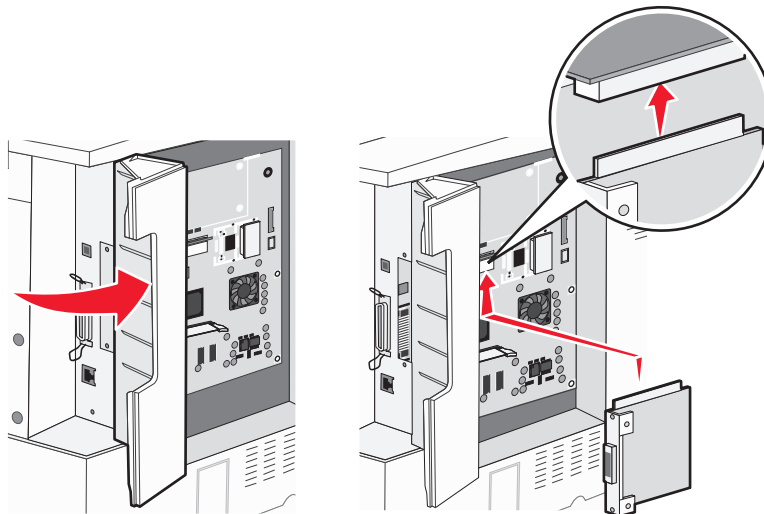

- 5 Skub det interne printserverkort eller portinterfacekortet godt ind i stikket til kortet på systemkortet.
- 6 Sæt en skrue i hullet på højre side af stikporten. Stram forsigtigt skruen for at fastgøre kortet til systemkortskuffen.

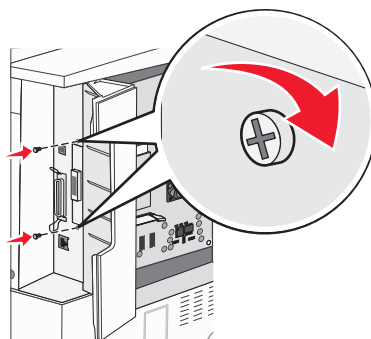

- 7 Installer systemkortet igen.

Installation af en printerharddisk

⚠ FORSIGTIG! RISIKO FOR ELEKTRISK STØD: Hvis du installerer hukommelseskort eller optionskort, efter at du har installeret printeren, skal du slukke printeren og trække stikket ud af stikkontakten, før du fortsætter. Hvis du har andre enheder tilsluttet printeren, skal du også slukke for dem, samt tage alle kabler til printeren ud.

Advarsel! Potentiel skade: Systemkortets elektriske komponenter og harddisken beskadiges nemt af statisk elektricitet. Rør ved noget metal på printeren, før du rører ved systemkortets elektroniske komponenter, stik eller hardisk.

Bemærk! Du skal bruge en stjerneskruetrækker nr. 2 til at fastgøre harddisken til monteringspladen.

- 1 Få adgang til systemkortet.
- 2 Tag monteringspladen, harddisken, båndkablet og skrueerne ud af emballagen.

3 Tilslut båndkablet til harddisken.

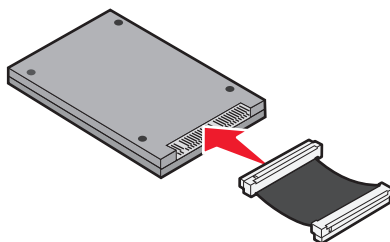

4 Fastgør monteringspladen til harddisken med skruerne.

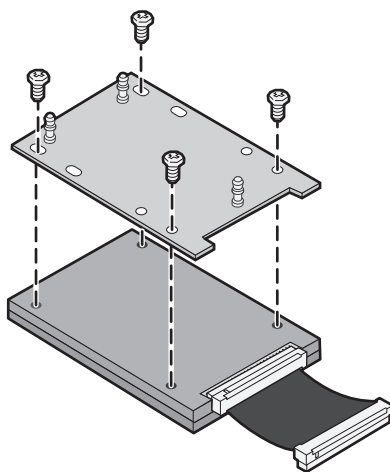

5 Tryk båndkabelstikket ind i harddiskstikket på systemkortet.

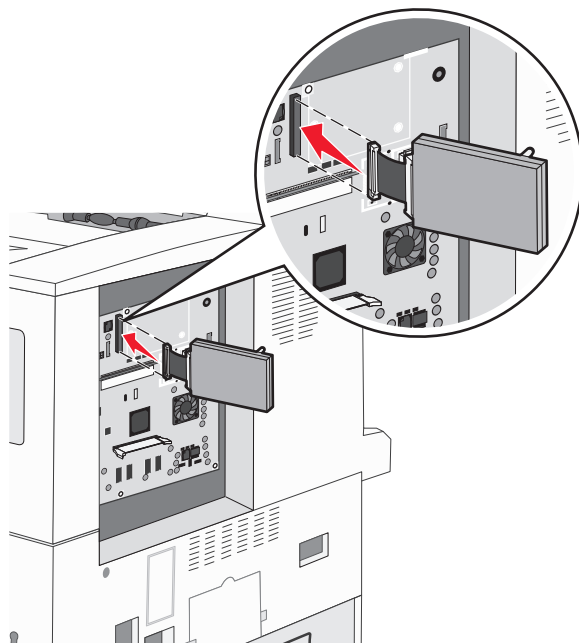

- 6 Vend harddisken om, og tryk derefter de tre runde tappe på monteringspladen ind i hullerne på systemkortet. Harddisken *klikker* på plads.

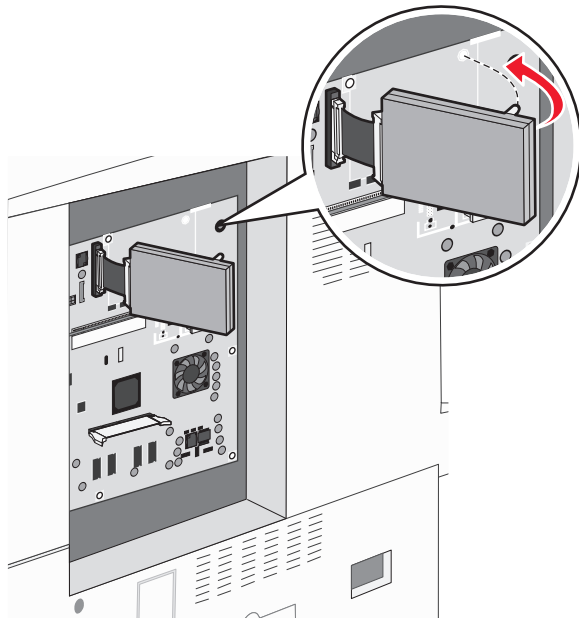

- 7 Installer systemkortet igen.

Genmontering af systemkortets dæksel

Når du har installeret optionerne på printersystemkortet, skal du følge disse trin for at genmontere dækslet.

Bemærk! Denne procedure kræver en stjerneskruetrækker nr. 2.

- 1 Juster tapperne på højre side af dækslet i forhold til åbningerne på printeren.
- 2 Skub dækslet til højre, og skub det derefter mod printeren.

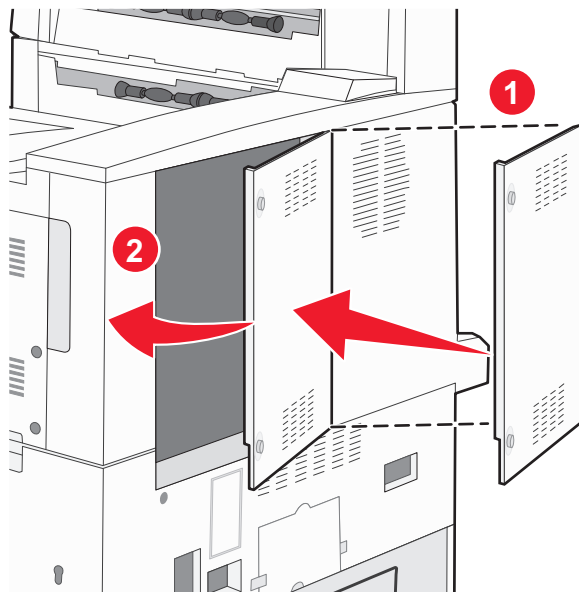

3 Fastgør skruerne.

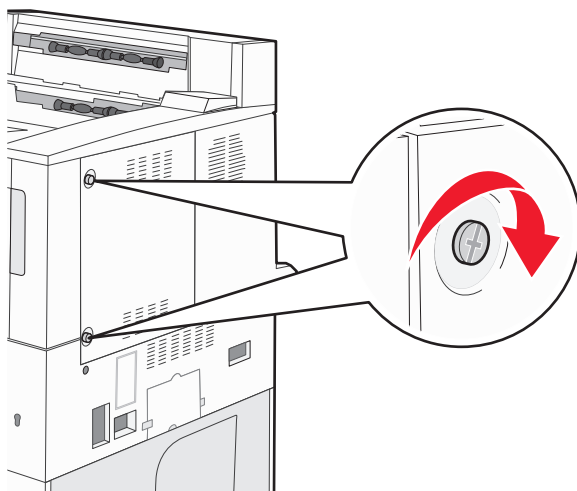

4 Slut printerens netledning til en stikkontakt, der er korrekt jordforbundet, og tænd derefter printeren.

Installere hardwareindstillinger

Installationsrækkefølge

⚠ FORSIGTIG! VÆLTEFARE: Gulvmonterede konfigurationer kræver et ekstra møbel af hensyn til stabilitet. Du skal bruge enten et printerstativ eller en printerbord, hvis du bruger en arkfoder med høj kapacitet, en dupleksenhed og en indføringsenhed eller mere end én indføringsenhed. Hvis du har købt en multifunktionel printer (MFP), som scanner, kopierer og faxer, har du muligvis brug for ekstra møbeludstyr. For yderligere information, se www.lexmark.com/multifunctionprinters.

Installer printeren og eventuelle optioner, du har købt, i den følgende rækkefølge:

⚡ FORSIGTIG! RISIKO FOR ELEKTRISK STØD: Hvis du installerer hukommelseskort eller optionskort, efter at du har installeret printeren, skal du slukke printeren og trække stikket ud af stikkontakten, før du fortsætter. Hvis du har andre enheder tilsluttet printeren, skal du også slukke for dem og frakoble alle kabler til printeren.

- Printerstativ eller base med hjul
- Dobbeltbakke til 2000 ark og højkapacitetsarkfoder
- Standard- eller tilvalgsbakke til 500 ark
- Dupleksenhed
- Printer

⚠ FORSIGTIG! RISIKO FOR SKADE: Printeren vejer mere end 18 kg (40 pund), og der kræves to eller flere kvalificerede personer til at løfte den sikkert.

Du kan finde flere oplysninger om installation af et printerstativ, base med hjul eller bakke til 2000 ark i den opsætningsvejledning, der fulgte med tilvalgsenheden.

Installer skuffeoptioner

Printeren understøtter følgende valgfrie inputkilder:

- 2-skuffemodul (to 500-arks skuffer)
- Skuffer til 2000 ark – dobbelt input
- Højkapacitetsarkføder til 2.000 ark
- Dupleksenhed

⚠ FORSIGTIG! RISIKO FOR SKADE: Printeren vejer mere end 18 kg (40 lb), og der kræves to eller flere personer for at løfte den sikkert.

⚠ FORSIGTIG! RISIKO FOR ELEKTRISK STØD: Hvis du installerer en ekstra skuffe efter, at du har installeret printeren, skal du slukke printerens og trække strømstikket, USB- og Ethernet-kablet ud, inden du fortsætter.

1 Udpak den ekstra skuffe, og fjern al emballagemateriale.

2 Placer skuffen der, hvor printerens skal placeres.

Bemærk! Hvis du installerer mere end en ekstra skuffe, skal 2.000-arks dobbeltskuffer altid installeres som de første ekstra skuffer (konfigureret fra bunden og op efter).

Bemærk! Den ekstra 550-arks skuffe og den ekstra 2.000-arks dobbeltskuffe kan ombyttes uden problemer.

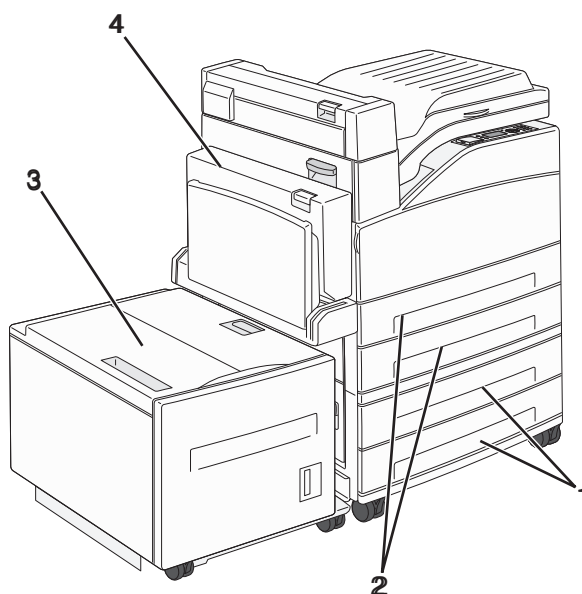

1	Skuffe 3 og skuffe 4 (500-arks skuffer eller 2.000-arks dobbeltskuffer)
2	Skuffe 1 og Skuffe 2 (500-arks skuffer)
3	Skuffe 5 (højkapacitetsarkføder til 2.000 ark)
4	Dupleksenhed

Bemærk! De ekstra skuffer låses sammen, når de stakkes. Fjern stakkede skuffer en ad gangen fra toppen og nedefter.

3 Juster printeren med skuffen, og sæt printeren på plads.

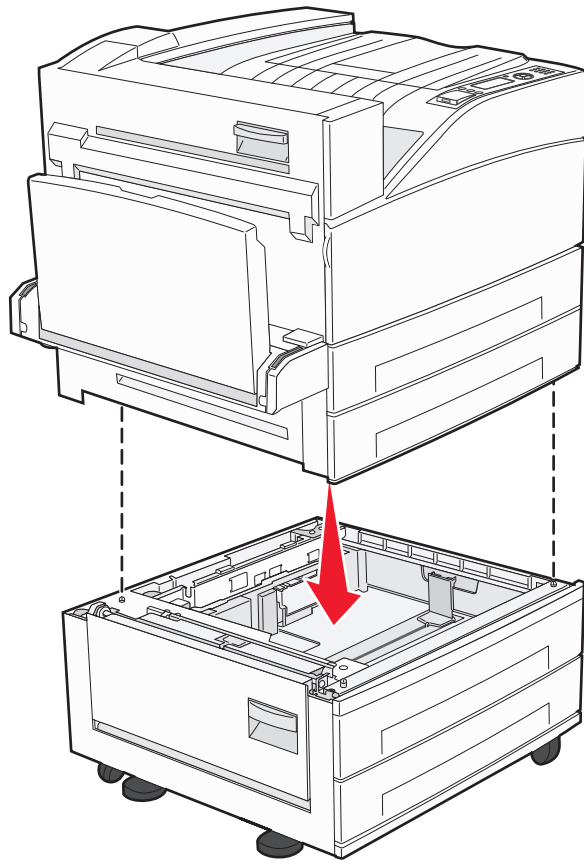

4 Tænd for printeren igen.

5 Indstil printersoftware til at genkende de ekstra inputskuffer. Yderligere oplysninger findes i "Opdater tilgængelige optioner i printerdriveren" på side 29.

Tilslutning af kabler

Slut printeren til computeren vha. et USB- eller et Ethernet-kabel.

Forvis dig om at du matcher følgende:

- Kontroller, at USB-symbolet på kablet passer til USB-symbolet på printeren.
- Brug det korrekte Ethernet-kabel til Ethernet-porten.

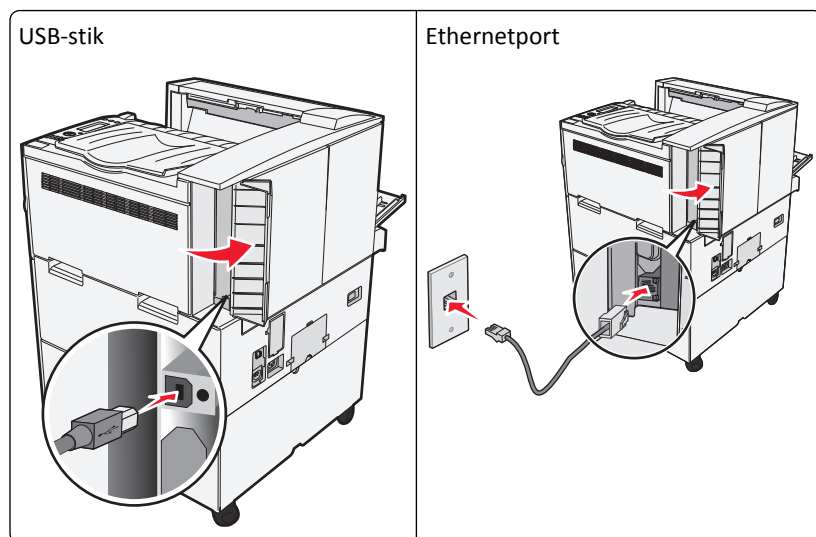



Kontrol af printerens indstillinger

- Udskriv en menuindstillingsside for at kontrollere, at alle printertilvalg er installeret korrekt. En liste med installerede valgmuligheder vises nederst på siden. Hvis en valgmulighed, som du har installeret, ikke er listet, så er den ikke installeret korrekt. Fjern valgmuligheden og installer den igen.
- Udskriv en netværksindstillingsside for at kontrollere, at printeren er korrekt tilsluttet til netværket. Denne side indeholder også vigtige oplysninger, som du kan bruge til konfiguration af netværksudskrivning.

Udskrive en side med menuindstillinger

Udskriv en side med menuindstillinger for at få vist de aktuelle menuindstillinger og for at kontrollere, om printeroptionerne er installeret korrekt.



Bemærk! Hvis du ikke har lavet nogle ændringer i menuindstillingerne endnu, vil menuindstillingerne liste fabriksindstillingerne. Når du vælger og gemmer andre indstillinger fra menuerne, erstatter de fabriksindstillingerne som *bruger standardindstillinger*. Brugerdefinerede indstillinger vil være gældende, indtil du åbner menuen, vælger en anden værdi og gemmer den. For at gendanne fabriksindstillingerne, se "Gendannelse af standardindstillinger" på side 131.

- 1 Kontroller, at printeren er tændt, og at **Klar** vises.
- 2 Tryk på  på printerens kontrolpanel.
- 3 Tryk på pil op eller pil ned, indtil **✓Rapporter** vises, og tryk derefter på .
- 4 Tryk på pil op eller pil ned, indtil **✓Menuindstillingsside** vises, og tryk derefter på .

Printeren vender tilbage til tilstanden **Klar**, når siden med menuindstillinger er udskrevet.

Udskrivning af en netværksinstallationsside

Hvis printeren er tilsluttet et netværk, skal du udskrive en netværksinstallationsside for at kontrollere netværksforbindelsen. Denne side indeholder også vigtige oplysninger, som du kan bruge til konfiguration af netværksudskrivning.

- 1 Kontroller, at printeren er tændt, og at **Klar** vises.
 - 2 Tryk på  på printerens kontrolpanel.
 - 3 Tryk på pil op eller pil ned, indtil **✓ Rapport** vises, og tryk derefter på .
 - 4 Tryk på pil op eller pil ned, indtil **✓ Netværksinstallationsside** vises, og tryk derefter på .
- Bemærk!** Hvis den ekstra interne printserver er installeret, vil **Udskriv netværk <x> indstillingsside** blive vist.
- 5 Kontroller den første del af netværksinstallationssiden, og bekræft, at status er "Tilsluttet".
Hvis status er "Ikke tilsluttet", er LAN-drop måske ikke aktivt, eller netværkskablet fungerer måske ikke korrekt. Kontakt en systemtekniker for at få en løsning, og udskriv derefter en ny netværksinstallationsside.

Opsætning af printersoftware

Installation af printersoftware

Bemærkninger:

- Hvis du har installeret printersoftware før på denne computer, men skal geninstallere den, skal du først afinstallere den aktuelle software.
 - Luk alle åbne softwareprogrammer, før du installerer printersoftware.
- 1 Få en kopi af softwareinstallationspakken.
 - Fra cd'en *Software og dokumentation*, der fulgte med printeren.
 - Fra vores websted:
Gå til <http://support.lexmark.com>, og naviger derefter til:
SUPPORT & DOWNLOAD > vælg din printer > vælg dit operativsystem
 - 2 Dobbeltklik på softwareinstallationspakken.
Vent på, at installationsdialogboksen vises.
Hvis du benytter en *Software og dokumentation*-cd, og installationsdialogboksen ikke vises, skal du gøre følgende:

Windows 8

Fra søgesymbolet skrives **Kør**, og naviger derefter til:
Apps-liste > **Kør** > skriv **D: \setup.exe** > **OK**.

I Windows 7 eller tidligere

- a Klik på , eller klik på **Start**, og klik derefter på **Kør**.
- b I boksen **Start søgning** eller **Kør** skal du indtaste **D: \setup.exe**.

- c Tryk på **Enter** eller klik på **OK**.

Macintosh

Klik på cd-konet på skrivebordet.

Bemærk! D er bogstavet for dit cd- eller dvd-drev.

- 3 Klik på **Installation**, og følg derefter vejledningen på computerskærmen.

Opdater tilgængelige optioner i printerdriveren

Når printersoftwaren og eventuelle hardwaretilvalg er installeret, kan det være nødvendigt at tilføje tilvalgene manuelt i printerdriveren for at gøre dem tilgængelige for brug.

Til Windows-brugere

- 1 Åben mappen **Printere**.

Windows 8

Skriv **kør** i søgesymbolet, og naviger til:

Apps-listen >**Kør** > skriv **kontroller printere** >**OK**

For Windows 7 eller tidligere

- a Klik på , eller klik på **Start**, og klik derefter på **Kør**.
- b I boksen **Start søgning** eller **Kør** skal du indtaste **kontroller printere**.
- c Tryk på **Enter** eller klik på **OK**.

- 2 Afhængigt af din enhed skal du benytte en af følgende fremgangsmåder:

- Tryk på og hold den printer, du vil opdatere.
- Højreklik på den printer, du vil opdatere.

- 3 Benyt en af følgende fremgangsmåder i den menu, der vises:

- I Windows 7 eller senere skal du vælge **Printeregenskaber**.
- I tidligere versioner skal du vælge **Egenskaber**.

- 4 Klik på fanen **Konfiguration**.

- 5 Foretag en af følgende handlinger:

- Klik på **Opdater nu - Spørg printer**.
- Tilføj de installerede hardwareoptioner manuelt under **Konfigurationsindstillinger**.

- 6 Klik på **Anvend**.

Til Macintosh-brugere

- 1 I Apple-menuen skal du bruge en af følgende stier:

- **Systemindstillinger** >**Udskriv & scan** > vælg din printer >**Indstillinger og forsyninger** >**Driver**
- **Systemindstillinger** >**Udskriv & fax** > vælg din printer >**Indstillinger og forsyninger** >**Driver**

- 2 Tilføj installerede hardwareindstillinger og klik på **OK**.

Opsætning af trådløs udskrivning

Følg denne vejledning, hvis din printer er en trådløs model.

Bemærk! En Service Set Identifier (SSID) er et navn, der er tildelt til et trådløst netværk. Wireless Encryption Protocol (WEP) og Wi-Fi Protected Access (WPA) er sikkerhedstyper, der bruges på et netværk.

Gør printeren klar til opsætning til et trådløst netværk.

Bemærkninger:

- Kontroller, at adgangspunktet (den trådløse router) er tændt og fungerer korrekt.
- Forbind ikke installations- eller netværkskablerne, før du bliver bedt om det af hjælpeprogrammet.

Kontroller, at du har følgende oplysninger, før du sætter printeren op til et trådløst netværk:

- **SSID** – SSID'en kaldes også netværksnavnet.
- **Trådløs tilstand (eller netværkstilstand)** – Tilstanden er enten infrastruktur eller ad hoc.
- **Kanal (til ad hoc netværk)** – Kanalen vælger automatisk standardindstilling til infrastrukturnetværk.

Nogle ad hoc netværk kræver også automatisk indstilling. Spørg din systemadministrator, hvis du er i tvivl om, hvilken kanal du skal vælge.

- **Sikkerhedsmetode** – Der er fire grundlæggende sikkerhedsmetoder at vælge imellem:
 - WEP-nøgle
Hvis dit netværk bruger mere end én WEP-nøgle, indtastes op til fire i de dertil beregnede felter. Vælg den nøgle, der nu er i brug i netværket ved at vælge Standard WEP transmissionsnøglen.
 - Forhåndsdelte WPA-/WPA2-nøgle eller -adgangskode
WPA omfatter kryptering som en ekstra sikkerhed. Der kan vælges mellem AES og TKIP. Kryptering skal indstilles til samme type på routeren og på printeren, ellers kan printeren ikke kommunikere på netværket.
 - 802.1X-RADIUS
Hvis du installerer printeren på et 802.1X-netværk, kan du få brug for følgende:
 - Godkendelsestype
 - Indre godkendelsestype
 - 802.1X brugernavn og adgangskode
 - Certifikater
 - Ingen sikkerhed
Hvis dit trådløse netværk ikke bruger nogen form for sikkerhed, får du ikke sikkerhedsoplysninger.

Bemærk! Det anbefales ikke at bruge et usikkert trådløst netværk.

Bemærkninger:

- Hvis du ikke kender SSID'et for det netværk, som computeren er sluttet til, skal du starte det trådløse hjælpeprogram til computerens netværksadapter og derefter finde netværksnavnet. Hvis du ikke kan finde SSID'et eller sikkerhedsoplysningerne til netværket, skal du se i dokumentationen, som fulgte med adgangspunktet, eller du kan kontakte den ansvarlige for systemsupport.
- Se dokumentationen, der fulgte med adgangspunktet, for at finde den forhåndsdelte WPA/WPA2-nøgle/-adgangskode til det trådløse netværk, se den Embedded Web Server, der er tilknyttet adgangspunktet, eller kontakt netværksadministratoren.

Installation af printeren på et trådløst netværk (Windows)

Inden du installerer printeren på et trådløst netværk, skal du kontrollere følgende:

- Det trådløse netværk er konfigureret og fungerer korrekt.
- Den computer, du bruger, er på samme trådløse netværk som den printer, du vil installere.

1 Tilslut strømkablet til printeren og derefter til en stikkontakt med jordforbindelse, og tænd derefter for printeren.

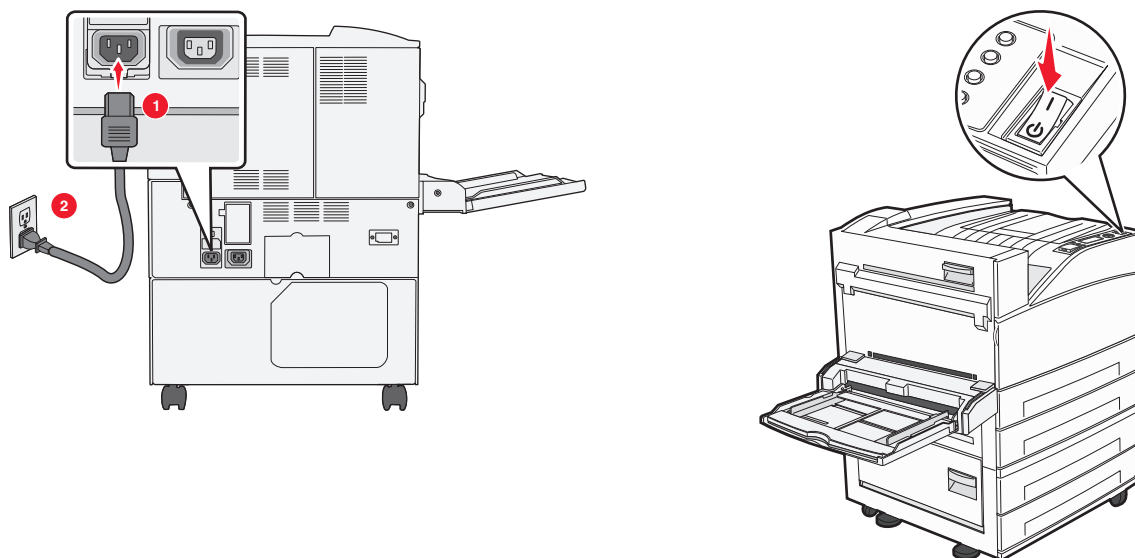

Bemærk! Kontroller, at både printer og computer er tændt og driftsklar.

Advarsel! Potentiell skade: Tilslut ikke USB-kablet, før du bliver instrueret om at gøre det på skærmen.



2 Få en kopi af softwareinstallationspakken.

- Fra cd'en *Software og dokumentation*, der fulgte med printeren.
- Fra vores websted:

Gå til <http://support.lexmark.com>, og naviger derefter til:

SUPPORT & DOWNLOAD > vælg din printer > vælg dit operativsystem

3 Dobbeltklik på softwareinstallationspakken.

Vent på, at installationsdialogboksen vises.

Hvis du benytter cd'en *Software og dokumentation*, og installationsdialogboksen ikke vises, skal du gøre følgende:

Windows 8

Fra søgesymbolet skrives **Kør**, og naviger derefter til:

Apps-liste > **Kør** > skriv **D:\setup.exe** > **OK**

I Windows 7 eller tidligere

- a Klik på , eller klik på **Start**, og klik derefter på **Kør**.
- b I boksen Start søgning eller Kør skal du indtaste **D: \setup.exe**.
- c Tryk på **Enter** eller klik på **OK**.

Bemærk! D er bogstavet for dit cd- eller dvd-drev.

- 4 Klik på **Installation**, og følg derefter vejledningen på computerskærmen.
- 5 Vælg **Trådløs forbindelse**, når du bliver bedt om at vælge en forbindelsestype.
- 6 Vælg **Assisteret opsætning (anbefales)** i dialogboksen Trådløs konfiguration.
Bemærk! Vælg kun **Avanceret opsætning**, hvis du ønsker at tilpasse installationen.
- 7 Tilslut midlertidigt et USB-kabel mellem computeren på det trådløse netværk og printeren.

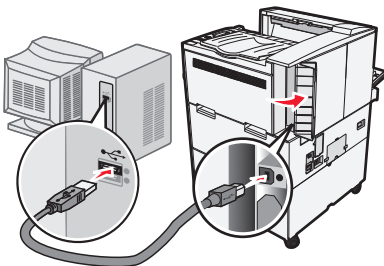

Bemærk! Efter at printeren er konfigureret, vil softwaren instruere dig om at frakoble det midlertidige USB-kabel, så du kan udskrive trådløst.

- 8 Følg instruktionerne på computerskærmen.

Bemærk! Se *Netværksvejledningen* for at få flere oplysninger om at give andre computere adgang til netværket, så de kan bruge den trådløse printer.

Installation af printeren på et trådløst netværk (Macintosh)

Bemærk! Sørg for at frakoble Ethernet-kablet, når du installerer en printer på et trådløst netværk.

Klargør konfiguration af printeren

- 1 Tilslut strømkablet til printeren og derefter til en stikkontakt med jordforbindelse, og tænd derefter for printeren.

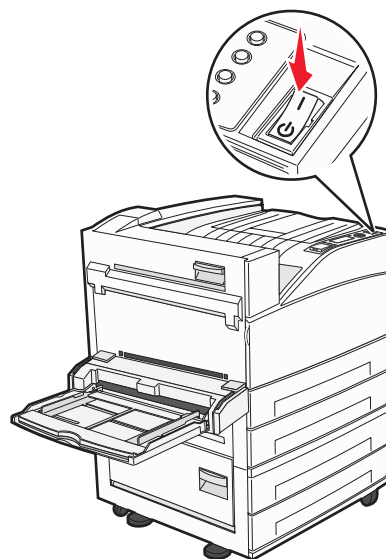
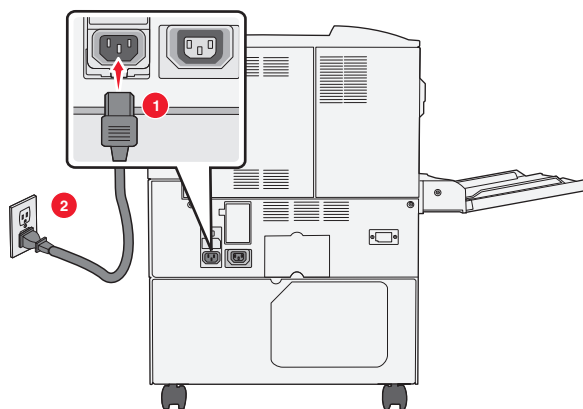

2 Find printerens MAC-adresse.

a Naviger til følgende via printerens kontrolpanel:

🏠 > **Rapporter** > ✓ > **Netværksopsætningside** > ✓
 eller

☰ > **Rapporter** > **Netværksopsætningside**

b Find **UAA** (**MAC**) i afsnittet Standardnetværkskort.

Bemærk! Du får brug for disse oplysninger senere.

Angiv printeroplysningerne

1 Få adgang til AirPort funktionerne:

Mac OS X version 10.5 eller senere version

I Apple-menuen skal du navigere til en af følgende:

- **Systemindstillinger > Netværk > Wi-Fi**
- **Systemindstillinger > Netværk > AirPort**

I Mac OS X version 10.4

I Finder skal du navigere til:

Programmer > Internetforbindelse > AirPort

2 Vælg **printerserver [yyyyyy]** i pop-op-menuen Netværksnavn, hvor **y**'erne er de sidste seks cifre i MAC-adressen, som findes på MAC-adressearket.

3 Åbn en webbrowser.

4 Vælg **Vis** eller **Vis alle bogmærker** i menuen Bogmærker.

5 Vælg **Bonjour** eller **Rendezvous** under SAMLINGER, og dobbeltklik på printernavnet.

Bemærk! Programmet kaldes *Rendezvous* i Mac OS X version 10.2, men kaldes nu *Bonjour* af Apple Inc.

6 Gå fra Embedded Web Server til placeringen for oplysningerne om de trådløse indstillinger.

Konfigurer printeren til trådløs adgang

- 1 Indtast netværksnavnet (SSID) i det relevante felt.
- 2 Vælg **Infrastruktur** som din indstilling for Netværkstilstand, hvis du bruger et adgangspunkt (trådløs router).
- 3 Vælg den sikkerhedstype, du vil bruge til at beskytte det trådløse netværk.
- 4 Indtast de krævede sikkerhedsoplysninger for printeren for at tilslutte den til det trådløse netværk.
- 5 Klik på **Send**.
- 6 Åbn programmet AirPort på computeren:

Mac OS X version 10.5 eller senere version

I Apple-menuen skal du navigere til en af følgende:

- **Systemindstillinger >Netværk >Wi-Fi**
- **Systemindstillinger >Netværk >AirPort**

I Mac OS X version 10.4

I Finder skal du navigere til:

Programmer >Internetforbindelse >AirPort

- 7 Vælg navnet på dit trådløse netværk i netværks-pop-op-menuen.

Konfigurer computeren til at bruge printeren trådløst

For at udskrive på en netværksprinter skal Macintosh-brugere installere en tilpasset printerdriver-fil og oprette en printerkø i Printer Setup Utility eller Print Center.

- 1 installer en printerdriverfil på computeren:
 - a Få en kopi af softwareinstallationspakken.
 - Fra cd'en *Software og dokumentation*, der fulgte med printeren.
 - Fra vores websted:
Gå til <http://support.lexmark.com>, og naviger derefter til:
SUPPORT & DOWNLOAD > vælg din printer > vælg dit operativsystem
 - b Dobbeltklik på printerens installationspakke.
 - c Følg instruktionerne på computerskærmen.
 - d Vælg en destination, og klik derefter på **Fortsæt**.
 - e Klik på **Installer** i skærmbilledet Nem installation.
 - f Indtast brugeradgangskoden, og klik derefter på **OK**.
Alle nødvendige programmer er installeret på computeren.
 - g Klik på **Luk**, når installationen er fuldført.
- 2 Tilføj printeren:
 - a Til IP-udskrivning:

Mac OS X version 10.5 eller senere version

1 I Apple-menuen skal du navigere til en af følgende:

- **Systemindstillinger >Udskriv & scan**
- **Systemindstillinger >Udskriv & fax**

- 2 Klik på +.
- 3 Klik om nødvendigt på **Tilføj printer eller scanner** eller **Tilføj en anden printer eller scanner**.
- 4 Klik på fanen **IP**.
- 5 Skriv IP-adressen på printeren i adressefeltet, og klik derefter på **Tilføj**.

I Mac OS X version 10.4

- 1 I Finder skal du navigere til:
Programmer >Hjælpeprogrammer
- 2 Dobbeltklik på **Printeropsætningsværktøj** eller **Udskrivningscenter**.
- 3 Vælg **Tilføj** i printeroversigten, og klik derefter på **IP-printer**.
- 4 Skriv IP-adressen på printeren i adressefeltet, og klik derefter på **Tilføj**.

b Til AppleTalk-udskrivning:

Bemærkninger:

- Sørg for, at AppleTalk er aktiveret på printeren.
- Denne funktion understøttes kun i Mac OS X version 10.5 eller tidligere.

I Mac OS X version 10.5

- 1 I Apple-menuen skal du navigere til:
Systemindstillinger >Udskriv & Fax
- 2 Klik på +, og naviger derefter til:
AppleTalk > vælg printeren på listen >Tilføj

I Mac OS X version 10.4

- 1 I Finder skal du navigere til:
Programmer >Hjælpeprogrammer
- 2 Dobbeltklik på **Printeropsætningsværktøj** eller **Udskrivningscenter**.
- 3 Klik på **Tilføj** i printerlisten.
- 4 Klik på fanen **Standardbrowser >Flere printere**.
- 5 Vælg **AppleTalk** i den første genvejsmenu.
- 6 Vælg **Lokal AppleTalk-zone** i den anden genvejsmenu.
- 7 Vælg printeren på listen, og klik derefter på **Tilføj**.

Installation af printeren på et Ethernet-netværk

Bemærk! Kontroller, at du har fuldført den oprindelige opsætning af printeren.

Til Windows-brugere

- 1 Få en kopi af softwareinstallationspakken.
 - Fra cd'en *Software og dokumentation*, der fulgte med printeren.
 - Fra vores websted:
Gå til <http://support.lexmark.com>, og naviger derefter til:
SUPPORT & DOWNLOAD > vælg din printer > vælg dit operativsystem
- 2 Dobbeltklik på softwareinstallationspakken.
Vent på, at installationsdialogboksen vises.

Hvis du benytter cd'en *Software og dokumentation*, og installationsdialogboksen ikke vises, skal du gøre følgende:

Windows 8

Fra søgesymbolet skrives **Kør**, og naviger derefter til:

Apps-liste >**Kør** > skriv **D: \setup.exe** >**OK**

I Windows 7 eller tidligere

- a Klik på , eller klik på **Start**, og klik derefter på **Kør**.
- b I boksen Start søgning eller Kør skal du indtaste **D: \setup.exe**.
- c Tryk på **Enter** eller klik på **OK**.

Bemærk! D er bogstavet for dit cd- eller dvd-drev.

- 3 Klik på **Installation**, og følg derefter vejledningen på computerskærmen.

Bemærk! For at konfigurere printerens ved hjælp af en statisk IP-adresse, IPv6 eller scripts, skal du vælge **Avancerede indstillinger** > **Administratorværktøjer**.

- 4 Vælg **Ethernet-forbindelse**, og klik derefter på **Fortsæt**.
- 5 Tilslut Ethernet-kablet, når du bliver bedt om det.
- 6 Vælg printerens på listen, og klik derefter på **Fortsæt**.

Bemærk! Hvis den konfigurerede printer ikke findes på listen, skal du klikke på **Rediger søgning**.

- 7 Følg instruktionerne på computerskærmen.

Til Macintosh-brugere

- 1 Lad netværkets DHCP-server tildele en IP-adresse til printerens.
- 2 Hent printerens IP-adresse på en af følgende måder:
 - Fra printerens kontrolpanel
 - Fra afsnittet TCP/IP i menuen Netværk/porte
 - Ved at udskrive en netværksindstillingsside eller menuindstillingsside og derefter finde afsnittet TCP/IP

Bemærk! Du skal bruge IP-adressen, hvis du konfigurerer adgang for computere på et andet undernet end printerens.

- 3 Installer printerdriveren på computeren.
 - a Dobbeltklik på printerens installationspakke.
 - b Følg instruktionerne på computerskærmen.
 - c Vælg en destination, og klik derefter på **Fortsæt**.
 - d Klik på **Installer** i skærbilledet *Nem installation*.
 - e Indtast brugeradgangskoden, og klik derefter på **OK**.
Alle de nødvendige programmer er installeret på computeren.
 - f Klik på **Luk**, når installationen er fuldført.
- 4 Tilføj printerens.
 - Til IP-udskrivning:

Mac OS X version 10.5 eller senere version

- a I Apple-menuen skal du navigere til en af følgende:
 - **Systemindstillinger > Udskriv & scan**
 - **Systemindstillinger > Udskriv & fax**
- b Klik på +.
- c Klik om nødvendigt på **Tilføj printer eller scanner** eller **Tilføj en anden printer eller scanner**.
- d Klik på fanen **IP**.
- e Skriv IP-adressen på printerens i adressefeltet, og klik derefter på **Tilføj**.

Mac OS X version 10.4 eller tidligere

- a I Finder skal du navigere til:
Programmer > Hjælpeprogrammer
 - b Dobbeltklik på **Installationshjælpeprogram til printer** eller **Udskrivningscenter**.
 - c Klik på **Tilføj** i printeroversigten, og klik derefter på **IP-printer**.
 - d Skriv scannerens IP-adresse i adressefeltet, og klik derefter på **Tilføj**.
- Til AppleTalk-udskrivning:

Bemærkninger:

- Sørg for, at AppleTalk er aktiveret på printerens.
- Denne funktion understøttes kun i Mac OS X version 10.5 eller tidligere.

I Mac OS X version 10.5

- a I Apple-menuen skal du navigere til:
Systemindstillinger > Udskriv & fax
- b Klik på +, og naviger derefter til:
AppleTalk > vælg din printer > Tilføj

Mac OS X version 10.4 eller tidligere

- a I Finder skal du navigere til:
Programmer > Hjælpeprogrammer
- b Dobbeltklik på **Installationshjælpeprogram til printer** eller **Udskrivningscenter**.
- c Klik på **Tilføj** i printeroversigten.
- d Klik på fanen **Standardbrowser > Flere printere**.
- e Vælg **AppleTalk** i den første genvejsmenu.
- f Vælg **Lokal AppleTalk-zone** i den anden genvejsmenu.
- g Vælg enheden på listen, og klik derefter på **Tilføj**.

Bemærk! Hvis scanneren ikke vises på listen, skal du måske tilføje den ved brug af IP-adressen. Kontakt den ansvarlige for systemsupport for at få yderligere oplysninger.

Ændring af portindstillinger efter installation af en ny intern løsningsport til netværk

Når en ny ISP (Internal Solutions Port) fra Lexmark installeres i printeren, skal printerkonfigurationen på de computere, der har adgang til printeren, opdateres, fordi printeren vil få tildelt en ny IP-adresse. Alle computere der har adgang til printeren skal opdateres med den nye IP adresse.

Bemærkninger:

- Hvis printeren har en statisk IP-adresse, behøver du ikke at foretage nogen ændringer af computerkonfigurationerne.
- Hvis computerne er konfigureret til at bruge netværksnavnet i stedet for en IP-adresse, behøver du ikke at foretage nogen ændringer af computerkonfigurationerne.
- Hvis du tilføjer en trådløs ISP til en printer, som tidligere var konfigureret til en Ethernet-forbindelse, skal du sørge for, at printeren er koblet fra Ethernet-forbindelsen, mens du konfigurerer printeren til at fungere trådløst. Hvis printeren er koblet til Ethernet-netværket, vil den trådløse konfiguration blive fuldført, men den trådløse ISP vil ikke være aktiv. Du aktiverer den trådløse ISP ved at koble printeren fra Ethernet-netværket, slukke printeren og derefter tænde den igen.
- Kun én netværksforbindelse er aktiv ad gangen. Hvis du vil skifte mellem Ethernet-forbindelse og trådløs forbindelse, skal du slukke printeren, tilslutte kablet (for at skifte til Ethernet-forbindelse) eller frakoble kablet (for at skifte til en trådløs forbindelse) og derefter tænde printeren igen.

Til Windows-brugere

- 1 Åbn en webbrowser, og angiv derefter printerens IP-adresse i adressefeltet.

Bemærkninger:

- Se printerens IP-adresse på printerens kontrolpanel. IP-adressen vises som fire sæt tal, adskilt af punktummer, f.eks. 123,123.123,123.
- Hvis du bruger en proxyserver, skal du deaktivere den midlertidigt for at indlæse websiden korrekt.

- 2 Åben mappen Printere.

Windows 8

Skriv **Kør** i søgesymbolet, og naviger derefter til:

Apps-listen >**Kør**> skriv **kontroller printere** >**OK**

For Windows 7 eller tidligere

a Klik på  eller klik på **Start**, og klik derefter på **Kør**.

b I boksen Start søgning eller Kør skal du indtaste **kontroller printere**.

c Tryk på **Enter** eller klik på **OK**.

- 3 Hvis du vil vælge den printer, der er ændret, skal du benytte en af følgende fremgangsmåder:

- Tryk på og hold printeren, og vælg derefter **Printeregenskaber**.
- Højreklik på printeren, og vælg derefter **Printeregenskaber** (Windows 7 eller senere) eller **Egenskaber** (tidligere versioner).

Bemærk! Hvis der er mere end én kopi af printeren, skal du opdatere dem alle med den nye IP-adresse.

- 4 Klik på fanen **Porte**.
- 5 Vælg porten på listen, og klik derefter på **Konfigurer port**.
- 6 Indtast den nye IP-adresse i feltet "Printernavn eller IP-adresse".
- 7 Klik på **OK >Luk**.

Til Macintosh-brugere

- 1 Åbn en webbrowser, og angiv derefter printerens IP-adresse i adressefeltet.

Bemærkninger:

- Se printerens IP-adresse på printerens kontrolpanel. IP-adressen vises som fire sæt tal, adskilt af punktummer, f.eks. 123,123.123,123.
- Hvis du bruger en proxyserver, skal du deaktivere den midlertidigt for at indlæse websiden korrekt.

- 2 Tilføj printeren.

- Til IP-udskrivning:
 - a I Apple-menuen skal du bruge en af følgende stier:
 - **Systemindstillinger >Udskriv & scan**
 - **Systemindstillinger >Udskriv & fax**
 - b Klik på +.
 - c Klik på fanen **IP**.
 - d Skriv IP-adressen på printeren i adressefeltet, og klik derefter på **Tilføj**.

- Til AppleTalk-udskrivning:

Bemærkninger:

- Sørg for, at AppleTalk er aktiveret på printeren.
- Denne funktion understøttes kun i Mac OS X version 10.5.

- a I Apple-menuen skal du navigere til:
Systemindstillinger >Udskriv & fax
- b Klik på +, og naviger derefter til:
AppleTalk > vælg printeren >Tilføj

Opsætning af seriel udskrivning

Du kan bruge seriel udskrivning til at udskrive, når computeren er langt væk fra printeren, eller hvis du vil udskrive med nedsat hastighed.

Efter installation af den serielle port eller kommunikationsporten (COM) skal du konfigurere printeren og computeren. Kontroller, at du har tilsluttet det serielle kabel til printerens COM-port.

- 1 Indstil parametrene på printeren.
 - a Gå til menuen med portindstillinger på printerens kontrolpanel.
 - b Find menuen med de serielle portindstillinger, og juster indstillingerne efter behov.
 - c Gem de ændrede indstillinger, og udskriv derefter en side med menuindstillinger.

2 Installer printerdriveren.

a Få en kopi af softwareinstallationspakken.

- Fra cd'en *Software og dokumentation*, der fulgte med printeren
- Fra vores websted:
Gå til <http://support.lexmark.com>, og naviger derefter til:
SUPPORT & DOWNLOAD > vælg din printer > vælg dit operativsystem

b Dobbeltklik på softwareinstallationspakken.

Vent på, at installationsdialogboksen vises.

Hvis du benytter cd'en *Software og dokumentation*, og installationsdialogboksen ikke vises, skal du gøre følgende:

Windows 8

Fra søgesymbolet skrives **Kør**, og derefter navigeres til:

Apps-liste > **Kør** > skriv **D:\setup.exe** > **OK**

I Windows 7 eller tidligere

- 1 Klik på , eller klik på **Start**, og klik derefter på **Kør**.
- 2 I boksen Start søgning eller Kør skal du indtaste **D:\setup.exe**.
- 3 Tryk på **Enter** eller klik på **OK**.

Bemærk! D er bogstavet for dit cd- eller dvd-drev.

c Klik på **Installér**.

d Følg instruktionerne på computerskærmen.

e Vælg **Avanceret**, og klik på **Fortsæt**.

f Vælg en port i dialogboksen Konfigurer printerforbindelse.

g Hvis porten ikke findes på listen, skal du klikke på **Opdater** eller navigere til:

Tilføj port > vælg en porttype > indtast de nødvendige oplysninger > **OK**

h Klik på **Fortsæt** > **Udfør**.

3 Indstil parametrene for COM-porten.

Efter at printerdriveren er installeret, skal du indstille de serielle parametre for den COM-port, som er tilknyttet printerdriveren.

Bemærk! Sørg for, at de serielle parametre i COM-porten svarer til de serielle parametre, som du har indstillet på printeren.

a Åbn Enhedshåndtering.

Windows 8

Skriv **Kør** ved søgesymbolet, og naviger derefter til:

Apps-liste > **Kør** > skriv **devmgmt.msc** > **OK**

I Windows 7 eller tidligere











- 1 Klik på , eller klik på **Start**, og klik derefter på **Kør**.
- 2 Skriv **devmgmt.msc** i dialogboksen Start søgning eller Kør.
- 3 Tryk på **Enter**, eller klik på **OK**.

-
- b** Dobbeltklik på **Porte (COM & LPT)** for at udvide listen over tilgængelige porte.
- c** Foretag en af følgende handlinger:
- Tryk ned på COM-porten, hvor du har tilsluttet dit serielle kabel til computeren (eksempelvis: COM1).
 - Højreklik på den COM-port, hvormed du har tilsluttet dit serielle kabel til computeren (eksempelvis: COM1).
- d** Vælg **Egenskaber** i den menu, der vises.
- e** Indstil de serielle parametre under fanen Portindstillinger, så de er identiske med de serielle parametre, der er indstillet på printeren.
Kontroller den serielle overskrift for siden med menuindstillingerne for printerindstillingerne.
- f** Klik på **OK**, og luk derefter alle dialogbokse.
- g** Udskriv en testside for at kontrollere printerinstallationen.

Ilægning af papir og specialmedier

Dette afsnit forklarer, hvordan man ilægger papir i standard- og tilvalgsbakkerne til 500 og 2000 ark samt flerformålsarkføderen. Det indeholder også oplysninger om papirretning, indstilling af papirstørrelse og -type samt om bakesammenkædning og fjernelse af bakesammenkædning.

Angivelse af papirstørrelse og -type



- 1 Sørg for at printeren er tændt og displayet viser **Klar**.
- 2 Tryk på  på printerens kontrolpanel.
- 3 Tryk på pil op eller ned, indtil  **Papirmenu** vises, og tryk derefter på .
- 4 Tryk på pil op eller ned, indtil  **Papirstørrelse/type** vises, og tryk derefter på .
- 5 Tryk på pil op eller ned, indtil den korrekte skuffe vises, og tryk derefter på .
- 6 Tryk på pil op eller ned, indtil  vises ved siden af den korrekte størrelse, og tryk derefter på .
- 7 Tryk på pil op eller ned, indtil  vises ved siden af den korrekte papirtype, og tryk derefter på .
Sender valg vises. Printeren vender tilbage til **Papirstørrelse/type**.
- 8 Tryk tre gange på  for at vende tilbage til tilstanden **Klar**.



Indstil printeren, så den selv registrerer størrelsen på det ilagte papir i en skuffe

Størrelsesregistrering slår automatisk størrelsesregistrering i skuffer til og fra. Med Størrelsesregistrering kan printeren registrere forskellen på lignende papirstørrelser, hvilket den ellers ikke kan.

Skufferne *kan ikke* skelne mellem papirstørrelser, hvis der både er lagt A5- og Statement-papir eller B5- og Executive-konvolutstørrelser i skufferne. Via menuen Size Sensing (Størrelsesregistrering) kan du angive, hvilken størrelse du vil have printeren til at registrere.

Bemærk! MP-arkføderen anvender ikke automatisk størrelsesregistrering, og den kan understøtte udskriftsjob med både A5- og Statement-papir eller B5- og Executive-konvolutter. Størrelsesregistreringen påvirker ikke indstillingerne for MP-arkføderen.

- 1 Sluk for printeren.
- 2 Hold  og pil til højre nede, mens du tænder for printeren.
- 3 Slip begge knapper, når uret vises.
Printeren udfører sin startsekvens, og derefter vises **Konfig.menu**.
- 4 Tryk på pil op eller pil ned, indtil  **Størrelsesregistrering** vises, og tryk derefter på .
Der vises et skærbillede med indstillingerne for Størrelsesregistrering.

- 5 Tryk på  for at vælge de ønskede indstillinger for Størrelsesregistrering i skufferne.
Sender valg vises, efterfulgt af menuen **Størrelsesregistrering**.
- 6 Tryk en gang på , og tryk derefter på pil til højre eller pil til venstre, indtil **✓ Afslut konfig.menu** vises.
- 7 Tryk på .
Printeren udfører sin startsekvens, og derefter vises **Klar**.





Konfiguration af indstillinger til papirstørrelsen Universal

Papirstørrelsen Universal er en brugerdefineret indstilling, der giver dig mulighed for at udskrive på papirstørrelser, der ikke findes i printerens menuer. Indstil papirstørrelsen for den angivne skuffe til Universal, når den ønskede størrelse ikke vises i menuen Paper Size (papirstørrelse). Angiv derefter følgende indstillinger til papirstørrelsen Universal til dit papir:

- Vælg måleenhed (millimeter eller tommer).
- Bredde stående
- Højde Stående
- Indføringsretning



Bemærk! Den mindste understøttede Universelle størrelse er 98,4 x 89 mm (3,9 x 3,5 "); den største er 297 x 431,8 mm (11,7 x 17 ").



Angiv en måleenhed

- 1 Kontroller, at printeren er tændt, og at **Klar** vises.
- 2 Tryk på  på printerens kontrolpanel.
- 3 Tryk på pil op eller pil ned, indtil **✓ Papirmenu** vises, og tryk derefter på .
- 4 Tryk på pil op eller pil ned, indtil **✓ Universalopsætning** vises, tryk derefter på .
- 5 Tryk på pil op eller pil ned, indtil **✓ Måleenhed** vises, og tryk derefter på .
- 6 Tryk på pil op eller pil ned, indtil **✓** vises ved siden af den korrekte måleenhed, og tryk derefter på .
Sender valg vises, efterfulgt af menuen **Indstilling af Universal**.

Angiv papirets højde og bredde

Definering af en specifik højde og bredde til papirstørrelsen Universal (i stående retning) giver printerens mulighed for at understøtte størrelsen, inklusive understøttelse af standardfunktioner, f.eks. dupleksudskrivning og udskrivning af flere ark på en side.

- 1 I menuen Indstilling af Universal skal du trykke på pil op eller pil ned, indtil **✓ Bredde stående** vises, og tryk derefter på .
- 2 Tryk på pil op eller pil ned for at ændre breddeindstillingerne og tryk herefter på .
Sender valg vises, efterfulgt af menuen **Indstilling af Universal**.

- 3 Tryk piletasterne, indtil **✓Højde stående** vises, og tryk derefter på .
- 4 Tryk på pil op og pil ned for at ændre højdeindstillingerne for papiret og tryk herefter på .
Sender valg vises, efterfulgt af menuen **Indstilling af Universal**.

Ilægning af printmedie i standard- eller valgfri skuffe til 500 ark

Printeren har en to standardskuffer til 500 ark (Skuffe 1 og Skuffe 2), og den kan have en eller flere ekstra skuffer til 500 ark. Alle skuffer til 500 ark understøtter samme størrelser og typer papir. Papiret kan lægges i skufferne enten langs den korte eller lange kant.

- 1 Træk skuffen fuldstændig ud.

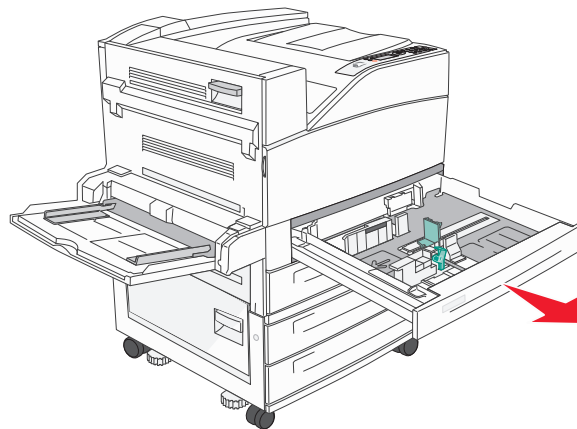

- 2 Klem og skub længde- og bredestyrene til den rigtige stilling for den papirstørrelse, der skal lægges i.

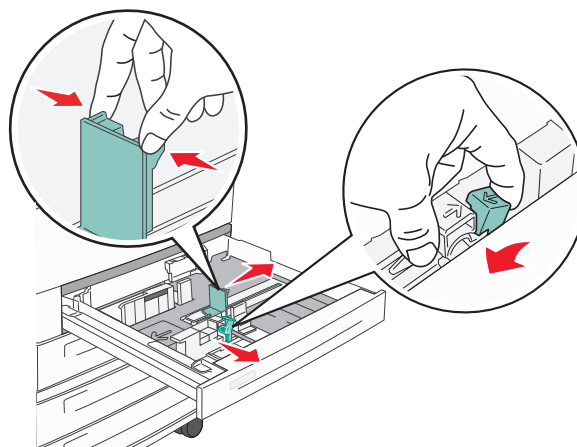

3 Bøj arkene frem og tilbage for at løsne dem, og luft dem derefter. Undgå at folde eller krølle papiret. Udglat kanterne på en plan overflade.

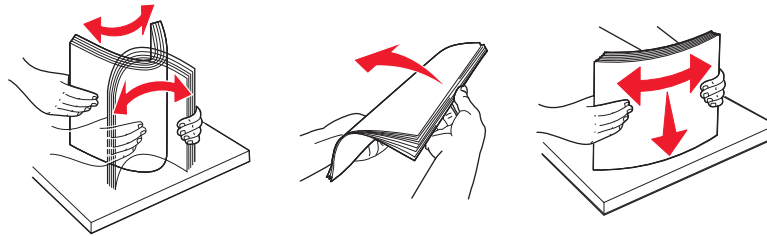

4 Ilæg papirstakken med den anbefalede udskriftsside opad. Ilæg papiret enten langs den lange eller korte kant som vist:

Bemærkninger:

- Ilæg størrelser, der er større end A4, langs den korte kant.
- Sørg for, at papiret er under linjen for maksimal ilægning på kanten af papirskuffen. Hvis der lægges for meget papir i skuffen, kan det medføre papirstop eller skade på printeren.

Ilægning langs den lange kant

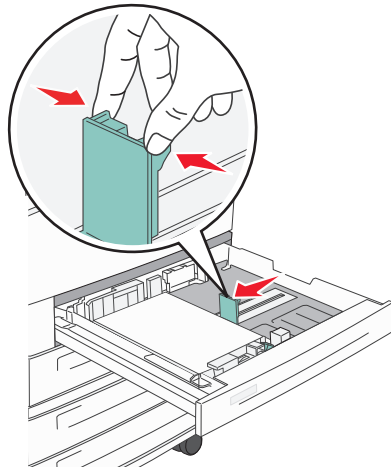

Ilægning langs den korte kant

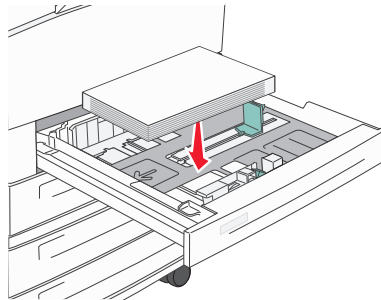

5 Kontroller, at papirstyrene sidder stabilt ind mod papirets sider.

6 Isæt skuffen.

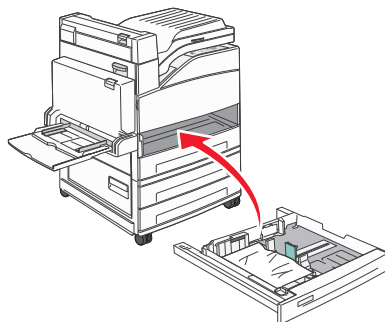





7 Hvis du har lagt en type papir i skuffen, der er forskellig fra den forrige, så skal du ændre indstillingen Papirtype til skuffen på kontrolpanelet.

Ilægning af papirstørrelserne A5 eller statement

Printerens skuffer kan *ikke* skelne mellem A5- (148 x 210 mm) og Statement-papir (139,7 x 215,9 mm), når begge størrelser er lagt i printerens skuffer. Via menuen Size Sensing (Størrelsesregistrering) kan du angive, hvilken størrelse du vil have printeren til at registrere. Ilæg *enten* A5- eller statement-papir i papirskufferne, men ikke begge størrelser.



Bemærk! MP-arkføderen anvender ikke automatisk størrelsesregistrering, og den kan understøtte udskriftsjob med både A5- og statement-papir. Størrelsesregistreringen påvirker ikke indstillingerne for MP-arkføderen.

- 1 Ilæg enten A5- eller statement-papir i en papirskuffe.
- 2 Sluk for printeren.
- 3 Hold  og den højre piletast nede, mens du tænder for printeren.
- 4 Slip begge knapper, når uret vises.
Printeren udfører sin startsekvens, og derefter vises meddelelsen **Konfig. menu**.
- 5 Tryk på pil op eller pil ned, indtil **✓Størrelsesregistrering** vises, og tryk derefter på .
Der vises et skærbillede med indstillingerne for Størrelsesregistrering.
- 6 Tryk på pil op eller pil ned, indtil **✓Registrer Statement eller Registrer A5** vises, og tryk derefter på  for at vælge papirstørrelse.
Meddelelsen **Sender valg** vises, og derefter vises menuen **Størrelsesregistrering**.
- 7 Tryk på  en gang, og tryk derefter på pil op eller pil ned, indtil **✓Forlad Konfig. menu** vises.
- 8 Tryk på .
Printeren udfører sin startsekvens, og derefter vises **Klar**.

Ilægning af B5- eller Executive-papir

Printerskufferne kan *ikke* skelne mellem B5- og Executive-papir, når begge størrelser ligger i skufferne. Via menuen Size Sensing (Størrelsesregistrering) kan du angive, hvilken størrelse du vil have printeren til at registrere. Ilæg *enten* B5- eller Executive-papir i papirskufferne, men ikke begge størrelser.

Bemærk! MP-arkføderen anvender ikke automatisk størrelsesregistrering, og den kan understøtte udskriftsjob med både B5- og Executive-papir. Størrelsesregistreringen påvirker ikke indstillingerne for MP-arkføderen.

- 1 Ilæg enten B5- eller Executive-papir i en papirskuffe.
- 2 Sluk for printeren.
- 3 Hold  og den højre piletast nede, mens du tænder for printeren.
- 4 Slip begge knapper, når uret vises.
Printeren udfører sin startsekvens, og derefter vises meddelelsen **Konfig. menu**.
- 5 Tryk på pil op eller pil ned, indtil **✓Størrelsesregistrering** vises, og tryk derefter på .
Der vises et skærbillede med indstillingerne for Størrelsesregistrering.

- 6 Tryk på pil op eller pil ned, indtil **✓Registrer Executive** eller **Registrer B5** vises, og tryk derefter på **✓** for at vælge papirstørrelse.
Meddelelsen **Sender valg** vises, og derefter vises menuen **Størrelsesregistrering**.
- 7 Tryk på **↻** en gang, og tryk derefter på pil op eller pil ned, indtil **✓Forlad Konfig.** menu vises.
- 8 Tryk på **✓**.
Printeren udfører sin startsekvens, og derefter vises **Klar**.

Ilægning af medier i højkapacitetsarkføderen til 2.000 ark

Højkapacitetsarkføderen kan indeholde 2.000 ark papir i størrelserne letter, A4, Executive eller JIS B5 (80 g/m²).

- 1 Træk skuffen ud.

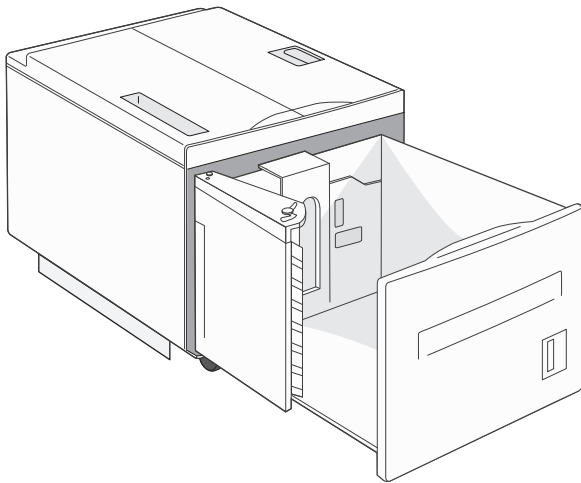

- 2 Hvis du ilægger udskriftsmedier med forskellig bredde eller længde, skal du justere bredde- og længdestyrene.

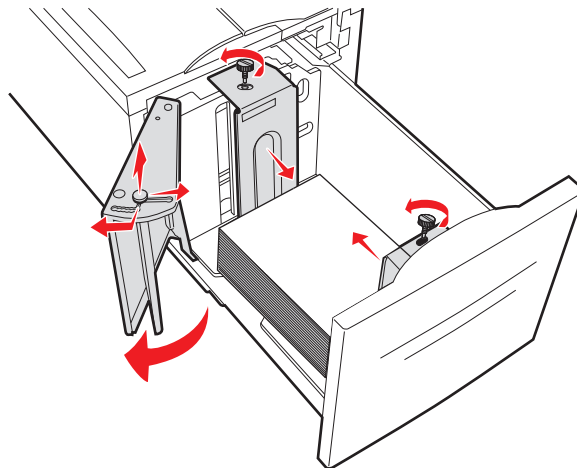

3 Bøj arkene frem og tilbage for at løsne dem, og luft dem derefter. Undgå at folde eller krølle papiret. Udglat kanterne på en plan overflade.

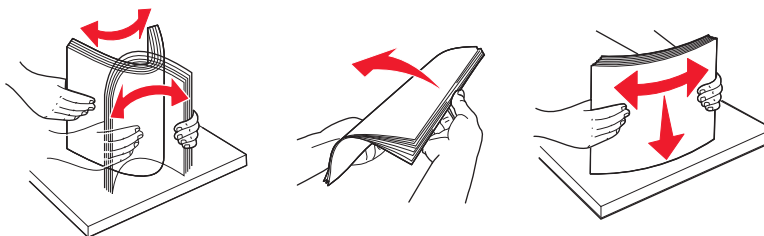

4 Anbring papiret i skuffen med udskriftssiden ned.

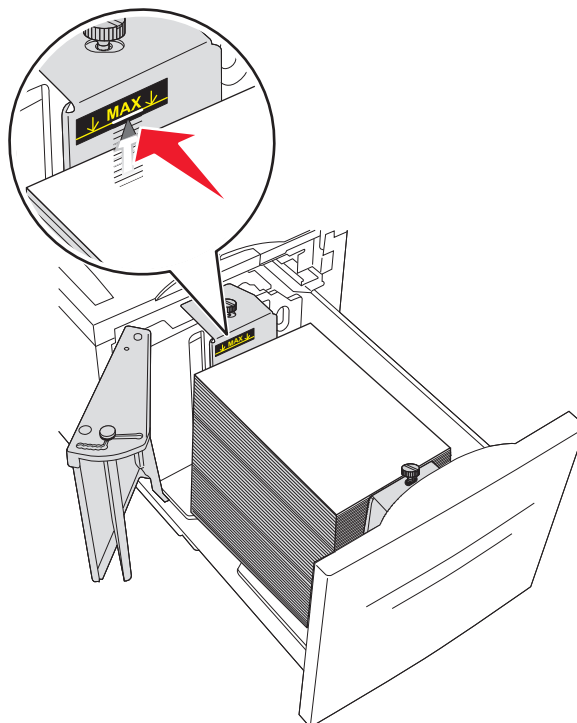

- Placer forhullet papir med hullerne mod skuffens venstre side.
- Ved ilægning af papir med brevhoved anbringes sidehovedet mod skuffens front.

5 Isæt skuffen.

Ilægning af medier i dobbeltskufferne til 2.000 ark

Dobbeltskuffen til 2.000 ark består af 2 skuffer: en til 850 ark, og en til 1.150 ark. Selv om skufferne ser forskellige ud, skal de påfyldes på samme måde.

- 1 Træk skuffen ud.

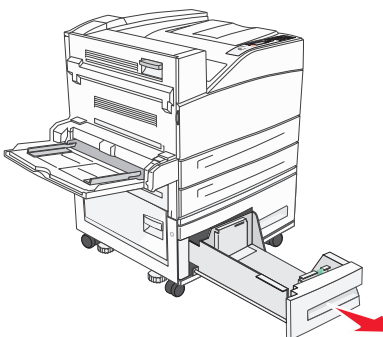

- 2 Klem længdestyrstappene indad som vist, og skub styret til den rigtige stilling for den papirstørrelse, der skal lægges i.

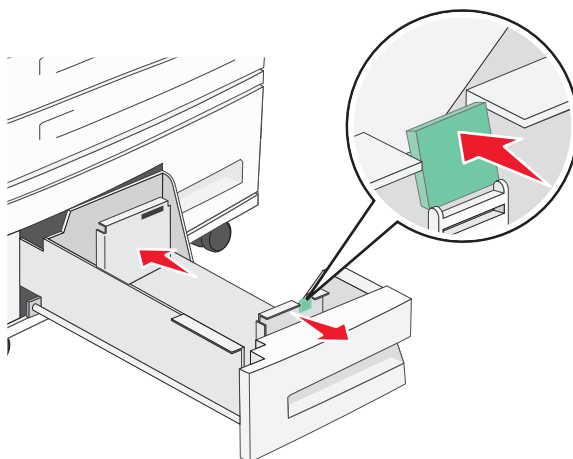

- 3 Bøj arkene frem og tilbage for at løsne dem, og luft dem derefter. Undgå at folde eller krølle papiret. Udglat kanterne på en plan overflade.

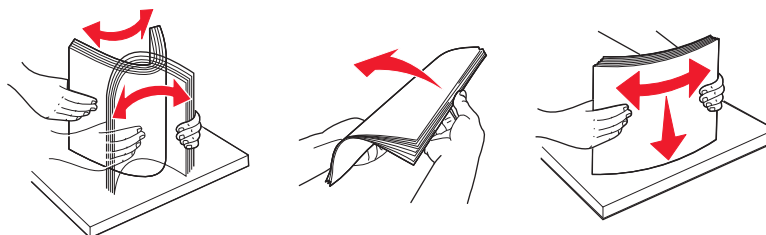

- 4 Ilæg papir i skuffen med udskriftssiden opad.

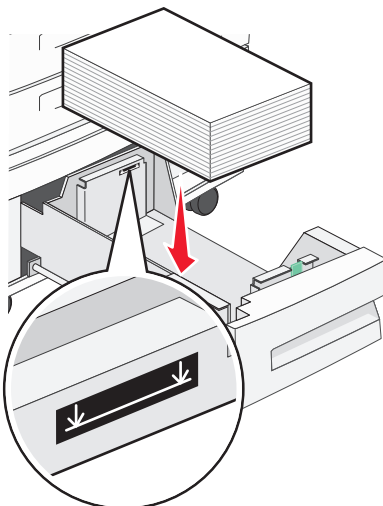

Bemærk! Kontroller, at papiret ikke når op til linjen for maksimal opfyldning på bagstyret. Hvis skuffen overfyldes, kan der opstå papirstop.

- 5 Isæt skuffen.

Ilægge papir i MP-arkføderen

MP-arkføderen kan indeholde forskellige størrelser og typer af udskriftsmedier, f.eks. transparenter, labels, kort og konvolutter. Den kan bruges til enkelte sider eller manuel udskrivning eller som en ekstra skuffe.

MP-arkføderen kan indeholde cirka:

- 100 ark papir a 75 g/m²
- 10 konvolutter
- 75 transparenter

MP-arkføderen accepterer papir eller specialmedier med følgende dimensioner:

- Bredde - 89 til 297 mm
- Længde - 98,4 til 431,8 mm

Bemærkninger:

- Den maksimale bredde og længde kan kun bruges ved fødning på kort kant.
- Kun MP-arkføderen understøtter den mindste størrelse.

Bemærk! Tilføj eller fjern ikke papir eller specialmedier, når printeren udskriver fra MP-arkføderen, eller når indikatorlampen blinker på kontrolpanelet. Det kan forårsage papirstop.

- 1 Træk MP-arkføderen ned, og åbn derefter panelet.

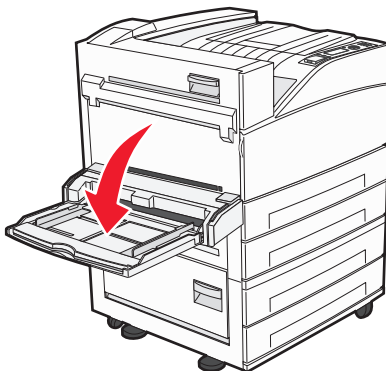

- 2 Træk i forlængereren, indtil den er helt trukket ud.

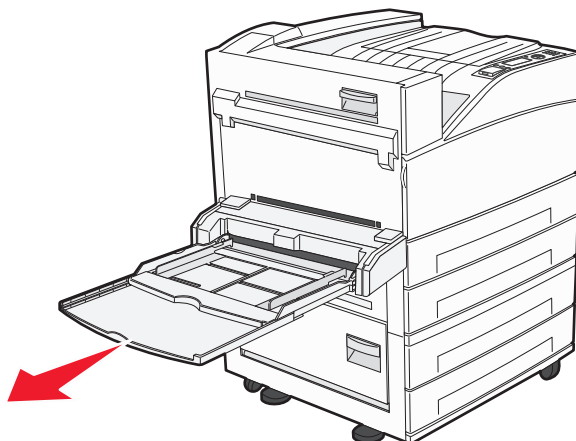

3 Juster bredestyrene til den korrekte position til den størrelse, du ilægger.

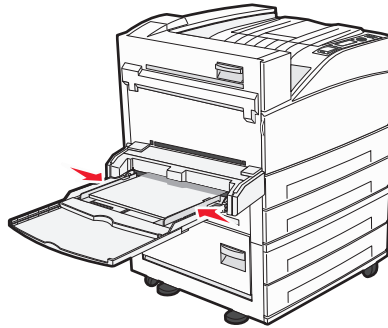

4 Bøj papirarkene eller specialmedierne frem og tilbage for at løsne dem, og luft derefter papiret. Undgå at folde eller krølle papiret. Udglat kanterne på en plan overflade.

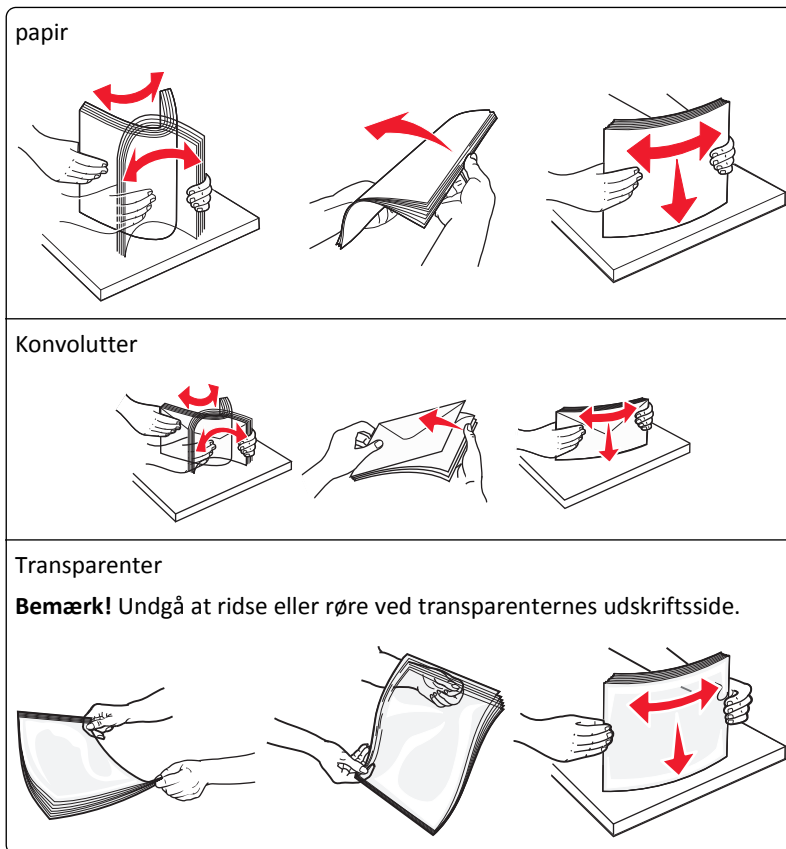

5 Ilæg papiret eller specialmediet. Skub papiret forsigtigt ind i MP-arkføderen, inden det ikke kan komme længere.

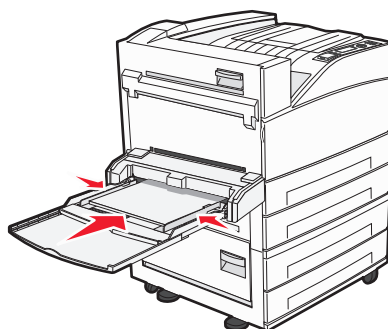

- Ilæg Letter, A4, B5, Executive og transparenter med den anbefalede udskriftsside nedad, og sådan at den lange kant indføres i printerens først.
- Ilæg A3, A5, B4, Folio, Legal og Statement med den anbefalede udskriftsside nedad, og sådan at den korte kant indføres i printerens først.

Bemærkninger:

- Overskrid ikke den maksimale stakhøjde ved at tvinge papiret under grænsen for stakhøjde.
- Ilæg kun én størrelse og én type papir ad gangen.
- Ilæg konvolutter med flapsiden opad.

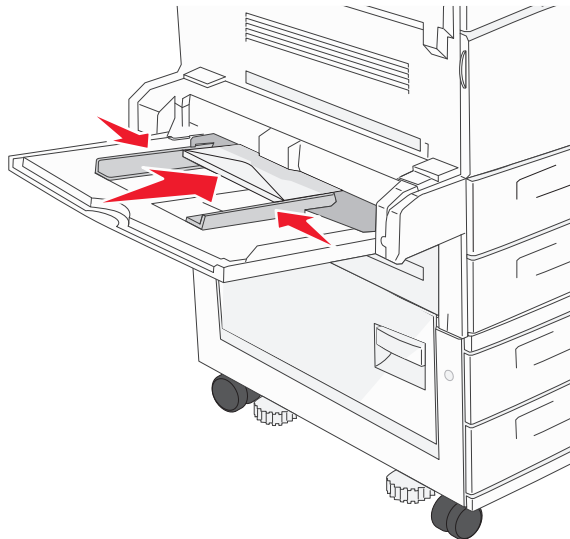

Advarsel! Potentielt skade: Brug aldrig konvolutter med frimærker, clips, snaplukning, ruder, indvendig beklædning eller selvklæbende lim. Sådanne konvolutter kan beskadige printerens alvorligt.

- 6** Juster breddestyret, så det lige rører papirstakkens side. Sørg for, at der er god plads til papiret i MP-arkføderen, og at det ikke bøjes eller krølles.

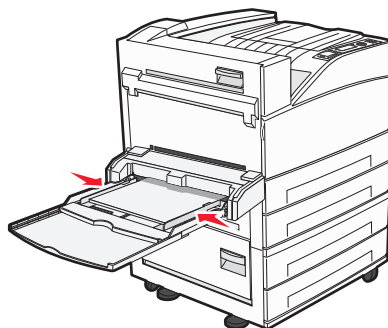

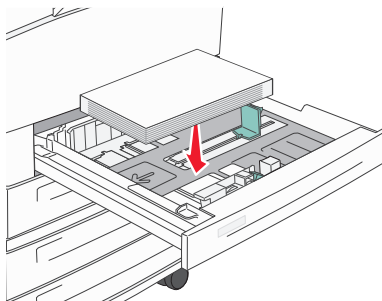

- 7** Indstil Papirstørrelse og Papirtype til MP-arkføderen (MP-arkføderstørrelse og MP arkfødertype) på printerens kontrolpanel, så de passer til det papir, du har lagt i.

Ilæg Letter- eller A4-papir på den korte kant



Som standard er printeren indstillet til at genkende Letter- eller A4-papir, der er lagt i skuffen på den lange kant. Hvis du vil ilægge Letter- eller A4-papir på den korte led, skal du sikre dig, at du slår Udskrivning på kort kant til.

- 1 Kontroller, at printeren er slukket.
- 2 Hold  og pil til højre nede, mens du tænder for printeren.
- 3 Slip begge knapper, når uret vises.
Printeren udfører en startsekvens, og menuen Konfiguration vises.
- 4 Tryk på pil op eller pil ned, indtil **Udskrivning på kort kant** vises, og tryk derefter .
- 5 Tryk på pil op eller pil ned for at vælge **Til** eller **Fra**, og tryk derefter på **Send**.
Sender ændringer vises.
- 6 Tryk på pil op eller pil ned, indtil **Forlad konfig.menu** vises, og tryk derefter på **Send**.
Nulstiller printeren vises.

Bakkesammenkædning og fjernelse af bakkesammenkædning

Skuffesammenkædning

Skuffesammenkædning er nyttigt til store udskriftsjob eller ved flere kopier. Når én skuffe er tom, indføres mediet fra den næste sammenkædede skuffe. Når indstillingerne Papirstørrelse og -type er de samme for alle skuffer, sammenkædes skufferne automatisk.

Indstillingen Papirstørrelse registreres automatisk på baggrund af stillingen for papirstyrene i hver skuffe med undtagelse af MP-arkføderen. Printeren kan føle A4, A5, JIS B5, Letter, Legal, Executive, og Universal papirstørrelser. MP-arkføderen og bakker der bruger andre papirstørrelser kan sammenkædes manuelt ved at bruge Papirmenuen, der er tilgængelig fra Papirstørrelse/Type menuen.

Bemærk! I menuen Papir skal Konfigurer MP være indstillet til Kasette, for at MP arkføderen vises som en menuindstilling.

Indstillingen for Papirtype skal indstilles for alle skuffer via menuen Papirtype, der findes i Papirstørrelse/Type menuen.

Fjernelse af skuffesammenkædning

Skuffer, der ikke er sammenkædede, har indstillinger, der *ikke* svarer til indstillingerne på andre skuffer.

Hvis du vil fjerne en skuffesammenkædning, skal du ændre følgende skuffeindstillinger, så de ikke svarer til indstillingerne på andre skuffer:

- Paper Type (Papirtype) (for eksempel Plain Paper (almindeligt papir), Letterhead (Brevpapir), Custom Type <x> (Specialtype))
Papirtypenavne beskriver papirkendetegn. Hvis det navn, der bedst beskriver dit papir, bliver brugt af sammenkædede skuffer, skal du tildele et andet papirtypenavn til skuffen, som f.eks. Custom Type <x> (Specialtype), eller definere dit eget specialnavn.
- Paper Size (Papirstørrelse) (f.eks. letter, A4, statement)
Ilæg en anden papirstørrelse, hvis du automatisk vil ændre indstillingerne for Paper Size (Papirstørrelse) for en skuffe. Indstillingerne for Paper Size (Papirstørrelse) for MP-arkføderen er ikke automatiske. De skal indstilles manuelt i menuen Paper Size (Papirstørrelse).







Advarsel! Potentiel skade: Tildel ikke et navn til Paper Type (Papirtype), som ikke nøjagtigt beskriver den papirtype, der ligger i skuffen. Temperaturen på fuseren varierer i forhold til den angivne papirtype. Papiret bliver muligvis ikke korrekt behandlet, hvis en unøjagtig papirtype er valgt.

Sammenkæde udskriftsbakker

Standardudskriftsbakken kan indeholde op til 500 ark papir a 64-216 g/m², afhængigt af printermodellen. Hvis du har behov for yderligere output kapacitet, kan du købe andre ekstra udskriftsbakker.

Bemærk! Ikke alle udskriftsbakker understøtter alle papirstørrelser og -typer.







Sammenkædning af udskriftsbakker lader dig oprette en enkelt udskriftskilde, så printeren automatisk skifter til den næste tilgængelige bakke.

- 1 Kontroller, at printeren er tændt, og at **Klar** vises.
- 2 Tryk på  på printerens kontrolpanel.
- 3 Tryk på pil op eller pil ned, indtil **✓Papirmenu** vises, og tryk derefter på .
- 4 Tryk på pil op eller pil ned, indtil **✓Bakkeopsætning** vises, og tryk derefter på .
- 5 Tryk på pil op eller pil ned, indtil den korrekte bakke vises, og tryk derefter på .
- 6 Tryk på pil op eller pil ned, indtil **✓Konfigurer bakker** vises, og tryk derefter på .
- 7 Tryk på pil op eller pil ned, indtil **✓Sammenkæd** vises, og tryk derefter på .

Tildeling af et specialtypenavn <x>

Tildel et specialtypenavn <x> til en skuffe, som skal sammenkædes eller ikke skal sammenkædes. Knyt det samme specialtypenavn <x> til hver skuffe, som du vil sammenkæde. Det er kun skuffer med de samme specialnavne, som sammenkædes.

- 1 Kontroller, at printeren er tændt, og at **Klar** vises.
- 2 Tryk på  på printerens kontrolpanel.

- 3 Tryk på .
Papirmenu vises.
- 4 Tryk på .
Menuen Papirstørrelse/Type vises.
- 5 Tryk en gang på pil ned.
 vises ved siden af skuffens navn.
- 6 Tryk på .
Menuen Paper Size (papirstørrelse) vises.
- 7 Tryk på  igen.
Menuen papirtype vises.
- 8 Tryk på pil til venstre eller pil til højre, indtil **✓Specialtyper <x>** eller et andet specialnavn vises, og tryk derefter på .
Sender valg vises efterfulgt af **Papir Menu**.
- 9 Kontroller, at den korrekte papirtype er knyttet til specialnavnet.
Bemærk! Almindeligt papir er den standardpapirtype, der er tilknyttet alle specialtypenavne <x> og brugerdefinerede specialnavne.
 - a I papirmenuen skal du trykke på pil op eller pil ned, indtil **✓Brugerdefinerede typer** vises, og tryk derefter på .
 - b Tryk gentagne gange pil op eller pil ned knappen, indtil **✓** vises ved siden af specialpapirtypenavnet, og tryk derefter på .
 - c Tryk på pil op eller pil ned, indtil **✓** vises ved siden af den ønskede papirtype, og tryk derefter på .**Sender valg** vises.

Ændring af specialtypenavn <x>

Du kan bruge den indbyggede webserver eller MarkVision™ til at definere et andet navn end specialtypenavnet <x> til de enkelte specialpapirtyper, der ilægges. Når et specialtypenavn <x> ændres, viser menuerne det nye navn i stedet for specialtype <x>.

Sådan ændres et specialtypenavn <x> fra den indbyggede webserver:

- 1 Indtast printerens IP adresse i adressefeltet på din Web browser.

Bemærk! Hvis du ikke kender IP adressen på printeren, udskriv en netværkskonfigurationsside og lokaliser IP adressen i TCP/IP afsnittet.

- 2 Klik på **Settings (Indstillinger)**.
- 3 Fra Standardindstillinger, klik på **Paper Menu (Papirmenuen)**.
- 4 Klik på **Custom Names (Specialnavne)**.

5 Indtast et navn for papirtypen i boksen for Special Name (Navn) <x>.

Bemærk! Dette specialnavn erstatter navnet på en specialtype <x> i menuerne Custom Types (specialtyper) og Paper Size/Type (papirstørrelse/type).

6 Klik på **Send (Send)**.

7 Klik på **Custom Types (Specialtyper)**.

Custom Types (Specialtyper) vises, efterfulgt af dit specialnavn.

8 Vælg en indstilling for papirtype på listen ved siden af dit specialnavn.

9 Klik på **Submit (Send)**.

Retningslinjer for papir og specialmedier

Retningslinjer for papir

Papirkendetegn

Følgende papirkendetegn har indflydelse på udskriftskvaliteten og -pålideligheden. Tag disse kendetegn i betragtning, når du vurderer nyt papir.

Vægt

Printeren kan automatisk fremføre papirvægte fra 60-128 g/m² (16-34 lb kraftigt) med langbanede fibre. Papir, der vejer mindre end 60 g/m² (16 lb), er muligvis ikke stift nok til, at det kan indføres korrekt, og der kan derfor opstå papirstop. Den bedste udskriftskvalitet opnås ved at bruge 75 g/m² (20 lb bond) papir med langbanede fibre. Ved papir, der er mindre end 182 x 257 mm (7,2 x 10,1 tommer), anbefaler vi 90 g/m² (24 lb) eller tungere papir.

Rulning

Rulning er papirets tendens til at rulle i hjørnerne. For meget rulning kan give problemer med indføringen af papiret. Rulning optræder som regel, når papiret har været igennem printerens, hvor det udsættes for høje temperaturer. Hvis papir opbevares uindpakket under varme, fugtige, kolde eller tørre forhold – dette gælder også i skuffen – kan det få papiret til at rulle inden udskrivningen og forårsage problemer under indføringen.

Glathed

Papirets glathed påvirker direkte udskriftskvaliteten. Hvis papiret er for groft, brændes toneren ikke ordentligt fast på det. Hvis papiret er for glat, kan der opstå problemer med papirindføringen eller udskriftskvaliteten. Anvend altid papir mellem 100 og 300 Sheffield-punkter - dog får du den bedste udskriftskvalitet med en glathed mellem 150 og 250 Sheffield-punkter.

Fugtindhold

Mængden af fugt i papiret har både indflydelse på udskriftskvaliteten og printerens evne til at indføre papiret korrekt. Lad papiret ligge i den originale indpakning, indtil det skal bruges. Det vil begrænse risikoen for, at papiret udsættes for fugtændringer, der kan nedsætte dets ydeevne.

Opbevar papiret i den originale indpakning i de samme omgivelser som printerens i 24-48 timer inden udskrivningen, så papiret kan "akklimatisere". Udvid tiden med flere dage, hvis lagrings- eller transportomgivelserne er meget forskellige fra printeromgivelserne. Tykt papir kan også kræve længere tid.

Baneretning

Baneretningen er papirfibreneres retning i et ark papir. Papir kan være *langbanet*, hvilket vil sige, at fibrene løber på langs af papiret, eller *kortbanet*, hvilket vil sige, at de løber på tværs af papiret.

For 60-128 g/m² (16-34 lb kraftigt) papir, anbefales papir med langbanede fibre. Til papir, der er tungere, anbefales papir med kortbanede fibre.

Fiberindhold

Det meste kopipapir af god kvalitet er fremstillet af 100% kemisk behandlet pulptræ. Dette indhold giver papir med en høj grad af stabilitet, hvilket giver færre problemer med indføring og bedre udskriftskvalitet. Papir med f.eks. bomuldsfibre har egenskaber, der kan resultere i en forringet papirhåndtering.

Ikke-brugbart papir

Følgende papirtyper må ikke bruges i printeren:

- Kemisk behandlet papir, der bruges til at lave kopier uden karbonpapir, også kaldet selvkopierende papir, CCP-papir (Carbonless Copy Paper) eller NCR-papir (No Carbon Required)
- Fortrykt papir med kemikalier, der kan forurene printeren
- Fortrykt papir, der kan påvirkes af temperaturen i printerens fuserenhed
- Fortrykt papir, der kræver en registrering (den præcise udskriftsplacering på siden), som er større end $\pm 2,3$ mm ($\pm 0,9$ "), f.eks. OCR-formularer (Optical Character Recognition).
I nogle tilfælde kan du justere registreringen ved hjælp af et program, så der kan udskrives på sådanne formularer.
- Coated papir (raderbart tykt papir), syntetisk papir, termisk papir
- Papir med grove kanter, grov eller meget ru overflade eller krøllet papir.
- Genbrugspapir, der ikke overholder kravene i EN12281:2002 (europæisk)
- Papir, der vejer mindre end 60 g/m^2 (16 lb)
- Formularer eller dokumenter, der består af flere dele

Valg af papir

Brug af den rigtige slags papir forhindrer papirstop og hjælper med at sikre problemfri udskrivning.

Overhold følgende for at undgå papirstop og dårlig udskriftskvalitet:

- Brug *altid* nyt, ubeskadiget papir.
- Før du lægger papir i, skal du kende den anbefalede udskriftsside på papiret. Denne oplysning findes som regel på pakken med udskriftsmateriale.
- *Anvend ikke* papir, der er klippet eller beskåret manuelt.
- *Bland ikke* papirstørrelser, -typer eller -vægte i den samme kilde, da det kan medføre papirstop.
- *Anvend ikke* papir af typen coated, medmindre det er specielt udviklet til elektrofotografisk udskrivning.

Valg af fortrykte formularer og brevpapir

Brug følgende retningslinjer, når du vælger fortrykte formularer og brevpapir:

- Brug 64 til 216 g/m^2 (17 til 58 lb) langfibret papir.
- Brug kun formularer og brevpapir, der er trykt vha. offsetlitografi eller graveringsstrykningsproces.
- Brug ikke papir med en ru eller meget struktureret overflade.

Brug papir, der er trykt med varmebestandig trykfarve udviklet til brug i kopimaskiner. Trykfarven skal kunne holde til temperaturer på op til 230°C uden at smelte eller udsende sundhedsskadelige dampe. Brug trykfarver, der ikke påvirkes af harpiksen i toneren. Trykfarver, der er oxideringshærdede eller oliebase, opfylder normalt disse krav. Latextrykfarver gør det muligvis ikke. Kontakt papirleverandøren, hvis du er i tvivl.

Opbevaring af papir

Brug denne vejledning til opbevaring af papir for at undgå papirstop og uens udskriftskvalitet:

- Opbevar papir, hvor temperaturen er 21°C, og luftfugtigheden er 40 % for at opnå det bedste resultat. De fleste producenter af etiketter anbefaler udskrivning ved 18 til 24°C med en luftfugtighed mellem 40 og 60 %.
- Opbevar papir i kasser, hvor det er muligt, og på en palle eller hylde i stedet for på gulvet.
- Opbevar de enkelte pakker på en plan overflade.
- Opbevar ikke noget oven på pakkerne med papir.

Understøttede papirstørrelser, -typer og -vægt

Følgende tabeller indeholder oplysninger om standard- og valgfrie papirkilder samt de papirtyper, de understøtter.

Bemærk! Hvis du bruger en papirstørrelse, som ikke er vist, skal du konfigurere papirstørrelsen Universal.

Du kan finde oplysninger om karton og etiketter i *Card Stock & Label Guide* (karton- og etiketvejledning) på Lexmarks websted på <http://support.lexmark.com>.

Understøttede papirstørrelser

Målene gælder kun simpleksudskrivning (enkelt-sided). For duplexudskrivning (to-sided) er minimumstørrelsen 139,7 x 210 mm (5,50 x 8,27 tommer).

Grundlæggende arkfødere

Papirstørrelse	Mål	Standardskuffer til 500 ark (Skuffe 1 og Skuffe 2)	MP-arkføder
A4	210 x 297 mm (8,27 x 11,7 tommer)	✓	✓
A5 ¹	148 x 210 mm (5,83 x 8,27 tommer)	✓	✓
A6 ²	105 x 148 mm (4,13 x 5,83 tommer)	X	✓
A3	297 x 420 mm (11,7 x 16,5 tommer)	✓	✓
Statement ^{1, 2}	139,7 x 215,9 mm (5,5 x 8,5 tommer)	✓	✓
Oficio (México) ²	215,9 x 340,4 mm (8,5 x 13,4 tommer)	✓	✓
JIS B5 ³	182 x 257 mm (7,17 x 10,1 tommer)	✓	✓
JIS B4	257 x 364 mm (10,1 x 14,3 tommer)	✓	✓
Letter	215,9 x 279,4 mm (8,5 x 11 tommer)	✓	✓
Tabloid	279,4 x 431,8 mm (11 x 17 tommer)	✓	✓

¹ Printerens skuffer *kan ikke* skelne mellem papirstørrelserne A5 og statement, når begge er lagt i printerskufferne. Via menuen Størrelsesregistrering kan du angive, hvilken størrelse du vil have printeren til at registrere. Ilæg *enten* A5- eller statement-papir i papirskufferne, men ikke begge størrelser.

² Denne papirstørrelse understøttes kun, når kilden er ikke-størrelsesregistrering eller når størrelsesregistrering er slået fra.

³ Printerens skuffer *kan ikke* skelne mellem papirstørrelserne B5 og Executive, når begge er lagt i printerskufferne. Via menuen Størrelsesregistrering kan du angive, hvilken størrelse du vil have printeren til at registrere. Ilæg *enten* B5- eller Executive-papir i papirskufferne, men ikke begge størrelser.

Papirstørrelse	Mål	Standardskuffer til 500 ark (Skuffe 1 og Skuffe 2)	MP-arkføder
Legal	215,9 x 355,6 mm (8,5 x 14 tommer)	✓	✓
Executive³	184,2 x 266,7 mm (7,25 x 10,5 tommer)	✓	✓
Folio	215,9 x 330,2 mm (8,5 x 13 tommer)	✓	✓
Universal Bemærk! Slå automatisk størrelsesindstilling fra for at understøtte universalstørrelser, der ligger tæt på standard mediestørrelser.	182 x 431 mm (7,1 x 16,9 tommer) til 139,7 x 297 mm (5,5 x 11,7 tommer)	✓	✓
	98,4 x 431,8 mm (3,8 x 17 tommer) til 89 x 297 mm (3,5 x 11,7 tommer) kun til flerformålsarkføderen.	✓	✓
	148 x 431,8 mm (5,83 x 17 tommer) til 140 x 297,2 mm (5,51 x 11,7 tommer) kun til dupleksenheden.	✓	✓
7 3/4 -konvolut (Monarch)	98,4 x 190,5 mm (3,875 x 7,5 tommer)	X	✓
10-konvolut	104,8 x 241,3 mm (4,12 x 9,5 tommer)	X	✓
DL -konvolut	110 x 220 mm (4,33 x 8,66 tommer)	X	✓
C5 -konvolut	162 x 229 mm (6,38 x 9,01 tommer)	X	✓
Andre konvolutter	98,4 x 431,8 mm (3,8 x 17 tommer) til 89 x 297 mm (3,5 x 11,7 tommer)	X	✓

¹ Printerens skuffer *kan ikke* skelne mellem papirstørrelserne A5 og statement, når begge er lagt i printerskufferne. Via menuen Størrelsesregistrering kan du angive, hvilken størrelse du vil have printeren til at registrere. Ilæg *enten* A5- eller statement-papir i papirskufferne, men ikke begge størrelser.

² Denne papirstørrelse understøttes kun, når kilden er ikke-størrelsesregistrering eller når størrelsesregistrering er slået fra.

³ Printerens skuffer *kan ikke* skelne mellem papirstørrelserne B5 og Executive, når begge er lagt i printerskufferne. Via menuen Størrelsesregistrering kan du angive, hvilken størrelse du vil have printeren til at registrere. Ilæg *enten* B5- eller Executive-papir i papirskufferne, men ikke begge størrelser.

Ekstra papirskuffer

Papirstørrelse	Mål	Ekstra dobbeltskuffer til 2000 ark	Ekstra højkapacitetsarkføder til 2000 ark	Dupleksenhed
A4	210 x 297 mm (8,27 x 11,7 tommer)	✓	✓	✓
A5¹	148 x 210 mm (5,83 x 8,27 tommer)	X	X	✓
A6²	105 x 148 mm (4,13 x 5,83 tommer)	X	X	X

¹ Printerens skuffer *kan ikke* skelne mellem papirstørrelserne A5 og statement, når begge er lagt i printerskufferne. Via menuen Størrelsesregistrering kan du angive, hvilken størrelse du vil have printeren til at registrere. Ilæg *enten* A5- eller statement-papir i papirskufferne, men ikke begge størrelser.

² Denne papirstørrelse understøttes kun, når kilden er ikke-størrelsesregistrering eller når størrelsesregistrering er slået fra.

³ Printerens skuffer *kan ikke* skelne mellem papirstørrelserne B5 og Executive, når begge er lagt i printerskufferne. Via menuen Størrelsesregistrering kan du angive, hvilken størrelse du vil have printeren til at registrere. Ilæg *enten* B5- eller Executive-papir i papirskufferne, men ikke begge størrelser.

Papirstørrelse	Mål	Ekstra dobbeltskuffer til 2000 ark	Ekstra højkapacitetsarkføder til 2000 ark	Dupleksenhed
A3	297 x 420 mm (11,7 x 16,5 tommer)	X	X	✓
Statement^{1, 2}	139,7 x 215,9 mm (5,5 x 8,5 tommer)	X	X	✓
Oficio (Mexico)²	215,9 x 340,4 mm (8,5 x 13,4 tommer)	X	X	✓
JIS B5³	182 x 257 mm (7,17 x 10,1 tommer)	✓	✓	✓
JIS B4	257 x 364 mm (10,1 x 14,3 tommer)	X	X	✓
Letter	215,9 x 279,4 mm (8,5 x 11 tommer)	✓	✓	✓
Tabloid	279,4 x 431,8 mm (11 x 17 tommer)	X	X	✓
Legal	215,9 x 355,6 mm (8,5 x 14 tommer)	X	X	✓
Executive³	184,2 x 266,7 mm (7,25 x 10,5 tommer)	✓	✓	✓
Folio	215,9 x 330,2 mm (8,5 x 13 tommer)	X	X	✓
Universal Bemærk! Slå automatisk størrelsesindstilling fra for at understøtte universalstørrelser, der ligger tæt på standard mediestørrelser.	182 x 431 mm (7,1 x 16,9 tommer) til 139,7 x 297 mm (5,5 x 11,7 tommer)	X	X	X
	98,4 x 431,8 mm (3,8 x 17 tommer) til 89 x 297 mm (3,5 x 11,7 tommer) kun til flerformålsarkføderen.	X	X	X
	148 x 431,8 mm (5,83 x 17 tommer) til 140 x 297,2 mm (5,51 x 11,7 tommer) kun til dupleksenheden.	X	X	✓
7 3/4 -konvolut (Monarch)	98,4 x 190,5 mm (3,875 x 7,5 tommer)	X	X	X
10-konvolut	104,8 x 241,3 mm (4,12 x 9,5 tommer)	X	X	X
DL -konvolut	110 x 220 mm (4,33 x 8,66 tommer)	X	X	X

¹ Printerens skuffer *kan ikke* skelne mellem papirstørrelserne A5 og statement, når begge er lagt i printerskufferne. Via menuen Størrelsesregistrering kan du angive, hvilken størrelse du vil have printeren til at registrere. Ilæg *enten* A5- eller statement-papir i papirskufferne, men ikke begge størrelser.

² Denne papirstørrelse understøttes kun, når kilden er ikke-størrelsesregistrering eller når størrelsesregistrering er slået fra.

³ Printerens skuffer *kan ikke* skelne mellem papirstørrelserne B5 og Executive, når begge er lagt i printerskufferne. Via menuen Størrelsesregistrering kan du angive, hvilken størrelse du vil have printeren til at registrere. Ilæg *enten* B5- eller Executive-papir i papirskufferne, men ikke begge størrelser.

Papirstørrelse	Mål	Ekstra dobbeltskuffer til 2000 ark	Ekstra højkapacitetsarkføder til 2000 ark	Dupleksenhed
C5 -konvolut	162 x 229 mm (6,38 x 9,01 tommer)	X	X	X
Andre konvolutter	98,4 x 431,8 mm (3,8 x 17 tommer) til 89 x 297 mm (3,5 x 11,7 tommer)	X	X	X

¹ Printerens skuffer *kan ikke* skelne mellem papirstørrelserne A5 og statement, når begge er lagt i printerskufferne. Via menuen Størrelsesregistrering kan du angive, hvilken størrelse du vil have printerens til at registrere. Ilæg *enten* A5- eller statement-papir i papirskufferne, men ikke begge størrelser.

² Denne papirstørrelse understøttes kun, når kilden er ikke-størrelsesregistrering eller når størrelsesregistrering er slået fra.

³ Printerens skuffer *kan ikke* skelne mellem papirstørrelserne B5 og Executive, når begge er lagt i printerskufferne. Via menuen Størrelsesregistrering kan du angive, hvilken størrelse du vil have printerens til at registrere. Ilæg *enten* B5- eller Executive-papir i papirskufferne, men ikke begge størrelser.

Understøttede papirvægte og -typer

Printerens motor understøtter papirvægte på 38-128 g/m²

Bemærk! Etiketter, transparente, kuverter og kort udskrives altid ved en lavere hastighed.

Papirtype	Standard 500-arks skuffer (Skuffe 1 og Skuffe 2)	MP-skuffe	Papirskuffe til 500 ark (ekstraudstyr)	Skuffer til 2.000 ark – dobbelt input (ekstraudstyr)	2.000-arks arkføder med høj kapacitet (ekstraudstyr)	Dupleksenhed
Papir	✓	✓	✓	✓	✓	✓
Karton	✓	✓	✓	✓	✓	✓
Transparenter	✓	✓	✓	✓	✓	X
Papiretiketter	✓	✓	✓	✓	✓	✓
Kraftigt	✓	✓	✓	✓	✓	✓
Brevpapir	✓	✓	✓	✓	✓	✓
Konvolutter	X	✓	X	X	X	X

Udskrivning

Dette kapitel beskriver udskrivning, printerrapporter og annullering af job. Valg og håndtering af papir og specialmedier kan påvirke pålideligheden af udskrivningen. Læs mere under "Undgå papirstop" på side 147 og "Opbevaring af papir" på side 60.

Udskrivning af et dokument

- 1 Kontroller, at indstillingen for Papirtype og Papirstørrelse i menuen Papir passer til den papirtype, der er lagt i skuffen.
- 2 Send jobbet til udskrivning:

For Windows-brugere

- a Når dokumentet er åbnet, skal du klikke på **Filer > Udskriv**.
- b Klik på **Egenskaber**, **Præferencer**, **Indstillinger** eller **Opsætning**, og juster derefter indstillingerne efter behov.
Bemærk! For at udskrive på en specifik størrelse eller type af papir, juster papirstørrelse eller type indstilling til at passe til det ilagte papir, eller vælg en passende skuffe eller arkføder.
- c Klik på **Ok**, og klik derefter på **Print (Udskriv)**.

For Macintosh-brugere:

- a Tilpas indstillingerne efter behov i dialogboksen for Sideopsætning:
 - 1 Med et åbent dokument, vælg **File (Fil) > Page Setup (Sideopsætning)**.
 - 2 Vælg en papirstørrelse eller opret en brugerstørrelse, der passer til det ilagte papir.
 - 3 Klik på **OK**.
- b Tilpas printerindstillingerne efter behov i Udskrivningsdialogboksen:
 - 1 Med et åbent dokument, klik på **File (Fil) > Print (Udskriv)**.
Om nødvendig, klik på trekanten for at se flere optioner.
 - 2 Fra Udskrivningsdialogboksen og pop-op menuen, justeres indstillingerne efter behov.
Bemærk! For at udskrive på en specifik størrelse eller type af papir, juster papirstørrelse eller type indstilling til at passe til det ilagte papir, eller vælg en passende skuffe eller arkføder.
 - 3 Klik på **Print (Udskriv)**.

Udskrivning på specialmedier

Tips om brug af brevpapir

Spørg producenten eller forhandleren, om det fortrykte brevpapir, du har valgt, kan bruges i laserprintere.

Ilægning af papir i skufferne

Papirretningen er vigtig ved udskrivning på brevpapir. Brug følgende afsnit til at bestemme, hvilken retning brevpapiret skal ilægges i.

Mediekilde eller proces	Udskriftsside
Standardskuffe til 500 ark Skuffe til 500 ark (ekstraudstyr) Skuffer til 2.000 ark – dobbelt input (ekstraudstyr)	Det fortrykte brevhoved skal vende opad.
2.000-arks arkføder med høj kapacitet (ekstraudstyr)	Det fortrykte brevhoved skal vende nedad.
MP-arkføder (enkeltsidet udskrift).	Det fortrykte brevhoved skal vende nedad.
Dupleks (to-sidet) udskrivning fra skuffer	Det fortrykte brevhoved skal vende nedad. Arkene skal ilægges med udskriftssiden opad i MP-arkføderen og i højkapacitetsarkføderen til 2.000 ark.

Ilægning til udskrivning på den lange eller den korte led

Papirskuffer

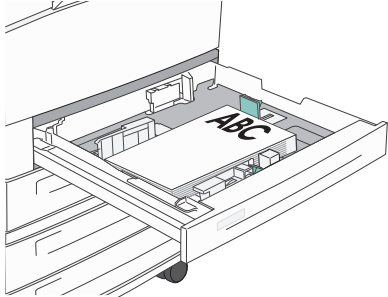
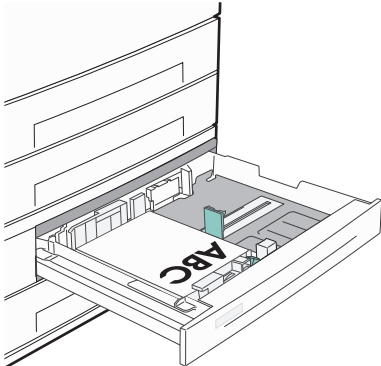
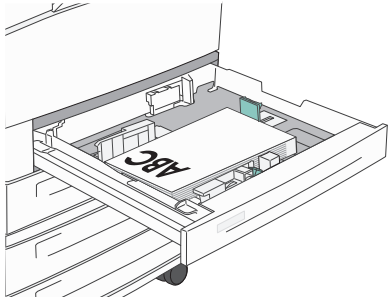
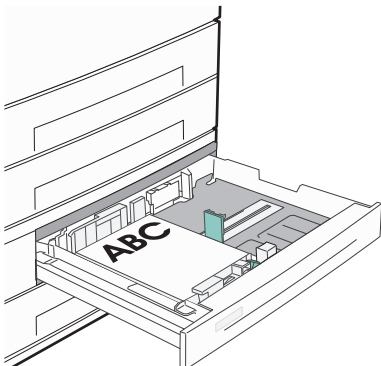
Ilægning langs den korte kant	Ilægning langs den lange kant
<p>Med efterbehandler</p> 	<p>Med efterbehandler</p> 
<p>Uden efterbehandler</p> 	<p>Uden finisher</p> 

Højkapacitetsarkføder

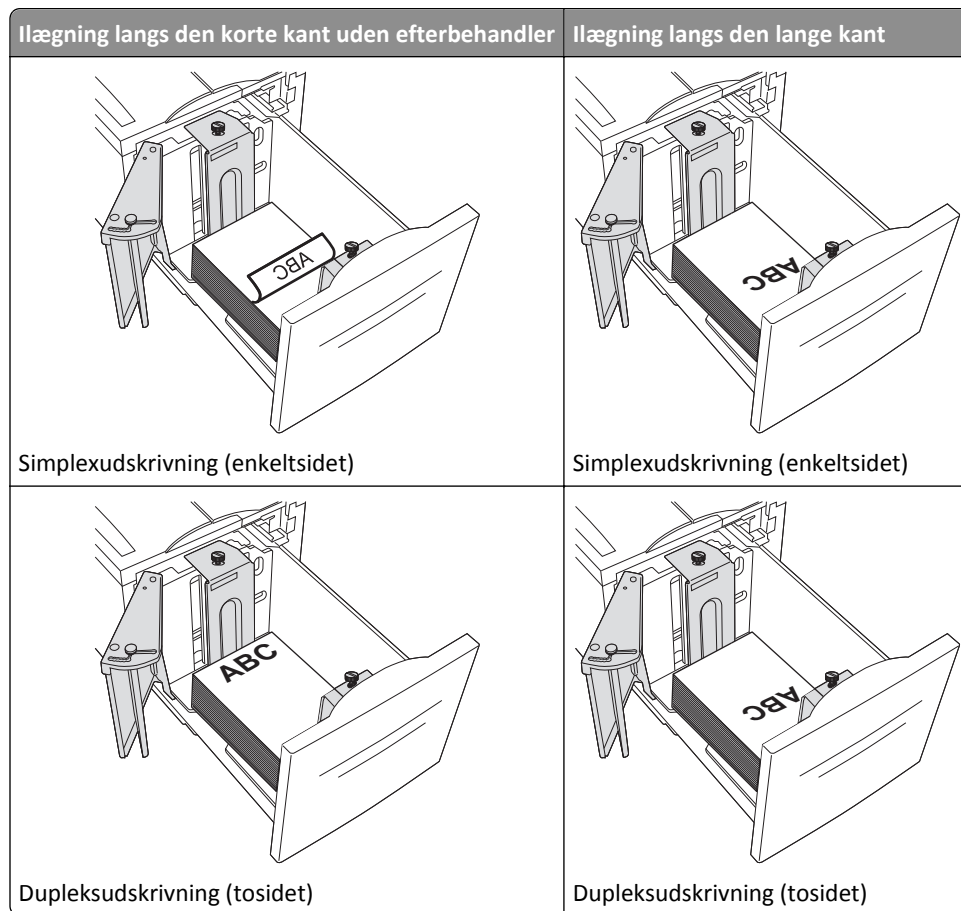

MP-skuffe

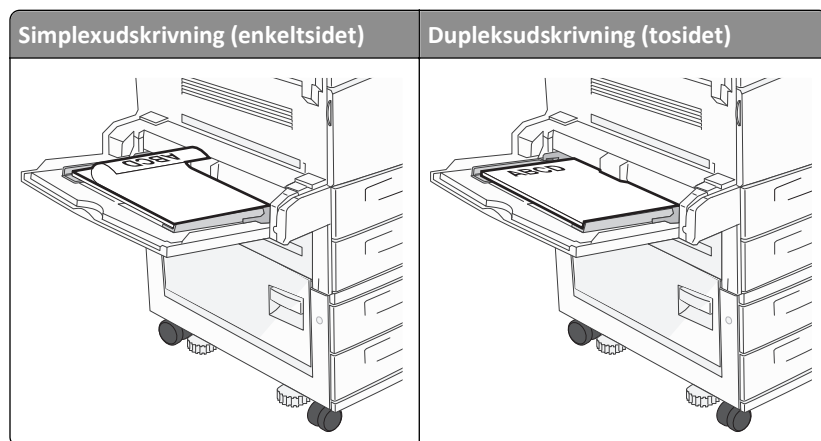

Tip til brug af transparenter

Udskriv prøver på de transparenttyper, du overvejer at bruge, før du køber store mængder.

- Indfør transparenter fra standardskuffen eller MP-føderen.
- Angiv menupunktet Papirtype til Transparenter i Papirmenu.

- Brug transparenter, der er beregnet til brug i laserprintere. Transparenter skal kunne modstå temperaturer på 230° C uden at smelte, miste farve, forskyde eller udsende farlige stoffer.
- Undgå problemer med udskriftskvaliteten ved ikke at sætte fingeraftryk på transparenterne.
- Inden du ilægger transparenter, skal du lufte stakken for at forhindre, at arkene hænger sammen.
- Vi anbefaler Lexmark-transparenter. Bestillingsoplysninger finder du på Lexmark-webstedet www.lexmark.com.

Brug af konvolutter

Udskriv eksempler på de konvolutter, du overvejer at bruge, inden du køber større mængder af dem.

- Brug konvolutter, der er beregnet til brug i laserprintere. Konsulter fabrikanten eller importøren for at sikre dig, at konvolutterne kan modstå temperaturer på op til 220 °C uden at klæbe, rynke, få folder, eller afgive farlige luftarter.
- Du opnår de bedste resultater ved at bruge konvolutter fremstillet af papir med en vægt på 90 g/m² eller med 25% bomuldsindhold. Konvolutter fremstillet af 100 % bomuld må ikke overstige 70 g/m².
- Brug kun nye konvolutter fra ubeskadigede pakker.
- For at øge ydelsen og reducere papirstop bør du ikke bruge konvolutter, som:
 - Ruller eller slår sig
 - Er klæbet sammen eller ødelagte på den ene eller anden måde
 - Har vinduer, huller, perforeringer, udskæringer eller prægninger
 - Har metalhægter, snore eller falsning
 - Har et interlock-design
 - Har påsatte frimærker
 - Har ikke-tildækket klæbestof, når konvolutlukkemekanismen er forsegleet eller lukket
 - Har bøjede hjørner
 - Ru eller bølget overflade eller vandmærker.
- Tilpas breddestyret, så det passer til bredden på konvolutterne.

Bemærk! En kombination af høj luftfugtighed (over 60%) og høje udskrivningstemperaturer kan krølle eller smelte konvolutterne.

Tip til brug af etiketter

Bemærk! Denne printer er kun beregnet til lejlighedsvis udskrivning af papiretiketter.

Du kan finde flere oplysninger om etiketudskrivning, -kendetegn og -design i *Card Stock & Label Guide*, der findes på <http://support.lexmark.com>.

- Læg ikke etiketter og papir eller transparenter i den samme kilde, da det kan medføre indføringsproblemer at blande udskriftsmedier.
- Angiv Papirtype til Etiketter i menuen Papir.
- Anvend ikke etiketter med glat bagsidemateriale.
- Brug etiketter, der kan tåle en temperatur på 230 °C uden at smelte, krølle, folde eller frigive sundhedsfarlige dampe.
- Der bruges hele etiketark. Ark, hvor nogle af etiketterne mangler, kan medføre, at etiketterne falder af under udskrivning og forårsager papirstop. Brug af ark, hvor nogle af etiketterne mangler, kan også medføre, at der afsættes klæbemiddel i printeren og på tonerkassetten, hvilket kan gøre printer- og tonerkassettegarantierne ugyldige.

- Anvend ikke etiketter med ikke-tildækket klæbemiddel.
- Udskriv ikke inden for 1 mm (0,04 tommer) fra etiketkanten, fra perforeringerne eller mellem etiketternes udstansninger.
- Sørg for, at den klæbende bagside ikke går ud til arkkanten. Det anbefales, at klæbemidlet påføres i zoner mindst 1 mm (0,04 tommer) væk fra kanterne. Klæbemiddel kan "forurene" printeren og gøre din garanti ugyldig.
- Hvis det ikke er muligt at påføre klæbemidlet i områder, skal der fjernes en strimmel på 1,6 mm (0,06 tommer) fra den forreste og bageste kant. Der skal anvendes et klæbemiddel, der ikke siver igennem.
- Stående retning fungerer bedst, især ved udskrivning af strekkoder.

Brug af karton

Karton er et tungt, enkeltlags udskriftsmedie. Mange af de variable kendetegn, f.eks. fugtindhold, tykkelse og struktur, kan på virke udskriftskvaliteten meget. Udskriv eksempler på det karton, du overvejer at bruge, inden du køber større mængder af det.

- I menuen Papir skal du indstille Papirtype til Karton.
- Vælg den passende papirtekstur indstilling.
- Vær opmærksom på, at fortryk, perforering og krølning kan have stor indflydelse på udskriftskvaliteten og medføre papirstop eller andre problemer med papirhåndtering.
- Spørg producenten eller forhandleren, om kartonet kan modstå temperaturer på op til 220° C uden at afgive sundhedsskadelige dampe.
- Anvend ikke fortrykt karton, der er fremstillet ved brug af kemikalier, som kan forurene printeren. Fortrykning afsætter halv væskeformige og flygtige komponenter i printeren.
- Brug langbanet karton, når det er muligt.

Udskrive fortrolige og andre tilbageholdte job

Sådan tilbageholdes et job i printeren

Når du sender et job til printeren, kan du angive i Egenskaber for printer, at printeren skal tilbageholde jobbet i hukommelsen, indtil du starter det fra kontrolpanelet. Alle udskriftsjob, som brugeren kan starte fra printeren, kaldes for *tilbageholdte job*.

Bemærk! Fortrolige, Gentagne, Reserverede og Kontrollerede udskriftsjob slettes måske, hvis printeren har brug for ekstra hukommelse til at behandle andre tilbageholdte job.

Jobtype	Beskrivelse
Fortro.	Når du sender et fortroligt udskriftsjob til printeren, skal du oprette en PIN-kode fra computeren. PIN-koden skal bestå af fire tal fra 0-9. Jobbet tilbageholdes i printerhukommelsen, indtil du angiver den samme PIN-kode fra printerens kontrolpanel og vælger at udskrive eller slette jobbet.
Kontrol af udskrivning	Hvis du sender et job med kontrol af udskrivning, udskriver printeren én kopi og tilbageholder de resterende kopier i printerhukommelsen. Brug job med kontrol af udskrivning til at se, om den første kopi er tilfredsstillende, før du udskriver de resterende kopier. Når alle kopier er udskrevet, slettes jobbet fra printerens hukommelse.
Reservation af udskrivning	Hvis du sender et job med reservation af udskrivning, udskriver printeren ikke jobbet med det samme. Den gemmer jobbet i hukommelsen, så du kan udskrive det senere. Jobbet tilbageholdes i hukommelsen, indtil du sletter det fra menuen Tilbageholdt job.

Jobtype	Beskrivelse
Gentagelse af udskrivning	Hvis du sender et job med gentagelse af udskrivning, udskriver printeren alle anmodede kopier af jobbet og gemmer jobbet i hukommelsen, så du senere kan udskrive yderligere kopier. Du kan udskrive yderligere kopier, så længe jobbet er gemt i hukommelsen.





Andre typer af tilbageholdte job inkluderer:

- Profiler fra forskellige kilder, inklusive Lexmark Document Solutions Suite (LDSS)
- Formularer fra en kiosk
- Bogmærker
- Job der ikke er udskrevet, kaldes *parkerede jobs*

Udskrivning af fortrolige og andre tilbageholdte job

Bemærk! Fortrolige job og job med kontrol af udskrivning slettes automatisk fra printerens hukommelse, når de er udskrevet. Job med gentagelse af udskrivning og job med reservation af udskrivning vil efter udskrivning stadig befinde sig i printerhukommelsen, indtil du vælger at slette dem.

For Windows brugere

- 1 Når dokumentet er åbnet, skal du klikke på **Filer > Udskriv**.
- 2 Klik på **Properties (Egenskaber)**, **Preferences (Foretrukne)**, **Options (Indstillinger)** eller **Setup (Opsætning)**.
- 3 Klik på **Other Options (Andre indstillinger)**, og klik derefter på **Print and Hold (Udskriv og tilbagehold)**.
- 4 Vælg jobtypen (Fortrolig, Gentagelse, Reservation eller Kontrol), og tildel derefter et brugernavn. Hvis du vil udskrive et fortroligt job, skal du også indtaste en firecifret PIN-kode.
- 5 Klik på **OK (Ok)** eller **Print (Udskriv)**, og gå hen til printeren for at hente jobbet.
- 6 Fra printerens kontrolpanel skal du trykke på pil op og pil ned, indtil **Hold job** vises, og derefter trykke på .
- 7 Tryk på pil op eller pil ned, indtil **✓** vises ved siden af dit brugernavn, og tryk derefter på .
- 8 Tryk på pil op eller pil ned, indtil **✓** vises ved siden af jobtypen eller jobnavnet, og tryk derefter på .
Hvis du har valgt et job navn, skal gå videre til trin 11 på side 70.
- 9 Efter at du har valgt jobtypen, skal du bruge tastaturet til at indtaste din PIN-kode.
Hvis du indtaster en ugyldig PIN-kode, vises skærbilledet ugyldig PIN-kode.
 - For at genindtaste PIN koden, forvis dig om at **✓ Forsøg igen** vises, og tryk derefter på .
 - For at afbryde indtastningen af PIN-koden, skal du trykke på pil op eller pil ned, indtil **✓ Annuller** vises, og derefter trykke på .

- 10 Tryk på pil op eller pil ned, indtil ✓ vises ved siden af det job, du ønsker at udskrive, og tryk derefter på ✓.
- 11 Tryk på pil op eller pil ned, indtil ✓ vises ved siden af det antal kopier, du ønsker at udskrive, og tryk derefter på ✓.

Bemærk! Brug om nødvendigt tastaturet til at indtaste et antal.

For Macintosh-brugere:

- 1 Med et åbent dokument, klik på **File (Fil) > Print (Udskriv)**.
Om nødvendigt, klik på trekanten for at se flere optioner.
- 2 Vælg **Job Routing (Job routing)** i pop op menuen Kopier & sider eller Generelt.
- 3 Vælg jobtypen (Fortrolig, Gentagelse, Reservation eller Kontrol), og tildel derefter et brugernavn. Hvis du vil udskrive et fortroligt job, skal du også indtaste en firecifret PIN-kode.
- 4 Klik på **OK (Ok)** eller **Print (Udskriv)**, og gå hen til printerens for at hente jobbet.
- 5 Fra printerens kontrolpanel skal du trykke på pil op og pil ned, indtil ✓ **Hold job** vises, og derefter trykke på ✓.
- 6 Tryk på pil op eller pil ned, indtil ✓ vises ved siden af dit brugernavn, og tryk derefter på ✓.
- 7 Tryk på pil op eller pil ned, indtil ✓ vises ved siden af jobtypen eller jobnavnet, og tryk derefter på ✓.
Hvis du har valgt et job navn, skal gå videre til trin 10 på side 70.
- 8 Efter at du har valgt jobtypen, skal du bruge tastaturet til at indtaste din PIN-kode.
Hvis du indtaster en ugyldig PIN-kode, vises skærbilledet ugyldig PIN-kode.
 - For at genindtaste PIN-koden, skal du kontrollere, at ✓ **Forsøg igen** vises, og tryk derefter på ✓.
 - For at afbryde indtastningen af PIN-koden, skal du trykke på pil op eller pil ned, indtil ✓ **Annuller** vises, og derefter trykke på ✓.
- 9 Tryk på pil op eller pil ned, indtil ✓ vises ved siden af det job, du ønsker at udskrive, og tryk derefter på ✓.
- 10 Tryk på pil op eller pil ned, indtil ✓ vises ved siden af det antal kopier, du ønsker at udskrive, og tryk derefter på ✓.

Bemærk! Brug om nødvendigt tastaturet til at indtaste et antal.

Udskrive fra en mobil enhed

Du kan finde en liste over understøttede mobile enheder og downloade et kompatibelt program til mobil udskrivning på <http://lexmark.com/mobile>.

Bemærk! Programmer til mobil udskrivning kan evt. også fås fra producenten af din mobile enhed.

Udskrivning fra et flashdrev

En USB-port er placeret på printerens kontrolpanel. Isæt en USB-flashhukommelsesenhed for at udskrive understøttede filtyper. Understøttede filtyper inkluderer: .pdf, .gif, .jpeg, .jpg, .bmp, .png, .tiff, .tif, .pcx og .dcx.

Lexmark har afprøvet og godkendt følgende USB-flashhukommelser:

- Lexar FireFly 512 MB
- Lexar FireFly 1 GB
- SanDisk Cruizer Micro 512 MB
- SanDisk Cruizer Micro 1 GB
- Sony 512 MB
- Sony 1 GB

Bemærkninger:

- Højhastighedsflashdrev skal understøtte fuldhastigheds-USB-standarden. Enheder, der kun understøtter lav hastighed, kan ikke anvendes.
- USB enheder skal understøtte FAT filsystemet (*File Allocation Table*). Enheder, der er formateret med NTFS (*New Technology File System*) eller et andet filsystem, understøttes ikke.
- For at udskrive en krypteret .pdf-fil, skal du indtaste filadgangskoden på kontrolpanelet.
- Du kan ikke udskrive filer, som du ikke har udskriftstilladelse til.

1 Kontroller, at printeren er tændt, og at **Klar** vises.

2 Indsæt et USB-Flash-drev i porten forrest på enheden.

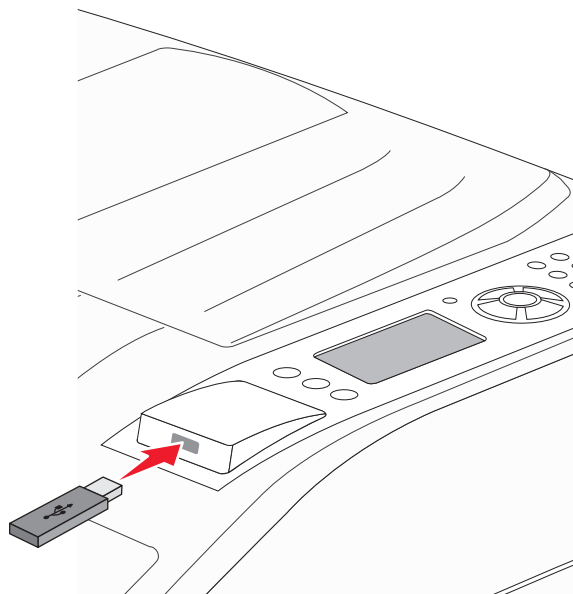



Bemærkninger:

- Hvis du indsætter et flash drev, mens printeren kræver opmærksomhed, fx mens der optræder papirstop, ignorerer printeren det.

- Hvis du indsætter flashdrevet, mens printeren er optaget af at udskrive andre job, vises meddelelsen **Printer er i brug**. Når de andre job er behandlet, kan du få brug for at se listen over tilbageholdte job for at udskrive dokumenter fra flashhukommelsesenheden.

3 Tryk på pil op eller pil ned, indtil ✓ vises ved siden af det dokument, du ønsker at udskrive, og tryk derefter på .

Bemærk! Mapper, som findes på flashhukommelsesenheden vises som mapper. Filnavne har et suffiks efter filtypen (f.eks. .jpg).

4 Tryk på  for at udskrive én kopi, eller indtast det ønskede antal kopier med det numeriske tastatur, og tryk derefter på  for at begynde udskriftsjobbet.





Bemærk! Fjern ikke flash drevet fra printeren før dokumentet er blevet udskrevet.

Hvis du lader drevet sidde i printeren, efter at USB-drevmenuen er afsluttet, kan du stadig udskrive .pdf filer fra drevet som tilbageholdte job.

Udskrivning af oplysningssider

Udskrivning af en liste med eksempler på skrifttyper



Gør følgende for at udskrive eksempler på de skrifttyper, der aktuelt er til rådighed for printeren:

- 1 Kontroller, at printeren er tændt, og at **Klar** vises.
- 2 Tryk på  på printerens kontrolpanel.
- 3 Tryk på pil op eller pil ned, indtil ✓ **Rapporter** vises, og tryk derefter på .
- 4 Tryk på pil op eller pil ned, indtil ✓ **Udskriv Skrifttyper** vises, og tryk derefter på .
- 5 Tryk på pil op eller pil ned, indtil ✓ vises ved siden af **PCL-skrifttyper**, **PostScript-skrifttyper**, eller **PPDS-skrifttyper**, og tryk derefter på .

Når skrifttypeeksemplerne er blevet udskrevet, vises **Klar**.

Udskrive en biblioteksliste



En liste m. indhold viser de ressourcer, der er lagret i flashhukommelsen eller på harddisken.

- 1 Kontroller, at printeren er tændt, og at **Klar** vises.
- 2 Tryk på  på printerens kontrolpanel.
- 3 Tryk på pil op eller pil ned, indtil ✓ **Rapporter** vises, og tryk derefter på .
- 4 Tryk på pil op eller pil ned, indtil ✓ **Udskriv bibliotek** vises, og tryk derefter på .

Printeren vender tilbage til tilstanden **Klar**, når biblioteklisten er blevet udskrevet.

Udskrivning af kvalitetstestsiderne

Udskriv kvalitetstestsiderne for at isolere problemer med udskriftskvaliteten.



- 1 Sluk for printeren.
- 2 Hold  nede og den højre pile tast, mens du tænder for printeren.
- 3 Slip knapperne, når uret vises, og vent på, at **KONFIGMENU** vises.
- 4 Tryk på pil op eller pil ned, indtil **✓ Udskriftskvalitetssider** vises, og tryk derefter på .
Kvalitetstestsiderne udskrives.
- 5 Tryk på pil op eller pil ned, indtil **✓ Forlad konfig.menu** vises, og tryk derefter på .
Nulstiller printeren vises kort efterfulgt af et ur. Derefter vises **Klar**.

annullering af et udskriftsjob

annullering af udskriftsjob fra printerens kontrolpanel

Hvis jobbet formateres eller allerede udskrives, vises **Annuller et job** på den første linje i displayet:

- 1 Tryk på pil op eller pil ned, indtil **✓ Annuller** vises.
Der vises en liste over job.
- 2 Tryk på pil op eller pil ned, indtil **✓** vises ved siden af det job, du ønsker at annullere, og tryk derefter på .

Bemærk! Når udskriftsjobbet er sendt, kan du nemt annullere jobbet ved at trykke på . En meddelelse **Stoppet** vises på skærmen. Tryk på pil op eller pil ned, indtil **✓ Annuller job** vises, og tryk derefter på .

annullering af et udskriftsjob fra computeren

Til Windows-brugere

- 1 Åben mappen Printere.

Windows 8

Fra søgesymbolet skrives **Kør**, og naviger derefter til:

Apps-liste >**Kør** > indtast **kontroller printere** >**OK**

I Windows 7 eller tidligere

- a Klik på , eller klik på **Start**, og klik derefter på **Kør**.
 - b I boksen Start søgning eller Kør skal du indtaste **kontroller printere**.
 - c Tryk på **Enter**, eller klik på **OK**.
- 2 Dobbeltklik på printerikonet.

3 Markér det udskriftsjob, du ønsker at annullere.

4 Klik på **Slet**.

Til Macintosh-brugere

1 I Apple-menuen skal du navigere til en af følgende:

- **Systemindstillinger > Udskriv & Scan > vælg din printer > Åbn printerkø**
- **Systemindstillinger > Udskriv & Fax > vælg din printer > Åbn printerkø**

2 Fra printervinduet skal du vælge det udskriftsjob, du vil annullere, og derefter slette det.

Understøttede efterbehandlingsfunktioner

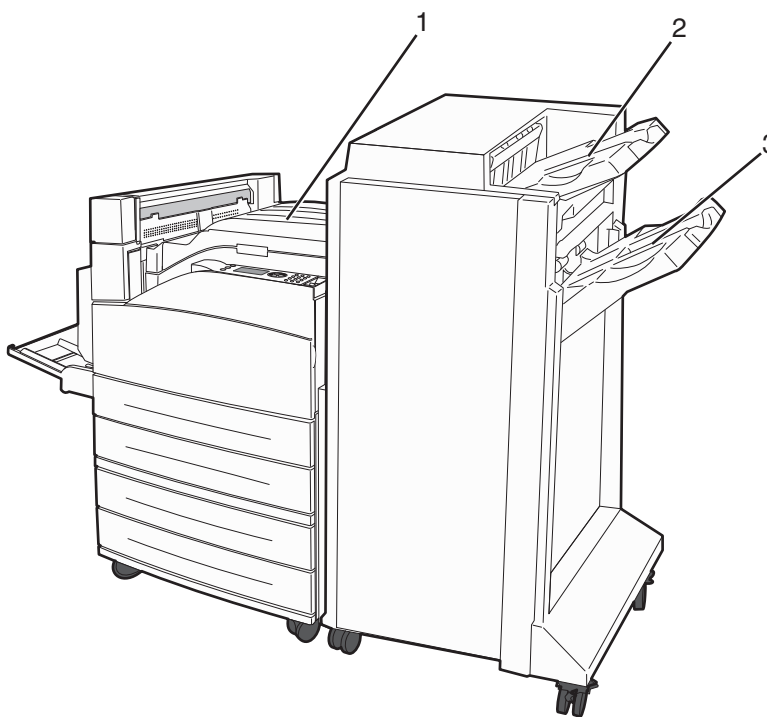

1	Standardbakke
2	Efterbehandlerbakke 1
3	Efterbehandlerbakke 2

Standardbakke

- Papirkapacitet er 300 ark.
- Efterbehandlingsoptioner understøttes ikke i denne bakke.
- Konvolutter sendes hertil.

Efterbehandlerbakke 1

- Papirkapaciteten er 500 ark A4/Letter eller 300 ark A3/Ledger.
- Konvolutter, A5, A6, og Statement understøttes ikke i denne bakke.
- Efterbehandlingsoptioner understøttes ikke i denne bakke.

Efterbehandlerbakke 2

Papirkapaciteten er 3000 ark, når standardefterbehandleren installeret.

Efterbehandlingsfunktioner til bakke 2

Størrelse	Hulning med 2 huller*	Hulning med 3 eller 4 huller	Forskudt	Enkelthæftning	Dobbelthæftning
A3	✓	✓	✓	✓	✓
A4	✓	✓ Bemærk! Understøttes kun, hvis føderetningen er lang kant.	✓	✓	✓ Bemærk! Understøttes kun, hvis føderetningen er lang kant.
A5	X	X	X	X	X
Executive	✓	✓	✓	✓	✓
Folio	✓	X	✓	✓	✓
JIS B4	✓	✓	✓	✓	✓
JIS B5	✓	✓	✓	✓	✓
Legal	✓	X	✓	✓	✓
Brev	✓	✓ Bemærk! Understøttes kun, hvis føderetningen er lang kant.	✓	✓	✓ Bemærk! Understøttes kun, hvis føderetningen er lang kant.
Statement	X	X	X	X	✓
Tabloid	✓	✓	✓	✓	✓
Universal	X	X	✓	✓	✓
Konvolutter (alle størrelser)	X	X	X	X	X
Oficio	✓	X	✓	✓	✓

* Ved universale papirstørrelser skal efterbehandlingskanten være mindst (229 mm) ved 3 huller og 254 mm) ved 4 huller.

Hulning – Indstillinger til hulning med to, tre eller fire huller

Enkelthæftning – 1 hæfteklamme

Dual staple (Dobbelthæftning) – To hæfteklammer

Justere tonersværningsgrad

1 Indtast printerens IP adresse i adressefeltet på din Web browser.

Bemærk! Hvis du ikke kender IP adressen på printeren, print en netværkskonfigurationsside og lokaliser IP adressen i TCP/IP afsnittet.

2 Klik på **Indstillinger**.

3 Klik på **Print Settings (Udskriftindstillinger)**.

4 Klik på **Kvalitetsmenu**.

5 Indstil tonersværningsgraden.

6 Klik på **Submit (Send)**.

Beskrivelse af printermenuer

Listen Menuer

Menuen Papir

Default Source (Standardkilde)
 Papirstørrelse/type
 Konfigurere MP
 Erstat med størrelse.
 Papirstruktur
 Paper Loading (Papirilægning)
 Custom Types (Specialtyper)
 Universel konfiguration
 Bin Setup (Bakkeopsætning)

Rapporter

Siden Menuindstillinger
 Enhedsstatistik
 Netværksindstillingssiden¹
 Profilliste
 Side med NetWare-opsætning
 Udskriv fonte
 Udskriv bibliotek²
 Aktivrapport
 Udskriv demo

Netværk/porte

Aktiv NIC
 Standardnetværk³
 Standard-USB
 Parallel <x>
 Indstilling af SMTP

Sikkerhed

Diverse sikkerhedsindstillinger
 Fortrolig udskrivning
 Rens disk ⁴
 Sikkerhedslogfil
 Indstil dato og klokkeslæt

Indstillinger

Generelle indstillinger
 Menuen Indstilling
 Efterbehandlermenu
 Menuen Kvalitet
 Menuen Værktøjer
 Menuen XPS
 PDF-menu
 PostScript-menu
 PCL-emuleringsmenu
 HTML-menu
 Billedmenu
 Flash Drive-menu

Help (Hjælp)

Udskriv alt
 Udskriftskvalitet
 Udskrivningsvejledning
 Medievejledning
 Udskriftsfejl
 Menuoversigt
 Informationsvejledning
 Tilslutningsvejledning
 Flyttevejledning
 Vejl. til forbrugsstoffer

¹ Afhængig af printeropsætningen, vil denne menu vises i Netværksindstillingssiden, eller Netværk <x> indstillingssiden.

² Vises kun, hvis der er installeret en flashhukommelseenhed eller en disk.

³ Afhængig af printeropsætningen, vil denne menu vises i Standard netværk eller Netværk<x>.

⁴ Vises kun, hvis der er installeret en formateret fejlfri disk.

Menuen Papir

Standardkilde, menu

Menupunkt	Beskrivelse
Default Source (Standardkilde) Skuffe <x> MP-arkføder Manuel papir Manuel konv	Indstiller standardpapirkilde til alle udskriftsjob Bemærkninger: <ul style="list-style-type: none"> • Skuffe 1 (standardskuffe) er standardindstillingen. • Der er kun en installeret papirkilde, der vises som en menuindstilling. • En papirkilde, der er valgt til et udskriftsjob, tilsidesætter indstillingen for Standardkilde til dette udskriftsjob. • Hvis to bakker indeholder den samme størrelse og type af papir, og indstillingerne for papirstørrelse og papirtype er ens, så vil skufferne automatisk blive sammenkædet. Når den ene skuffe er tom, fortsætter udskriftsjobbet fra den sammenkædede skuffe. • I menuen Papir skal Konfigurer MP være indstillet til Kasette, for at MP-arkføderen vises som en menuindstilling.

Menuen Papirstørrelse/type

Menupunkt	Beskrivelse
Skuffe <x> Størrelse A4 A5 JIS B5 Letter Legal Executive Oficio Folio Statement Universal A3 Tabloid JIS B4	Angiver papirstørrelsen, der er lagt i hver skuffe Bemærkninger: <ul style="list-style-type: none"> • A4 er den internationale standardindstilling. Letter er standardindstillingen i USA. • For skuffer med automatisk størrelsesregistrering vises kun den værdi, der registreres af hardwaren. • Executive, Oficio og Statement vises kun som muligheder, hvis Automatisk størrelsesregistrering er slået fra. • Brug dette menupunkt til at sammenkæde skuffer automatisk. Hvis to bakker indeholder den samme størrelse og type af papir, og indstillingerne for papirstørrelse og papirtype er ens, så vil skufferne automatisk blive sammenkædet. Når den ene skuffe er tom, fortsætter udskriftsjobbet fra den sammenkædede skuffe. • Automatisk indstilling af størrelse er ikke understøttet ved Oficio, Folio, eller Statement papirstørrelser. • 2000-ark skuffen understøtter A4, Letter, og Legal papirstørrelser.
Bemærk! Kun de installerede skuffer, skuffeoptioner og fødere vises i menuen.	

Menupunkt	Beskrivelse
Skuffe <x> Type Almindeligt papir Karton Transparenter Genbrugspapir Etiketter Tykt papir Brevpapir Fortrykt Farvet papir Let papir Tungt papir Groft/bomuldspapir Specialtype <x>	Identificerer den papirtype, der er lagt i hver skuffe. Bemærkninger: <ul style="list-style-type: none"> • Almindeligt papir er standardindstillingen til skuffe 1. Special type <x> er standardindstillingen for alle andre skuffer. • Hvis det er tilgængeligt, vil et brugerdefineret navn blive vist i stedet for Specialtype <x>. • Brug dette menupunkt til at sammenkæde skuffer automatisk. Hvis to bakker indeholder den samme størrelse og type af papir, og indstillingerne for papirstørrelse og papirtype er ens, så vil skufferne automatisk blive sammenkædet. Når den ene skuffe er tom, fortsætter udskiftsjobbet fra den sammenkædede skuffe.
Størrelse i MP-arkføder A4 A3 Tabloid JIS B4 A5 A6 JIS B5 Letter Legal Executive Oficio Folio Statement Universal 7 3/4 Konvolutter 10 Konvolut DL Konvolut Anden konvolut	Angiver den ilagte papirstørrelse i MP-arkføderen Bemærkninger: <ul style="list-style-type: none"> • I menuen Papir skal Konfigurer MP være indstillet til Kasette, for at MP arkføderen vises som en menuindstilling. • A4 er den internationale standardindstilling. Letter er standardindstillingen i USA. • MP-arkføderen registrerer ikke automatisk papirstørrelsen. Papirstørrelsen skal være angivet. • JIS B5 understøttes kun ved ilægning langs den lange kant.
Bemærk! Kun de installerede skuffer, skuffeoptioner og fødere vises i menuen.	

Menupunkt	Beskrivelse
Type i MP-arkføder Almindeligt papir Karton Transparenter Genbrugspapir Etiketter Tykt papir Konv. Ru konvolut Brevpapir Fortrykt Farvet papir Let papir Tungt papir Groft/bomuldspapir Specialtype <x>	Angiver den papirtype, der er lagt i MP-arkføderen Bemærkninger: <ul style="list-style-type: none"> • I menuen Papir skal Konfigurer MP være indstillet til Kasette, for at MP -arkføderen vises som en menuindstilling. • Almindeligt papir er standardindstillingen.
Manuel papirstørrelse A4 A3 Tabloid JIS B4 A5 A6 JIS B5 Letter Legal Executive Oficio Folio Statement Universal	Angiver den papirstørrelse, der ilægges manuelt Bemærk! A4 er den internationale standardindstilling. Letter er standardindstillingen i USA.
Manuel papirtype Almindeligt papir Karton Transparenter Genbrugspapir Etiketter Tykt papir Brevpapir Fortrykt Farvet papir Let papir Tungt papir Groft/bomuldspapir Specialtype <x>	Angiver den papirtype, der ilægges manuelt Bemærk! Almindeligt papir er standardindstillingen.
Bemærk! Kun de installerede skuffer, skuffeoptioner og fødere vises i menuen.	

Menupunkt	Beskrivelse
Manuel konv.størrelse 7 3/4 Konvolutter 10 Konvolut DL Konvolut Anden konvolut	Angiver den konvolutstørrelse, der ilægges manuelt Bemærk! DL Kuvert er den internationale standardindstilling. 10 Kuvert er standardindstillingen i USA.
Manuel konvoluttype Konv. Ru konvolut Specialtype <x>	Angiver den konvoluttype, der ilægges manuelt Bemærk! Konvolut er standardindstillingen.
Bemærk! Kun de installerede skuffer, skuffeoptioner og fødere vises i menuen.	

Menuen Konfigurer MP

Menupunkt	Beskrivelse
Konfigurer MP Kasette Manuel Først	Angiver, hvornår printeren vælger papir fra MP-arkføderen. Bemærkninger: <ul style="list-style-type: none"> • Kasette er standardindstillingen. • Indstillingen Kasette konfigurerer MP-arkføderen som en automatisk papirkilde. • Når Manuel er valgt, kan MP-arkføderen kun bruges til manuelt fremførte udskriftsjob. • Hvis der er ilagt papir i MP-arkføderen og Først er valgt, indføres papiret altid fra MP-arkføderen først.

Menuen Erstat med størrelse

Menupunkt	Beskrivelse
Erstat med størrelse. Alle viste Slået fra Statement/A5 Letter/A4 11 x 17/A3	Erstatte den angivne papirstørrelse, hvis den påkrævede størrelse ikke er tilgængelig Bemærkninger: <ul style="list-style-type: none"> • Alle vist er standardindstillingen. Alle tilgængelige erstatninger er tilladt. • Indstillingen Slået fra angiver, at ingen erstatninger er tilladt. • Hvis der er valgt en erstatning, behandles udskriftsjobbet, uden at meddelelsen Skift papir vises.

Menuen Paper Texture (Papirstruktur)

Menupunkt	Beskrivelse
Almindelig Let Normal Tung	Angiver den relative struktur af det ilagte papir i en bestemt skuffe Bemærk! Standardindstillingen er Normal.

Menupunkt	Beskrivelse
Kort struktur Let Normal Tung	Angiver den relative struktur af det ilagte karton i en bestemt skuffe Bemærkninger: <ul style="list-style-type: none"> • Standardindstillingen er Normal. • Indstillingerne vises kun, hvis karton er understøttet.
Transparenttekstur Let Normal Tung	Angiver den relative struktur af de ilagte transparenter i en bestemt skuffe Bemærk! Standardindstillingen er Normal.
Genbrugstekstur Let Normal Tung	Angiver den relative struktur af det ilagte genbrugspapir i en bestemt skuffe Bemærk! Standardindstillingen er Normal.
Etiketstruktur Let Normal Tung	Angiver den relative struktur af etiketter i en bestemt skuffe Bemærk! Standardindstillingen er Normal.
Tykt papir Let Normal Tung	Angiver den relative struktur af det ilagte papir i en bestemt skuffe Bemærk! Groft er standardindstillingen.
Konvolutstruktur Let Normal Tung	Angiver den relative struktur af ilagte konvolutter i en bestemt skuffe Bemærk! Standardindstillingen er Normal.
Struktur på grove konvolutter Let Normal Tung	Angiver den relative struktur af ilagte grove konvolutter i en bestemt skuffe Bemærk! Groft er standardindstillingen.
Brevpapir Let Normal Tung	Angiver den relative struktur af det ilagte papir i en bestemt skuffe Bemærk! Standardindstillingen er Normal.
Fortrykt struktur Let Normal Tung	Angiver den relative struktur af det ilagte papir i en bestemt skuffe Bemærk! Standardindstillingen er Normal.
Struk. af farvet Let Normal Tung	Angiver den relative struktur af det ilagte papir i en bestemt skuffe Bemærk! Standardindstillingen er Normal.

Menupunkt	Beskrivelse
Let struktur Let Normal Tung	Angiver den relative struktur af det ilagte papir i en bestemt skuffe Bemærk! Standardindstillingen er Normal.
Tung struktur Let Normal Tung	Angiver den relative struktur af det ilagte papir i en bestemt skuffe Bemærk! Standardindstillingen er Normal.
Groft struktur Let Normal Tung	Angiver den relative struktur af det ilagte papir i en bestemt skuffe Bemærk! Groft er standardindstillingen.
Bruger <x> struktur Let Normal Tung	Angiver den relative struktur af det ilagte specialpapir i en bestemt skuffe Bemærk! Standardindstillingen er Normal.

Menuen Papirilægning

Menupunkt	Beskrivelse
Ilægning af kort Dupleks Slået fra	Bestemmer, om 2-sidet udskrivning skal gælde for alle job, der angiver karton som papirtype Bemærk! Standardindstillingen er Slået fra.
Ilæg genbrugspapir Dupleks Slået fra	Bestemmer, om 2-sidet udskrivning skal gælde for alle job, der angiver genbrugspapir som papirtype Bemærk! Standardindstillingen er Slået fra.
Etikette ilægning Dupleks Slået fra	Bestemmer, om 2-sidet udskrivning skal gælde for alle job, der angiver etiketter som papirtype Bemærk! Standardindstillingen er Slået fra.
Ilægning af tykt papir Dupleks Slået fra	Bestemmer, om 2-sidet udskrivning skal gælde for alle job, der angiver tykt papir som papirtype Bemærk! Standardindstillingen er Slået fra.
Brevpapir ilægges Dupleks Slået fra	Bestemmer, om 2-sidet udskrivning skal gælde for alle job, der angiver brevpapir som papirtype Bemærk! Standardindstillingen er Slået fra.
Ilægning af fortrykt papir Dupleks Slået fra	Bestemmer, om 2-sidet udskrivning skal gælde for alle job, der angiver fortrykt papir som papirtype Bemærk! Standardindstillingen er Slået fra.
Bemærkninger: <ul style="list-style-type: none"> Dupleks sætter printerens standardindstilling til 2-sidet udskrivning for hvert udskriftsjob, medmindre 1-sidet udskrivning er valgt under Udskriftsindstillinger i Windows eller fra Udskriftsdialogboksen på Macintosh. Hvis Dupleks er valgt, sendes alle udskriftsjob gennem dupleksenheden, inklusive 1-sidede job. 	

Menupunkt	Beskrivelse
Frv p. ilægges Dupleks Slået fra	Bestemmer, om 2-sidet udskrivning skal gælde for alle job, der angiver farvet papir som papirtype Bemærk! Standardindstillingen er Slået fra.
Let ilægges Dupleks Slået fra	Bestemmer, om 2-sidet udskrivning skal gælde for alle job, der angiver let papir som papirtype Bemærk! Standardindstillingen er Slået fra.
Tung ilægges Dupleks Slået fra	Bestemmer, om 2-sidet udskrivning skal gælde for alle job, der angiver tykt papir som papirtype Bemærk! Standardindstillingen er Slået fra.
Ladning af ru papir Dupleks Slået fra	Bestemmer, om 2-sidet udskrivning skal gælde for alle job, der angiver tykt papir som papirtype Bemærk! Standardindstillingen er Slået fra.
Brugerd.<x> ilæg. Dupleks Slået fra	Bestemmer, om 2-sidet udskrivning skal gælde for alle job, der angiver specialpapir <x> som papirtype Bemærkninger: <ul style="list-style-type: none"> • Standardindstillingen er Slået fra. • Brugerd.<x> ilæg. vises kun, hvis specialtypen understøttes.
Bemærkninger: <ul style="list-style-type: none"> • Dupleks sætter printerens standardindstilling til 2-sidet udskrivning for hvert udskriftsjob, medmindre 1-sidet udskrivning er valgt under Udskriftsindstillinger i Windows eller fra Udskriftsdialogboksen på Macintosh. • Hvis Dupleks er valgt, sendes alle udskriftsjob gennem dupleksenheden, inklusive 1-sidede job. 	

Menuen Custom Types (Specialtype)

Menupunkt	Beskrivelse
Specialtype <x> papir Karton Transparenter Groft/bomuld Etiketter Tykt papir Konv.	Tilknytter en papirtype eller specialmedietype med et standardindstillet Specialtypenavn <x> eller et bruger-MarkVision Professional Bemærkninger: <ul style="list-style-type: none"> • Papir er standardindstillingen. • Specialmedietyper skal være understøttet af den valgte skuffe eller MP-arkføder, for at der kan udskrives fra denne kilde.
Genbrugspapir papir Karton Transparenter Groft/bomuld Etiketter Tykt papir Konv.	Specificerer en papirtype, når Genbrugsindstilling er valgt i andre menuer Bemærkninger: <ul style="list-style-type: none"> • Papir er standardindstillingen. • Specialmedietyper skal være understøttet af den valgte skuffe eller MP-arkføder, for at der kan udskrives fra denne kilde.

Indstilling af Universal, menu

Disse menupunkter anvendes til at angive højde, bredde og indføringsretning til papirstørrelsen universal. Papirstørrelsen universal er en brugerdefineret indstilling. Den står sammen med de andre papirstørrelsesindstillinger og har de samme optioner, som f.eks. understøttelse af dupleksudskrivning og udskrivning af flere sider på et ark.

Menupunkt	Beskrivelse
Måleenheder Tommer Millimeter	Angiver de anvendte måleenheder Bemærkninger: <ul style="list-style-type: none"> • Tommer er standardindstillingen i USA. • Millimeter er den internationale standardindstilling.
Bredde stående 3–17 tommer 76–432 mm	Indstiller Bredde stående Bemærkninger: <ul style="list-style-type: none"> • Hvis bredden overstiger maks., vil printeren anvende den maksimalt tilladte bredde. • 11,69 tommer er standardindstillingen i USA. Tommer kan ændres i trin på 0,01". • 297 mm er den internationale standardindstilling. Millimeter kan ændres i trin på 1 mm.
Højde Stående 3–17 tommer 76–432 mm	Indstiller Højde stående Bemærkninger: <ul style="list-style-type: none"> • Hvis højden overstiger maks., vil printeren anvende den maksimalt tilladte højde. • 17 tommer er standardindstillingen i USA. Tommer kan ændres i trin på 0,01". • 432 mm er den internationale standardindstilling. Millimeter kan ændres i trin på 1 mm.
Indføringsretning Short Edge (Kort kant) Lang kant	Angiver indføringsretningen hvis papiret kan indføres i begge retninger Bemærkninger: <ul style="list-style-type: none"> • Kort kant er standardindstillingen. • Lang kant vises kun, hvis den længste kant er kortere end den maksimale længde, som skuffen understøtter.

Menuen Bin Setup (Bakkeopsætning)

Menupunkt	Beskrivelse
Udskrivningsbakke Standard Bin (Standardbakke) Bin <x> (Bakke <x>)	Angiv standard udskriftsbakke. Bemærk! Standardbakke er standardindstillingen.

Menupunkt	Beskrivelse
Konfig. bakker Mailbox Sammenkædning Linkoption Typetildeling	Angiver konfigurationsoptioner til udskriftsbakker Bemærkninger: <ul style="list-style-type: none"> • Mailbox er standardindstillingen. • Bakker der er tildelt det samme navn bliver automatisk lænket medmindre sammenkæd option er valgt. • Indstillingen Mailbox behandler hver bakke som en separat postboks. • Indstillingen Link sammenkæder alle tilgængelige udskriftsbakker. • Indstillingen Linkoption sammenkæder alle tilgængelige udskriftsbakker undtagen standardbakken og vises kun, når der er installeret mindst to ekstra bakker. • Indstillingen typetilknytning knytter hver papirtype til en udskriftsbakke eller sammenkædet sæt.
Tildel type/bakke Bakke til alm. papir Bakke til kort Transparentbakke Genbrugsbakke Bakke til etiketter Bakke til tykt papir Konvolutbakke Konvolutbakke Bakke til brevpapir Bakke t fortrykt papir Bakke til farvet papir Let bakke Bakke til tykt papir Grov/Bomuld bakke Bakke <x> til specialpapir	Vælger en udskriftsbakke til hver understøttet papirtype Tilgængelige valg for hver type er: Deaktiveret Standard Bin (Standardbakke) Bin <x> (Bakke <x>) Bemærk! Standardbakke er standardindstillingen.

Rapporter, menu

Menupunkt	Beskrivelse
Siden Menuindstillinger	Udskriver flere sider med oplysninger om, hvilket papir der er lagt i skufferne, installeret hukommelse, samlet antal sider, alarmer, timeouts, kontrolpanelets sprog, TCP/IP-adresser, status for forbrugsstoffer, netværksforbindelsens status og andre oplysninger
Enhedsstatistik	Udskriver en rapport med printerstatistik, såsom oplysninger om forbrugsstoffer og detaljer om udskrevne sider
Side med netværksinstallation	Udskriver en rapport, der indeholder nyttige oplysninger om netværksprintereren, som f.eks. TCP/IP-adresser. Bemærk! Dette menupunkt vises kun for netværksprintere eller printere, som er tilsluttet en printserver.

Menupunkt	Beskrivelse
Netværksinstallationsside <x>	Udskriver en rapport, der indeholder nyttige oplysninger om netværksprinterens, som f.eks. TCP/IP-adresser. Bemærkninger: <ul style="list-style-type: none"> • Dette valg er tilgængeligt, når mere end en netværksoption er installeret. • Dette menupunkt vises kun for netværksprintere eller printere, som er tilsluttet en printserver.
Profilliste	Udskriver en liste med profiler, der er gemt i printerens
Side med NetWare-opsætning	Udskriver en rapport, som indeholder NetWare-specifikke oplysninger om netværksindstillingerne Bemærk! Dette menupunkt vises kun for printere, der har installeret en intern printserver.
Udskriv fonte PCL-fonte PostScript-fonte	Udskriver en rapport med alle fonte, der er tilgængelige for det printersprog, der aktuelt er valgt på printerens Bemærk! Der er en separat liste tilgængelig for PostScript- og PCL-emuleringer. Hver emuleringsrapport indeholder udskriftsprøver og oplysninger om det pågældende sprogs tilgængelige skrifttyper.
Udskriv bibliotek Bemærk! Viser kun, hvis der er installeret/isat en flashhukommelseenhed eller en disk.	Udskriver en liste over alle ressourcer, som er lagret på et flashhukommelseskort eller printerens harddisk. Bemærkninger: <ul style="list-style-type: none"> • Jobbufferstørrelsen skal indstilles til 100 %. • Flashhukommelsen (ekstraudstyr) eller printerens harddisk skal være installeret korrekt og fungere korrekt.
Aktivrapport	Udskriver en rapport, der indeholder egenskabsoplysninger inkl. printers serienummer og modelnavn. Rapporten indeholder tekst og UPC-stregkoder, som kan scannes ind i en egenskabsdatabase.
Udskriv demo	Udskriver en testside fra den valgte udskriftsmediekilde.

Netværk/Porte, menu

Menuen Aktiv NIC

Menupunkt	Beskrivelse
Aktiv NIC Automatisk <liste med tilgængelige netværkskort>	Bemærkninger: <ul style="list-style-type: none"> • Standardindstillingen er Auto. • Denne menu vises ikke, medmindre der er installeret et trådløst netværkskort.

Standard netværk eller netværk <x> menuer

Bemærk! Kun aktive porte vises i denne menu; alle inaktive porte er udeladt.

Menupunkt	Beskrivelse
PCL SmartSwitch Slået til Slået fra	Konfigurerer printeren, så den automatisk skifter til PCL-emulering, når et udskriftsjob kræver det, uanset standardsproget for printeren Bemærkninger: <ul style="list-style-type: none"> • Standardindstillingen er On (Aktiveret). • Hvis indstillingen er angivet til Slået fra, undersøger printeren ikke de indgående data. • Hvis indstillingen er angivet til Slået fra, bruger printeren PostScript-emulering til at behandle jobbet, hvis PS SmartSwitch er angivet til Slået til. Den bruger det standardprintersprog, der er angivet i Opsætningsmenuen, hvis PS SmartSwitch er Slået fra.
PS SmartSwitch Slået til Slået fra	Konfigurerer printeren, så den automatisk skifter til PS-emulering, når et udskriftsjob, kræver det, uanset standardsproget for printeren Bemærkninger: <ul style="list-style-type: none"> • Standardindstillingen er On (Aktiveret). • Hvis indstillingen er angivet til Slået fra, undersøger printeren ikke de indgående data. • Hvis indstillingen er angivet til Slået fra, bruger printeren PCL-emulering til at behandle jobbet, hvis PCL SmartSwitch er angivet til Slået til. Den bruger det standardsprog for printeren, der er angivet i opsætningsmenuen, hvis PCL SmartSwitch er angivet til Slået fra.
NPA-tilstand Auto Slået fra	Angiver, at printeren skal udføre den særlige behandling, der kræves til tovejskommunikation ifølge de konventioner, som er defineret i NPA protokollen Bemærkninger: <ul style="list-style-type: none"> • Standardindstillingen er auto. • Ændring af denne indstilling på kontrolpanelet og derefter afslutning af menuerne får printeren til at genstarte. Menuvalget opdateres.
Netværksbuffer Auto 3 Kb til <tilladt maksimumstørrelse>	Angiver størrelsen på netværksinputbufferen Bemærkninger: <ul style="list-style-type: none"> • Standardindstillingen er auto. • Værdien kan ændres i intervaller à 1 K. • Maksimumstørrelsen afhænger af mængden af hukommelse i printeren, størrelsen af de andre linkbuffere, og om Spar ressourcer er angivet til Slået til eller Slået fra. • Hvis du vil maksimere intervallet for netværksbufferens størrelse, skal du deaktivere eller reducere størrelsen af parallelbufferen, serielbufferen og USB bufferen. • Ændring af denne indstilling på kontrolpanelet og derefter afslutning af menuerne får printeren til at genstarte. Menuvalget opdateres.

Menupunkt	Beskrivelse
Jobbuffering Slået fra Slået til Auto	Midlertidigt at lagre job på printerens harddisk, før de udskrives. Dette menupunkt vises kun, hvis der er installeret en formateret harddisk. Bemærkninger: <ul style="list-style-type: none"> • Standardindstillingen er Slået fra. • Indstillingen Slået til placerer job i bufferen på printerens harddisk. Dette menuvalg vises kun, når en formateret disk er installeret, og den ikke er defekt. • Indstillingen Auto placerer kun udskriftsjob i bufferen, hvis printeren er i færd med at behandle data fra en anden inputport. • Ændring af denne indstilling på kontrolpanelet og derefter afslutning af menuerne får printeren til at genstarte. Menuvalget opdateres.
Mac binær PS Auto Slået til Slået fra	Konfigurerer printeren, så den kan behandle binære PostScript udskriftsjob fra Macintosh Bemærkninger: <ul style="list-style-type: none"> • Standardindstillingen er auto. • Indstillingen Slået fra filtrerer udskriftsjob ved brug af standardprotokol. • Indstillingen Slået til konfigurerer rå binære PostScript udskriftsjob.
Std. netværksopsætning Netværkskort TCP/IP IPv6 AppleTalk NetWare LexLink Net <x> Opsætning Rapporter eller netværksrapporter Netværkskort TCP/IP IPv6 Trådløs AppleTalk NetWare LexLink	Indstiller printerindstillingerne på udskriftsjob, som sendes gennem en netværksport Bemærk! Det trådløse menupunkt vises kun på printere, der er tilsluttet et trådløst netværk.

Netværk rapport menu

Denne menu er tilgængelig fra netværk/port menuen:

Network/Ports (Netværk/Porte) >Standard Network (Standard netværk) eller Network (Netværk) <x> >Std. Network Setup (Std. netværksopsætning) eller Net <x> Setup (Net <x> opsætning) >Reports (Rapporter) eller Network Reports (Netværksrapporter)

Menupunkt	Beskrivelse
Udskriv indstillingsside	Udskriver en rapport, der indeholder information om den aktuelle netværksopsætning
Udskriv side med NetWare-indstilling	<p>Bemærkninger:</p> <ul style="list-style-type: none"> • Udskriver en side, der indeholder oplysninger om netværksprinterens, som f.eks. TCP/IP-adresser. • NetWare opsætningsmenuen vises kun på modeller der understøtter NetWare og viser information om NetWare indstillinger.

Menuen Netværkskort

Denne menu er tilgængelig fra netværk/port menuen:

Network/Ports (Netværk/Porte) >Standard Network (Standard netværk) eller Netværk <x> (Netværk <x>) >Std Network Setup (Std. netværksopsætning) eller Net <x> Setup (Net <x> opsætning) >Network Card (Netværkskort)

Menupunkt	Beskrivelse
Se kortstatus Tilsluttet Frakoblet	Lader dig se forbindelsesstatus for netværkskortet
Se korthastighed	Lader dig se hastigheden på det aktuelt aktive netværkskort.
Netværksadresse UAA LAA	Lader dig se netværksadressen
Jobtimeout 0-225 sekunder	<p>Angiver det tidsrum (i sekunder), som netværksudskriftsjob kan tage, inden det bliver annulleret</p> <p>Bemærkninger:</p> <ul style="list-style-type: none"> • 90 sekunder er standardindstillingen. • Standardværdien 0 deaktiverer timeout. • Hvis der vælges en værdi mellem 1 – 9, gemmes indstillingen som 10.
Bannerside Deaktiveret Aktiveret	<p>Tillader printeren at udskrive en bannerside.</p> <p>Bemærk! Standardindstillingen er Slået fra.</p>

TCP/IP, menu

Brug følgende menupunkter til at få vist eller angive TCP/IP-oplysningerne.

Bemærk! Denne menu er kun tilgængelig for netværksmodeller eller printere, der er tilsluttet printerservere.

Denne menu er tilgængelig fra netværks/port menuen:

Network/Ports (Netværk/Porte) >Standard Network (Standard netværk) eller Netværk <x> (Netværk <x>) >Std Network Setup (Std. netværksopsætning) eller Net <x> Setup (Net <x> opsætning) >TCP/IP

Menupunkt	Beskrivelse
Aktiver Slået til Slået fra	Aktiverer TCP/IP Bemærk! Standardindstillingen er On (Aktiveret).
Vis værtsnavn	Lader dig se det aktuelle TCP/IP værtsnavn Bemærk! Disse indstillinger kan kun ændres fra den integrerede web-server.
IP Address (IP-adresse)	Lader dig se eller ændre de aktuelle TCP/IP-adresseoplysninger Bemærk! Manuel indstilling af IP adresse sætter aktiver DHCP og aktiver Automatisk IP indstilling til fra. Den sætter også aktiver BOOTP og aktiver RARP til fra på systemer, der understøtter BOOTP og RARP.
Netmaske	Lader dig se eller ændre de aktuelle TCP/IP-netmaskeoplysninger
Gateway	Lader dig se eller ændre de aktuelle TCP/IP-gatewayoplysninger
Aktiver DHCP Slået til Slået fra	Angiver DHCP adresse og parameter tildelings indstillinger Bemærk! Standardindstillingen er On (Aktiveret).
Aktiver RARP Slået til Slået fra	Angiver RARP adresse tildelings indstillinger Bemærk! Standardindstillingen er On (Aktiveret).
Aktiver BOOTP Slået til Slået fra	Angiver BOOTP adresse tildelings indstillinger Bemærk! Standardindstillingen er On (Aktiveret).
Aktiver AutoIP Ja Nej	Angiver nul konfigurations netværksindstilling Bemærk! Ja er standardindstillingen.
Aktiver FTP/TFTP Ja Nej	Aktiverer den indbyggede FTP server, som tillader dig at sende filer til printeren ved brug af File Transfer Protocol. Bemærk! Ja er standardindstillingen.
Aktiver HTTP-server Ja Nej	Aktiverer den indbyggede web-server (Embedded Web Server). Når den er aktiveret, kan printeren overvåges og administreres perifert ved brug af web-browser. Bemærk! Ja er standardindstillingen.
DNS-serveradresse	Lader dig se eller ændre den aktuelle DNS server adresse
Aktiver DDNS/MDNS	Lader dig se eller ændre den aktuelle DDNS/MDNS-serveradresse
WINS-serveradresse	Lader dig se eller ændre den aktuelle WINS server adresse

Menuen IPv6

Anvend følgende menupunkter til at få vist eller indstille oplysninger til Internet Protocol version 6 (IPv6).

Bemærk! Denne menu er kun tilgængelig for netværksmodeller eller printere, der er tilsluttet printerservere.

Denne menu er tilgængelig fra Netværk/Porte menuen:

Network/Ports (Netværk/Porte) >Standard Network (Standard netværk) eller Netværk <x> (Netværk <x>) >Std Network Setup (Std. netværksopsætning) eller Net <x> Setup (Net <x> opsætning) >IPv6 (IPv6)

Menupunkt	Beskrivelse
Aktiver IPv6 Aktiveret Deaktiveret	Aktiverer IPv6 i printeren Bemærk! Slået til er standardindstillingen.
Automatisk konfiguration Aktiveret Deaktiveret	Aktiverer netværksadapteren, så den accepterer automatiske IPv6-adressekonfigurationsindgange, som angives af en router Bemærk! Slået til er standardindstillingen.
Vis værtsnavn Vis adresse Vis routerens adresse	Lader dig se den aktuelle indstilling Bemærk! Disse indstillinger kan ændres fra den integrerede Web-Server.
Aktiver DHCPv6 Aktiveret Deaktiveret	Aktiverer DHCPv6 printeren Bemærk! Slået til er standardindstillingen.

Menuen Trådløs

Brug følgende menupunkter til at få vist eller konfigurere indstillingerne for den trådløse interne printserver.

Bemærk! Denne menu er kun tilgængelig for modeller, der er forbundet til et trådløst netværk.

Denne menu er tilgængelig fra netværk/port menuen:

Network/Ports (Netværk/Porte) >Network <x> (Netværk <x>) >Net <x> Setup (Net <x> opsætning) >Wireless (Trådløs)

Menupunkt	Beskrivelse
Netværkstilstand Infrastruktur Ad hoc	Angiver netværkstilstand Bemærkninger: <ul style="list-style-type: none"> • Infrastrukturstilstanden giver adgang til printerens trådløse netværk via et adgangspunkt. • Ad hoc er standardindstillingen. Ad hoc-tilstanden konfigurerer printeren til trådløs kommunikation imellem netværket og en computer.
Kompatibilitet 802.11n 802.11b/g 802.11b/g/n	Angiver den trådløse standard for det trådløse netværk
Vælg netværk <liste med tilgængelige netværk>	Lader dig vælge et tilgængeligt netværk, som printeren skal bruge
Vis signalkvalitet	Lader dig se kvaliteten af den trådløse forbindelse
Vis sikkerhedstilstand	Lader dig se krypteringsmetoden for den trådløse forbindelse. "Deaktiveret" indikerer at det trådløse netværk ikke er krypteret.

Menuen AppleTalk

Denne menu er tilgængelig fra netværks/port menuen:

Network/Ports (Netværk/Porte) >Standard Network (Standard netværk) eller Netværk <x> (Netværk <x>) >Std Network Setup (Std. netværksopsætning) eller Net <x> Setup (Net <x> opsætning) >AppleTalk

Menupunkt	Beskrivelse
Aktiver Ja Nej	Aktiverer AppleTalk-support Bemærk! Ja er standardindstillingen.
Vis navn	Viser det tilknyttede AppleTalk-navn Bemærk! Disse indstillinger kan kun ændres fra den integrerede web-server.
Vis adresse	Viser den tilknyttede AppleTalk-adresse Bemærk! Disse indstillinger kan kun ændres fra den integrerede web-server.
Indstil zone <liste over tilgængelige zoner på netværket>	Viser en liste over tilgængelige AppleTalk-zoner på netværket Bemærk! Standardindstillingen er standardzonen på netværket. Hvis der ikke findes en standardzone, er zonen, der er markeret med *, standardindstillingen.

Menuen NetWare

Denne menu er tilgængelig fra netværks/port menuen:

Network/Ports (Netværk/Porte) >Standard Network (Standard netværk) eller Netværk <x> (Netværk <x>) >Std Network Setup (Std. netværksopsætning) eller Net <x> Setup (Net <x> opsætning) >NetWare (NetWare)

Menupunkt	Beskrivelse
Aktiver Ja Nej	Aktiverer support af NetWare Bemærk! Nej er standardindstillingen.
Vis loginnavn	Vis det tildelte login navn for NetWare Bemærk! Disse indstillinger kan ændres fra den integrerede web-server.
Udskriftstilstand	Lader dig se den tildelte NetWare-udskriftstilstand. Bemærk! Disse indstillinger kan kun ændres fra den integrerede web-server.
Netværksnummer	Vis det tildelte netværksnummer for NetWare netværk Bemærk! Disse indstillinger kan kun ændres fra den integrerede web-server.
Vælg SAP rammer Ethernet 802.2 Ethernet 802.3 Ethernet Type II Ethernet SNAP	Aktiverer indstillingen til Ethernet rammetype Bemærk! Slået til er standardindstillingen for alle menu emner.
Packet Burst Ja Nej	Reducerer netværkstrafikken ved at tillade overførsel og anerkendelse af flere datapakker til og fra NetWare serveren Bemærk! Standardindstillingen er Ja.

Menupunkt	Beskrivelse
NSQ/GSQ tilstand Ja Nej	Angiver NSQ/GSQ tilstandsindstillingen Bemærk! Standardindstillingen er Ja.

Menuen LexLink

Denne menu er tilgængelig fra netværks/port menuen:

Network/Ports (Netværk/Porte) >Standard Network (Standard netværk) eller Network <x> (Netværk <x>) >Std Network Setup (Std. netværksopsætning) eller Net <x> Setup (Net <x> opsætning) >LexLink menu

Menupunkt	Beskrivelse
Aktiver Aktiveret Deaktiveret	Aktiverer support af LexLink Bemærk! Standardindstillingen er Slået fra.
Vis kaldenavn	Lader dig vise kaldenavn for LexLink Bemærk! Disse indstillinger kan kun ændres fra den integrerede web-server.

Standard USB-menu

Menupunkt	Beskrivelse
PCL SmartSwitch Slået til Slået fra	Konfigurerer printeren, så den automatisk skifter til PCL-emulering, når et udskriftsjob, der modtages via en USB-port, kræver det, uanset standardprintersproget Bemærkninger: <ul style="list-style-type: none"> • Standardindstillingen er On (Aktiveret). • Hvis indstillingen er angivet til Slået fra, undersøger printeren ikke de indgående data. • Hvis indstillingen er angivet til Slået fra, bruger printeren PostScript emulering til at behandle jobbet, hvis PS SmartSwitch er angivet til Slået til. Den bruger det standardprintersprog, der er angivet i Opsætningsmenu, hvis PS SmartSwitch er angivet til Slået fra.
PS SmartSwitch Slået til Slået fra	Konfigurerer printeren, så den automatisk skifter til PS emulering, når et udskriftsjob, der modtages via en USB port, kræver det, uanset standardprintersproget Bemærkninger: <ul style="list-style-type: none"> • Standardindstillingen er On (Aktiveret). • Hvis indstillingen er angivet til Slået fra, undersøger printeren ikke de indgående data. • Hvis indstillingen er angivet til Slået fra, bruger printeren PCL emulering til at behandle jobbet, hvis PCL SmartSwitch er angivet til Slået til. Den bruger det standardprintersprog, der er angivet i Opsætningsmenu, hvis PCL SmartSwitch er Slået fra.
NPA-tilstand Auto Slået fra	Angiver, at printeren skal udføre den særlige behandling, der kræves til tovejskommunikation ifølge de konventioner, som er defineret i NPA protokollen Bemærkninger: <ul style="list-style-type: none"> • Standardindstillingen er auto. • Ændring af denne indstilling på kontrolpanelet og derefter afslutning af menuerne får printeren til at genstarte. Menuvalget opdateres.

Menupunkt	Beskrivelse
USB-buffer Auto Deaktiveret 3 Kb til <tilladt maksimumstørrelse>	Angiver størrelsen på USB-inputbufferen Bemærkninger: <ul style="list-style-type: none"> • Standardindstillingen er auto. • Indstillingen Deaktiveret slår jobbuffering fra. Job, der allerede er placeret i bufferen på disken, udskrives, før normal behandling af job genoptages. • Værdien for USB-bufferstørrelsen kan ændres i intervaller à 1 K. • Maksimumstørrelsen afhænger af mængden af hukommelse i printeren, størrelsen af de andre linkbuffer, og om Spar ressourcer er angivet til Slået til eller Slået fra. • Hvis du vil øge maksimumintervallet for USB bufferens størrelse, skal du deaktivere eller reducere størrelsen af parallelbufferen, serielbufferen og netværksbufferen. • Ændring af denne indstilling på kontrolpanelet og derefter afslutning af menuerne får printeren til at genstarte. Menuvalget opdateres.
Jobbuffering Slået fra Slået til Auto	Lager midlertidigt job på printerens harddisk, før de udskrives. Bemærkninger: <ul style="list-style-type: none"> • Standardindstillingen er Slået fra. • Indstillingen Slået til placerer udskriftsjob i bufferen på printerens harddisk. • Indstillingen Auto placerer kun udskriftsjob i bufferen, hvis printeren er i færd med at behandle data fra en anden inputport. • Ændring af denne indstilling på kontrolpanelet og derefter afslutning af menuerne får printeren til at genstarte. Menuvalget opdateres.
Mac binær PS Auto Slået fra Slået til	Konfigurerer printeren, så den kan behandle binære PostScript udskriftsjob fra Macintosh Bemærkninger: <ul style="list-style-type: none"> • Standardindstillingen er auto. • Indstillingen Slået fra filtrerer udskriftsjob ved brug af standardprotokol. • Indstillingen Slået til konfigurerer rå binære PostScript udskriftsjob.
USB med ENA ENA-adresse ENA-netmaske ENA-gateway	Angiver netværksadressen, netmasken og gatewayoplysningerne for en ekstern printerserver, der er sluttet til printeren ved brug af et USB-kabel Bemærk! Dette menupunkt er kun tilgængeligt, hvis printeren er sluttet til en ekstern printerserver via USB-porten.

Menuen SMTP opsætning

Anvend følgende menu til at konfigurere SMTP server.

Menupunkt	Beskrivelse
Primær SMTP gateway Primær SMTP gatewayport Sekundær SMTP gateway Sekundær SMTP gatewayport	Angiver oplysninger om SMTP serverport Bemærk! 25 er standard SMTP gatewayport. Området er 1-65536.
SMTP Timeout 5 – 30	Angiver, hvor mange sekunder der skal gå, inden serveren stopper med at prøve at sende e-mailen Bemærk! 30 sekunder er standardindstillingen.

Menupunkt	Beskrivelse
Svaradresse	Angiver en svaradresse på op til 128 karakterer for e-mail sendt af printeren
Brug SSL Deaktiveret Forhandle Påkrævet	Indstiller printeren til at bruge SSL for øget sikkerhed, når der forbindes til SMTP server Bemærkninger: <ul style="list-style-type: none"> • Standardindstillingen er deaktiveret for at bruge SSL. • Når forhandle indstillingen bliver brugt, vil din SMTP server bestemme om SSL vil blive brugt.
SMTP servergodkendelse Ingen godkendelse påkrævet Log in/Almindelig CRAM-MD5 Digest-MD5 NTLM Kerberos 5	Angiver, hvilken slags brugergodkendelse der kræves Bemærk! Standardindstillingen er "Kræver ingen godkendelse".
Enhed-Initierede E-mail Ingen Brug enhed SMTP kreditering Enhedens bruger ID Enhed kodeord Kerberos 5 Realm NTLM Domain	Specificerer hvilken kreditering der vil blive brugt, når der kommunikeres med SMTP serveren. Nogle SMTP servere kræver kreditering for at kunne sende e-mail. Bemærkninger: <ul style="list-style-type: none"> • Ingen er standardindstillingen for enhed- initieret e- mail. • Enhed brugerid og enhed kodeord bliver brugt til at logge ind på SMTP serveren når "Brug enhed SMTP Kreditering" er valgt.

Menuen Sikkerhed

Diverse menu

Menupunkt	Beskrivelse
Logon-begrænsning Log in fejl 1-10 (3 forsøg) Fejl tidsramme 1-60 (5 minutter) Tidspunkt, hvor log in blev låst 1-60 (5 minutter) Timeout for panel-login 1-900 (3 sekunder) Timeout for fjern-login 1-120 (10 minutter)	Begrænser det antal gange og den tidsramme for fejlslagne log in forsøg fra printerens kontrolpanel <i>før alle</i> brugere bliver låst ude Bemærkninger: <ul style="list-style-type: none"> • "Logonfejl" angiver antallet af fejlslagne logonforsøg, før brugerne bliver låst ude. Standardindstillingen er 3 forsøg. • "Fejltidsrum" specificerer det tidsrum, under hvilket fejlslagne logonforsøg kan udføres, inden brugerne låses ude. Standardindstillingen er 5 minutter. • "Låsningstidsrum" specificerer, hvor lang tid brugerne er låst ude efter overskridelse af grænserne for logonfejl. Standardindstillingen er 5 minutter. • "Timeout for panellogon" angiver, hvor lang tid printeren forbliver i dvale på Startskærmen, før brugerne automatisk bliver logget af. Standardindstillingen er 3 sekunder. • "Timeout for fjernlogon" angiver, hvor længe et fjerninterface (f.eks. en webside) kan stå inaktiv, før brugeren automatisk logges af. Standardindstillingen er 10 minutter.

Menupunkt	Beskrivelse
Aktiver drev Aktiver Deaktiver	Aktiverer eller deaktiverer USB-porten på printerens forside

Menu for fortrolig udskrivning

Menupunkt	Beskrivelse
Maks. ugyldige PIN koder Deaktiveret 2 – 10	Begrænser det antal gange, en ugyldig PIN-kode kan indtastes Bemærkninger: <ul style="list-style-type: none"> • Standardindstillingen er Slået fra. • Dette menupunkt vises kun, hvis der er installeret en printerharddisk. • Når grænsen nås, slettes jobbene for det pågældende brugernavn og den tilhørende PIN-kode.
Jobudløb Deaktiveret 1 time 4 timer 24 timer 1 uge	Begrænser hvor længe et fortroligt job bliver på printerens, inden det slettes Bemærkninger: <ul style="list-style-type: none"> • Standardindstillingen er Slået fra. • Hvis indstillingen for job afslutning ændres mens der findes fortrolige jobs i printerens RAM eller på printerens harddisk, vil afslutningstidspunktet for disse udskiftsjob ikke blive ændret til den nye standardværdi. • Hvis printeren slukkes, vil alle fortrolige jobs der findes i printerens RAM blive slettet.

Slet disk menu

Menupunkt	Beskrivelse
Automatisk sletning En gang Flere gange	Disk sletning sletter <i>kun</i> udskriftsjob, der <i>ikke aktuelt er</i> i brug af filsystemet fra printerens harddisk. Alle permanente data på printerens harddisk bliver bevaret, så som indlæste skrifttyper, makroer, og tilbageholdte jobs. Automatisk sletning mærker al diskplads, der er blevet brugt af tidligere job og tillader ikke filsystemet at genbruge denne plads, før den er blevet godkendt. Kun automatisk disk sletning tillader brugerne at aktivere disk sletning uden at være nødt til at sætte printeren offline i lang tid. Bemærkninger: <ul style="list-style-type: none"> • Standardindstillingen er En gang. • Dette menupunkt vises kun, hvis der er installeret en printerharddisk. • Meget fortrolig information bør <i>kun</i> slettes med flere ganges sletning. • På grund af den store mængde ressourcer der kræves til automatisk sletning, kan aktivering af denne option nedsætte printerens præstationer, specielt hvis printeren kræver harddisk plads hurtigere end den kan slettes og bruges til service igen.

Menupunkt	Beskrivelse
Manuel sletning Start ikke nu Start nu	<p>Disk sletning sletter <i>kun</i> udskriftsjob, der <i>ikke aktuelt er</i> i brug af filsystemet fra printerens harddisk. Alle permanente data på printerens harddisk bliver bevaret, så som indlæste skrifttyper, makroer, og tilbageholdte jobs.</p> <p>Manuel sletning overskriver al diskplads, der har været brugt til at opbevare data fra et udskriftsjob, der er blevet behandlet. Denne type af sletning sletter <i>ikke</i> nogen information relateret til et ikke behandlet udskriftsjob.</p> <p>Bemærkninger:</p> <ul style="list-style-type: none"> • Standardindstillingen er Start ikke nu. • Dette menupunkt vises kun, hvis der er installeret en printerharddisk. • Hvis adgangskontrollen for disk sletning er aktiveret, skal brugeren med succes kunne autorisere og have det krævede autorisation for at kunne starte sletningen af disken.
Automatisk metode En gang Flere gange	<p>Disk sletning sletter <i>kun</i> udskriftsjob, der <i>ikke aktuelt er</i> i brug af filsystemet fra printerens harddisk. Alle permanente data på printerens harddisk bliver bevaret, så som indlæste skrifttyper, makroer, og tilbageholdte jobs.</p> <p>Bemærkninger:</p> <ul style="list-style-type: none"> • Standardindstillingen er En gang. • Dette menupunkt vises kun, hvis der er installeret en printerharddisk. • Meget fortrolig information bør <i>kun</i> slettes med flere ganges sletning.
Manuel metode En gang Flere gange	<p>Disk sletning sletter <i>kun</i> udskriftsjob, der <i>ikke aktuelt er</i> i brug af filsystemet fra printerens harddisk. Alle permanente data på printerens harddisk bliver bevaret, så som indlæste skrifttyper, makroer, og tilbageholdte jobs.</p> <p>Både manuel og planlagt sletning tillader filsystemet at genbruge markeret diskplads uden først at skulle slette det.</p> <p>Bemærkninger:</p> <ul style="list-style-type: none"> • Standardindstillingen er En gang. • Dette menupunkt vises kun, hvis der er installeret en printerharddisk. • Meget fortrolig information bør <i>kun</i> slettes med flere ganges sletning.
Planlagt metode En gang Flere gange	<p>Disk sletning sletter <i>kun</i> udskriftsjob, der <i>ikke aktuelt er</i> i brug af filsystemet fra printerens harddisk. Alle permanente data på printerens harddisk bliver bevaret, så som indlæste skrifttyper, makroer, og tilbageholdte jobs.</p> <p>Både manuel og planlagt sletning tillader filsystemet at genbruge markeret diskplads uden først at skulle slette det.</p> <p>Bemærkninger:</p> <ul style="list-style-type: none"> • Standardindstillingen er En gang. • Dette menupunkt vises kun, hvis der er installeret en printerharddisk. • Meget fortrolig information bør <i>kun</i> slettes med flere ganges sletning. • Planlagt sletning starter <i>uden</i> at der bliver vist en brugeradvarsel eller bekræftelse.

Menu for sikkerhedslogfil

Menupunkt	Beskrivelse
Ekspoter log	Tillader en autoriseret bruger at eksportere sikkerhedsloggen Bemærkninger: <ul style="list-style-type: none"> • For at eksportere loggen fra printerens kontrolpanel, skal der være installeret et flash-drev på printeren. • Fra den indbyggede web-server, kan loggen overføres til en computer.
Slet log Slet nu Slet ikke	Angiver om sikkerhedsloggen bliver slettet Bemærk! Fabriksindstillinger er slet nu.
Konfigurer log Aktiver sikkerhedslog Aktiver perifer systemlog Perifer systemlog facilitet Sværhedsgrad af hændelser der skal logges	Angiver om og hvordan en sikkerhedslog oprettes Bemærk! Standardindstillingen aktiverer sikkerhedslog.

Indstille dato og klokkeslæt

Menupunkt	Beskrivelse
Se dato/Tid	Lader dig se den aktuelle dato- og tidsindstilling for printeren
Indstil dato og klokkeslæt <indtast dato/tid>	Bemærk! Dato/tid indtastes i YYYY-MM-DD HH:MM format.
Tidszone <liste over tidszoner>	Bemærk! GMT er fabriksindstillingen.
Observer DST Aktiveret Deaktiveret	Bemærk! Slået til er standardindstillingen og bruger den anvendte sommertid, der er associeret med indstillingen af tidszone.
Aktiver NTP Aktiveret Deaktiveret	Aktiverer netværkstidsprotokol, som synkroniserer uret på enheder på netværket Bemærk! Slået til er standardindstillingen.

Menuen Indstillinger

Generelle indstillinger, menu

Menupunkt	Beskrivelse
Vis sprog Dansk Francais Tysk Italiensk Espanol Dansk Norsk Hollandsk Svensk Portuguêis Suomi Russisk Polsk Magyar Turkce Cesky Forenklet kinesisk Traditional Chinese Korean Japanese	Bestemmer, hvilket sprog teksten i displayet skal vises på. Bemærk! Visse sprog kan muligvis ikke vælges på nogle printere.
Kør initial opsætning Ja Nej	Instruere printeren til at køre hjælpeprogrammet til opsætning Bemærkninger: <ul style="list-style-type: none"> • Ja er standardindstillingen. • Når brugeren har afsluttet opsætningsguiden og vælger udført på skærmen vælg land, er standard nej.
Papirstørrelser US Metrik	Angiver printerens standardindstillinger for måleenhed. Standarden er bestemt af land/region valget i hjælpeprogrammet til opsætning. Bemærk! Ændring af denne indstilling ændrer også indstillingen for måleenheder i universal opsætningsmenuen og standarden for hver inputkilde i papirstørrelse/papirtype menuen.

Menupunkt	Beskrivelse
Alarmer Alarmkontrol Kasettealarm Hæftealarm Hulningsalarm	Får en alarm til at lyde, når printeren kræver handling fra brugeren Tilgængelige valg for hver alarmtype: Én gang Slået fra Kontinuerligt Bemærkninger: <ul style="list-style-type: none"> • Én gang er standardindstillingen til Alarmkontrol. Én gang udsender tre hurtige bip. • Slået fra er standardindstillingen for Kasette Alarm og Hæfte Alarm. Indstillingen slået fra betyder, at der ikke lyder en alarm. • Gentager kontinuerligt tre bip hvert 10. sekund. • Hæftealarm vises kun, når efterbehandleren er installeret. • Hulningsalarm vises kun, når efterbehandlerenheden og hulningsenheden er installeret.
Timeouts Timeout for job tilbageholdelse 5–255 sek.	Angiver det tidsrum som printeren venter på brugerintervention, før den tilbageholder jobs der kræver ressourcer, der ikke er tilgængelige, og fortsætter med at udskrive andre job fra printerkøen Bemærkninger: <ul style="list-style-type: none"> • 30 sekunder er standardindstillingen. • Dette menupunkt vises kun, hvis der er installeret en printerharddisk.
Timeouts Strømbesparer 1–240 min.	Angiver det tidsrum (i minutter), som printeren venter, efter at et job er udskrevet, før den skifter til strømsparertilstand. Bemærkninger: <ul style="list-style-type: none"> • Standardindstillingen er 30 minutter. • Lavere værdier sparer på energien, men det kan kræve længere opvarmningstider. • Vælg den laveste værdi, hvis printeren er tilsluttet samme elektriske kredsløb som rumbelysningen, eller hvis du bemærker, at belysningen i rummet blinker. • Vælg en høj værdi, hvis printeren er i brug konstant. I de fleste tilfælde gør det printeren klar til at udskrive med minimal opvarmningstid.
Timeouts Skærm-timeout 15 – 300 sek.	Angiver det tidsrum i sekunder, som printeren venter, før dens displayet går tilbage til tilstanden Klar Bemærk! 30 sekunder er standardindstillingen.
Timeouts Print timeout Deaktiveret 1–255 sek.	Angiver det tidsrum (i sekunder), som printeren venter på en meddelelse om, at jobbet er færdigudskrevet, før den annullerer den resterende del af udskriftjobbet Bemærkninger: <ul style="list-style-type: none"> • 90 sekunder er standardindstillingen. • Når tiden udløber, udskrives en eventuel delvist udskrevet side, som stadig er i printeren, hvorefter printeren kontrollerer, om der venter nye udskriftsjob. • Print Timeout er kun tilgængelig ved brug af PCL-emulering. Denne værdi har ingen indflydelse på udskriftsjob med PostScript-emulering.

Menupunkt	Beskrivelse
Timeouts Vent timeout Deaktiveret 15 – 65535 sek.	Angiver det tidsrum (i sekunder), som printeren venter på at modtage yderligere data, før den annullerer et udskriftsjob Bemærkninger: <ul style="list-style-type: none"> • 40 sekunder er standardindstillingen. • Vent timeout er kun tilgængelig, når printeren bruger PostScript-emulering. Denne værdi har ingen indflydelse på udskriftsjob med PCL- eller PPDS-emulering.
Retablering af udskrift Fortsæt automatisk Deaktiveret 5–255 sek.	Lader automatisk printeren genoptage udskrivningen i visse offlinesituationer, når problemet ikke løses inden for det angivne tidsrum Bemærk! Deaktiveret er standardindstillingen.
Retablering af udskrift Auto Genopret ved papirstop	Angiver, om printeren genudskriver fastklemte sider Bemærkninger: <ul style="list-style-type: none"> • Standardindstillingen er auto. Printer genudskriver fastklemte sider, medmindre den påkrævede hukommelse til at tilbageholde siden skal bruges til andre printeropgaver. • Slået til indstiller printeren til altid at genudskrive fastklemte sider. • Slået fra indstiller printeren til aldrig at genudskrive fastklemte sider.
Retablering af udskrift Sidebeskyttelse Slået fra Slået til	Lader printeren udskrive en side, der muligvis ikke ville blive udskrevet under normale omstændigheder Bemærkninger: <ul style="list-style-type: none"> • Standardindstillingen er slået fra. Indstillingen Slået fra udskriver en delvis side, når der ikke er tilstrækkelig hukommelse til at udskrive hele siden. • Indstillingen Slået til sætter printeren til at behandle hele siden, så hele siden udskrives.
Fabriksindstillinger Genopret ikke Genopret nu	Printerens indstillinger sættes tilbage til standardindstillingerne Bemærkninger: <ul style="list-style-type: none"> • Standardindstillingen er gendan ikke. De brugerdefinerede indstillinger bibeholdes ved indstillingen Gendan ikke. • Gendan nu gendanner alle printerens fabriksindstillinger undtagen indstillingerne i menuen netværk/port. Alle indlæste data i RAM slettes. Indlæste data, der er gemt i flash-hukommelsen eller på en printerharddisk, berøres ikke.
Brugermeddelelse Slået fra IP Address (IP-adresse) Værtsnavn Kontaktnavn Placering Konfigurationsfrit navn Brugertekst 1	Indstiller en præ-fabrikeret eller brugerdefineret tekst, der vises på displayet ved siden af KLAR Bemærkninger: <ul style="list-style-type: none"> • Standardindstillingen er Slået fra. • IP-adresse/værtsnavn er prækonfigurerede meddelelser: • Kontaktnavn, Placering, Konfigurationsfrit navn, og Brugertekst 1, er meddelelser der kan tilpasses af en systemadministrator.

Menuen Opsætning

Menupunkt	Beskrivelse
Printersprog PCL emulering PS emulering	Bestemmer printerens standardsprog Bemærkninger: <ul style="list-style-type: none"> • PCL emulering benytter en PCL fortolker til at behandle udskriftsjob. PostScript-emulering benytter en PS-fortolker til at behandle udskriftsjob. • Fabriksstandardsproget er PCL Emulation. • Indstilling af et standardprintersprog forhindrer ikke et program i at sende udskriftsjob, der bruger andre sprog.
Job der venter Aktiveret Deaktiveret	Angiver om udskriftsjob skal fjernes fra printerkøen, hvis de kræver utilgængelige printeroptioner eller brugerindstillinger. De bliver gemt i en separat printerkø, så andre job udskrives normalt. Når den manglende information/eller optioner er tilstede, vil de gemte job blive udskrevet. Bemærkninger: <ul style="list-style-type: none"> • Standardindstilling er Slået fra. • Dette menupunkt vises kun, hvis der er installeret en printerharddisk. Dette krav sikrer at gemte job ikke slettes hvis printeren mister strømmen.
Udskriftsområde Normal Hele siden	Angiver det logiske og fysiske udskriftsområde Bemærkninger: <ul style="list-style-type: none"> • Denne menu vises ikke hvis kant til kant er aktiveret i printerens opsætningsmenu. • Normal er standardindstillingen. Hvis der udskrives data uden for det udskriftsområde, som er defineret via indstillingen Normal, afskærer printeren billedet ved kanten. • Indstillingen Hele siden giver mulighed for at flytte billedet uden for det udskriftsområde, som er defineret via indstillingen Normal, hvor printeren afskærer billedet ved kanten. • Indstillingen hele siden har kun indflydelse på de sider, som udskrives ved hjælp af PCL 5e fortolkeren. Indstillingen har ikke indflydelse på de sider, som udskrives ved hjælp af PCL XL, PPDS eller PostScript fortolkeren.
Indlæs til RAM Flash Disk	Angiver lagringsdestinationen for indlæste data Bemærkninger: <ul style="list-style-type: none"> • Standardindstillingen er RAM. • Hvis indlæste data lagres i flash-hukommelse eller på en printerharddisk, lagres de permanent. De indlæste data bliver liggende i flash-hukommelsen eller på harddisken, selvom printeren slukkes. • Data lagres kun midlertidigt i RAM. • Dette menupunkt vises kun, hvis der er installeret en flash option eller en harddisk option.
Jobstatistik Aktiveret Deaktiveret	Angiver, om printeren skal gemme statistiske oplysninger om de seneste udskriftsjob på harddisken Bemærkninger: <ul style="list-style-type: none"> • Standardindstillingen er slået fra. Indstillingen Slået fra betyder, at printeren ikke gemmer jobstatistikker. • Statistikkerne indeholder oplysninger om udskriftsfejl, udskrivningstiden, jobstørrelse i byte, den påkrævede papirstørrelse og -type, det samlede antal udskrevne sider og samlede antal kopier. • Jobstatistik er kun tilgængelig, når en printerharddisk er installeret og fungerer korrekt. Harddisken må ikke være læse-/skrivebeskyttet eller skrivebeskyttet. Jobbufferstørrelsen bør ikke indstilles til 100 %. • Ændring af denne indstilling på kontrolpanelet og derefter afslutning af menuerne får printeren til at genstarte. Menuvalget opdateres.

Menupunkt	Beskrivelse
Spar ressourcer Aktiveret Deaktiveret	Angiver, hvordan printeren skal håndtere midlertidigt indlæste data, såsom fonte og makroer, der er gemt i RAM, når printeren modtager et job, som kræver mere hukommelse, end der er tilgængeligt. Bemærkninger: <ul style="list-style-type: none"> • Standardindstillingen er slået fra. Med indstillingen slået fra bevarer printeren kun indlæste data, indtil hukommelsen skal bruges. Indlæste data slettes for at kunne behandle udskriftsjob. • Indstillingen slået til bevarer de indlæste data under sprogændringer og printernulstillinger. Hvis printeren løber tør for hukommelse, vises 38 Hukommelse fuld, og indlæste data slettes ikke.
Udskriv alle ordre Alfabetisk Nyeste først Ældst først	Angiver den orden i hvilken holdte jobs og fortrolige jobs bliver udskrevet når udskriv alle er valgt Bemærkninger: <ul style="list-style-type: none"> • Alfabetisk er fabriksindstilling • Udskriftsjob vises altid i alfabetisk orden på printerens kontrolpanel.

Efterbehandling, menu

Menupunkt	Beskrivelse
Sider (dupleks) 1-sided 2-sided	Angiver, om dupleks (2-sided) udskrivning er indstillet som standard til alle udskriftsjob Bemærkninger: <ul style="list-style-type: none"> • 1-sided er standardindstillingen. • For at indstille 2-sided udskrivning fra software programmet: for Windows brugere, klik på File (Fil) > Print (Udskriv), og klik derefter på Properties (Egenskaber), Preferences (Præferencer), Options (Optioner), eller Setup (Opsætning); for Macintosh brugere, vælg File (Fil) > Print (Udskriv), og juster derefter indstillingerne fra Udskriftdialogboksen og pop-up menuerne.
Dupleksindbinding Lang kant Short Edge (Kort kant)	Angiver den måde, dupleksudskrevne sider bindes på, og hvordan udskrivning på arkets bagside vender i forhold til udskrivningen på forsiden. Bemærkninger: <ul style="list-style-type: none"> • Lang kant er standardindstillingen. • Lang kant angiver, at indbindingen skal være i venstre kant på stående sider og i øverste kant på liggende sider. • Short Edge (Kort kant) angiver, at indbindingen skal være i den øverste kant på stående sider og i venstre kant på liggende sider.
Copies (Kopier) 1-999	Angiver et standardantal for kopier til hvert udskriftsjob Bemærk! 1 er standardindstillingen.
Tomme sider Do Not Print (Udskriv ikke) Print (Udskrivning)	Angiver, om der skal indsættes tomme sider i et udskriftsjob Bemærk! Standardindstillingen er Do Not Print (Udskriv ikke).
Sorter Til (1,2,1,2,1,2) Fra (1,1,1,2,2,2)	Holder siderne i et udskriftsjob stakket i rækkefølge, når der udskrives flere kopier Bemærkninger: <ul style="list-style-type: none"> • Standardindstillingen er On (Aktiveret). • Aktiveret stakker udskriftsjobbet i rækkefølge. • Begge indstillinger udskriver hele udskriftjobbet det antal gange, der er angivet i menuen Kopier.

Menupunkt	Beskrivelse
Skillesider Ingen Between Copies (Mellem kopier) Mellem job Mellem sider	Angiver, om der skal indsættes en blank skilleside Bemærkninger: <ul style="list-style-type: none"> • Standardindstillingen er Ingen. • Indstillingen mellem kopier indsætter en tom side mellem hver kopi af udskriftsjobbet, hvis sortering er angivet til slået til. Hvis Sortering er sat til deaktiveret, indsættes en tom side mellem hvert sæt af udskrevne sider såsom efter alle sider 1, alle sider 2 osv. • Mellem job indsætter en tom side mellem udskriftsjobbene. • Mellem sider indsætter en tom side mellem hver af udskriftsjobbets sider. Dette er en nyttig funktion, når du udskriver transparente, eller hvis du ønsker at indsætte tomme sider i et dokument til noter.
Skillesidekilde Skuffe <x> Manuel arkføder	Angiver papirkilden til skillesider Bemærkninger: <ul style="list-style-type: none"> • Skuffe 1 (standardskuffe) er standardindstillingen. • I menuen papir skal konfigurere MP være indstillet til kassette, for at MP arkføderen vises som en menuindstilling.
N-op (sider-side) Slået fra 2-Op 3-Op 4-Op 6-Op 9-Op 12-Op 16 - Op	Angiver, at flere sidebilleder skal udskrives på samme side af et stykke papir Bemærkninger: <ul style="list-style-type: none"> • Standardindstillingen er Slået fra. • Antallet angiver det antal sidebilleder, der udskrives pr. side.
N-op orden Horizontal Modsat vandret Reverse Vertical (Omvendt, lodret) Lodret	Specificerer antallet af flersidet- sidebilleder når der bruges N-op (sider-side) Bemærkninger: <ul style="list-style-type: none"> • Vandret er standardindstillingen. • Placeringen afhænger af antallet af billeder, og om billederne har retningen stående eller liggende.
Orientering Auto Liggende Stående	Fastlægger papirretningen for et flersidet ark Bemærk! Standardindstillingen er auto. Printeren vælger mellem stående og liggende.
N-op kant Ingen Udfyldt	Udskriver ikke en ramme om hvert sidebillede når der bruges N- op (sider- side) Bemærk! Standardindstillingen er Ingen.
Hæftejob Slået fra Auto Front (Forside) Tilbage- Dual (Dobbelt)	Specificerer om udskriftsjob hæftes. Bemærkninger: <ul style="list-style-type: none"> • Standardindstillingen er slået fra. Udskriftsjob hæftes ikke. • Konvolutter hæftes ikke.

Menupunkt	Beskrivelse
Hole Punch (Hulning) Slået fra Slået til	Angiver, om et udskriftsjob skal huller. Bemærkninger: <ul style="list-style-type: none"> • Dette menupunkt er kun tilgængeligt, hvis der er installeret en efterbehandler med hulslag. • Standardindstillingen er slået fra. Der laves ikke huller i udskriftsjob.
Hole Punch Mode (Hulningstilstand) 2, 3 2, 4	Angiver antal huller i udskriftsjob Bemærkninger: <ul style="list-style-type: none"> • Dette menupunkt er kun tilgængeligt, hvis der er installeret en efterbehandler med hulslag. • Værdierne 2 og 3 vises kun, hvis et installeret hulslag til 3 huller også kan bruges til 2 huller. • Hulslaget til 3 huller giver brugeren mulighed for at vælge mellem 2 eller 3 huller. • Hulslaget til 4 huller giver brugeren mulighed for at vælge mellem 2 eller 4 huller.
Forskudte sider Ingen Between Copies (Mellem kopier) Mellem job	Stakker kopier eller udskriftsjob i stakke i en udskriftsbakke Bemærkninger: <ul style="list-style-type: none"> • Standardindstillingen er Ingen. Ingen af siderne i udskriftsjobbet forskydes. • Mellem kopier forskyder hver kopi af et udskriftsjob. • Mellem job forskyder hvert udskrivningsjob.

Menuen Kvalitet

Menupunkt	Beskrivelse
Udskr.opløsning 300 dpi 600 dpi 1200 dpi 1200 Image Q 2400 Image Q	Angiver udskriftens opløsning Bemærk! Standardindstillingen er 600 dpi. Standardindstillingen for printerdriver er 1200 IQ.
Pixel-booster Deaktiveret Skrifttyper Vandret Lodret Begge retninger	Forbedrer kvaliteten af små skrifttyper og grafikker Bemærkninger: <ul style="list-style-type: none"> • Standardindstillingen er Slået fra. • Skrifttyper anvendes kun op tekst. • Horisontalt gør vandrette tekstlinjer og billeder mørkere. • Vertikalt gør lodrette tekstlinjer og billeder mørkere. • Begge retninger gør lodrette og vandrette tekstlinjer og billeder mørkere.
Tonersvært.n.gr. 1–10	Gør udskriften lysere eller mørkere Bemærkninger: <ul style="list-style-type: none"> • 8 er standardindstillingen. • Det er tonerbesparende at vælge et lavere tal.

Menupunkt	Beskrivelse
Forbedre fine linjer Aktiveret Deaktiveret	Aktiverer en udskrivningstilstand, som foretrækkes til fine linjer til f.eks. arkitekttegninger, kort, elektriske kredsløb og rutediagrammer Bemærkninger: <ul style="list-style-type: none"> • Standardindstillingen er Slået fra. • Du angiver Forbedre fine linjer vha. den indbyggede webserver ved at indtaste netværksprinterens IP-adresse i et browservindue.
Korrektion af Grå Automatisk Deaktiveret	Juster gråtoneværdien for udskrevne objekter Bemærk! Standardindstillingen er Auto.
Lysstyrke -6 til +6	Gør udskriften lysere eller mørkere for at spare på toneren. Bemærkninger: <ul style="list-style-type: none"> • 0 er standardindstillingen. • En negativ værdi vil gøre tekst, billeder og grafikker mørkere. A positive værdier vil gøre dem lysere og sparer toner.
Kontrast 0 – 5	Justerer forskelsniveauet mellem de forskellige gråtoner i det printede output Bemærkninger: <ul style="list-style-type: none"> • 0 er standardindstillingen. • En højere indstilling viser mere forskel mellem gråtonerne.

Menuen Værktøj

Menupunkt	Beskrivelse
Fjern tilbageholdte job Fortroligt Tilbageholdte Ikke gendannet Alle	Fjerner fortrolige og tilbageholdte job fra printerens harddisk. Bemærkninger: <ul style="list-style-type: none"> • Valg af indstilling påvirker kun de job, der ligger i printerens. Bogmærker, job i USB-flashhukommelsesenheder og andre typer tilbageholdte job berøres ikke. • Valg af ikke gendannet fjerner alle udskrivningsjob og tilbageholdte job, der <i>ikke</i> blev gendannet på disken.
Formater flashkort Ja Nej	Formaterer flashhukommelsen. Flashhukommelse refererer til den hukommelse, der tilføjes ved at installere et flashhukommelsesoptionskort i printerens. Advarsel! Potentiel skade: Du må ikke slukke printerens under formatering af flashhukommelsen. Bemærkninger: <ul style="list-style-type: none"> • Der skal være installeret et flashhukommelsesoptionskort korrekt i printerens, før denne menu er tilgængelig. Flashhukommelsesoptionen kan ikke læses/skrivebeskyttes eller skrivebeskyttes. • Hvis du vælger Ja, slettes alle de data, der er gemt i flashhukommelsen. • Nej annullerer anmodningen om formatering.
Slet indlæste data på disk Slet nu Slet ikke	Fjerner indlæste data fra printerens harddisk, inklusive tilbageholdte jobs, buffer jobs, og parkerede jobs. Jobstatistikken bliver ikke påvirket. Bemærk! Slet nu er standardindstillingen.

Menupunkt	Beskrivelse
Jobstatistikoversigt Udskriv Ryd	Udskriver en liste over alle gemte jobstatistikker eller sletter oplysningerne fra printerens harddisk Bemærkninger: <ul style="list-style-type: none"> • Der skal være installeret en printerharddisk korrekt i printerens, før denne menu er tilgængelig. • Valg af Udskriv udskriver en liste over statistikker. • Ryd sletter alle jobstatistikker, der er gemt på printerens harddisk. • Ryd vises ikke, hvis jobstatistik er indstillet til MarkTrack™ ved brug af NPA.
Hexudskrivning Aktiver	Hjælper med at isolere kilden til et problem med et udskriftsjob. Bemærkninger: <ul style="list-style-type: none"> • Når Aktiver er valgt, bliver alle data, der er sendt til printerens, udskrevet med hexadecimal- og tegnrepræsentation, og kontrolkoder udføres ikke. • Du kan afslutte hexudskrivning ved at slukke eller nulstille printerens.
Dækningsberegner Deaktiveret Aktiveret	Viser et overslag over den procentvise dækning af sort på en side. Overslaget bliver udskrevet på en separat side ved slutningen af hvert udskriftsjob. Bemærk! Standardindstillingen er slået fra.
LCD-kontrast 1–10	Justerer displayets kontrastbelysning Bemærkninger: <ul style="list-style-type: none"> • 5 er standardindstillingen. • En højere indstilling gør, at displayet virker lysere. • En lavere indstilling gør, at displayet virker mørkere.
LCD-lysstyrke 1–10	Justerer lysstyrken i baggrundsløst på displayet Bemærkninger: <ul style="list-style-type: none"> • 5 er standardindstillingen. • En højere indstilling gør, at displayet virker lysere. • En lavere indstilling gør, at displayet virker mørkere.

XPS-menu

Menupunkt	Beskrivelse
Udskriv fejlsider Deaktiveret Aktiveret	Udskriver en side, der indeholder information om fejl, inklusive XML markup fejl Bemærk! Standardindstillingen er slået fra.

Menuen PDF

Menupunkt	Beskrivelse
Skaler til papir Ja Nej	Skaler sideindhold til den valgte papirstørrelse Bemærk! Nej er standardindstillingen.

Menupunkt	Beskrivelse
Anmærkninger Udskriv ikke Printer	Udskriver anmærkninger i en PDF Bemærk! Standardindstillingen er Udskriv ikke.

Menuen PostScript

Menupunkt	Beskrivelse
Udskriv PS-fejl Slået til Slået fra	Udskriver en side, der indeholder PostScript-fejl Bemærk! Standardindstillingen er Deaktiveret.
Fontprioritering Resident Flash/Disk	Opretter fontsøgerækkefølgen Bemærkninger: <ul style="list-style-type: none"> • Deaktiveret er standardindstillingen. • Der skal være installeret et formateret hukommelsesoptionskort eller en printerharddisk korrekt i printeren, før denne menu er tilgængelig. • Flashhukommelsesoptionen eller printerharddisken kan ikke læse/skrivebeskyttes, skrivebeskyttes eller adgangskodebeskyttes. • Jobbufferstørrelsen må ikke være indstillet til 100%.

Menuen PCL emulering

Menupunkt	Beskrivelse
Skrifttypekilde Resident Disk Indlæste Flash Alle	Angiver det fontsæt, der benyttes under menupunktet Fontnavn Bemærkninger: <ul style="list-style-type: none"> • Indlæst er standardindstillingen. Viser det skrifttypesæt, der er indlæst i printerens RAM. • Flash- og diskindstillinger viser alle de fonte, der er indeholdt i denne option. • Flash- og diskoptionen skal være korrekt formateret og kan ikke læses/skrivebeskyttes, skrivebeskyttes eller adgangskodebeskyttes. • Indlæs viser alle de fonte, der er indlæst i printerens RAM. • Alle viser alle tilgængelige fonte for enhver option.
Skrifttypenavn <liste med tilgængelige skrifttyper>	Identificerer en bestemt font og den option, hvor den lagres Bemærkninger: <ul style="list-style-type: none"> • Standardindstillingen er Courier 10. • Forkortelsen for fontkilden er R for resident, F for flash, K for disk og D for indlæs.

Menupunkt	Beskrivelse
Symbolsæt 10U PC-8 12U PC-850	Angiver symbolsættet for hvert fontnavn Bemærkninger: <ul style="list-style-type: none"> • 10U PC-8 er standardindstillingen i USA. • 12U PC-850 er den internationale standardindstilling. • Et symbolsæt er et sæt alfabetiske og numeriske tegn, tegnsætningstegn og symboler. Symbolsæt understøtter de forskellige krav for sprog eller bestemte anvendelser, f.eks. matematiske symboler til videnskabelig tekst. Kun understøttede symbolsæt vises.
PCL-emuleringsindstillinger Punktstørrelse 1,00–1008.00	Ændrer punktstørrelsen for skalerbare typografiske fonte Bemærkninger: <ul style="list-style-type: none"> • 12 er standardindstillingen. • Punktstørrelse refererer til højden på tegnene i skrifttypen. Et punkt svarer ca. til 1/72 tomme. • Punktstørrelser kan ændres i intervaller på 0,25 punkter
PCL-emuleringsindstillinger Tegnbredde 0,08–100	Angiver tegnbredde for skalerbare fonte med fast tegnbredde Bemærkninger: <ul style="list-style-type: none"> • 10 er standardindstillingen. • Tegnbredde refererer til antallet af tegn med faste mellemrum pr. tomme (cpi). • Punktstørrelser kan ændres i intervaller på 0,01 cpi • Tegnbredden vises for ikke-skalerbare skrifttyper med fast tegnbredde, men den kan ikke ændres.
PCL-emuleringsindstillinger Orientering Stående Liggende	Angiver tekst- og grafikretning på siden Bemærkninger: <ul style="list-style-type: none"> • Standardindstillingen er stående. • Stående udskriver tekst og grafik parallelt med papirets korte kant. • Liggende udskriver tekst og grafik parallelt med papirets lange kant.
PCL-emuleringsindstillinger Linjer pr. side 1 – 255	Bestemmer antallet af linjer, der udskrives på hver side. Bemærkninger: <ul style="list-style-type: none"> • 64 er USA standardindstilling. 68 er den internationale standardindstilling. • Printeren indstiller afstanden mellem linjerne på basis af menupunkterne linjer pr. side, papirstørrelse og papirretning. Vælg den korrekte papirstørrelse og -retning, før du ændrer indstillingen linjer pr. side.
PCL-emuleringsindstillinger A4-bredde 198 mm 203 mm	Indstiller printeren til udskrifter på A4-papir Bemærkninger: <ul style="list-style-type: none"> • 198 mm er standardindstillingen. • Indstillingen 203-mm angiver bredden af siden, så der kan udskrives 80 10-pitch-tegn.
PCL-emuleringsindstillinger Auto CR efter LF Aktiveret Deaktiveret	Angiver, om printeren automatisk udfører en vognretur efter en linjeskiftkommando Bemærk! Standardindstillingen er slået fra.

Menupunkt	Beskrivelse
PCL-emuleringsindstillinger Auto LF efter CR Aktiveret Deaktiveret	Angiver, om printeren automatisk udfører et linjeskift efter en vognreturkommando Bemærk! Standardindstillingen er slået fra.
Nyt nummer til skuffe Tildel MP-arkføder Deaktiveret Ingen 0–199 Tildel skuffe <x> Deaktiveret Ingen 0–199 Tildel manuelt papir Deaktiveret Ingen 0–199 Tildel man. konv. Deaktiveret Ingen 0–199	Konfigurerer printeren til at kunne arbejde med printersoftware eller programmer, der bruger andre kildetildelinger til skuffer og arkfødere Bemærkninger: <ul style="list-style-type: none"> • Standardindstillingen er slået fra. • Ingen kan ikke vælges. Det vises kun, når det vælges af PCL 5-fortolkeren. • Ingen ignorerer kommandoen til valg af papirindføring. • 0–199 lader dig angive en personlig indstilling.
Nyt nummer til skuffe Vis fabriksinds. MPF-standard = 8 T1-standard = 1 T2-standard = 4 T3-standard = 5 T4-standard = 20 T5-standard = 21 Konvol.std. = 6 MPapirstandard = 2 Man.konv.std = 3	Viser den standardindstilling, der er tilknyttet hver skuffe og arkføder, selv om den ikke er installeret
Nyt nummer til skuffe Gendan standarder Ja Nej	Gendanner standardindstillinger for alle skuffer og arkfødere

Menuen HTML

Menupunkt		Beskrivelse
Skrifttypenavn Albertus MT Antique Olive Apple Chancery Arial MT Avant Garde Bodoni Bookman Chicago Clarendon Cooper Black Copperplate Coronet Courier Eurostile Garamond Geneva Gill Sans Goudy Helvetica Hoefler Text	Intl CG Times Intl Courier Intl Univers Joanna MT Letter Gothic Lubalin Gothic Marigold MonaLisa Recut Monaco New CenturySbk New York Optima Oxford Palatino StempelGaramond Taffy Times TimesNewRoman Univers Zapf Chancery	Angiver standardfontstørrelsen for HTML-dokumenter Bemærkninger: <ul style="list-style-type: none"> • Fonten Times vil blive brugt i HTML-dokumenter, hvori der ikke er angivet en font. • De følgende skrifttyper vises kun, hvis det tilhørende DBCS skrifttypekort er installeret: HG-GothicB, MSung-Light, MD_DotumChe, og MingMT-Light.

Menupunkt	Beskrivelse
Fontstørrelse 1–255 pt	Angiver standardfontstørrelsen for HTML-dokumenter Bemærkninger: <ul style="list-style-type: none"> • 12 pt er standardindstillingen. • Skrifttypestørrelsen kan justeres i intervaller à 1-punkt.
Skaler 1 – 400%	Skalerer standardfontstørrelsen for HTML-dokumenter Bemærkninger: <ul style="list-style-type: none"> • 100% er standardindstillingen. • Skalering kan justeres i intervaller på 1%.
Orientering Stående Liggende	Angiver retningen for HTML-dokumenter Bemærk! Standardindstillingen er stående.
Margenstørrelse 8–255 mm	Angiver sidemargen for HTML-dokumenter Bemærkninger: <ul style="list-style-type: none"> • 19 mm er standardindstillingen. • Margenstørrelse kan ændres i intervaller på 1 mm.

Menupunkt	Beskrivelse
Baggrunde Udskriv ikke Udskriv	Angiver, om baggrunde skal udskrives på HTML-dokumenter Bemærk! Udskriv er standardindstillingen.

Menuen Billede

Menupunkt	Beskrivelse
Autotilpas Slået til Slået fra	Vælger en optimal papirstørrelse, skalering og retning Bemærkninger: <ul style="list-style-type: none"> • Slået til er standardindstillingen. • Indstillingen Aktiveret tilsidesætter indstillingerne for skalering og retning for enkelte billeder.
Inverter Slået til Slået fra	Inverterer bi-tonale monokrombilleder Bemærkninger: <ul style="list-style-type: none"> • Standardindstillingen er Slået fra. • Skriftypestørrelsen kan justeres i intervaller à 1-punkt. • Denne indstilling gælder ikke for GIF- eller JPEG-billeder.
Skalering Forankres øverst til v. Tilpas Forankres i centrum Tilpas i højden/bredden Tilpas i højden Tilpas i bredden	Skalering billedet, så det passer til den valgte papirstørrelse Bemærkninger: <ul style="list-style-type: none"> • Standardindstillingen er Tilpas. • Når Autotilpas er angivet til Aktiveret, indstilles skaleringen automatisk til Tilpas.
Retning Stående Liggende Omvendt stående Omvendt liggende	Angiver papirretningen Bemærk! Nej er standardindstillingen.

Flash Drive-menu

Menupunkt	Beskrivelse
Copies (Kopier) 1-999	Angiver et standardantal for kopier til hvert udskriftsjob Bemærk! 1 er standardindstillingen.
Papirkilde Skuffe <x> MP-arkføder Manuel papir Manuel konv	Indstiller standardpapirkilde til alle udskriftsjob Bemærk! Skuffe 1 (standardskuffe) er standardindstillingen.

Menupunkt	Beskrivelse
Sorter Fra (1,1,1,2,2,2) Til (1,2,1,2,1,2)	Holder siderne i et udskriftsjob stakket i rækkefølge, når der udskrives flere kopier Bemærk! Standardindstillingen er On (Aktiveret).
Sider (dupleks) 2-sidet 1-sided	Angiver, om et job udskrives på den ene side, eller begge sider af papiret. Bemærk! Standardindstillingen er enkelt-sided.
Hæftning Slået fra Auto Front (Forside) Tilbage- Dual (Dobbelt)	Specificerer om udskriftsjob hæftes. Bemærk! Standardindstillingen er Slået fra.
Hole Punch (Hulning) Slået fra Slået til	Angiver, om et udskriftsjob skal hules. Bemærkninger: <ul style="list-style-type: none"> • Dette menupunkt er kun tilgængeligt, hvis der er installeret en efterbehandler med hulslag. • Standardindstillingen er Slået fra.
Hole Punch Mode (Hulningstilstand) 2, 3 2, 4	Angiver antal huller i udskriftsjob Bemærkninger: <ul style="list-style-type: none"> • Dette menupunkt er kun tilgængeligt, hvis der er installeret en efterbehandler med hulslag. • Værdierne 2 og 3 vises kun, hvis et installeret hulslag til 3 huller også kan bruges til 2 huller. Standardindstillingen er 3 huller. • Værdierne 2 og 4 vises kun, hvis et installeret hulslag til 4 huller også kan bruges til 2 huller. Standardindstillingen er 4. • Hulslaget til 3 huller giver brugeren mulighed for at vælge mellem 2 eller 3 huller. • Hulslaget til 4 huller giver brugeren mulighed for at vælge mellem 2 eller 4 huller.
Dupleksindbinding Lang kant Short Edge (Kort kant)	Angiver den måde, dupleksudskrevne sider bindes på, og hvordan udskrivning på arkets bagside vender i forhold til udskrivningen på forsiden. Bemærkninger: <ul style="list-style-type: none"> • Lang kant er standardindstillingen. • Lang kant angiver, at indbindingen skal være i venstre kant på stående sider og i øverste kant på liggende sider. • Short Edge (Kort kant) angiver, at indbindingen skal være i den øverste kant på stående sider og i venstre kant på liggende sider.
Orientering Auto Lang kant Short Edge (Kort kant)	Fastlægger papirretningen for et flersidet ark Bemærkninger: <ul style="list-style-type: none"> • Standardindstillingen er auto. Printereren vælger mellem stående og liggende. • Lang kant bruger liggende. • Kort kant bruger stående.

Menupunkt	Beskrivelse
N-op (sider-side) Slået fra 2-Op 3-Op 4-Op 6-Op 9-Op 12-Op 16 - Op	Angiver, at flere sidebilleder skal udskrives på samme side af et stykke papir Bemærkninger: <ul style="list-style-type: none"> • Standardindstillingen er Slået fra. • Antallet angiver det antal sidebilleder, der udskrives pr. side.
N-op kant Ingen Udfyldt	Udskrives en ramme om hvert sidebillede, når der bruges N- op (sider- side) Bemærk! Standardindstillingen er Ingen.
N-op orden Horizontal Modsat vandret Reverse Vertical (Omvendt, lodret) Lodret	Specificerer antallet af flersidet- sidebilleder, når der bruges N-op (sider/side) Bemærkninger: <ul style="list-style-type: none"> • Vandret er standardindstillingen. • Placeringen afhænger af antallet af billeder, og om billederne har retningen stående eller liggende.
Skillesider Ingen Between Copies (Mellem kopier) Mellem job Mellem sider	Angiver, om der skal indsættes en blank skilleside Bemærkninger: <ul style="list-style-type: none"> • Standardindstillingen er Ingen. • Indstillingen mellem kopier indsætter en tom side mellem hver kopi af udskriftsjobbet, hvis sortering er angivet til slået til. Hvis sortering er deaktiveret, indsættes en tom side mellem hvert sæt af udskrevne sider alle sider 1, alle sider 2 osv. • Mellem job indsætter en tom side mellem udskriftsjobbene. • Mellem sider indsætter en tom side mellem hver af udskriftsjobbets sider. Dette er en nyttig funktion, når du udskrives transparente, eller hvis du ønsker at indsætte tomme sider i et dokument til noter.
Skillesidekilde Skuffe <x> Manuel arkføder	Angiver papirkilden til skillesider Bemærkninger: <ul style="list-style-type: none"> • Skuffe 1 (standardskuffe) er standardindstillingen. • I menuen papir skal konfigurere MP være indstillet til kassette, for at MP arkføderen vises som en menuindstilling.
Tomme sider Do Not Print (Udskriv ikke) Print (Udskrivning)	Angiver, om der skal indsættes tomme sider i et udskriftsjob Bemærk! Standardindstillingen er Do Not Print (Udskriv ikke).
Forskudte sider Ingen Between Copies (Mellem kopier) Mellem job	Stakker kopier eller udskriftsjob i stakke i en udskriftsbakke Bemærkninger: <ul style="list-style-type: none"> • Standardindstillingen er Ingen. • Mellem kopier forskyder hver kopi af et udskriftsjob. • Mellem job forskyder hvert udskrivningsjob.

Hjælp, menu

Menuen Hjælp består af en række hjælpesider, der gemmes i printeren som PDF-filer. De indeholder praktiske oplysninger om brug af printeren og udførelse af udskrivningsopgaver.

Oversættelser på engelsk, fransk, tysk og spansk findes i printeren. Oversættelser på andre sprog findes på cd'en *Software og dokumentation*.

Menupunkt	Beskrivelse
Udskriv alt	Udskriver alle vejledninger
Udskriftskvalitet	Indeholder oplysninger om, hvordan problemer med udskriftskvaliteten løses
Udskrivningsvejledning	Indeholder oplysninger om ilægning af papir og andre specialmedier
Medievejledning	Indeholder en liste over de understøttede papirstørrelser for bakker, skuffer og arkfødere
Udskriftsfejl	Indeholder oplysninger om, hvordan udskriftsfejl løses
Menuoversigt	Indeholder en liste over kontrolpanelets menuer og indstillinger på printeren
Informationsvejledning	Indeholder informationer om, hvor der findes yderligere oplysninger
Tilslutningsvejledning	Indeholder oplysninger om, hvordan du tilslutter printeren som en lokal printer (USB) eller en netværksprinter
Flyttevejledning	Giver oplysninger om, hvordan printeren flyttes på en sikker måde
Vejl. til forbrugsstoffer	Indeholder de varenumre, som skal bruges ved bestilling af forbrugsstoffer.

Vedligeholdelse af printeren

Rengøring af printerens yderside

- 1 Kontroller, at printeren er slukket, og at stikket er trukket ud af stikkontakten.



FORSIGTIG! RISIKO FOR ELEKTRISK STØD: For at undgå risiko for elektrisk stød skal du tage netledningen ud af stikkontakten på væggen og frakoble alle kabler fra printeren, før du fortsætter.

- 2 Fjern papirstakken fra standardudskriftsbakken.
- 3 Rengør scannerens glasplade med en ren, fnug-fri klud, fugtet med vand.

Advarsel! Potentiel skade: Undlad at bruge rengørings- eller rensmidler, da de kan beskadige printerens finish.

- 4 Rengør kun printerens yderside, og sørg for at inkludere standardudskriftsbakken.

Advarsel! Potentiel skade: Hvis du bruger en fugtig klud til at rengøre printerens inderside, kan det beskadige printeren.

- 5 Sørg for, at papirstøtterne og standardudskriftsbakken er tør, inden du starter et nyt udskriftsjob.

Opbevaring af forbrugsstoffer

Vælg et køligt, rent opbevaringssted til forbrugsstofferne til printeren. Opbevar forbrugsstoffer med den rigtige side op i originalemballagen, indtil de skal bruges.

Forbrugsstofferne må ikke udsættes for:

- Direkte sollys
- Temperaturer over 35° C
- Høj luftfugtighed over 80%
- Saltmættet luft
- Ætsende luftarter
- Meget støv

Spare på forbrugsstoffer



I kontrolpanelet kan du ændre bestemte indstillinger til at hjælpe dig med at spare på toner og papir. For mere information, se "Forsynings menu," "Kvalitets menu," og "Afslutter menu."

Hvis du skal udskrive flere kopier, kan du spare på forbrugsstofferne ved først at udskrive en enkelt kopi og kontrollere, at den er korrekt, før du udskriver de resterende kopier.

Kontrol af status for forbrugsstoffer

Der vises en meddelelse på displayet, når et forbrugsstof skal udskiftes, eller når der skal udføres vedligeholdelse.

Kontrol af status for forbrugsstoffer fra kontrolpanelet

- 1 Kontroller, at printeren er tændt, og at **Klar** vises.
- 2 Fra printerens kontrolpanel skal du trykke på pil op eller pil ned, indtil **✓Status/Forbrugsstoffer** vises, og derefter trykke på .
- 3 Tryk på pil op eller pil ned, indtil **✓Se forbrugsstoffer** vises, og tryk derefter på . Status for hvert forbrugsstof vises.

Kontrol af status for forbrugsstoffer fra en netværkscomputer

Bemærk! Computeren skal være tilsluttet det samme netværk som printeren.

- 1 Indtast printerens IP adresse i adressefeltet på din Web browser.
Bemærk! Hvis du ikke kender IP adressen på printeren, print en netværkskonfigurationsside og lokaliser IP adressen i TCP/IP afsnittet.
- 2 Klik på **Device Status (Enhedsstatus)**. Siden for enhedsstatus vises, visende et sammendrag af forsyningsniveauerne.

Bestilling af forbrugsstoffer

Hvis du skal bestille dele og forbrugsstoffer i USA, skal du kontakte Lexmark på 1-800-539-6275 for at få oplysninger om autoriserede Lexmark-forhandlere i dit område. I andre lande eller områder kan du besøge Lexmarks websted på adressen www.lexmark.com eller kontakte den forhandler, som du har købt printeren af.

Bemærk! Alle beregninger af forbrug af forbrugsstoffer til printeren forudsætter udskrift på almindeligt Letter eller A4 papir.

Varenumre

Varenavn	Varenummer	Til printer
Tonerkassette	W850H21G	W850
Fotofremkaldersæt	W850H22G	W850
Vedligeholdelsessæt (svagstrøm)	40X0956	W850
Vedligeholdelsessæt (højspænding)	40X0957	W850
Vedligeholdelsessæt (100 volt)	40X0958	W850
Hæftekassette	25A0013	W850

Bestilling af en tonerpatron

Når displayet viser **88 Kasette snart tom**, skal du bestille en ny tonerpatron.

Når displayet viser **88 Replace Cartridge**, skal du udskifte patronen.

Anslået ydelse for patron er baseret på standarden ISO/IEC 19798 (med ca. 5 % dækning pr. farve). Meget lav udskriftsdækning (mindre end 1,25 % for en farve) i længere perioder, kan have en negativ effekt på den faktiske rækkevidde for den pågældende farve, og det kan beskadige patrondele, inden toneren er opbrugt.

Bestilling af et fotokonduktorsæt

Når displayet viser **84 Udskift fotokonduktor** eller **84 fotokonduktor lav**, skal du bestille et nyt fotokonduktorsæt.

Bestilling af et vedligeholdelsessæt

Når displayet viser **80 Behov for rutine vedligeholdelse**, skal du bestille et vedligeholdelsessæt. Vedligeholdelsessættet indeholder alle de ting, der er nødvendige for at skifte indføringsruller, overførselsrulle og fuser.

Bemærk! Brugen af bestemte typer papir eller specialmedier kan kræve en hyppigere udskiftning af vedligeholdelsessættet. Indføringsruller, overførselsrulle og fuser kan også bestilles enkeltvis og udskiftes efter behov.

Bestilling af hæftekassetter

Når meddelelsen **Hæfteklammer få** eller **Hæfteklammer tom** vises, skal du bestille den angivne hæftekassette.

Se illustrationerne på hæfteenhedens adgangspanel for at få flere oplysninger.

Varenavn	Varenummer
Pakke med 3 hæftekassetter	25A0013

Udskiftning af forbrugsstoffer

Udskiftning af tonerkassetten

Når meddelelsen **88 Tonerkassette lav, 88.yy Udskift tonerkassette** eller **88 Udskift tonerkassette for at fortsætte** vises, eller når udskriften bliver svag:

- 1 Sluk for printeren.
- 2 Åbn frontpanelet.

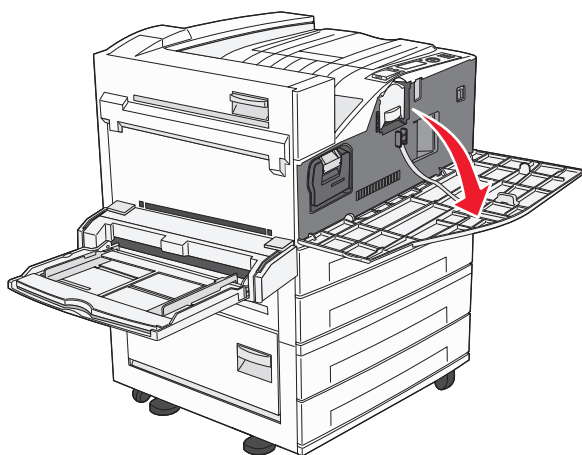

- 3 Tag fat i tonerkassetten håndtag, og træk tonerkassetten ud.

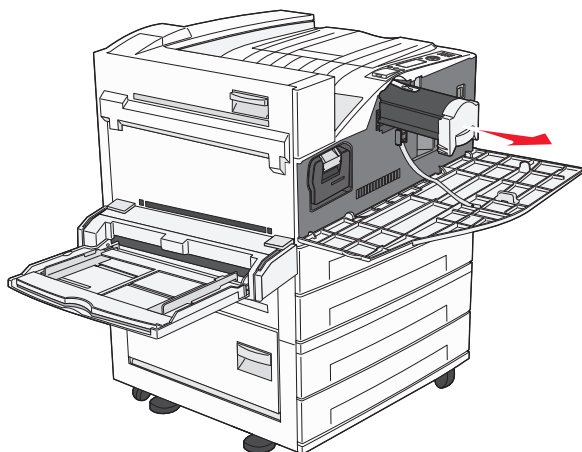

- 4 Pak den nye tonerkassette ud.

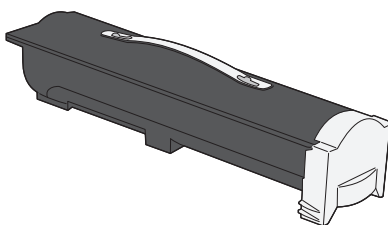

Advarsel! Potentiel skade: Lad ikke tonerkassetteenheden blive udsat for direkte lys i en længere periode, når du udskifter tonerkassetten. Længere tids udsættelse for lys kan medføre problemer med udskriftskvalitet.

5 Ryst kassetten fra side til side flere gange for at fordele toneren.

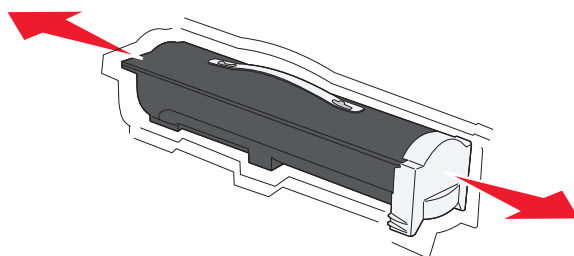

6 Indsæt en ny kassette i printeren. Skub tonerkassetten så lang ind som den kan komme. Kassetten *klikker* på plads, når den er korrekt installeret.

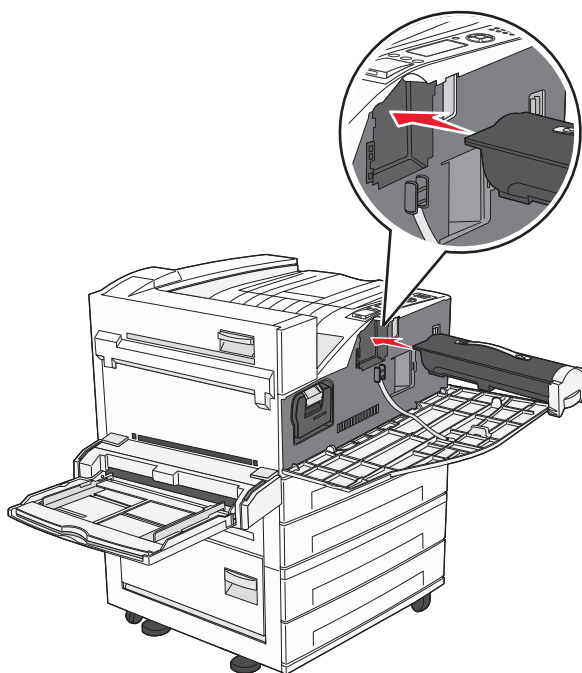

7 Luk frontpanelet.

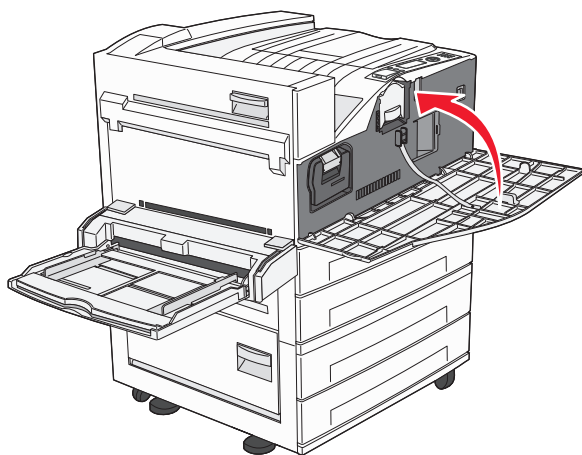

Udskiftning af fotokonduktor

Du kan bedømme, hvor fuld fotokonduktoren cirka er ved at udskrive konfigurationsarket med printerindstillinger. Det hjælper dig med at beslutte, hvornår du kan få brug for at bestille en ny beholdning.

For at sikre udskriftskvaliteten og undgå at beskadige printeren stopper printeren med at fungere, efter fotokonduktorsættet har nået et maksimum på 60.000 sider. Printeren giver dig automatisk besked, før fotokonduktoren når dette punkt.

Når meddelelsen **84 Udskift fotokonduktor** eller **84 Fotokonduktor lav** vises, skal du omgående bestille en ny fotokonduktor. Mens printeren kan fortsætte med at fungere, efter at fotokonduktoren har nået sin officielle slutlevetid, nedsættes udskrivingskvaliteten væsentlig.

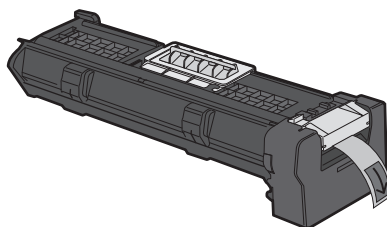

Udskiftning af fotokonduktoren:

- 1 Sluk for printeren.
- 2 Åbn frontpanelet.

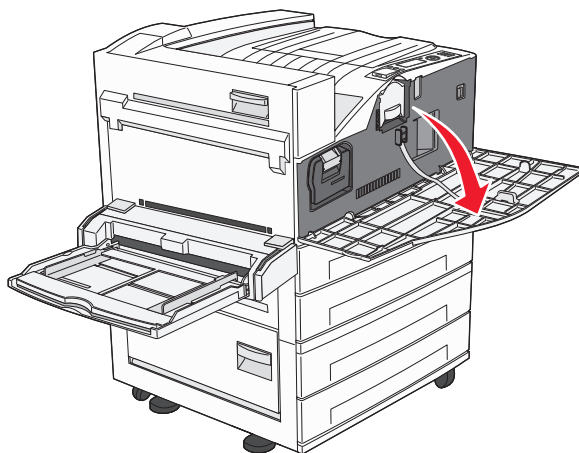

Bemærk! Fotokonduktoren kan ikke trækkes ud, hvis sidepanel A er lukket.

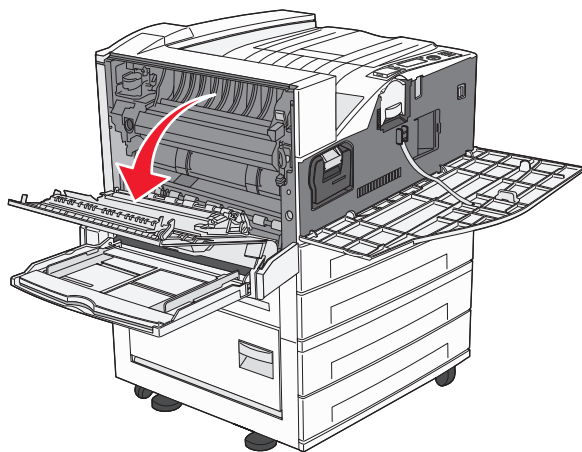
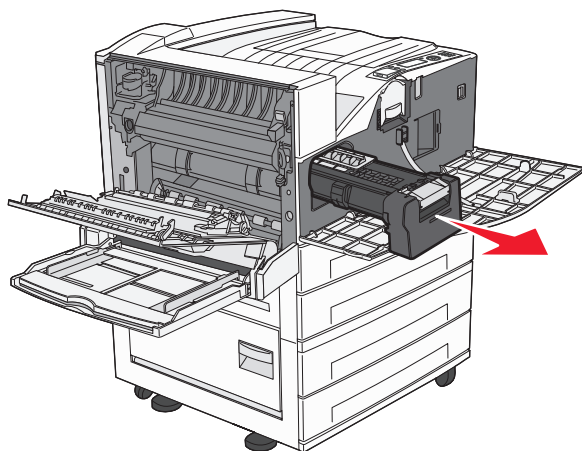
3 Nederste sidepanel A.**4** Træk fotokonduktoren ud af printeren.

Læg fotokonduktoren på en ren, plan overflade.

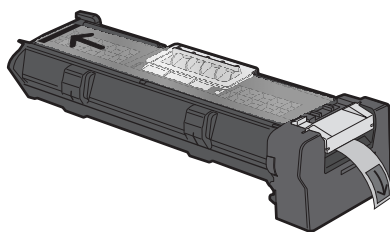
5 Pak den nye fotokonduktor ud.

6 Juster og isæt fotokonduktorens bageste ende.

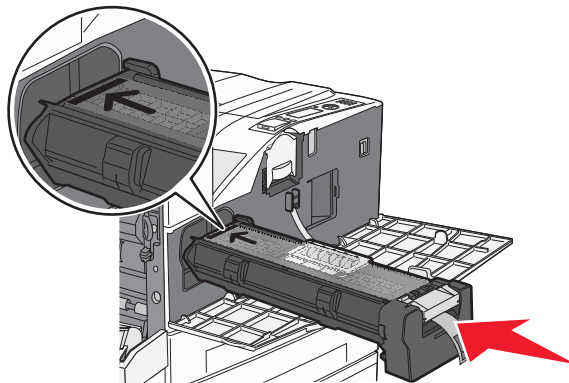

7 Fjern tapen fra toppen af fotokonduktoren.

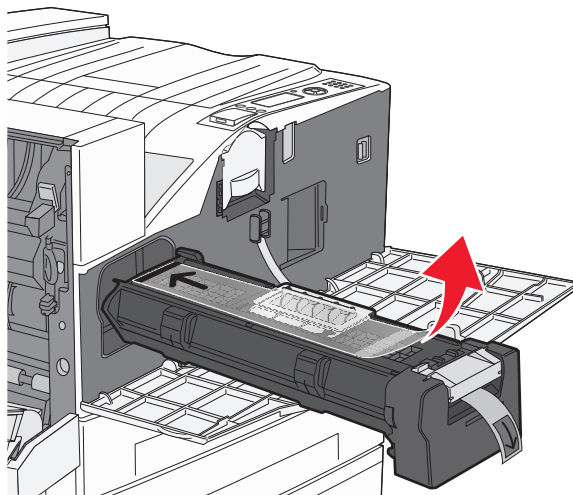

8 Skub fotokonduktoren så langt ind som muligt.

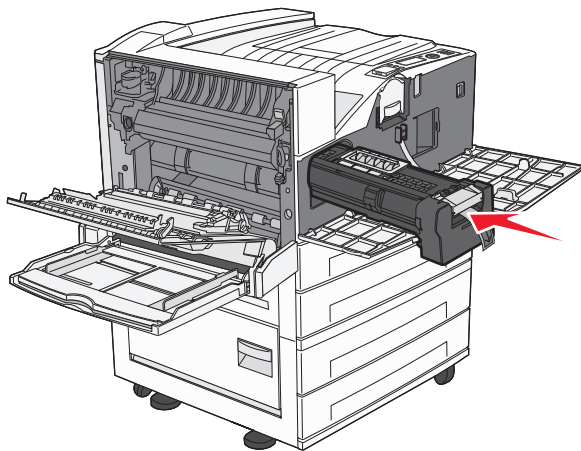

Fotokonduktoren klikker på plads, når den anbringes korrekt.

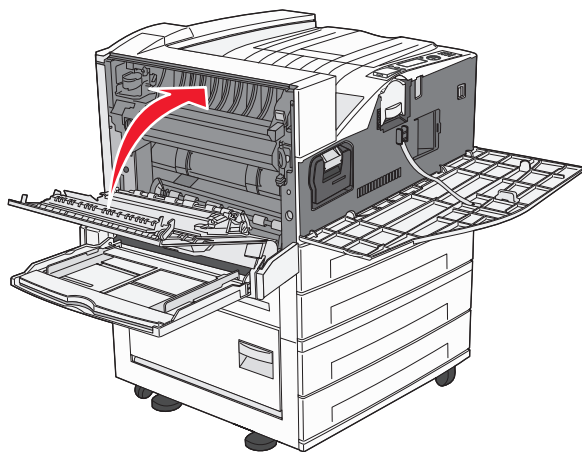
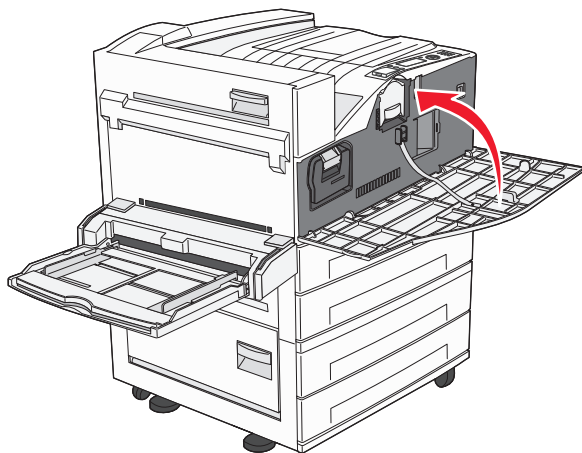

9 Luk sidepanel A.**10** Luk frontpanelet.

Bemærk! Når du har sat fotokonduktoren i og lukket alle paneler, afvikler printeren en motorcyklus og sletter meddelelsen om udskiftning af fotokonduktoren.

Printeren vender tilbage til tilstanden **Klar**.

Flytte printeren

Inden printeren flyttes

-  **FORSIGTIG! RISIKO FOR SKADE:** Printeren vejer mere end 18 kg (40 pund), og der kræves to eller flere kvalificerede personer til at løfte den sikkert.
-  **FORSIGTIG! RISIKO FOR SKADE:** Følg disse retningslinjer, før printeren flyttes, for at undgå skade på person eller printer:
 - Sluk printeren på stikkontakten, og tag netledningen ud af stikkontakten.
 - Fjern alle ledninger og kabler fra printeren, før den flyttes.

- Løft printeren af den valgfrie skuffe i stedet for at forsøge at løfte skuffen og printeren på samme tid.

Bemærk! Brug håndtagene på begge sider af printeren til at løfte printeren af den valgfrie skuffe.

Advarsel! Potentiel skade: Garantien dækker ikke skader på printeren, der er forårsaget af, at printeren flyttes forkert.

Fjernelse af de valgfri bakker

- 1 Fjernbakken.
- 2 Fjern de to vingeskruer, og læg dem til side.

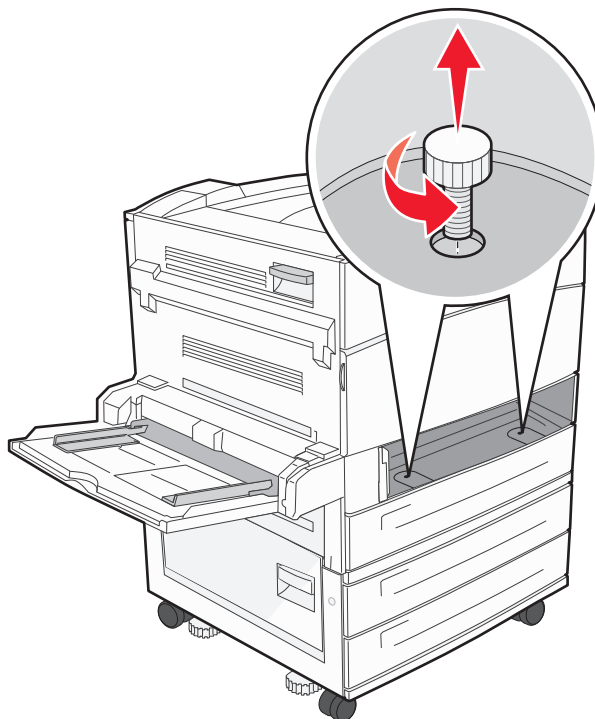

- 3 Indsæt bakken i printeren.

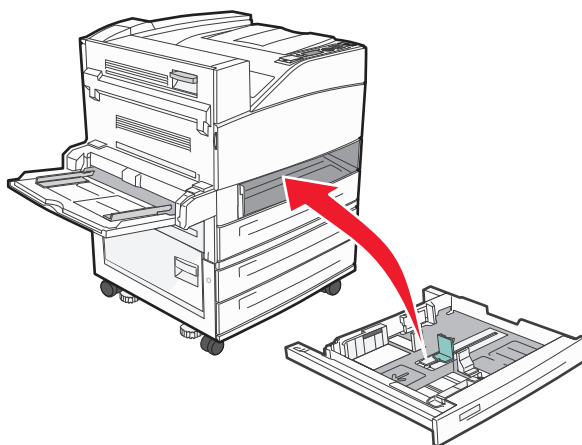

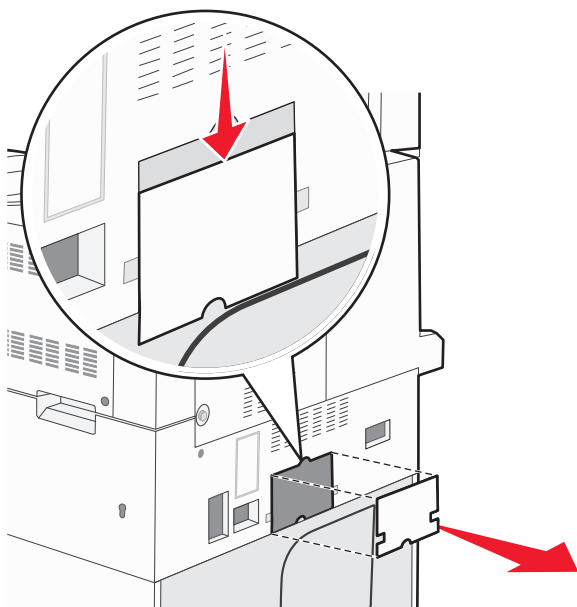
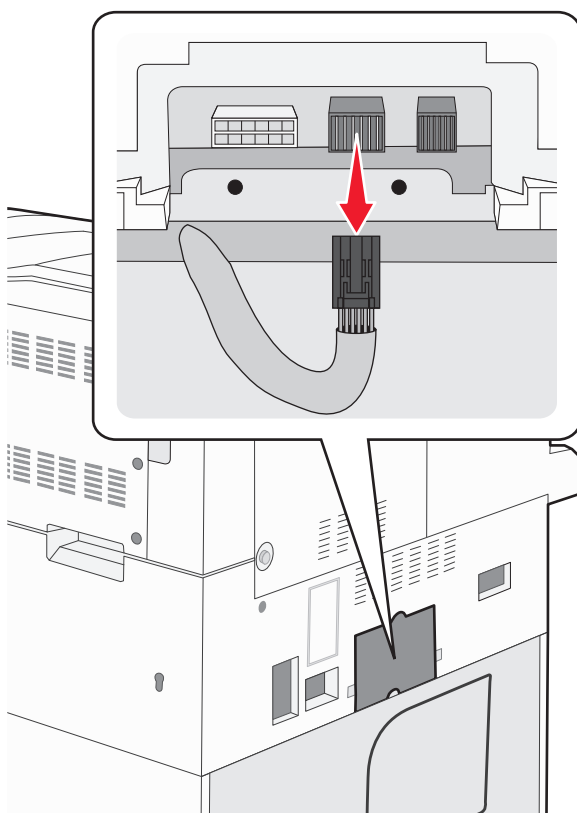
4 Fjern kabeldækslet.**5** Frakobl stikket til den valgfri skuffe.

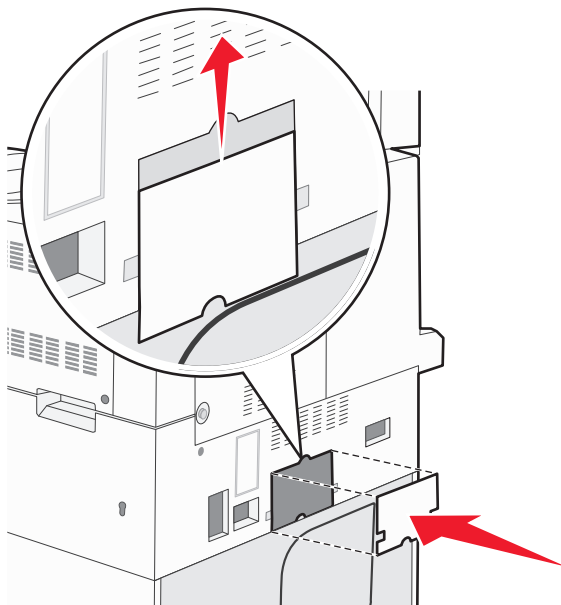
6 Sæt kabeldækslet på.**7** Løft printeren af bakkerne.

Flytning af printeren til et andet sted

Printeren og optioner kan flyttes sikkert til et andet sted under hensyntagen til følgende forholdsregler:

- Hvis der bruges en vogn til at transportere printeren, skal den kunne støtte hele printerens underside. Hvis der bruges en vogn til at transportere optionerne, skal den kunne støtte optionernes dimensioner.
- Sørg for, at printeren står oprejst.
- Undgå voldsomme rystelser.

Transport af printeren

Ved transport af printeren skal man bruge den originale emballage eller ringe til forhandleren for at få et flyttesæt.

Administrativ support

Finde avancerede netværks- og administratorinformationer.

Dette kapitel dækker over de grundlæggende administrative supportopgaver. For mere avancerede systemsupportopgaver, se *Netværksguide* i cd'en for *Software og dokumentation* og *Administratorguide for indbygget webserver* på Lexmark's webside på www.lexmark.com.

Brug af den indbyggede webserver

Hvis printeren er installeret i et netværk, er den indbyggede webserver tilgængelig for en række funktioner, herunder:

- Visningen af en virtuel repræsentation af printerens kontrolpanel
- Kontrol af status for printerens forbrugsstoffer
- Konfiguration af printerindstillinger
- Konfiguration af netværksindstillinger
- Visning af rapporter

For at få adgang til Indbygget Web Server indtast printerens IP adresse i adressefeltet på din Web browser.

Bemærkninger:

- Hvis du ikke kender IP adressen på printeren, udskriv en netværkskonfigurationsside og lokaliser IP adressen i TCP/IP afsnittet.
- For flere oplysninger, se *Netværksguide* i cd'en for *Software og dokumentation* og *Administratorguide for indbygget webserver* på Lexmark's webside på www.lexmark.com.

Kontrollerer det virtuelle display

Når den indbyggede Web Server er åben, vil der vises et virtuelt display i det øverste venstre hjørne af skærmen. Det fungerer som et virkeligt display ville virke på printerens kontrolpanel, visende printermeddelelser.

For at få adgang til Indbygget Web Server indtast printerens IP adresse i adressefeltet på din Web browser.

Bemærk! Hvis du ikke kender IP adressen på printeren, print en netværkskonfigurationsside og lokaliser IP adressen i TCP/IP afsnittet.

Det virtuelle display vises i det øverste venstre hjørne af skærmen.

Kontrollerer enhedens status

Ved brug af den indbyggede web-server, kan du se indstillingerne for papirskufferne, niveauet af toner i tonerkassetten, levetiden i procent for vedligeholdelseskittet, og kapaciteten på bestemte printer dele. For at se enhedens status:

- 1 Indtast printerens IP adresse i adressefeltet på din Web browser.

Bemærk! Hvis du ikke kender IP adressen på printeren, udskriv en netværkskonfigurationsside og lokaliser IP adressen i TCP/IP afsnittet.

- 2 Klik på **Device Status (Enhedsstatus)**.

Sådan opsættes e-mail-advarsler:

Du kan få printeren til at sende dig en e-mail når forsyningerne bliver lave, eller når papiret skal ændres, tilføjes, eller der er ikke er papirstop længere.

For at opsætte e-mail-advarsler:

- 1 Indtast printerens IP adresse i adressefeltet på din Web browser.

Bemærk! Hvis du ikke kender IP adressen på printeren, udskriv en netværkskonfigurationsside og lokaliser IP adressen i TCP/IP afsnittet.

- 2 Klik på **Settings (Indstillinger)**.

- 3 Under Andre indstillinger, klik på **E-mail Alert Setup (Opsætning af e-mail advarsler)**.

- 4 Vælg punkt for notifikation og indtast din e-mail adresse.

- 5 Klik på **Submit (Send)**.

Bemærk! Se din systemadministrator for at opsætte e-mail serveren.

Visning af rapporter

Du kan se nogle rapporter fra den indbyggede Web-Server. Disse rapporter er nyttige ved vurdering af printerens status, netværket, og forsyninger.

For at se rapporter fra en netværksprinter:

- 1 Indtast printerens IP adresse i adressefeltet på din Web browser.





Bemærk! Hvis du ikke kender IP adressen på printeren, udskriv en netværkskonfigurationsside og lokaliser IP adressen i TCP/IP afsnittet.

- 2 Klik på **Reports (Rapporter)**, og klik derefter på den type af rapporter, du ønsker at se.

Gendannelse af standardindstillinger

Hvis du ønsker at beholde en liste over de aktuelle menuindstillingerne for reference, så udskrives en side med menuindstillingerne, før du gendanner standardindstillingerne. Yderligere oplysninger findes i "Udskrive en side med menuindstillinger" på side 27.

Advarsel! Potentiel skade: Valg af gendan returnerer de fleste printerindstillinger til standardindstillingerne. Undtagelserne inkluderer sproget på displayet, brugerstørrelser og meddelelser, og netværk/port menu indstillinger. Alle indlæste data i RAM slettes. Indlæste data, der er gemt i flash-hukommelsen eller på en printerharddisk, berøres ikke.

- 1 Tryk på  på printerens kontrolpanel.
- 2 Tryk på pil op eller pil ned, indtil **✓Indstillinger** vises, og tryk derefter på .
- 3 Tryk på pil op eller pil ned, indtil **✓Generelle Indstillinger** vises, og tryk derefter på .
- 4 Tryk på pil op eller pil ned, indtil **✓Standardindstillinger** vises, og tryk derefter på .
- 5 Tryk på pil op eller pil ned, indtil **✓Gendan nu** vises, og tryk derefter på .
Gendan fabriksindstillingerne vises.

Fejlfinding

Løsning af grundlæggende problemer

Løsning af grundlæggende printerproblemer

Hvis der er grundlæggende printerproblemer, eller hvis printeren ikke svarer, forvis dig om at:

- Netledningen er tilsluttet printeren og en stikkontakt med jordforbindelse.
- Der ikke er slukket for stikket på en kontakt eller en anden afbryder.
- Printeren ikke er tilsluttet en transientbeskyttelse, UPS (uninterrupted power supply) eller forlængerledninger.
- Andet elektrisk udstyr, der er tilsluttet stikkontakten, fungerer.
- Printeren er tændt. Kontroller at printeren er tændt.
- Printerkablet er korrekt sat i printeren, værtscomputeren, printserveren, optionen eller andre netværksenheder.
- Kontroller, at alle optioner er installeret korrekt.
- Printerindstillingerne er korrekte.

Når du har kontrolleret alle disse muligheder, skal du slukke for printeren, vente mindst 10 sekunder og derefter tænde for printeren igen. Det vil ofte løse problemet.

Den indbyggede webserver kan ikke åbne

Disse er mulige løsninger. Prøv en eller flere af følgende løsninger:

KONTROLLER NETVÆRKSFORBINDELSER.

Forvis dig at printeren og computeren er tændte og at de er forbundet til samme netværk.

KONTROLLER NETVÆRKSINDSTILLINGERNE

Afhængigt af netværksindstillingerne skal du måske indtaste `https://` i stedet for `http://` før printerens IP-adresse for at få adgang til den indbyggede webserver. For flere oplysninger, spørg din systemadministrator.

Beskrivelse af printermeddelelser





Der er opstået en fejl med Flash-drevet. Fjern og indsæt drevet igen.

Prøv et eller flere af følgende forslag:

- Fjern flash-drevet, og insæt det igen.
- Hvis fejlmeddelelsen fortsætter, kan flashhukommelsen være defekt og kræver udskiftning.





Ændre <inputkilde> til <specialtypenavn>

Du kan ændre den aktuelle papirkilde til resten af udskriftsjobbet. Den formaterede side udskrives på det papir, der er lagt i den valgte skuffe. Det kan afkorte tekst eller billeder. Prøv et eller flere af følgende forslag:

- For at vælge papirskuffen med den korrekte papirstørrelse, skal du trykke på pil op eller pil ned, til **✓Papir ændret, fortsæt** vises, og derefter trykke på .
- Tryk på **✓Brug aktuel størrelse** for at ignorere meddelelsen og udskrive fra den valgte skuffe til udskriftsjobbet, og tryk derefter på .
- Tryk på pil op eller pil ned, indtil **✓Annuller job** vises, og tryk derefter på  for at annullere det aktuelle udskriftsjob.
- Tryk på pil op eller pil ned, indtil **✓Vis mig** eller **✓Fortæl mig mere** vises, og tryk derefter på  for at få yderligere information.





Ændre <inputkilde> til <specialtypenavn> <ilægningsretning>

Du kan ændre den aktuelle papirkilde til resten af udskriftsjobbet. Den formaterede side udskrives på det papir, der er lagt i den valgte skuffe. Det kan afkorte tekst eller billeder. Prøv et eller flere af følgende forslag:

- For at vælge papirskuffen med den korrekte papirstørrelse, skal du trykke på pil op eller pil ned, indtil **✓Papir ændret, fortsæt** vises, og derefter trykke på .
- Tryk på pil op eller pil ned, indtil **✓Brug aktuel <kilde>** vises, og tryk derefter på  for at ignorere meddelelsen og udskrive fra den valgte skuffe til udskriftsjobbet.
- Tryk på pil op eller pil ned, indtil **✓Annuller job** vises, og tryk derefter på  for at annullere det aktuelle udskriftsjob.
- Tryk på pil op eller pil ned, indtil **✓Vis mig** eller **✓Fortæl mig mere** vises, og tryk derefter på  for at få yderligere information.





Ændre <inputkilde> til <specialstreng>

Du kan ændre den aktuelle papirkilde til resten af udskriftsjobbet. Den formaterede side udskrives på det papir, der er lagt i den valgte skuffe. Det kan afkorte tekst eller billeder. Prøv et eller flere af følgende forslag:

- For at vælge papirskuffen med den korrekte papirstørrelse, skal du trykke på pil op eller pil ned, indtil **✓Papir ændret, fortsæt** vises, og derefter trykke på .
- Tryk på pil op eller pil ned, indtil **✓Brug aktuel <kilde>** vises, og tryk derefter på  for at ignorere meddelelsen og udskrive fra den valgte skuffe til udskriftsjobbet.
- Tryk på pil op eller pil ned, indtil **✓Annuller job** vises, og tryk derefter på  for at annullere det aktuelle udskriftsjob.
- Tryk på pil op eller pil ned, indtil **✓Vis mig** eller **✓Fortæl mig mere** vises, og tryk derefter på  for at få yderligere information.





Ændre <inputkilde> til <specialstreng> <ilægningsretning>

Du kan ændre den aktuelle papirkilde til resten af udskriftsjobbet. Den formaterede side udskrives på det papir, der er lagt i den valgte skuffe. Det kan afkorte tekst eller billeder. Prøv et eller flere af følgende forslag:

- For at vælge papirskuffen med den korrekte papirstørrelse, skal du trykke på pil op eller pil ned, indtil **✓Papir ændret, fortsæt** vises, og derefter trykke på .
- Tryk på pil op eller pil ned, indtil **✓Brug aktuel <kilde>** vises, og tryk derefter på  for at ignorere meddelelsen og udskrive fra den valgte skuffe til udskriftsjobbet.
- Tryk på pil op eller pil ned, indtil **✓Annuller job** vises, og tryk derefter på  for at annullere det aktuelle udskriftsjob.
- Tryk på pil op eller pil ned, indtil **✓Vis mig** eller **✓Fortæl mig mere** vises, og tryk derefter på  for at få yderligere information.





Ændre <input src> til <size>

Du kan ændre den aktuelle papirkilde til resten af udskriftsjobbet. Den formaterede side udskrives på det papir, der er lagt i den valgte skuffe. Det kan afkorte tekst eller billeder. Prøv et eller flere af følgende forslag:

- For at vælge papirskuffen med den korrekte papirstørrelse, skal du trykke på pil op eller pil ned, indtil **✓Papir ændret, fortsæt** vises, og derefter trykke på .
- Tryk på pil op eller pil ned, indtil **✓Brug aktuel <kilde>** vises, og tryk derefter på  for at ignorere meddelelsen og udskrive fra den valgte skuffe til udskriftsjobbet.
- Tryk på pil op eller pil ned, indtil **✓Annuller job** vises, og tryk derefter på  for at annullere det aktuelle udskriftsjob.
- Tryk på pil op eller pil ned, indtil **✓Vis mig** eller **✓Fortæl mig mere** vises, og tryk derefter på  for at få yderligere information.





Ændre <inputkilde> til <størrelse> <ilægningsretning>

Du kan ændre den aktuelle papirkilde til resten af udskriftsjobbet. Den formaterede side udskrives på det papir, der er lagt i den valgte skuffe. Det kan afkorte tekst eller billeder. Prøv et eller flere af følgende forslag:

- For at vælge papirskuffen med den korrekte papirstørrelse, skal du trykke på pil op eller pil ned, indtil **✓Papir ændret, fortsæt** vises, og derefter trykke på .
- Tryk på pil op eller pil ned, indtil **✓Brug aktuel <kilde>** vises, og tryk derefter på  for at ignorere meddelelsen og udskrive fra den valgte skuffe til udskriftsjobbet.
- Tryk på pil op eller pil ned, indtil **✓Annuller job** vises, og tryk derefter på  for at annullere det aktuelle udskriftsjob.
- Tryk på pil op eller pil ned, indtil **✓Vis mig** eller **✓Fortæl mig mere** vises, og tryk derefter på  for at få yderligere information.





Ændre <input src> til <type> <size>

Du kan ændre den aktuelle papirkilde til resten af udskriftsjobbet. Den formaterede side udskrives på det papir, der er lagt i den valgte skuffe. Det kan afkorte tekst eller billeder. Prøv et eller flere af følgende forslag:

- For at vælge papirskuffen med den korrekte papirstørrelse, skal du trykke på pil op eller pil ned, indtil **✓Papir ændret, fortsæt** vises, og derefter trykke på .
- Tryk på pil op eller pil ned, indtil **✓Brug aktuel <kilde>** vises, og tryk derefter på  for at ignorere meddelelsen og udskrive fra den valgte skuffe til udskriftsjobbet.
- Tryk på pil op eller pil ned, indtil **✓Annuller job** vises, og tryk derefter på  for at annullere det aktuelle udskriftsjob.
- Tryk på pil op eller pil ned, indtil **✓Vis mig** eller **✓Fortæl mig mere** vises, og tryk derefter på  for at få yderligere information.

Ændre <inputkilde> til <type> <størrelse> <ilægningsretning>

Du kan ændre den aktuelle papirkilde til resten af udskriftsjobbet. Den formaterede side udskrives på det papir, der er lagt i den valgte skuffe. Det kan afkorte tekst eller billeder. Prøv et eller flere af følgende forslag:

- For at vælge papirskuffen med den korrekte papirstørrelse, skal du trykke på pil op eller pil ned, indtil **✓Papir ændret, fortsæt** vises, og derefter trykke på .
- Tryk på pil op eller pil ned, indtil **✓Brug aktuel <kilde>** vises, og tryk derefter på  for at ignorere meddelelsen og udskrive fra den valgte skuffe til udskriftsjobbet.
- Tryk på pil op eller pil ned, indtil **✓Annuller job** vises, og tryk derefter på  for at annullere det aktuelle udskriftsjob.
- Tryk på pil op eller pil ned, indtil **✓Vis mig** eller **✓Fortæl mig mere** vises, og tryk derefter på  for at få yderligere information.

Kontroller <inputkilde>-styrene

<Inputkilde> refererer til multifunktionsføderen. Printerens kan ikke afgøre papirstørrelsen.

Prøv et eller flere af følgende forslag:

- Juster papirstyrene igen.
 - Bemærk!** Hvis du vil have forklaret, hvordan du indstiller papirstyrene, skal du trykke på pil op eller pil ned, indtil meddelelsen **Vis mig** vises, og derefter trykke på .
- Kontroller skuffekonfiguration.

Kontroller <inputkilde>-styrene eller ilægningsretning

Printerens kan ikke registrere størrelsen på udskriftsmediet i skuffen på grund af forkert indstilling af ilægningsretning, eller fordi styrene ikke er anbragt korrekt.

Prøv et eller flere af følgende forslag:

- Indstil styrene korrekt i forhold til den ilagte papirstørrelse.
Bemærk! Hvis du vil have forklaret, hvordan du indstiller papirstyrene, skal du trykke på pil op eller pil ned, indtil meddelelsen **Vis mig** vises, og derefter trykke på .
- Kontroller, at indstillingen for papirstørrelse svarer til den papirtype, der er lagt i skuffen.
 - 1 Kontroller indstillingen for Papirstørrelse fra menuen for Papir på printerens kontrolpanel.
 - 2 Inden du afsender job til print, angiv den korrekte størrelse:
 - Windows-brugere: Angiv størrelsen via Udskriftsindstillinger.
 - Macintosh-brugere: Angiv størrelsen via udskrivningsdialogen.

Luk panel <x>

Luk det angivne dæksel.

Luk dæksel <x>

Luk det angivne dæksel for at fjerne meddelelsen.

Luk overflade H

Luk det angivne dæksel for at fjerne meddelelsen.

Diskfejl

Printeren har forsøgt at genoprette en disk, men kunne ikke gøre det. **Formater disk** vises. Tryk på  for at formatere disken.

Bemærk! Når du formaterer disken igen, slettes alle filer på disken.

Tøm hulningsboksen

Tøm hulningsboksen, og indsæt den derefter i efterbehandler. Vent på, at meddelelsen slettes.

Bemærk! Hvis du vil have forklaret, hvordan du tømmer hulslaget, skal du trykke gentagne på pil ned, indtil meddelelsen **✓Vis mig** vises, og derefter trykke på .

Ikke alle tilbageholdte job vil blive genindlæst

Tryk på pil op eller pil ned, indtil **✓Fortsæt** vises, og tryk derefter på  for at slette meddelelsen.

Isæt skuffe <x>

Skub den angivne skuffe ind i printerens.

Isæt hulningsboks

Isæt hulningsboks i efterbehandler. Vent på, at meddelelsen slettes.

Bemærk! Hvis du vil have forklaret, hvordan du isætter hulslaget, skal du trykke gentagne på pil ned, indtil meddelelsen **✓Vis mig** vises, og derefter trykke på .

Læg <specialtypenavn> i <inputkilde>

Prøv et eller flere af følgende forslag:

- Indfør det specificerede papir i den specificerede skuffe, for at slette meddelelsen og fortsætte udskriften.
- Annuller udskriftsjobbet. Tryk på pil op eller pil ned, indtil **✓Annuller job** vises, tryk derefter på .

Læg <specialstreng> i <inputkilde>

Prøv et eller flere af følgende forslag:

- Indfør det specificerede papir i den specificerede skuffe, for at slette meddelelsen og fortsætte udskriften.
- Annuller udskriftsjobbet. Tryk på pil op eller pil ned, indtil **✓Annuller job** vises, tryk derefter på .

Indsæt <input src> med <size>

Prøv et eller flere af følgende forslag:

- Indfør det specificerede papir i den specificerede skuffe, for at slette meddelelsen og fortsætte udskriften.
- Annuller udskriftsjobbet. Tryk på pil op eller pil ned, indtil **✓Annuller job** vises, tryk derefter på .

Indsæt <input src> med <type> <size>

Prøv et eller flere af følgende forslag:

- Indfør det specificerede papir i den specificerede skuffe, for at slette meddelelsen og fortsætte udskriften.
- Annuller udskriftsjobbet. Tryk på pil op eller pil ned, indtil **✓Annuller job** vises, tryk derefter på .



Læg <specialtypenavn> i den manuelle arkføder

Prøv et eller flere af følgende forslag:

- Læg den korrekte papirtype og -størrelse i MP-arkføderen.
Hvis printeren finder en skuffe, der har papiret i den rigtige størrelse og type, føres papiret ind fra den pågældende skuffe. Hvis printeren ikke kan finde en skuffe med den rigtige papirstørrelse og -type, udskrives der på det papir, der ligger i standardpapirkilden, uanset hvad dette er.
- Tryk på pil op eller pil ned, indtil **✓Annuller job** vises, tryk derefter på  for at annullere udskriftsjobbet.

Læg <specialstreng> i den manuelle arkføder



Prøv et eller flere af følgende forslag:

- Læg den korrekte papirtype og -størrelse i MP-arkføderen.
- Ignorer anmodningen og udskriv på det papir, der allerede ligger i en af skufferne. Tryk på pil op eller pil ned, indtil **✓Vælg papir automatisk** vises, og tryk derefter på .
- Annuller udskriftsjobbet. Tryk på pil op eller pil ned, indtil **✓Annuller job** vises, tryk derefter på .

Hvis printeren finder en skuffe, der har papiret i den rigtige størrelse og type, føres papiret ind fra den pågældende skuffe. Hvis printeren ikke kan finde en skuffe med den rigtige papirstørrelse og -type, udskrives der på det papir, der ligger i standardpapirkilden..

Læg <størrelse> i den manuelle arkføder



Prøv et eller flere af følgende forslag:

- Læg den korrekte papirstørrelse i MP-arkføderen.
Hvis der ikke er noget papir i den MP-arkføderen, skal du indføre et stykke papir for at fjerne meddelelsen.
- Ignorer anmodningen og udskriv på det papir, der allerede ligger i en af inputskufferne. Tryk på pil op eller pil ned, indtil **✓Vælg automatisk** vises, og tryk derefter på .
- Annuller udskriftsjobbet. Tryk på pil op eller pil ned, indtil **✓Annuller job** vises, tryk derefter på .

Hvis printeren finder en skuffe, der har papir af den korrekte type, vil den bruge papiret fra denne skuffe. Hvis printeren ikke kan finde en skuffe med den rigtige papirstørrelse og -type, udskrives der på det papir, der ligger i standardpapirkilden, uanset hvad dette er.

Læg <type> <størrelse> i den manuelle arkføder

Prøv et eller flere af følgende forslag:

- Læg den korrekte papirtype og -størrelse i MP-arkføderen.
- Ignorer anmodningen og udskriv på det papir, der allerede ligger i en af inputskufferne. Tryk på pil op eller pil ned, indtil **✓Vælg automatisk** vises, og tryk derefter på . Det aktuelle job udskrives muligvis ikke korrekt.
Hvis printeren finder en skuffe, der har papir af den korrekte type, vil den bruge papiret fra denne skuffe. Hvis printeren ikke kan finde en skuffe med den rigtige papirstørrelse og -type, udskrives der på det papir, der ligger i standardpapirkilden, uanset hvad dette er.
- Annuller udskriftsjobbet. Tryk på pil op eller pil ned, indtil **✓Annuller job** vises, tryk derefter på .

Ilæg hæfteklammer

Prøv et eller flere af følgende forslag:

- Udskift den angivne hæftekassette i efterbehandler.
- Tryk på pil op eller pil ned, indtil **✓Fortsæt** vises, og tryk derefter på  for at slette meddelelsen og fortsætte udskrivningen.

- Annuller udskriftsjobbet. Tryk på pil op eller pil ned, indtil **✓Annuller job** vises, tryk derefter på .

Fjern papir fra standard outputbakke

Fjern papirstakken fra standardudskriftsbakken.

Fjern papir fra bakke <x>

Fjern stakken af papir fra den angivne bakke. Printerens registrerer automatisk fjernelse af medie og genoptager udskrivning.

Hvis meddelelsen ikke slettes ved fjernelse af papiret, skal du trykke på pil op eller pil ned, indtil **✓Fortsæt** vises, og derefter trykke på .

Fjern papir fra alle bakker

Outputbakkerne har ikke mere kapacitet. Fjern papir fra alle outputbakker for at fjerne meddelelsen og fortsætte udskrivningen.



Fjern papir fra <navn på sæt med sammenkædede bakker>

Fjern stakken af papir fra den angivne bakke. Printerens registrerer automatisk fjernelse af medie og genoptager udskrivning.

Hvis meddelelsen ikke slettes ved fjernelse af papiret, skal du trykke på pil op eller pil ned, indtil **✓Fortsæt** vises, og derefter trykke på  for at slette meddelelsen.

Gendan tilbageholdte job?

Prøv en eller flere af følgende løsninger:

- Tryk på pil op eller pil ned, indtil **✓Gendan** vises, og tryk derefter på  for at gendanne alle tilbageholdte job på printerens harddisk.
- Tryk på pil op eller pil ned, indtil **✓Gendan ikke** vises, og tryk derefter på . Ingen udskriftsjob gendannes.

Ikke-understøttet efterbehandler, fjern den.

Fjern den ikke-genkendte efterbehandler.

30 Ugyldig genopfyldning, udskift kassetten

Fjern tonerkassetten, og isæt en understøttet kassette.

31.yy Skift defekt eller manglende tonerkassette

Den angivne tonerkassette mangler eller fungerer ikke korrekt.

Prøv en eller flere af følgende løsninger:

- Fjern den angivne tonerkassette, og isæt den derefter igen.
- Fjern den angivne tonerkassette, og isæt en ny.

32 Kassette nummeret er ikke understøttet af denne enhed

Fjern tonerkassetten, og isæt en understøttet kassette.

34 Papiret er for kort

Prøv et eller flere af følgende forslag:

- Læg papir af den passende størrelse i skuffen.
- Tryk på pil op eller pil ned, indtil **✓Fortsæt** vises, og tryk derefter på  for at slette meddelelsen og udskrive jobbet ved hjælp af en anden papirskuffe.
- Kontroller længde- og breddestyrene for skuffen, og sørg for at lægge papiret korrekt i skuffen.
- For Windows brugere kontroller udskriftsindstillingerne for at være sikker på, at udskriftsjobbet anmoder om den korrekte papirstørrelse og -type.

For Macintosh brugere kontroller indstillingerne af udskriftsdialogboksen for at være sikker på, at udskriftsjobbet anmoder om den korrekte papirstørrelse og -type.

- Sørg for, at papirstørrelsen er korrekt angivet. Hvis Str. i MP-arkføderen for eksempel er angivet til Universal, skal du kontrollere, om papiret er stort nok til de formaterede data.
- Annuller det aktuelle udskriftsjob. Tryk på pil op eller pil ned, indtil **✓Annuller job** vises, tryk derefter på



34 Ukorrekt medie, kontroller <inputkilde>-styr

Prøv et eller flere af følgende forslag:

- Ilæg den korrekte papir eller andet specialmedie i skuffen.
- Tryk på pil op eller pil ned, indtil **✓Fortsæt** vises, og tryk derefter på  for at slette meddelelsen og udskrive jobbet ved hjælp af en anden papirskuffe.

35 For lidt hukommelse til funktionen Spar ressourcer



Prøv et eller flere af følgende forslag:

- Tryk på pil op eller pil ned, indtil **✓Fortsæt** vises, og tryk derefter på  for at deaktivere Spar ressourcer og fortsætte udskrivning.
- Hvis du vil aktivere Spar ressourcer, efter du har modtaget denne meddelelse, skal du kontrollere, at de sammenkædede buffere er angivet til Auto og derefter lukke menuerne for at aktivere ændringerne i de sammenkædede buffere. Når **Klar** vises, skal du aktivere Spar ressourcer.

- Installer mere hukommelse.

37 For lidt hukommelse til at sortere job

Prøv et eller flere af følgende forslag:

- Tryk på pil op eller pil ned, indtil **✓ Fortsæt** vises, og tryk derefter på  for at udskrive den del af jobbet, der allerede er gemt, og påbegynde sorteringen af resten af udskriftsjobbet.
- Annuller det aktuelle udskriftsjob. Tryk på pil op eller pil ned, indtil **✓ Annuller job** vises, tryk derefter på .

37 For lidt hukommelse til funktionen Flash Memory Defragment

Prøv et eller flere af følgende forslag:

- Tryk på pil op eller pil ned, indtil **✓ Fortsæt** vises, og tryk derefter på  for at stoppe defragmenteringen og fortsætte udskrivning.
- Slet skrifttyper, makroer og andre data, der er gemt i printerhukommelsen.
- Installer ekstra hukommelse i printeren.

37 For lidt hukommelse, nogle tilbageholdte job blev slettet

Printeren slettede nogle tilbageholdte job for at behandle de aktuelle job.

Tryk på pil op eller pil ned, indtil **✓ Fortsæt** vises, og tryk derefter på  for at slette meddelelsen.



37 Ikke nok hukommelse. Nogle tilbageholdte job blev ikke gendannet

Printeren kunne ikke gendanne nogle af eller alle de fortrolige eller tilbageholdte job på printerens harddisk.

Tryk på pil op eller pil ned, indtil **✓ Fortsæt** vises, og tryk derefter på  for at slette meddelelsen.



38 Hukommelsen er fuld

Prøv et eller flere af følgende forslag:

- Tryk på pil op eller pil ned, indtil **✓ Fortsæt** vises, og tryk derefter på  for at slette meddelelsen.
- Annuller det aktuelle udskriftsjob. Tryk på pil op eller pil ned, indtil **✓ Annuller job** vises, tryk derefter på .
- Installer ekstra hukommelse i printeren.



39 Komplex side. Nogle data er måske ikke udskrevet.

Prøv et eller flere af følgende forslag:

- Tryk på pil op eller pil ned, indtil **✓ Fortsæt** vises, og tryk derefter på  for at slette meddelelsen og fortsætte udskrivningen.
- Annuller det aktuelle udskriftsjob. Tryk på pil op eller pil ned, indtil **✓ Annuller job** vises, tryk derefter på .
- Installer ekstra hukommelse i printeren.



50 PPDS fontfejl

Prøv et eller flere af følgende forslag:

- Tryk på pil op eller pil ned, indtil **✓ Fortsæt** vises, og tryk derefter på  for at slette meddelelsen og fortsætte udskrivningen.
- Printeren kan ikke finde en påkrævet skrifttype. Fra PPDS menuen, vælg **Bedste tilpasning**, og vælg derefter **Til**. Så finder printeren en skrifttype, der ligner, og formaterer den pågældende tekst igen.
- Annuller det aktuelle udskriftsjob. Tryk på pil op eller pil ned, indtil **✓ Annuller job** vises, tryk derefter på .

51 Defekt flash fundet

Prøv et eller flere af følgende forslag:

- Tryk på pil op eller pil ned, indtil **✓ Fortsæt** vises, og tryk derefter på  for at slette meddelelsen og fortsætte udskrivningen.
- Annuller det aktuelle udskriftsjob. Tryk på pil op eller pil ned, indtil **✓ Annuller job** vises, tryk derefter på .

52 Der er ikke plads nok i flash-hukommelsen til ressourcerne

Prøv et eller flere af følgende forslag:

- Tryk på pil op eller pil ned, indtil **✓ Fortsæt** vises, og tryk derefter på  for at stoppe defragmenteringen og fortsætte udskrivning.
Indlæste skrifttyper og makroer, der ikke tidligere er blevet gemt i flash-hukommelsen, slettes.
- Slet skrifttyper, makroer og andre data, der er gemt i flash-hukommelsen.
- Opgrader til et flash-hukommelseskort med højere kapacitet.

53 Uformateret flash fundet

Prøv et eller flere af følgende forslag:

- Tryk på pil op eller pil ned, indtil **✓Fortsæt** vises, og tryk derefter på  for at stoppe defragmenteringen og fortsætte udskrivning.
- Formater flash-hukommelsen. Hvis fejlmeddelelsen fortsætter, kan flashhukommelsen være defekt og kræver udskiftning.

54 Fejl i seriel option <x>

x er nummeret på den valgfrie serielle port.

Prøv et eller flere af følgende forslag:

- Kontroller, at det serielle kabel er tilsluttet korrekt, og at det er det rigtige kabel til den serielle port.
- Kontroller, at parametrene til det serielle interface (protokol, baud, paritet og databit) er indstillet korrekt på printeren og værtscomputeren.
- Tryk på pil op og pil ned, indtil **✓Fortsæt** vises, og tryk derefter på  for at slette forsætte udskrivningen.
- Sluk og tænd printeren for at nulstille den.

54 Netværk <x> softwarefejl

Prøv et eller flere af følgende forslag:

- Tryk på pil op og pil ned, indtil **✓Fortsæt** vises, og tryk derefter på  for at slette forsætte udskrivningen.
- Sluk og tænd printeren for at nulstille den.
- Opgrader (flash) netværksfirmwaren i printeren eller printserveren.

55 Ikke understøttet option i slot <x>

<x> er et slot på printerens systemkort.

Prøv en eller flere af følgende løsninger:

- 1 Sluk for strømmen til printeren.
- 2 Tag netledningen ud af stikkontakten i væggen.
- 3 Fjern den ikke understøttede kortoption fra printerens systemkort.
- 4 Slut netledningen til en stikkontakt med jordforbindelse.
- 5 Tænd printeren igen.

56 Parallelport <x> deaktiveret

<x> er nummeret på den parallelle port.

Prøv et eller flere af følgende forslag:

- Tryk på pil op eller pil ned, indtil **✓ Fortsæt** vises, og tryk derefter på  for at slette meddelelsen. Printerens sletter eventuelle data, der er modtaget via parallelporten.
- Kontroller, at menupunktet Parallelbuffer ikke er deaktiveret.

56 Serielport <x> deaktiveret

x er nummeret på den serielle port.

Prøv et eller flere af følgende forslag:

- Tryk på pil op eller pil ned, indtil **✓ Fortsæt** vises, og tryk derefter på  for at slette meddelelsen. Printerens sletter eventuelle data, der er modtaget via serielporten.
- Kontroller, at menupunktet Serielbuffer ikke er angivet til Deaktiveret.

56 Standard USB-port deaktiveret

Prøv et eller flere af følgende forslag:

- Tryk på pil op eller pil ned, indtil **✓ Fortsæt** vises, og tryk derefter på  for at slette meddelelsen. Printerens sletter eventuelle data, der er modtaget via USB-porten.
- Kontroller, at menupunktet USB-buffer ikke er indstillet til Deaktiveret.

56 Standardparallelport deaktiveret

Prøv et eller flere af følgende forslag:

- Tryk på pil op eller pil ned, indtil **✓ Fortsæt** vises, og tryk derefter på  for at slette meddelelsen. Printerens sletter eventuelle data, der er modtaget via parallelporten.
- Kontroller, at menupunktet Parallelbuffer ikke er deaktiveret.

56 USB-port <x> deaktiveret

Prøv et eller flere af følgende forslag:

- Tryk på pil op eller pil ned, indtil **✓ Fortsæt** vises, og tryk derefter på  for at slette meddelelsen. Printerens sletter eventuelle data, der er modtaget via USB-porten.
- Kontroller, at menupunktet USB-buffer ikke er indstillet til Deaktiveret.

57 Ændret konfiguration, nogle tilbageholdte job er ikke genindlæst

Efter at jobbet blev gemt på printerens harddisk er der ændret noget i printeren, der gør udskrivningen af de tilbageholdte job umulig. Mulige ændringer inkluderer:

- Printerens firmware er blevet opdateret.
- Papir input, output, eller duplex optioner, der er nødvendige for udskriftjobbet er blevet fjernet.
- Udskrivningsjobbet er blevet oprettet med brug af data fra en enhed på en USB port og en enhed der ikke længere er på porten.
- Printerens harddisk indeholder job, der blev gemt, mens den var installeret på en anden printer model.

Tryk på pil op eller pil ned, indtil **✓Fortsæt** vises, og tryk derefter på  for at slette meddelelsen.

58 For mange diske er installeret

- 1 Sluk for printeren.
- 2 Tag netledningen ud af stikkontakten i væggen.
- 3 Fjern de ekstra diske.
- 4 Slut netledningen til en stikkontakt med jordforbindelse.
- 5 Tænd for printeren igen.

58 Der er for mange flashenheder

For mange ekstra flash hukommelseskort, eller for mange firmware kort er installeret på printeren.

Prøv et eller flere af følgende forslag:

- Tryk på pil op eller pil ned, indtil **✓Fortsæt** vises, og tryk derefter på  for at slette meddelelsen og fortsætte udskrivningen.
- Fjern de ekstra flash optioner:
 - 1 Sluk for printeren.
 - 2 Tag netledningen ud af stikkontakten.
 - 3 Fjern de ekstra flash optioner.
 - 4 Slut netledningen til en stikkontakt med jordforbindelse.
 - 5 Tænd for printeren igen.

61 Defekt disk

Installer en anden harddisk, før du udfører handlinger, der kræver en harddisk.

62 Disken er fuld

Prøv et eller flere af følgende forslag:

- Tryk på pil op eller pil ned, indtil **✓ Fortsæt** vises, og tryk derefter på  for at slette meddelelsen og fortsætte behandlingen.
- Slet skrifttyper, makroer og andre data, der er gemt på harddisken.
- Installer en større printer harddisk.

63 Uformateret disk

Prøv et eller flere af følgende forslag:

- Tryk på pil op eller pil ned, indtil **✓ Formater disk** vises, og tryk derefter på  for at slette meddelelsen og fortsætte udskrivningen.
- Formater harddisken.

Hvis fejlmeddelelsen fortsætter, kan harddisken være defekt og kræver udskiftning.

80 Behov for rutine vedligeholdelse

Printeren skal have udført planlagt vedligeholdelse. Vedligeholdelseskittet indeholder alle de nødvendige dele til udskiftning af opsamlingsruller, laderuller, overførselsruller og fuseren.

84 Indsæt fotokonduktor

Sæt den angivne fotokonduktor i for at fjerne meddelelsen.

84 Fotokonduktor lav

- 1 Tryk på pil op eller pil ned, indtil **✓ Fortsæt** vises, og tryk derefter på .
- 2 Bestil en udskiftningsfotokondukter øjeblikkelig. Når udskriftskvaliteten forringes, skal du installere en ny fotokonduktor.

84 Udskift fotokonduktor

Printeren kan ikke udskrive flere sider, før fotokonduktoren er udskiftet.

Udskift den angivne fotokonduktor.

84 Fotokonduktor unormal

Der er installeret en forkert fotokonduktor i apparatet. Udskift fotokonduktoren.

88 Tonerkassette snart tom

Toner er lav. Udskift tonerkassetten, og tryk derefter på **Continue (Fortsæt)** for at slette meddelelsen og fortsætte udskrivningen.

88.yy Udskift tonerkassette

Tonerkassetten er brugt op.

- 1 Udskift den angivne tonerkassette.
- 2 Tryk på pil op eller pil ned, indtil **✓Fortsæt** vises, og tryk derefter på  for at slette meddelelsen.

88 Udskift tonerkassette for at fortsætte

Udskift den angivne tonerkassette.

1565 Emul-fejl. Isæt emul-option

Printeren sletter automatisk meddelelsen efter 30 sekunder og deaktiverer derefter download-emulatoren på firmwarekortet.

Du kan løse problemet ved at hente den korrekte version af download-emulatoren fra Lexmarks websted på adressen www.lexmark.com.

Fjernelse af papirstop

Fejlmeddelelser for papirstop vises på printerens kontrolpanel og omfatter det område på printerens kontrolpanel, hvor papirstoppet optræder. Når der er mere end et papirstop, vises antallet af fastklemte sider.

Undgå papirstop

Følgende tip kan hjælpe dig med at forebygge papirstop:

Anbefalinger for papirskuffer

- Forvis dig om at papiret ligger plant i skuffen.
- Du må ikke fjerne skufferne, mens printerens udskriver.
- Du må ikke lægge papir i en skuffe, mens printerens udskriver. Læg papir i før udskrivning, eller vent på, at du bliver bedt om det.
- Du må ikke ilægge for meget papir. Kontroller, at stakhøjden ikke overstiger den angivne maksimale stakhøjde.
- Sørg for at styrene i skuffen eller flerformålsarkføderen er positioneret korrekte, og ikke trykker på hårdt mod papiret eller konvolutterne.
- Skub skuffen helt ind, når papiret er lagt i.

Anbefalinger for papir

- Brug kun det anbefalede papir eller specialmedie.
- Læg ikke rynket, krøllet eller fugtigt papir i skufferne.

- Bøj, luft og ret papiret ud, før du lægger det i skufferne.

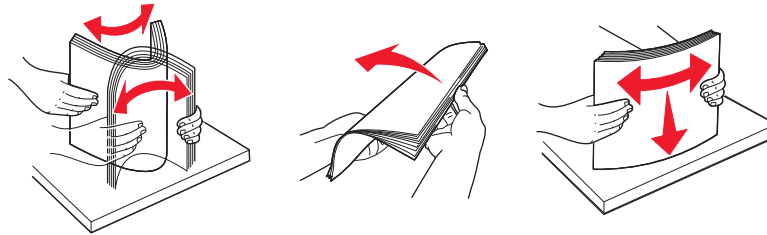

- Anvend ikke papir, der er klippet eller beskåret manuelt.
- Bland ikke papir af forskellige størrelser, vægt eller typer i den samme stak.
- Kontroller, at alle papirstørrelser og -typer er korrekt angivet i menuerne på printerens kontrolpanel.
- Opbevar papiret i overensstemmelse med fabrikantens anbefalinger.

Om meddelelser om papirstopnummer og deres placering

Hvis der opstår papirstop, vises en meddelelse om papirstoppets placering. Åben dækslerne og fjern skufferne for at få adgang til papirstoppet. For at løse et problem med papirstop skal du fjerne alt papir fra papirstien.

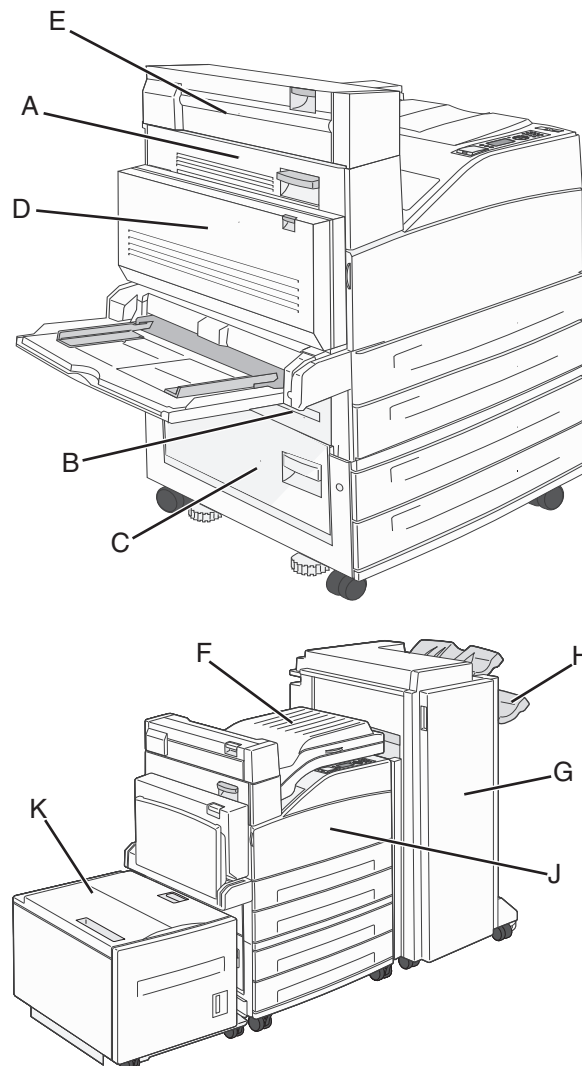

Papirstopnummer	Gør følgende...
200–202	Åbn panel A, og fjern derefter det fastklemte papir.
203	Åbn panel A og E, og fjern derefter fastklemt papir.
230	Sænk dupleksenheden (panel D), og fjern derefter papirstoppet. Åbn panel A og E, og fjern derefter fastklemt papir.
231	Sænk dupleksenheden (panel D), og fjern derefter papirstoppet. Åbn panel A, og fjern derefter det fastklemte papir.
24x	Åbn hver skuffe, og fjern derefter det fastklemte papir.
250	<ol style="list-style-type: none"> 1 Fjern alle medier fra MP-arkføderen. 2 Bøj og stak medierne. 3 Ilæg papir igen i MP-arkføderen. 4 Juster papirstyret.
280–281	Åbn panel A, og fjern derefter det fastklemte papir. Løft panel F, og fjern derefter det fastklemte papir.
282	Løft panel F, og fjern derefter det fastklemte papir.
283	Åbn panel H, og fjern derefter det fastklemte papir.
284	Sænk dupleksenheden (panel D), og fjern derefter papirstoppet. Åbn panel A og E, og fjern derefter fastklemt papir.
285–286	Åbn panel H, og fjern derefter det fastklemte papir.
287–288	Åbn panel F og G, og fjern derefter det fastklemte papir.
289	Åbn panel G, og fjern derefter det fastklemte papir.

200–201 papirstop

- 1 Åbn panel A ved at trykke på udløseren up og sænke panelet.

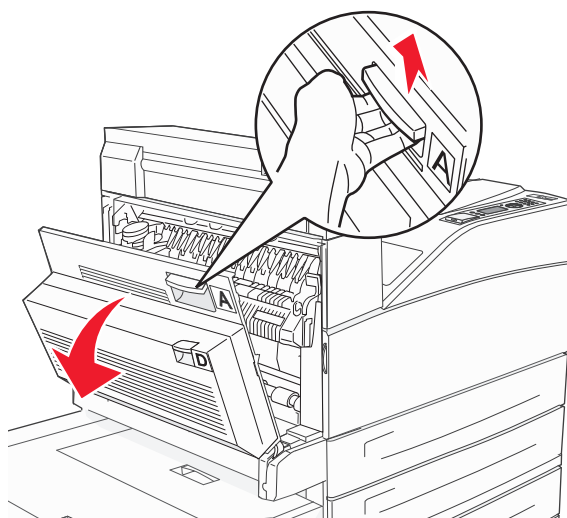

FORSIGTIG! VARM OVERFLADE: Printeren kan være varm indvendig. For at formindske risikoen for skader pga. en varm komponent skal overfladen køle ned, før du rører den.

- 2 Træk papiret opad og i retning af dig.

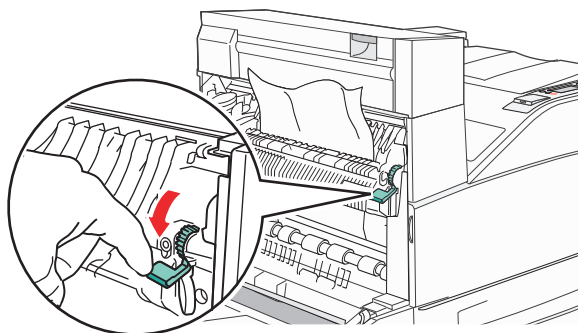

Bemærk! Hvis papiret sidder fast, må du ikke trække mere i det. Skub det grønne håndtag nedad og træk i det for at gøre det nemmere at fjerne mediet. Sørg for at fjerne alle papirstykker.

- 3 Luk panel A.

202 papirstop

- 1 Åbn panel A ved at trykke på udløseren og sænke panelet.

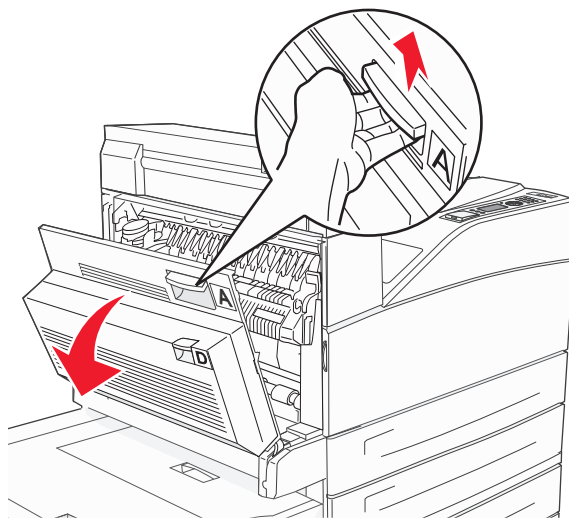

FORSIGTIG! VARM OVERFLADE: Printeren kan være varm indvendig. For at formindske risikoen for skader pga. en varm komponent skal overfladen køle ned, før du rører den.

- 2 Træk papiret opad og i retning af dig.

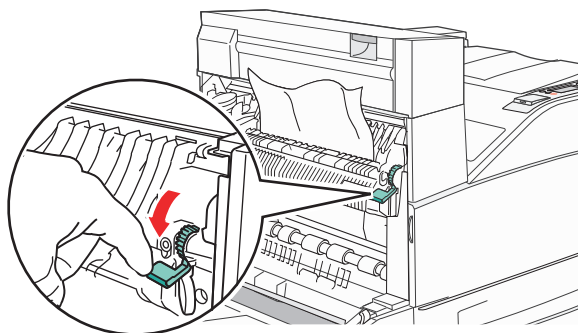

Bemærk! Hvis papiret sidder fast, må du ikke trække mere i det. Skub det grønne håndtag nedad og træk i det for at gøre det nemmere at fjerne mediet. Sørg for at fjerne alle papirstykker.

- 3 Luk panel A.

203, 230–231 papirstop

203 papirstop

- 1 Åbn panel A ved at trykke på udløseren og sænke panelet.

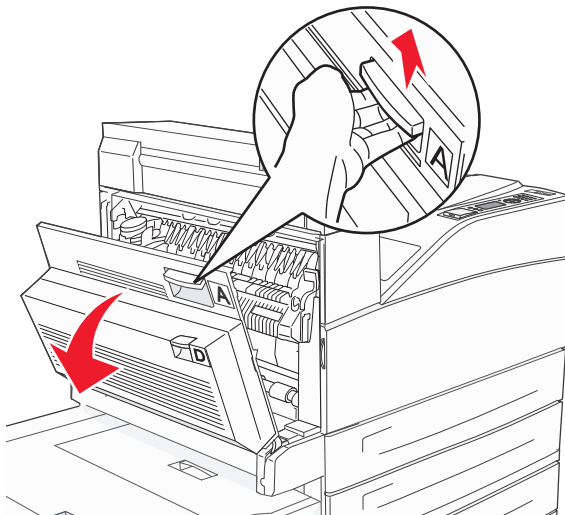

FORSIGTIG! VARM OVERFLADE: Printeren kan være varm indvendig. For at formindske risikoen for skader pga. en varm komponent skal overfladen køle ned, før du rører den.

2 Åbn panel E ved at trykke på udløseren og sænke panelet

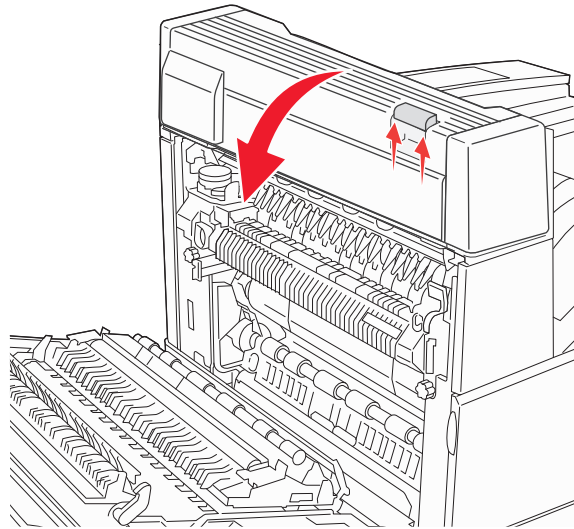

3 Træk papirstoppet op.

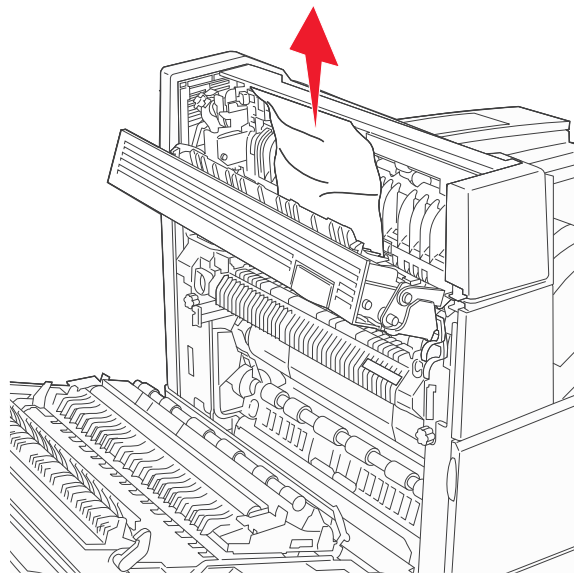

4 Luk panel E.

5 Luk panel A.

230 papirstop

1 Åbn panel D.

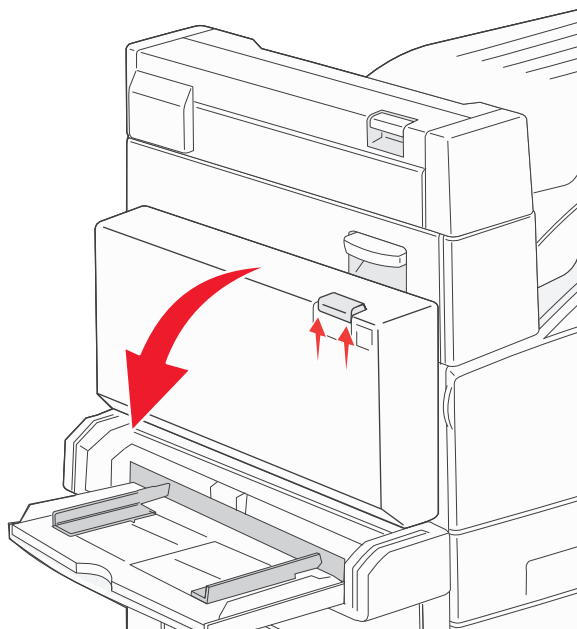

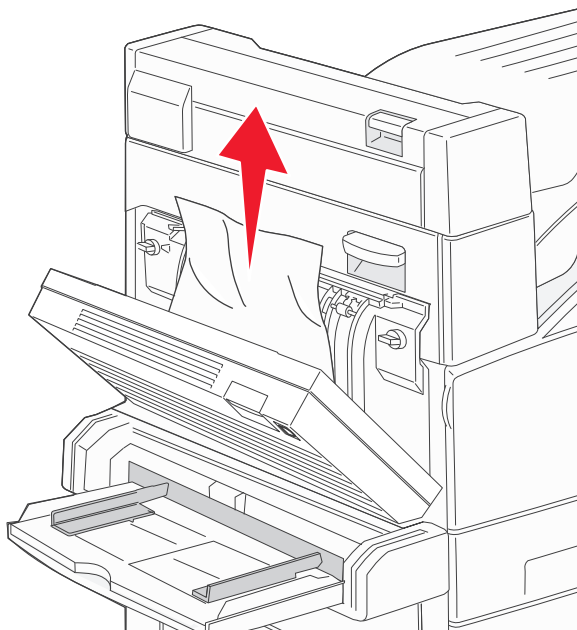

2 Fjern papirstoppet.

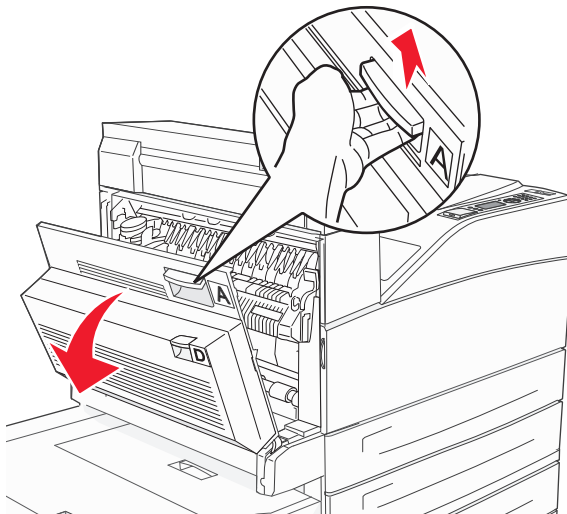

3 Luk panel D.

4 Åbn panel A ved at trykke på udløseren og sænke panelet.



 **FORSIGTIG! VARM OVERFLADE:** Printeren kan være varm indvendig. For at formindske risikoen for skader pga. en varm komponent skal overfladen køle ned, før du rører den.

5 Åbn panel E ved at trykke på udløseren og sænke panelet

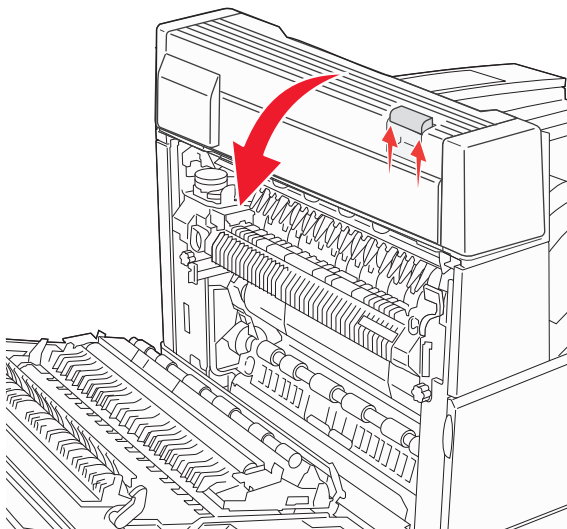

6 Træk papirstoppet op.

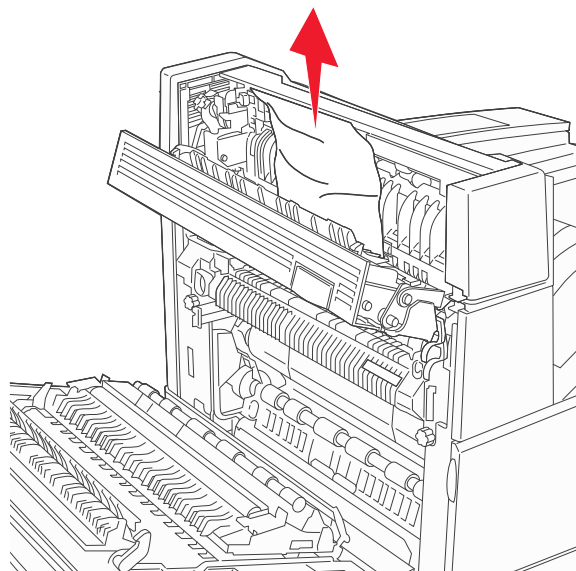

7 Luk panel E.

8 Luk panel A.

231 papirstop

1 Åbn panel D.

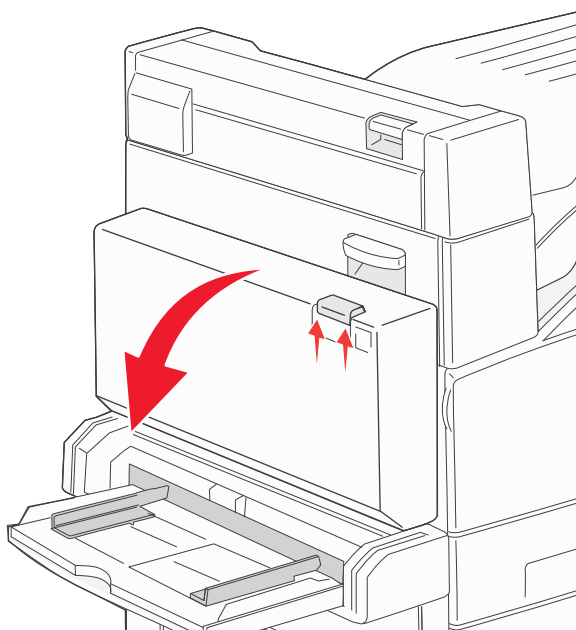

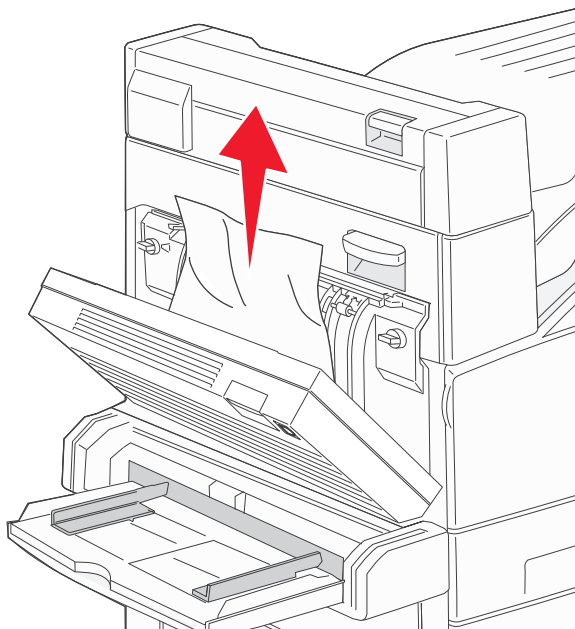
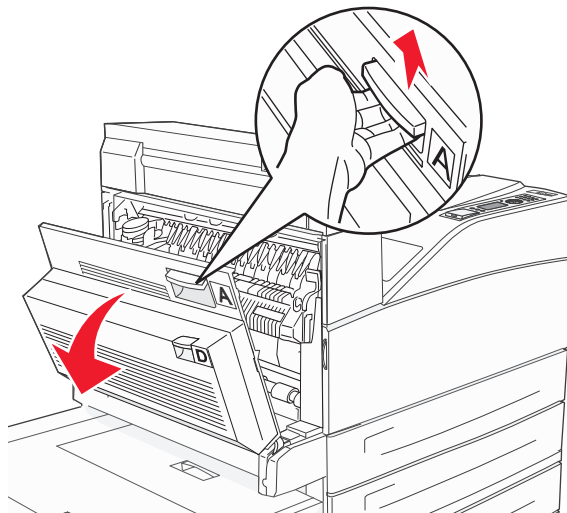
2 Fjern papirstoppet.**3** Luk panel D.**4** Åbn panel A ved at trykke på udløseren og sænke panelet.

 **FORSIGTIG! VARM OVERFLADE:** Printeren kan være varm indvendig. For at formindske risikoen for skader pga. en varm komponent skal overfladen køle ned, før du rører den.

- 5 Træk papiret opad og i retning af dig.

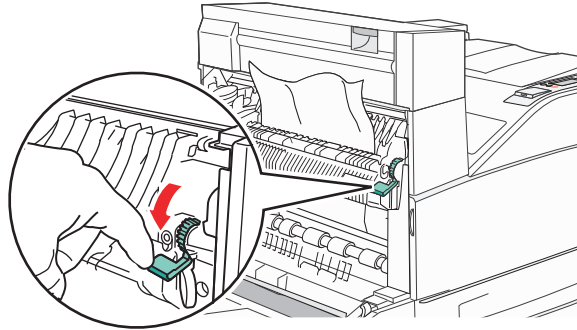

Bemærk! Hvis papiret sidder fast, må du ikke trække mere i det. Skub det grønne håndtag nedad og træk i det for at gøre det nemmere at fjerne mediet. Sørg for at fjerne alle papirstykker.

- 6 Luk panel A.

24x papirstop

Papirstop i skuffe 1

- 1 Fjern skuffe 1 fra printeren.

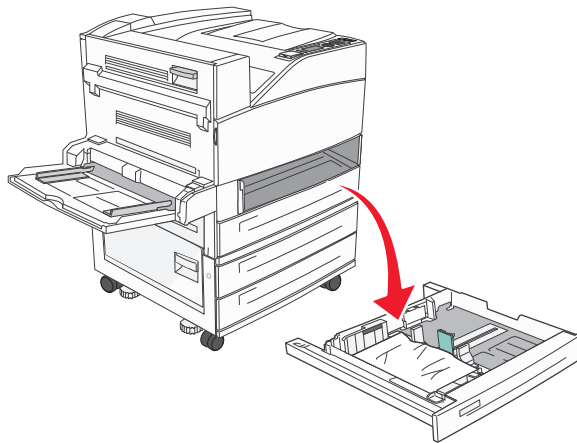

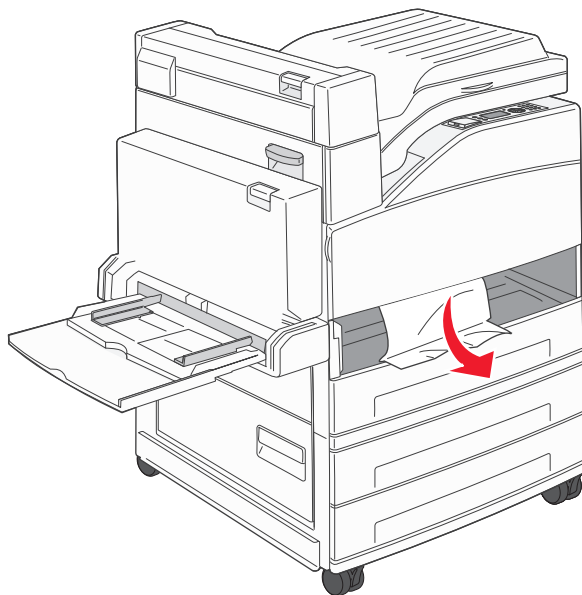
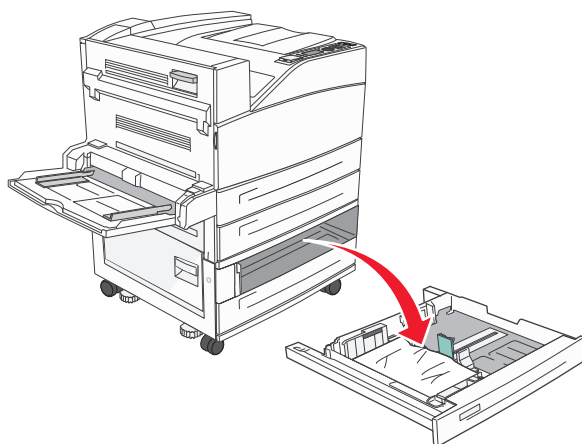
2 Fjern papirstoppet.**3** Indsæt skuffe 1.**Papirstop i optionskuffen****1** Træk skuffen ud.

2 Fjern papirstoppet.

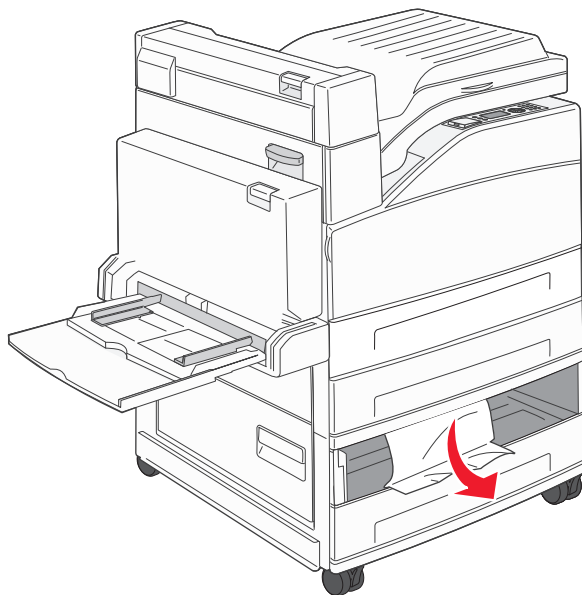

3 Isæt skuffen.

Fjerne papirstop i panel A

1 Åbn panel A ved at trykke på udløseren og sænke panelet.

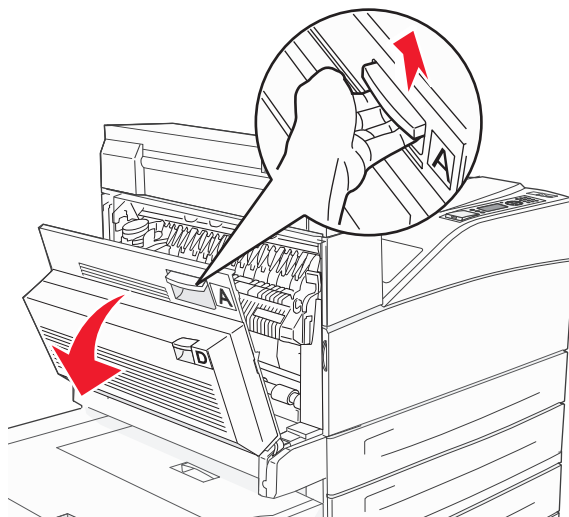

FORSIGTIG! VARM OVERFLADE: Printeren kan være varm indvendig. For at formindske risikoen for skader pga. en varm komponent skal overfladen køle ned, før du rører den.

- 2 Træk papiret opad og i retning af dig.

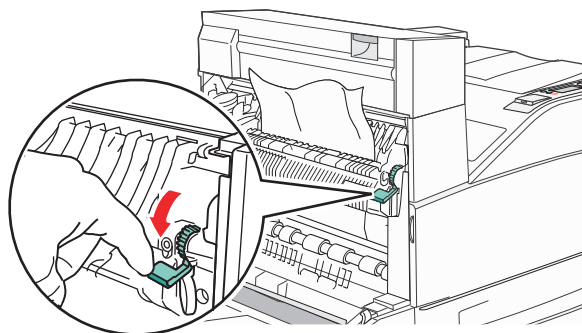

Bemærk! Hvis papiret sidder fast, må du ikke trække mere i det. Skub det grønne håndtag nedad og træk i det for at gøre det nemmere at fjerne mediet. Sørg for at fjerne alle papirstykker.

- 3 Luk panel A.

Fjerne papirstop i panel B

- 1 Åbn panel B.

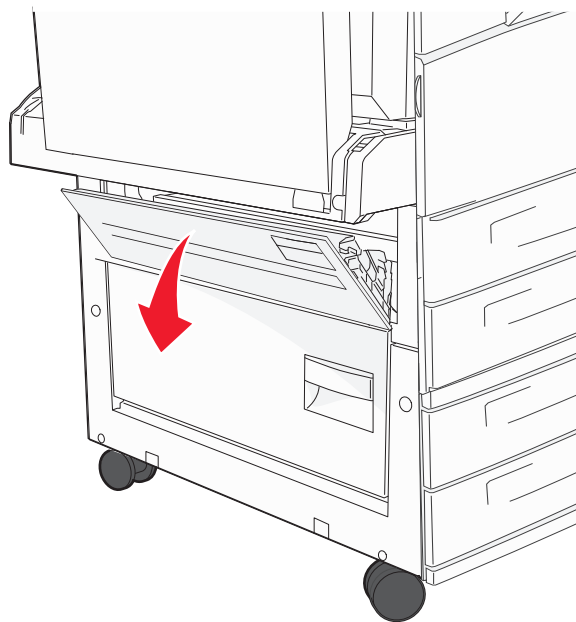

2 Træk papiret opad og i retning af dig.

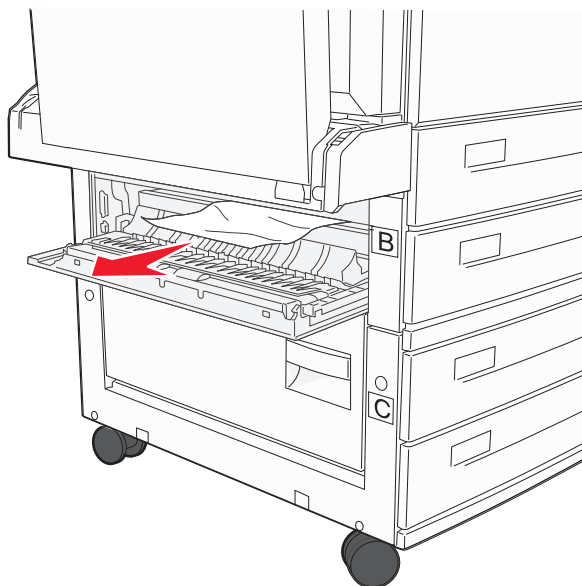

3 Luk panel B.

241 papirstop

1 Åbn panel C.

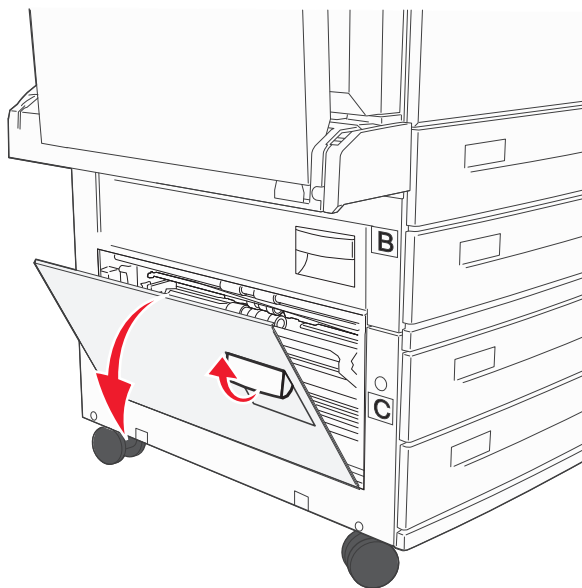

- 2 Træk papiret opad og i retning af dig.

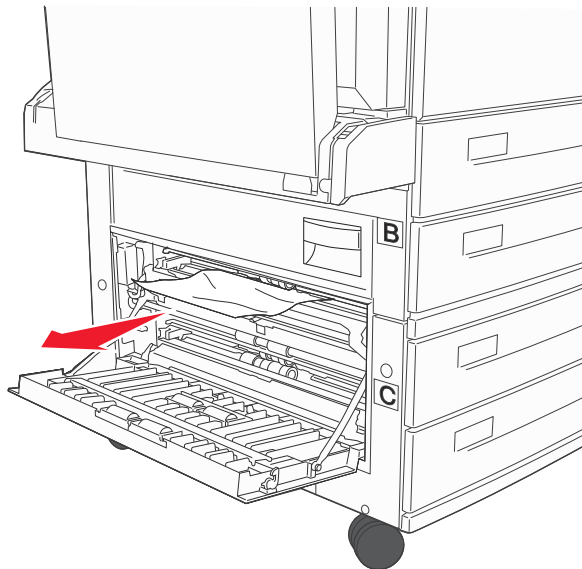

Bemærk! Sørg for at fjerne alle papirstykker.

- 3 Luk panel C.
- 4 Åbn skuffe 1, og fjern alt krøllet papir fra skuffen.

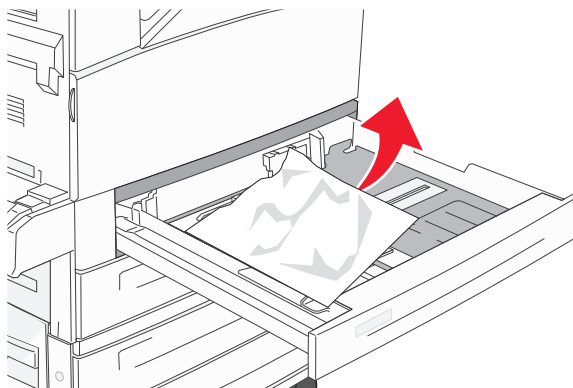

- 5 Indsæt skuffe 1.

250 papirstop

- 1 Fjern papir fra MP-arkføderen.

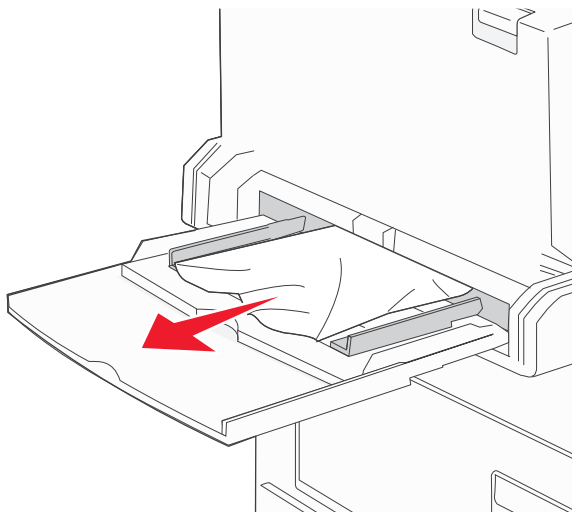

- 2 Bøj papirarkene frem og tilbage for at løsne dem, og luft derefter papiret. Undgå at folde eller krølle papiret. Udglat kanterne på en plan overflade.
- 3 Læg papiret i MP-arkføderen.
- 4 Juster papirstyrene, så de hviler let mod papirets kanter.

280 – 282 papirstop

280-281 Papirstop

- 1 Åbn panel A ved at trykke på udløseren og sænke panelet.

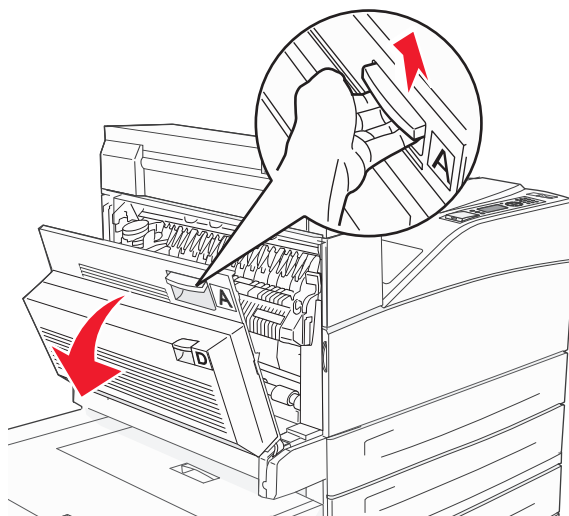

FORSIGTIG! VARM OVERFLADE: Printeren kan være varm indvendig. For at formindske risikoen for skader pga. en varm komponent skal overfladen køle ned, før du rører den.

- 2 Træk papiret opad og i retning af dig.

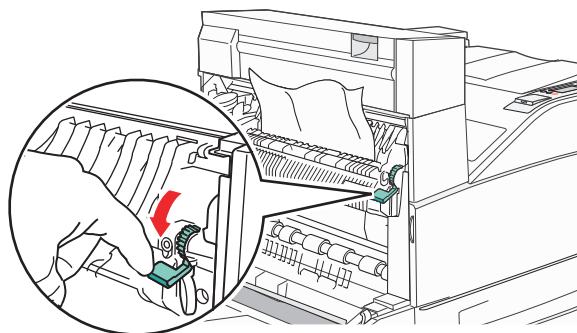

Bemærk! Hvis papiret sidder fast, må du ikke trække mere i det. Skub det grønne håndtag nedad og træk i det for at gøre det nemmere at fjerne mediet. Sørg for at fjerne alle papirstykker.

- 3 Luk panel A.
- 4 Åbn panel F.

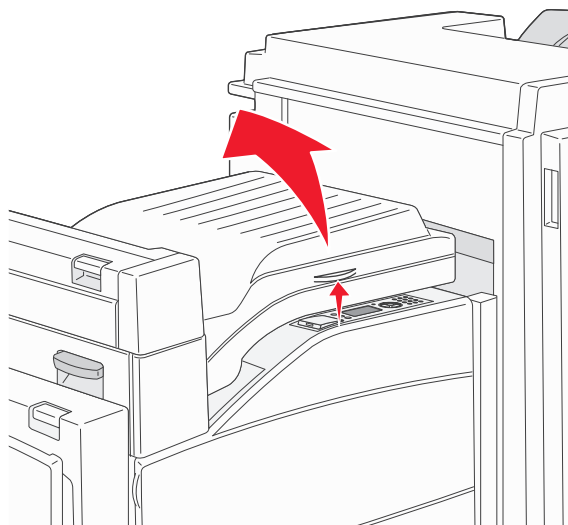

- 5 Fjern papirstoppet.

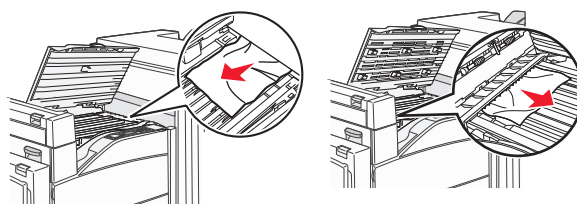

- 6 Luk panel F.

282 papirstop

1 Åbn panel F.

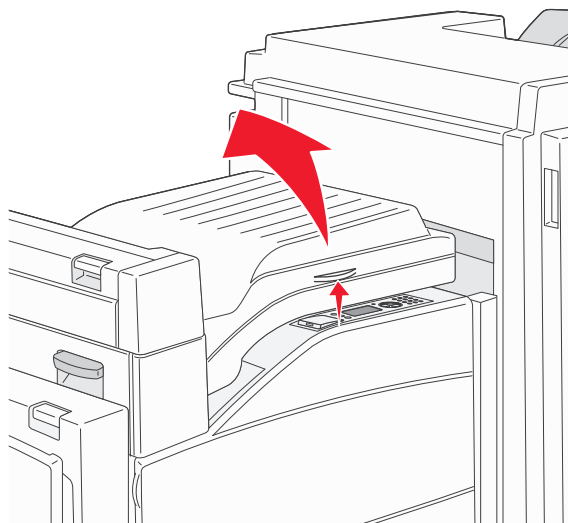

2 Fjern papirstopet.

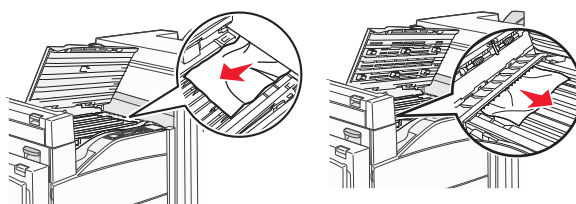

3 Luk panel F.

283,289 hæftestop

283 papirstop

1 Løft panel H.

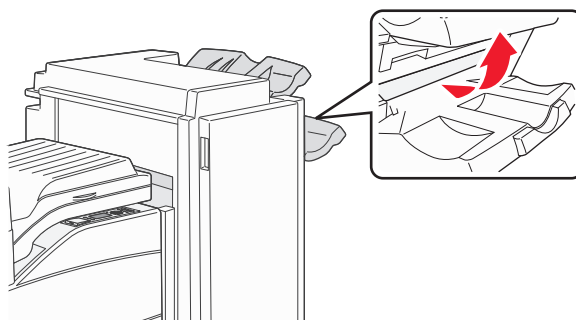

2 Fjern papirstoppet.

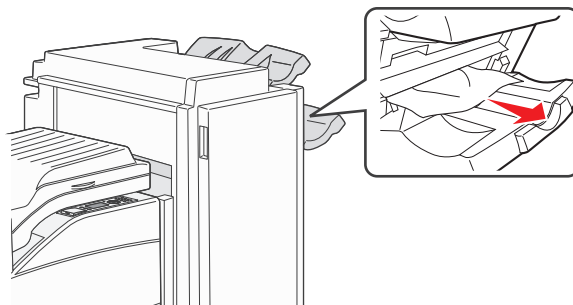

3 Luk panel H.

289 Hæfteklammefejl

1 Åbn panel G.

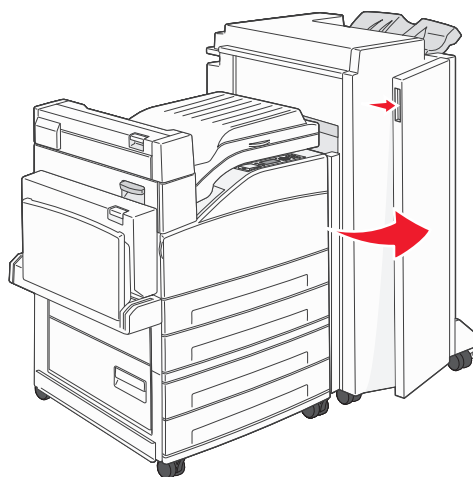

2 Hold på håndtaget på holderen til hæftekassetten, og flyt holderen mod højre.

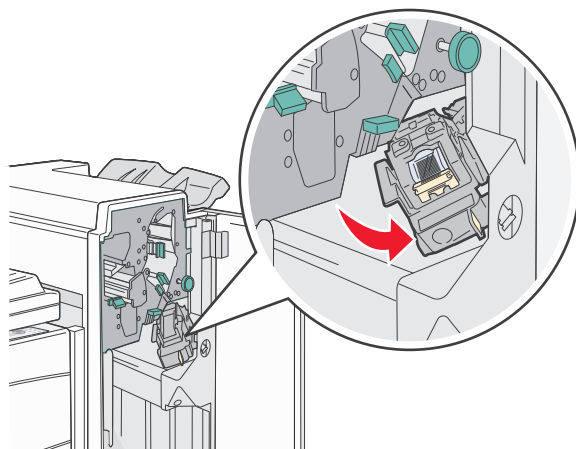

- 3** Træk i den farvede tap for at fjerne hæftekassetten.

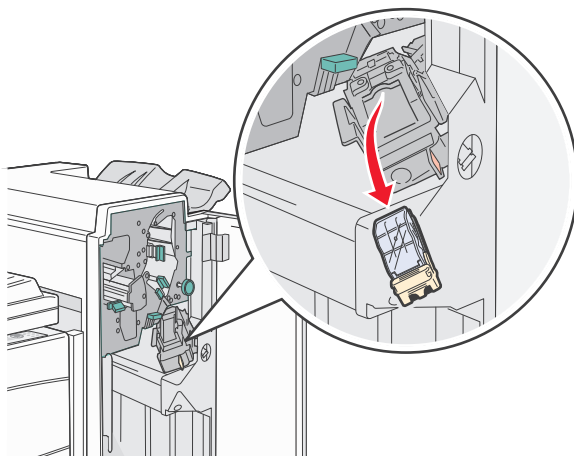

- 4** Brug metalfanen til at løfte hæftebeskytteren, og træk derefter arket med hæfteklammer ud. Kasser hele arket.

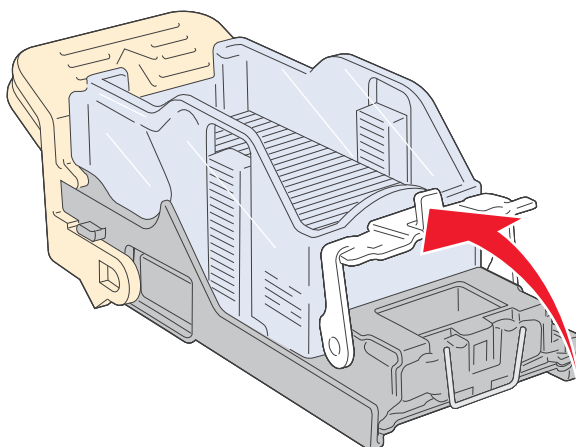

- 5** Se gennem det gennemsigtige dæksel nederst på holderen til kassetten for at kontrollere, at der ikke sidder hæfteklammer fast i åbningen.

- 6** Tryk ned på hæftebeskytteren, indtil den klikker sikkert på plads.

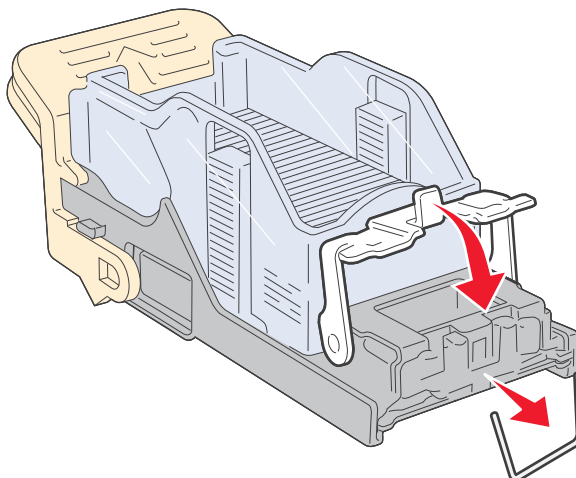

7 Skub kassetteholderen godt ind i hæfteenheden, indtil kassetteholderen klikker på plads.

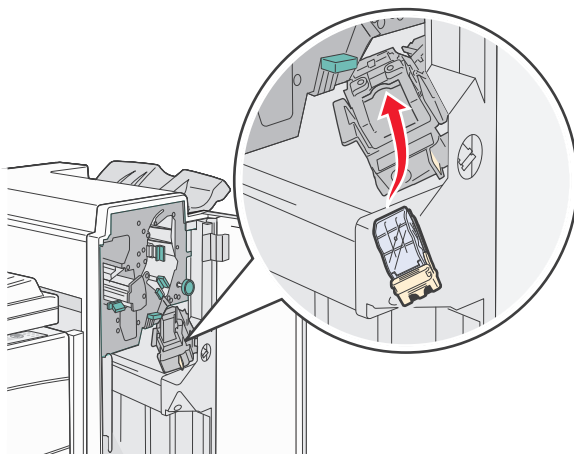

8 Luk panel G.

Initialiserer hæfteenhed vises. Initialisering sikrer, at hæfteenheden fungerer korrekt.

28x papirstop

284 papirstop

1 Åbn panel F.

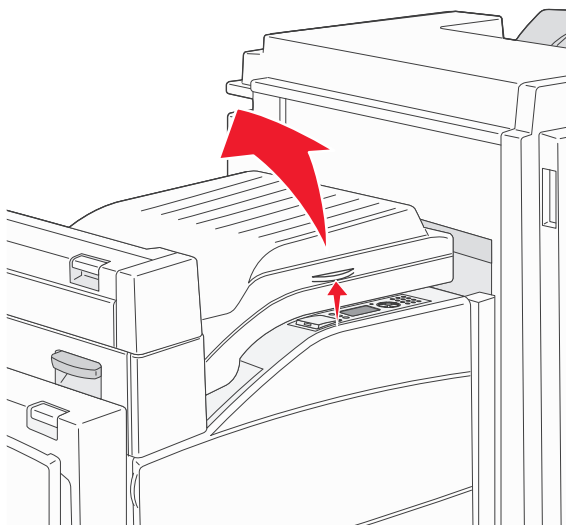

2 Fjern papirstoppet.

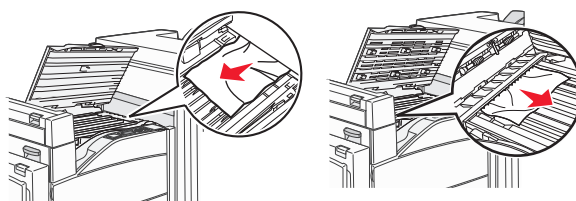

3 Luk panel F.

4 Åbn panel G.

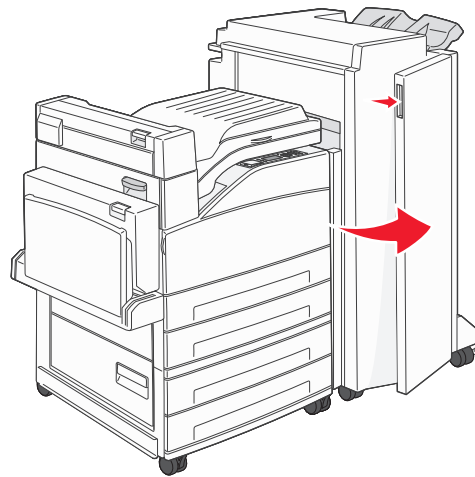

5 Fjern papirstopet.

6 Luk panel G.

7 Løft panel H.

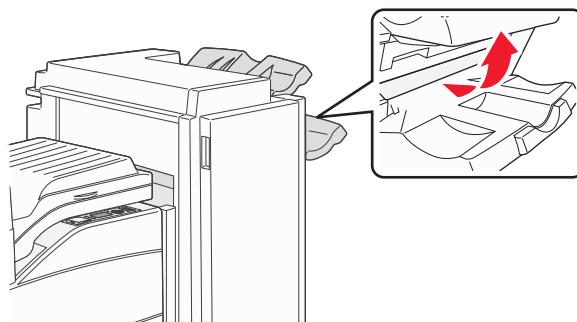

8 Fjern papirstopet.

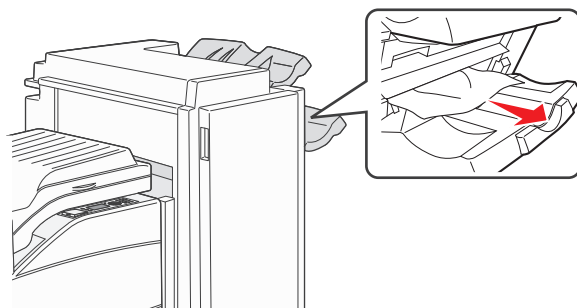

9 Luk panel H.

284 – 286 papirstop

- 1 Løft panel H.

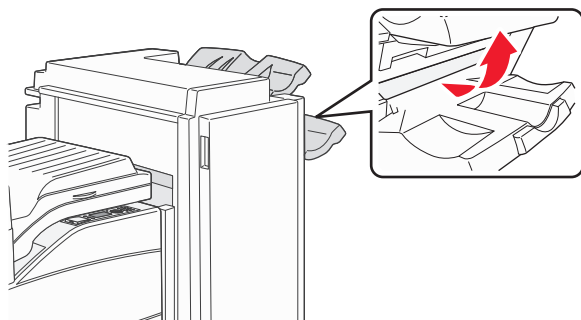

- 2 Fjern papirstopet.

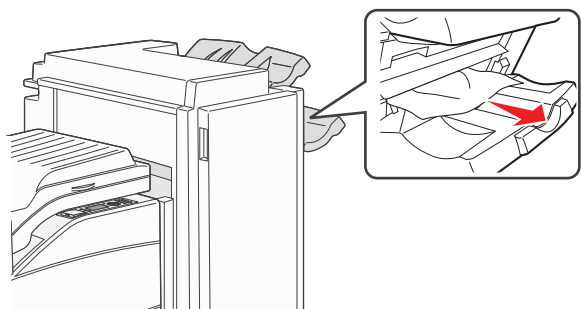

- 3 Luk panel H.

287 – 288 papirstop

- 1 Åbn panel F.

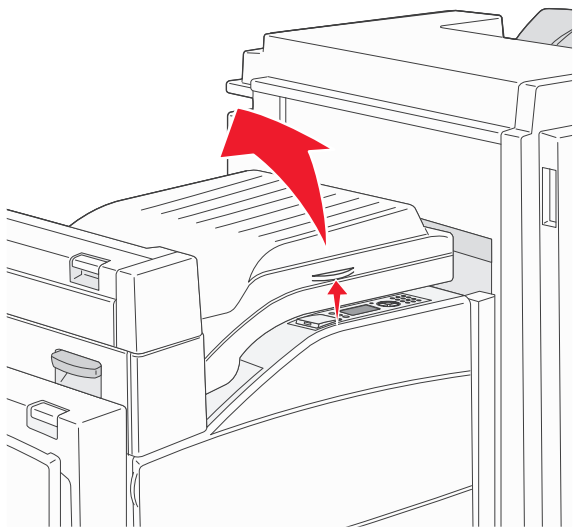

2 Fjern papirstopet.

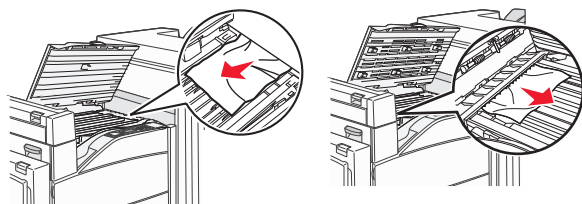

3 Luk panel F.

4 Åbn panel G.

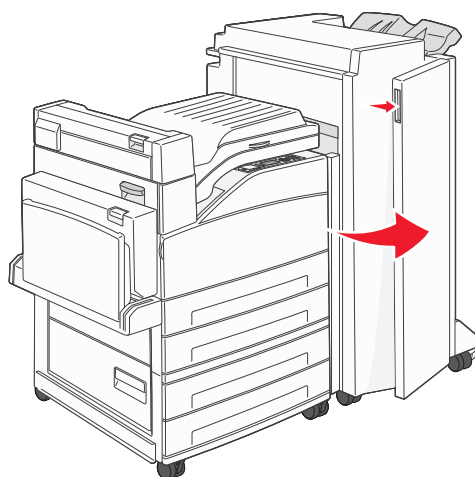

5 Fjern papirstopet.

6 Luk panel G.

Løsning af udskrivningsproblemer

PDF-filer på flere sprog udskrives ikke

Dokumenterne indeholder skrifttyper, der ikke er tilgængelige.

- 1 Åbn det dokument, du vil udskrive, i Adobe Acrobat.
- 2 Klik på printerikonet.
Dialogboksen Udskriv vises.
- 3 Vælg **Udskriv som billede**.
- 4 Klik på **OK**.

Printerens kontrolpanel er tomt eller viser kun romber

Printerens selvtest mislykkedes. Sluk printeren, vent ca. 10 sekunder, og tænd den igen.

Hvis uret og **Klar** ikke vises, skal du slukke printeren og kontakte kundesupport.

Fejlmeddelelse om læsning af USB-drev vises

Kontroller, at USB-drevet understøttes. Se "Udskrivning fra et flashdrev" på side 71, hvis du vil have oplysninger om testede og godkendte flashhukommelsesenheder.

Job udskrives ikke.

Disse er mulige løsninger. Prøv en eller flere af følgende løsninger:

KONTROLLER, AT PRINTEREN ER KLAR TIL AT UDSKRIVE

Kontroller, at **Klar** eller **Strømbesparer** vises på displayet, før du sender et job til printeren.

KONTROLLER, OM STANDARDUDSKRIFTSBAKKEN ER FULD

Fjern papirstakken fra standardudskriftsbakken.

KONTROLLER, OM PAPIRSKUFFEN ER TOM

Læg papir i skuffen.

KONTROLLER, AT DEN RIGTIGE PRINTERSOFTWARE ER INSTALLERET

- Kontroller, at du anvender den rigtige printersoftware.
- Hvis en USB-port er i brug, skal du sørge for, at operativsystemet og printerdriveren er kompatible.

KONTROLLER, AT DEN INTERNE PRINTSERVER ER INSTALLERET KORREKT OG FUNGERER

- Kontroller, at den interne printserver er installeret korrekt, og at printeren er tilsluttet netværket.
- Udskriv en netværksinstallationsside, og kontroller, at status viser **Forbundet**. Hvis status er **Ikke forbundet**, skal du kontrollere netværkskablerne, og derefter forsøge at udskrive netværksinstallationssiden igen. Kontakt systemadministratoren for at kontrollere, at netværket fungerer korrekt.

Kopier af printersoftware findes også på Lexmarks Web-Sted www.lexmark.com.

DU SKAL SIKRE DIG, AT DU BRUGER ET ANBEFALET USB-, SERIEL- ELLER ETHERNET-KABEL

For mere information, besøg Lexmark Web-Sted på www.lexmark.com.

KONTROLLER, AT PRINTERKABLERNE ER ORDENTLIGT TILSLUTTET

Kontroller kabelforbindelserne til printeren og printserveren for at sikre dig, at de er i orden.

Du kan finde yderligere oplysninger i den opsætningsvejledning, der leveres sammen med printeren.

Fortrolige og andre tilbageholdte job udskrives ikke

Disse er mulige løsninger. Prøv en eller flere af følgende løsninger:

DELVIS JOB, INTET JOB, ELLER UDSKRIVNING AF BLANKE SIDER

Udskriftjobbet kan indeholde en formatfejl eller ugyldige data.

- Slet udskriftjobbet og udskriv det derefter igen.
- For PDF dokumenter, lav en ny PDF fil og udskriv den derefter igen.

SØRG FOR, AT PRINTEREN HAR TILSTRÆKKELIG HUKOMMELSE

Frigiv ekstra hukommelse i printeren ved at rulle gennem listen af tilbageholdte job og slette nogen af dem.







Det tager længere tid at udskrive end forventet.

Dette er de mulige løsninger. Prøv et eller flere af følgende forslag:

REDUCER UDSKRIFTSJOBETS KOMPLEKSITET

Slet antallet og størrelsen af skrifttyper, antallet og kompleksiteten af billederne og antallet af siderne i jobbet.

SKIFT SIDEBESKYTTELSE TIL SLÅET FRA

- 1 Tryk på  på printerens kontrolpanel.
- 2 Tryk på pil op eller pil ned, indtil **Indstillinger** vises, og tryk derefter på .
- 3 Tryk på pil op eller pil ned, indtil **Generelle Indstillinger** vises, og tryk derefter på .
- 4 Tryk pil op eller pil ned, indtil **Udskriftsgendannelse** vises, og tryk derefter på .
- 5 Tryk pil op eller pil ned, indtil **Beskyt side** vises, og tryk derefter på .
- 6 Tryk på pil op eller pil ned, indtil **Fra** vises, og tryk derefter på .

Job udskrives fra den forkerte skuffe eller på det forkerte papir.

KONTROLLER INDSTILLINGEN FOR PAPIRTYPE

Kontroller, at indstillingen for papirtype passer til den papirtype, der er lagt i skuffen.

- 1 Kontroller indstillingen for Papirtype fra menuen Papir på printerens kontrolpanel.
- 2 Inden du afsender job til print, angiv den korrekte type:
 - Windows-brugere: Angiv typen via Udskriftsindstillinger.
 - Macintosh-brugere: Angiv typen via udskrivningsdialogen.

Der udskrives forkerte tegn

SØRG FOR, AT PRINTEREN IKKE ER I TILSTANDEN HEXUDSKRIVNING.

Hvis **Ready Hex** vises på displayet, skal du afslutte tilstanden Hexudskrivning, før du kan udskrive jobbet. Sluk for printeren, og tænd den igen for at afslutte tilstanden Hexudskrivning.

Skuffesammenkædning virker ikke

Disse er mulige løsninger. Prøv en eller flere af følgende løsninger:

LÆG PAPIR AF SAMME STØRRELSE OG TYPE I ALLE SKUFFERNE

- Læg papir af samme størrelse og type i alle skufferne, der skal sammenkædes.
- Flyt papirstyrene til den korrekte position for den papirstørrelse, der er lagt i hver enkelt skuffe.

BRUG SAMME INDSTILLING AF PAPIRTYPE OG PAPIRSTØRRELSE

- Udskriv en side med menuindstillinger, og sammenlign indstillingerne for skufferne.
- Juster om nødvendigt indstillingerne i menuen Papirstørrelse/type.

Bemærk! MP-arkføderen registrerer ikke automatisk papirstørrelsen. Du skal angive størrelsen i menuen Papirstørrelse/type.

Store job sorteres ikke

Følgende er mulige løsninger på problemet. Prøv et eller flere af følgende forslag:

SØRG FOR, AT SORTERING ER ANGIVET TIL SLÅET TIL

Indstil Sortering til Slået til i menuen Finishing eller under Udskriftsindstillinger.

Bemærk! Når du angiver Sortering til deaktiveret i softwaren, tilsidesættes indstillingen i menuen Finishing.

REDUCER UDSKRIFTSJOBETS KOMPLEKSITET



Reducer udskriftsjobbets kompleksitet ved at slette antallet og størrelsen af skrifttyper, antallet og kompleksiteten af billederne og antallet af siderne i jobbet.





SØRG FOR, AT PRINTEREN HAR TILSTRÆKkelig HUKOMMELSE

Tilføj printerhukommelse eller en harddiskopton.

Der foretages uventede sideskift

Øge Print timeout værdien:

- 1 Tryk på  på printerens kontrolpanel.
- 2 Tryk på pil op eller pil ned, indtil **✓Indstillinger** vises, og tryk derefter på .

- 3 Tryk på pil op eller pil ned, indtil **✓Generelle Indstillinger** vises, og tryk derefter på .
- 4 Tryk på pil op eller pil ned, indtil **✓Timeout** vises, og tryk derefter på .
- 5 Tryk pil op eller pil ned, indtil **✓Udskriftstimeout** vises, og tryk derefter på .
- 6 Tryk på pil op eller pil ned, indtil den ønskede værdi vises, og tryk derefter på .

Løsning af problemer

Indstillinger, der vælges fra softwareprogrammet, kan ændre eller tilsidesætte de brugerindstillinger, der vælges via printerens kontrolpanel. Hvis et tilvalg ikke virker, skal du sikre dig, at den er valgt både i softwaren og på printerens kontrolpanel.

Option fungerer ikke korrekt eller afsluttes efter installationen

Dette er de mulige løsninger. Prøv et eller flere af følgende forslag:

NULSTIL PRINTEREN

Sluk printeren, vent ca. 10 sekunder, og tænd den igen.

KONTROLLER, OM OPTIONEN ER TILSLUTTET PRINTEREN

- 1 Sluk for printeren.
- 2 Afbryd printeren fra stikkontakten.
- 3 Kontroller forbindelsen mellem optionen og printeren.

KONTROLLER, AT OPTIONEN ER INSTALLERET

Udskriv siden med menuindstillinger, og kontroller, om optionen er anført på listen over Installerede optioner. Geninstaller optionen, hvis den ikke vises.

KONTROLLER, AT INDSTILLINGEN ER TILGÆNGELIG I PRINTERDRIVEREN

Det er muligvis nødvendigt manuelt at tilføje indstillingen i printerdriveren for at gøre den tilgængelig for udskriftsjob. Yderligere oplysninger findes i "Opdater tilgængelige optioner i printerdriveren" på side 29.

KONTROLLER, AT OPTIONEN ER VALGT

Vælg optionen i det program, du anvender. Mac OS 9-brugere bør kontrollere, at printeren er konfigureret i Vælger.

Papirskuffer

Dette er de mulige løsninger. Prøv et eller flere af følgende forslag:

KONTROLLER, AT PAPIRET ER ILAGT KORREKT

- 1 Åbn papirskuffen.
- 2 Kontroller papirstop eller forkert indføring.
- 3 Kontroller, at papirstyrene er indstillet mod papirets sider.
- 4 Kontroller, at papirskuffen lukker ordentligt.

NULSTIL PRINTEREN

Sluk printeren, vent ca. 10 sekunder, og tænd den igen.

KONTROLLER, AT PAPIRSKUFFEN ER INSTALLERET KORREKT.

Hvis papirbakken vises på siden med menuindstillinger, men der opstår papirstop, når papiret glider ind i eller forlader bakken, er denne muligvis ikke korrekt installeret. Geninstaller papirbakken. Du kan finde flere oplysninger i den dokumentation, der leveres sammen med papirbakken, eller du kan gå til <http://support.lexmark.com> for at se instruktionsarket for papirbakken.

Løsning af problemer med skuffe til 2.000 ark

Prøv et eller flere af følgende forslag:

ELEVATORSKUFFEN FUNGERER IKKE ORDENTLIGT

- Kontroller, at printeren er korrekt forbundet til 2.000-ark skuffen.
- Kontroller, at printeren er tændt.
- Kontroller, at strømledningen er sat korrekt i skuffen til 2.000 ark.
- Hvis skuffen er tom, skal du lægge papir i den.
- Fjern papirstop.

GUMMIINDFØRINGSRULLERNE DREJER IKKE RUNDT OG FREMFØRER IKKE PAPIRET.

- Kontroller, at printeren er korrekt forbundet til 2.000-ark skuffen.
- Kontroller, at printeren er tændt.

PAPIRET SÆTTER SIG HELE TIDEN FAST I SKUFFEN.

- Bøj papiret.
- Kontroller, at skuffen er korrekt installeret.
- Kontroller, at papiret er ilagt korrekt.
- Kontroller, at papiret eller specialmediet opfylder kravene og ikke er beskadiget.
- Kontroller, at papirstyrene er placeret korrekt i forhold til den papirstørrelse, der er lagt i skuffen.

Hukommelseskort

Kontroller, at hukommelseskortet er korrekt installeret på printerens systemkort.

Flashhukommelseskort

Kontroller, at flashhukommelseskortet er tilsluttet korrekt til printerens systemkort og sidder fast.

Harddisk med adapter

Kontroller, at forbindelsen mellem harddisken og printerens systemkort er i orden.

Internal Solutions Port

Hvis Lexmark Internal Solutions Port (ISP) ikke fungerer ordentligt, er disse mulige løsninger. Prøv en eller flere af følgende løsninger:

KONTROLLER ISP FORBINDELSERNE

- Forvis dig om at ISP er sikkert forbundet til printerens systemkort.
- Kontroller, at du anvender det rigtige kabel, og at det er korrekt tilsluttet.

KONTROLLER KABELTILSLUTNINGERNE

Kontroller, at du anvender det rigtige kabel, og at det er korrekt tilsluttet.

FORVIS DIG OM AT NETVÆRKSWAREN ER KONFIGURERET KORREKT

Der findes flere oplysninger om installation af software til netværksudskrivning under *Netværksguide* på cd'en *Software og dokumentation*.

USB/parallelinterfacekort

Kontroller USB/parallelinterfacekortets tilslutninger:

- Kontroller, at USB/parallelinterfacekort er korrekt installeret på printerens systemkort.
- Kontroller, at du anvender det rigtige kabel, og at det er korrekt tilsluttet.

Intern printserver

Hvis den interne printserver ikke fungerer korrekt, er dette mulige løsninger. Prøv en eller flere af følgende løsninger:

KONTROLLER FORBINDELSERNE TIL PRINTSERVEREN

- Kontroller, at forbindelsen mellem den interne printserver og printerens systemkort er i orden.
- Forvis dig om at du bruger det korrekte (option) kabel og at det er sikkert forbundet.

FORVIS DIG OM AT NETVÆRKSSOFTWAREN ER KONFIGURERET KORREKT

For information om at installere software for netværksudskrivning klik på **Additional (Ekstra)** på *Software and Dokumentation Cd*, og vælg derefter **Networking Guide (Netværksvejledning)** link under **Publications on this CD (Publikationer på denne Cd)**.

Løse problemer med papirindføring

Der opstår ofte papirstop

Disse er mulige løsninger. Prøv en eller flere af følgende løsninger:

KONTROLLER PAPIRET

Anvend anbefalet papir og andet specialmedie. Find mere information i kapitlet om retningslinjer for papir og specialmedier.

SØRG FOR, AT DER IKKE ER FOR MEGET PAPIR I SKUFFEN

Kontroller, at den stak papir, du ilægger, ikke overstiger den maksimale stakhøjde, som er angivet i skuffen eller MP-arkføderen.

KONTROLLER PAPIRSTYRENE

Indstil styrene korrekt i forhold til den ilagte papirstørrelse.

PAPIRET KAN VÆRE BLEVET FUGTIGT PGA. HØJ LUFTFUGTIGHED





- Ilæg papir fra en nyindkøbt pakke.
- Opbevar papiret i den originale indpakning, indtil det skal bruges.



Meddelelsen om papirstop vises, selvom papirstoppet er fjernet

- 1 Fjern papiret fra hele papirstien.
- 2 Tryk på pil op eller pil ned, indtil **✓ Fortsæt** vises, og tryk derefter på .

Den side, der sad fastklemt, udskrives ikke igen, når du har fjernet papirstoppet.

Fjernelse af papirstop er sat til Fra. Angiv Genopret ved stop til Auto eller Slået til.



- 1 Tryk på .
- 2 Tryk på pil op eller pil ned, indtil **✓ Indstillinger** vises, og tryk derefter på .
- 3 Tryk på pil op eller pil ned, indtil **✓ Generelle Indstillinger** vises, og tryk derefter på .
- 4 Tryk pil op eller pil ned, indtil **✓ Udskriftsgendannelse** vises, og tryk derefter på .

- 5 Tryk pil op eller pil ned, indtil **✓Gendannelse efter papirstop** vises, og tryk derefter på .
- 6 Tryk på pil op eller pil ned, indtil **✓Til** eller **✓Auto** vises, og tryk derefter på .

Løsning af problemer med udskriftskvaliteten

Identifikation af problemer med udskriftskvaliteten

Udskriv kvalitetstestsider som en hjælp til at identificere problemer med udskriftskvaliteten:

- 1 Sluk for printeren.
- 2 Tryk på  og højre piletast på printerens kontrolpanel, og hold dem nede, mens du tænder printeren.
- 3 Slip begge knapper, når uret vises.
Printeren udfører sin startsekvens, og derefter vises **Config Menu (Konfig.menu)**.
- 4 Tryk på pil op eller pil ned, indtil **✓Udskriftskvalitetssider** vises, og tryk derefter på .
Siderne formateres, meddelelsen **Udskriver kvalitetstestsider** vises, og derefter udskrives siderne.
Meddelelsen forbliver på printerens kontrolpanel, indtil alle sider er udskrevet.
- 5 Når testsiderne er udskrevet, skal du trykke på pil op eller pil ned, indtil **✓Afslut konfigurationsmenu** vises. Tryk derefter på .

Oplysningerne i følgende emner kan hjælpe dig med at løse problemer med udskriftskvaliteten. Hvis disse forslag stadig ikke løser problemet, skal du kontakte kundeservice. Der er muligvis en printerdel, der kræver justering eller udskiftning.

Blanke sider

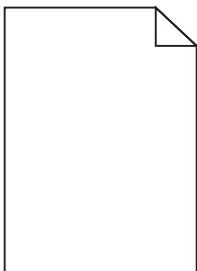

Dette er de mulige løsninger. Prøv et eller flere af følgende forslag:

DER KAN VÆRE PAKKEMATERIALER PÅ TONERKASSETTEN

Fjern tonerkassetten og kontroller, at du har fjernet al indpakning. Geninstaller tonerkassetten.

TONER KAN VÆRE VED AT LØBE TØR.

Når meddelelsen **88 Toner snart tom** vises, skal du bestille en ny tonerpatron.

Hvis problemet fortsætter, har printeren måske brug for et eftersyn. Kontakt Kundeservice for at få flere oplysninger.

Beskårne billeder

Prøv et eller flere af følgende forslag:

KONTROLLER STYRENE

Indstil styrene korrekt i forhold til den ilagte papirstørrelse.

KONTROLLER INDSTILLINGEN FOR PAPIRTYPE

Kontroller, at indstillingen for papirstørrelse svarer til den papirtype, der er lagt i skuffen.

- 1 Kontroller indstillingen for papirtype fra Papirmenu på printerens kontrolpanel.
- 2 Inden du afsender job til print, angiv den korrekte størrelse:
 - Windows-brugere: Angiv størrelsen via Udskriftsindstillinger.
 - Macintosh-brugere: Angiv størrelsen via udskrivningsdialogen.

Ekkobilleder

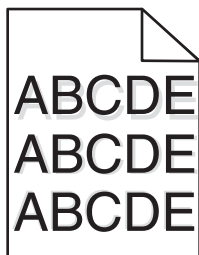

KONTROLLER INDSTILLINGEN FOR PAPIRTYPE

Kontroller, at indstillingen for papirtype passer til den papirtype, der er lagt i skuffen.

- 1 Kontroller indstillingen for Papirtype fra menuen Papir på printerens kontrolpanel.
- 2 Inden du afsender job til print, angiv den korrekte type:
 - Windows-brugere: Angiv typen via Udskriftsindstillinger.
 - Macintosh-brugere: Angiv typen via udskrivningsdialogen.

Grå baggrund

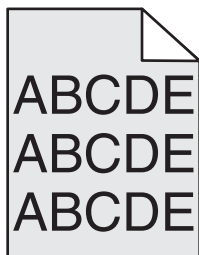

KONTROLLER INDSTILLINGERNE FOR TONERSVÆRTNINGSGRAD

Vælg en lysere indstilling for tonersværtningsgrad

- Rediger denne indstilling fra menuen Kvalitet på printerens kontrolpanel.
- Windows-brugere: Ret denne indstilling via Udskriftsindstillinger.
- Macintosh-brugere: Ret denne indstilling via udskrivningsdialogen.

Forkerte margener

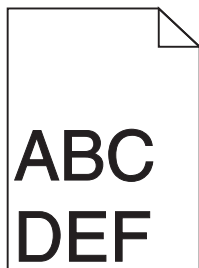

Dette er de mulige løsninger. Prøv et eller flere af følgende forslag:

KONTROLLER PAPIRSTYRENE

Indstil styrene korrekt i forhold til den ilagte papirstørrelse.

KONTROLLER INDSTILLINGEN FOR PAPIRTYPE

Kontroller, at indstillingen for papirstørrelse svarer til den papirtype, der er lagt i skuffen.

- 1 Kontroller indstillingen for papirtype fra Papirmenu på printerens kontrolpanel.
- 2 Inden du afsender job til print, angiv den korrekte størrelse:
 - Windows-brugere: Angiv størrelsen via Udskriftsindstillinger.
 - Macintosh-brugere: Angiv størrelsen via udskrivningsdialogen.

Papiret krøller

Dette er de mulige løsninger. Prøv et eller flere af følgende forslag:

KONTROLLER INDSTILLINGEN FOR PAPIRTYPE

Kontroller, at indstillingen for papirtype passer til den papirtype, der er lagt i skuffen.

- 1 Kontrollér indstillingen for papirtype fra Papirmenu i printerens kontrolpanel.
- 2 Inden du afsender job til print, angiv den korrekte type:
 - Windows-brugere: Angiv typen via Udskriftsindstillinger.
 - Macintosh-brugere: Angiv typen via udskrivningsdialogen.

PAPIRET HAR ABSORBERET FUGT PGA. EN HØJ LUFTFUGTIGHED.

- Ilæg papir fra en ny pakke.
- Opbevar papiret i den originale indpakning, indtil det skal bruges.

Uregelmæssigheder i udskrivningen

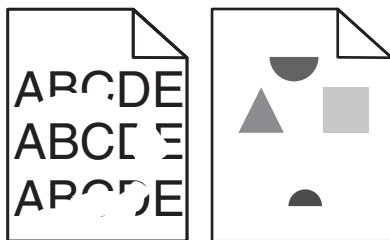

Dette er de mulige løsninger. Prøv et eller flere af følgende forslag:

PAPIRET KAN VÆRE BLEVET FUGTIGT PGA. HØJ LUFTFUGTIGHED

- Ilæg papir fra en ny pakke.
- Opbevar papiret i den originale indpakning, indtil det skal bruges.

KONTROLLER INDSTILLINGEN FOR PAPIRTYPE

Kontroller, at indstillingen for papirtype passer til den papirtype, der er lagt i skuffen.

- 1 Kontroller indstillingen for Papirtype fra menuen Papir på printerens kontrolpanel.
- 2 Inden du afsender job til print, angiv den korrekte type:
 - Windows-brugere: Angiv typen via Udskriftsindstillinger.
 - Macintosh-brugere: Angiv typen via udskrivningsdialogen.

KONTROLLER PAPIRET

Brug ikke strukturpapir med en ru finish.

TONER KAN VÆRE VED AT LØBE TØR.

Når 88 **Toner** lav vises, eller når udskriften bliver utydelig, skal tonerkassetten udskiftes.

FUSEREN ER MULIGVIS SLIDT ELLER DEFEKT.

Udskift fuseren.

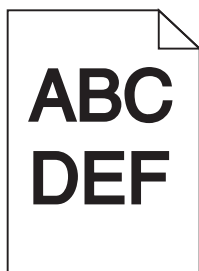
Udskriften er for mørk

Dette er de mulige løsninger. Prøv et eller flere af følgende forslag:

KONTROLLER INDSTILLINGERNE FOR SVÆRTNING, LYSSTYRKE OG KONTRAST

Tonersværtningsgraden er for mørk, lysstyrken er for mørk eller kontrasten er for høj.

- Rediger disse indstillinger fra menuen Kvalitet på printerens kontrolpanel.
- Windows-brugere: Ret disse indstillinger via Udskriftsindstillinger.
- For Macintosh brugere: Ret disse indstillinger via udskrivningsdialogen og pop-op menuerne.

PAPIRET HAR ABSORBERET FUGT PGA. EN HØJ LUFTFUGTIGHED.

- Ilæg papir fra en ny pakke.
- Opbevar papiret i den originale indpakning, indtil det skal bruges.

KONTROLLER PAPIRET

Brug ikke strukturpapir med en ru finish.

KONTROLLER INDSTILLINGEN FOR PAPIRTYPE

Kontroller, at indstillingen for papirtype passer til den papirtype, der er lagt i skuffen.

- 1 Kontroller indstillingen for Papirtype fra menuen Papir på printerens kontrolpanel.
- 2 Inden du afsender job til print, angiv den korrekte type:
 - Windows-brugere: Angiv typen via Udskriftsindstillinger.
 - Macintosh-brugere: Angiv typen via udskrivningsdialogen.

TONERKASSETTEN KAN VÆRE DEFEKT

Udskift den angivne tonerkassette.

Udskriften er for lys

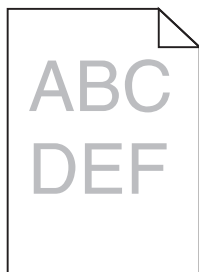

Dette er de mulige løsninger. Prøv et eller flere af følgende forslag:

KONTROLLER INDSTILLINGERNE FOR SVÆRTNING, LYSSTYRKE OG KONTRAST

Indstillingerne for tonersværtning er for lys, indstillingerne for Lysstyrke er for lys, eller Kontrastindstillingen er for lav.

- Rediger disse indstillinger fra menuen Kvalitet på printerens kontrolpanel.
- Windows-brugere: Ret disse indstillinger via Udskriftsindstillinger.
- For Macintosh brugere: Ret disse indstillinger via udskrivningsdialogen og pop-op menuerne.

PAPIRET HAR ABSORBERET FUGT PGA. EN HØJ LUFTFUGTIGHED.

- Ilæg papir fra en ny pakke.
- Opbevar papiret i den originale indpakning, indtil det skal bruges.

KONTROLLER PAPIRET

Brug ikke strukturpapir med en ru finish.

KONTROLLER INDSTILLINGEN FOR PAPIRTYPE

Kontroller, at indstillingen for papirtype passer til den papirtype, der er lagt i skuffen.

- 1 Kontroller indstillingen for Papirtype fra menuen Papir på printerens kontrolpanel.
- 2 Inden du afsender job til print, angiv den korrekte type:
 - Windows-brugere: Angiv typen via Udskriftsindstillinger.
 - Macintosh-brugere: Angiv typen via udskrivningsdialogen.

TONER LAV

Når meddelelsen **88 Toner lav** vises, skal du bestille en ny tonerkassette.

TONERKASSETTEN KAN VÆRE DEFECT

Udskift den angivne tonerkassette.

Gentagne fejl

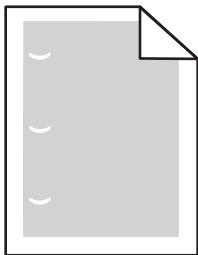

Dette er de mulige løsninger. Prøv et eller flere af følgende forslag:

Udskift overføringsrullerne hvis fejlen optræder for hver:

58,7 mm (2,31 ")

Udskift fotokonduktoren, hvis fejlene forekommer for hver:

44 mm (1,73 ")

Udskift fuseren, hvis fejlene forekommer for hver:

- 78,5 mm (3,09 ")
- 94,2 mm (3,71 ")

Skæve udskrifter

KONTROLLER PAPIRSTYRENE

Indstil styrene korrekt i forhold til den ilagte papirstørrelse.

KONTROLLER PAPIRET

Kontroller, at du bruger papir, som overholder printerspecifikationerne.

Tykke sorte eller hvide striber vises på transparenter eller papir

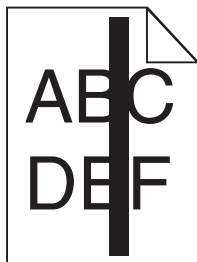

Dette er de mulige løsninger. Prøv et eller flere af følgende forslag:

SØRG FOR AT FYLDNINGSMØNSTERET ER KORREKT

Hvis fyldningsmønsteret ikke er korrekt, vælg et andet fyldningsmønster fra dit softwareprogram.

KONTROLLER PAPIRTYPEN

- Har du forsøgt at udskrive på en anden slags papir?
- Brug kun anbefalede transparenter.
- Sørg for at indstillingen for Papirtype passer til den papirtype, der er lagt i skuffen eller arkføderen.
- Sørg for at indstillingen Papirstruktur er korrekt for den type papir eller specialmedie, der er lagt i skuffen eller arkføderen.

SØRG FOR AT TONEREN ER JÆVNT FORDELT I TONERPATRONEN

Fjern tonerkassetten og ryst den fra side til side for at udjævne toneren, og genindsæt den derefter igen.

TONERKASSETTEN KAN VÆRE BESKADIGET ELLER LØBET TØR FOR TONER.

Udskift den brugte tonerkassette med en ny.

Stribede, vandrette linjer

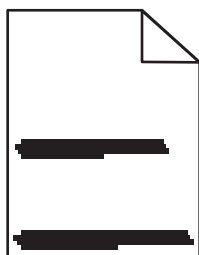

Dette er de mulige løsninger. Prøv et eller flere af følgende forslag:

ER TONEREN UDTVÆRET?

Vælg en anden skuffe eller arkføder for at anvende papiret for jobbet:

- Fra printerens kontrolpanel skal du vælge Standardkilde fra menuen Papir.
- Windows-brugere: Angiv papirkilden via Udskriftsindstillinger.
- For Macintosh brugere: Angiv papirkilden via udskrivningsdialogen og pop-op menuerne.

TONERKASSETTEN KAN VÆRE DEFECT

Udskift den angivne tonerkassette.

PAPIRGANGEN ER MÅSKE IKKE FRI

Kontroller papirgangen omkring tonerkassetten.

 **FORSIGTIG! VARM OVERFLADE:** Printerens kan være varm indvendig. For at formindske risikoen for skader pga. en varm komponent skal overfladen køle ned, før du rører den.

Fjern alt det papir du ser.

DER ER TONER I PAPIRSTIEN

Kontakt Kundeservice.

Stribede lodrette linjer

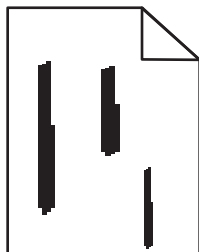

Dette er de mulige løsninger. Prøv et eller flere af følgende forslag:

ER TONEREN UDTVÆRET?

Vælg en anden skuffe eller arkføder for at give papir til jobbet:

- Fra printerens kontrolpanel skal du vælge Standardkilde fra menuen Papir.
- Windows-brugere: Angiv papirkilden via Udskriftsindstillinger.
- For Macintosh brugere: Angiv papirkilden via udskrivningsdialogen og pop-op menuerne.

TONERKASSETTEN ER DEFECT.

Udskift den angivne tonerkassette.

PAPIRGANGEN ER MÅSKE IKKE FRI

Kontroller papirgangen omkring tonerkassetten.

 **FORSIGTIG! VARM OVERFLADE:** Printerens indvendige komponenter kan være varme. For at formindske risikoen for skader pga. en varm komponent skal overfladen køle ned, før du rører den.

Fjern alt det papir du ser.

DER ER TONER I PAPIRSTIEN

Kontakt Kundeservice.

Der vises tonerslør eller baggrundsskravering på siden

Dette er de mulige løsninger. Prøv et eller flere af følgende forslag:

TONERKASSETTEN KAN VÆRE DEFECT

Udskift den angivne tonerkassette.

LADERULLEREN KAN VÆRE DEFECT

Udskift indføringsruller.

DER ER TONER I PAPIRSTIEN

Kontakt Kundeservice.

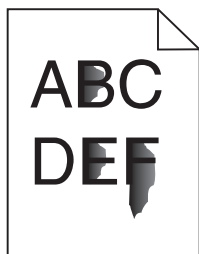
Toneren smitter af

Dette er de mulige løsninger. Prøv et eller flere af følgende forslag:

KONTROLLER INDSTILLINGEN FOR PAPIRTYPE

Kontroller, at indstillingen for papirtype passer til den papirtype, der er lagt i skuffen.

- 1** Kontrollér indstillingen for papirtype fra Papirmenu i printerens kontrolpanel.
- 2** Inden du afsender job til print, angiv den korrekte type:
 - Windows-brugere: Angiv typen via Udskriftsindstillinger.
 - Macintosh-brugere: Angiv typen via udskrivningsdialogen.

KONTROLLER INDSTILLINGEN PAPIRSTRUKTUR

Kontroller menuen for papir via printerens kontrolpanel for, at indstillingen Papirstruktur svarer til den papirtype, der er lagt i skuffen.

Tonerpletter

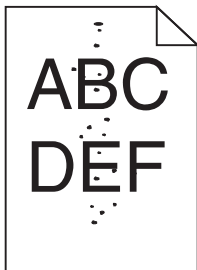

Dette er de mulige løsninger. Prøv et eller flere af følgende forslag:

TONERKASSETTEN KAN VÆRE DEFEKT

Udskift den angivne tonerkassette.

DER ER TONER I PAPIRSTIEN

Kontakt Kundeservice.

Udskriftskvaliteten for transparenter er dårlig

Prøv et eller flere af følgende forslag:

KONTROLLER TRANSPARENTERNE

Brug kun transparenter, der anbefales af printerproducenten.

KONTROLLER INDSTILLINGEN FOR PAPIRTYPE

Kontroller, at indstillingen for papirtype passer til den papirtype, der er lagt i skuffen.

- 1 Kontroller indstillingen for Papirtype fra menuen Papir på printerens kontrolpanel.
- 2 Inden du afsender job til print, angiv den korrekte type:
 - Windows-brugere: Angiv typen via Udskriftsindstillinger.
 - Macintosh-brugere: Angiv typen via udskrivningsdialogen.

Ujævn udskriftstæthed

Eksempel	Årsag	Løsning
	Tonerkassetten er slidt eller defekt.	Sæt tonerkassetten tilbage på plads.
	Fotokonduktoren er slidt eller defekt.	Udskift fotokonduktoren.

Kontakt til kundesupport

Når du kontakter kundesupport, skal du beskrive det problem, der er opstået, lyssekvensen på kontrolpanelet samt de fejlfindingstrin, som du allerede har gennemgået for at finde en løsning.

Du skal kende printerens modeltype og serienummer. Du kan finde yderligere oplysninger på indersiden af det forreste topdæksel på printeren. Serienummeret vises også på siden med menuindstillinger.

Lexmark kan hjælpe dig med at løse problemet på flere forskellige måder. Besøg Lexmarks websted på <http://support.lexmark.com>, og vælg et af følgende:

Teknologibibliotek	Du kan gennemse vores bibliotek med manualer, supportdokumentation, drivere og andre overførsler for at få hjælp til at løse almindeligt forekommende problemer.
E-mail	Du kan sende en e-mail med en beskrivelse af dit problem til Lexmark-teamet. En servicemedarbejder vil svare og give dig de nødvendige oplysninger til at kunne løse problemet.
Livechat	Du kan chatte direkte med en servicemedarbejder. Medarbejderen kan hjælpe dig med at løse dit printerproblem eller yde assistance gennem Assisteret service, hvor servicemedarbejderen etablerer fjernadgang til din computer via internettet for at fejlfinde problemer, installere opdateringer eller udføre andre opgaver, som kan hjælpe dig med at bruge dit Lexmark-produkt.

Der er også mulighed for telefonisk support I USA eller Canada skal du ringe til 1-800-539-6275. I andre lande skal du besøge Lexmarks websted på <http://support.lexmark.com>.

Meddelelser

Produktoplysninger

Produktnavn:

W850

Maskintype:

4024

Model(ler):

110

Meddelelse om udgave

December 2012

Det følgende afsnit gælder ikke for lande hvor sådanne undtagelser ikke er tilladt i den lokale lovgivning: LEXMARK INTERNATIONAL INC. STILLER DENNE PUBLIKATION TIL RÅDIGHED, "SOM DEN ER" UDEN NOGEN GARANTI AF NOGEN ART; ENTEN UDTRYKT ELLER UNDERFORSTÅET; INKLUSIVE; MEN IKKE BEGRÆNSET TIL , DEN IMPLICERDE GARRANTI FOR SALG ELLER TIL PASSENDE BRUG TIL ET SPECIFIKT FORMÅL. Nogle lande tillader ikke ansvarsfraskrivelse for udtrykkeligt eller stiltiende ansvar ved bestemte transaktioner, og derfor er denne erklæring måske ikke gældende for dig.

Dette dokument kan indeholde tekniske unøjagtigheder eller typografiske fejl. Der foretages regelmæssige ændringer af oplysningerne heri. Ændringerne inkluderes i senere udgaver. Forbedringer eller ændringer af de beskrevne produkter eller programmer kan foretages på et hvilket som helst tidspunkt.

Henvisninger til produkter, programmer eller tjenester i dette dokument indebærer ikke, at producenten ønsker at gøre disse tilgængelige i alle de lande, hvor producenten opererer. En henvisning til et produkt, et program eller en tjeneste angiver eller antyder ikke, at kun dette produkt, dette program eller denne tjeneste kan anvendes. Eventuelle produkter, programmer eller tjenester med tilsvarende funktionalitet, som ikke er i strid med eksisterende immaterialret, kan anvendes i stedet. Evaluering og godkendelse af brug i forbindelse med andre produkter, programmer eller tjenester, undtagen de af producenten udtrykkeligt tildelte, er brugerens ansvar.

Hvis du ønsker teknisk support fra Lexmark, skal du besøge support.lexmark.com.

Hvis du ønsker oplysninger om forbrugsstoffer og overførslser, skal du besøge www.lexmark.com.

Hvis du ikke har adgang til internettet, kan du kontakte Lexmark via e-mail:

Lexmark International, Inc.
Bldg 004-2/CSC
740 New Circle Road NW
Lexington, KY 40550
USA

© 2012 Lexmark International, Inc.

Alle rettigheder forbeholdes.

Varemærker

Lexmark og Lexmark med diamantformen, MarkNet og MarkVision er varemærker tilhørende Lexmark International, Inc. og er registreret i USA og/eller andre lande.

MarkTrack og PrintCryption er varemærker tilhørende Lexmark International, Inc.

PCL® er et registreret varemærke tilhørende Hewlett-Packard Company. PCL er Hewlett-Packard Companys betegnelse for et sæt printerkommandoer (sprog) og -funktioner, der findes i firmaets printerprodukter. Denne printer er beregnet til at være kompatibel med PCL-sproget. Dette betyder, at printeren genkender PCL-kommandoer, der bruges i forskellige programmer, og printeren emulerer de funktioner, som svarer til kommandoerne.

Følgende varemærker eller registrerede varemærker tilhører disse firmaer:

Albertus	The Monotype Corporation plc
Antique Olive	Monsieur Marcel OLIVE
Apple-Chancery	Apple Computer, Inc.
Arial	The Monotype Corporation plc
CG Times	Based on Times New Roman under license from The Monotype Corporation plc, is a product of Agfa Corporation
Chicago	Apple Computer, Inc.
Clarendon	Linotype-Hell AG og/eller dets datterselskaber
Eurostile	Nebiolo
Geneva	Apple Computer, Inc.
GillSans	The Monotype Corporation plc
Helvetica	Linotype-Hell AG og/eller dets datterselskaber
Hoefler	Jonathan Hoefler Type Foundry
ITC Avant Garde Gothic	International Typeface Corporation
ITC Bookman	International Typeface Corporation
ITC Mona Lisa	International Typeface Corporation
ITC Zapf Chancery	International Typeface Corporation
Joanna	The Monotype Corporation plc
Marigold	Arthur Baker
Monaco	Apple Computer, Inc.
New York	Apple Computer, Inc.
Oxford	Arthur Baker
Palatino	Linotype-Hell AG og/eller dets datterselskaber
Stempel Garamond	Linotype-Hell AG og/eller dets datterselskaber
Taffy	Agfa Corporation
Times New Roman	The Monotype Corporation plc
Univers	Linotype-Hell AG og/eller dets datterselskaber

Alle andre varemærker tilhører deres respektive ejere.

AirPrint og AirPrint-logoet er varemærker tilhørende Apple Inc.

Støjemissionsniveauer

Følgende målinger er udført i overensstemmelse med ISO 7779 og rapporteret i overensstemmelse med ISO 9296.

Bemærk! Nogle af tilstandene gælder muligvis ikke for dit produkt.

1 meters gennemsnitligt lydtryk, dBA	
Udskrivning	55 dBA
Klar	28 dBA

Værdierne kan ændres. Se www.lexmark.com for at få oplysninger om de aktuelle værdier.

Temperaturoplysninger

Omgivende temperatur	15-32°C (60-90°F)
Forsendelsestemperatur	-40-60°C (40-140°F)
Opbevaringstemperatur	1-60°C (34-140°F)

Direktiv om affald af elektrisk og elektronisk udstyr (WEEE)



WEEE-mærket betegner bestemte genbrugsprogrammer og -procedurer for elektroniske produkter i landene i Den Europæiske Union. Vi opfordrer til genbrug af vores produkter. Hvis du har yderligere spørgsmål om genbrugsmuligheder, kan du gå til Lexmarks websted på www.lexmark.com Her kan du finde telefonnummeret til dit lokale salgskontor.

Bortskaffelse af produktet

Bortskaf ikke printeren eller forbrugstofferne som normalt husholdningsaffald. Kontakt de lokale myndigheder for at få oplysninger om muligheder for bortskaffelse og genbrug.

ENERGY STAR



Lasererklæring

Denne printer er certificeret i USA i henhold til kravene i DHHS 21 CFR, afsnit I, underafsnit J, for Klasse I-laserprodukter (1) og certificeret andetsteds som et Klasse I-laserprodukt i henhold til kravene i IEC 60825-1.

Klasse I-laserprodukter anses ikke for at være farlige. Printeren indeholder internt en klasse IIIb (3b)-laser, der nominelt er en 7 milliwatt galliumarsenid-laser, som fungerer i bølglængdeområdet 655-675 nanometer. Lasersystemet og printeren er udviklet på en sådan måde, at der ikke er en direkte laserstråling, der overskrider Klasse I-niveauet under normal brug, brugers vedligeholdelse eller de foreskrevne servicebetingelser.

Advarselsetiket vedr. laser

Der kan sidde en advarselsetiket om laser på printeren, som vist:

DANGER - Invisible laser radiation when cartridges are removed and interlock defeated. Avoid exposure to laser beam.
 PERIGO - Radiação a laser invisível será liberada se os cartuchos forem removidos e o lacre rompido. Evite a exposição aos feixes de laser.
 Opasnost - Nevidljivo lasersko zračenje kada su kasete uklonjene i poništena sigurnosna veza. Izbjegavati izlaganje zracima.
 NEBEZPEČÍ - Když jsou vyjmuty kazety a je odblokována pojistka, ze zařízení je vysíláno neviditelné laserové záření. Nevystavujte se působení laserového paprsku.
 FARE - Usynlig laserstråling, når patroner fjernes, og spærreanordningen er slået fra. Undgå at blive udsat for laserstrålen.
 GEVAAR - Onzichtbare laserstraling wanneer cartridges worden verwijderd en een vergrendeling wordt genegeerd. Voorkom blootstelling aan de laser.
 DANGER - Rayonnements laser invisibles lors du retrait des cartouches et du déverrouillage des loquets. Eviter toute exposition au rayon laser.
 VAARA - Näkymätöntä lasersäteilyä on varottava, kun värikasetit on poistettu ja lukitus on auki. Vältä lasersäteelle altistumista.
 GEFAHR - Unsichtbare Laserstrahlung beim Herausnehmen von Druckkassetten und offener Sicherheitssperre. Laserstrahl meiden.
 ΚΙΝΔΥΝΟΣ - Έκλυση αόρατης ακτινοβολίας laser κατά την αφαίρεση των κασετών και την απασφάλιση της μανδάλωσης. Αποφεύγετε την έκθεση στην ακτινοβολία laser.
 VESZÉLY - Nem látható lézersugárzás fordulhat elő a patronok eltávolításakor és a zárószervezet felbontásakor. Kerülje a lézersugárnak való kitettséget.
 PERICOLO - Emissione di radiazioni laser invisibili durante la rimozione delle cartucce e del blocco. Evitare l'esposizione al raggio laser.
 FARE - Usynlig laserstråling når kassetene tas ut og sperren er satt ut av spill. Unngå eksponering for laserstrålen.
 NIEBEZPIECENSTWO - niewidzialne promieniowanie laserowe podczas usuwania kaset i blokady. Należy unikać naświetlenia promieniami lasera.
 ОПАСНО! Невидимое лазерное излучение при извлеченных картриджах и снятии блокировки. Избегайте воздействия лазерных лучей.
 Pozor - Nebezpečnost neviditeľného laserového žiarenia pri odobratých kazetách a odblokovanej poistke. Nevystavujte sa lúčom.
 PELIGRO: Se producen radiaciones láser invisibles al extraer los cartuchos con el interbloqueo desactivado. Evite la exposición al haz de láser.
 FARA - Osynlig laserstråling när patroner tas ur och spärrmekanismen är upphävd. Undvik exponering för laserstrålen.
 危険 - 当移除碳粉盒及互锁失效时会产生看不见的激光辐射, 请避免暴露在激光光束下。
 危険 - 移除碳粉匣與安全連續開關失效時會產生看不見的雷射輻射。請避免暴露在雷射光束下。
 危険 - カートリッジが取り外され、内部ロックが無効になると、見えないレーザー光が放射されます。このレーザー光に当たらないようにしてください。

Strømforbrug

Produktets strømforbrug

Følgende tabel dokumenterer de forhold vedrørende energiforbrug, der gør sig gældende for produktet.

Bemærk! Nogle af tilstandene gælder muligvis ikke for dit produkt.

Tilstand	Beskrivelse	Strømforbrug (watt)
Udskrivning	Produktet genererer udskrifter fra elektroniske input.	700 W
Kopiering	Produktet genererer udskrifter fra trykte originaldokumenter.	Ikke tilgængelig
Scanning	Produktet scanner trykte dokumenter.	Ikke tilgængelig
Klar	Produktet venter på et udskriftsjob.	105 W
Strømbesparende tilstand	Produktet er i energibesparende tilstand.	9 W
Fra	Produktet er tilsluttet en stikkontakt i væggen, men afbryderknappen er slukket.	0,6 W

De niveauer for strømforbrug, der er angivet i ovenstående tabel, repræsenterer gennemsnitsmålinger over tid. Øjeblikseffekten kan være væsentligt højere end gennemsnitsværdien.

Værdierne kan ændres. Se www.lexmark.com for at få oplysninger om de aktuelle værdier.

Strømbesparende tilstand

Dette produkt indeholder en energibesparende funktion, der kaldes strømbesparende tilstand. Den strømbesparende tilstand svarer til EPA-dvaletilstanden. Den strømbesparende tilstand sparer energi ved at sænke strømforbruget i længere perioder med inaktivitet. Den strømbesparende tilstand slås automatisk til, når dette produkt ikke har været i brug i et nærmere specificeret tidsrum, der kaldes strømbesparende timeout.

Standardindstillingen for strømbesparende timeout for dette produkt (i minutter):	10
---	----

Slukket tilstand

Hvis dette produkt har en slukket tilstand, hvor der stadig bruges en lille mængde strøm, skal du tage netledningen ud af stikkontakten for at sørge for, at produktets strømforbrug ophører helt.

Samlet energiforbrug

Det er nogle gange praktisk at beregne printerens samlede energiforbrug. Eftersom strømforbrug angives i watt, skal strømforbruget ganges med den tid, som printeren bruger i hver tilstand, med henblik på at beregne energiforbruget. Printerens samlede energiforbrug udgøres af summen af de enkelte tilstandes energiforbrug.

Erklæring om overensstemmelse med EU-direktiver

Dette produkt overholder beskyttelseskravene i EU-rådets direktiver 2004/108/EU og 2006/95/EU om tilnærmelse og harmonisering af lovene i medlemslandene vedrørende elektromagnetisk kompatibilitet og sikkerhed for elektrisk udstyr, der er beregnet til brug inden for visse spændingsområder.

Producenten af dette produkt er: Lexmark International, Inc., 740 West New Circle Road, Lexington, KY, 40550 USA. Den godkendte repræsentant er: Lexmark International Technology Hungária Kft., 8 Lechner Ödön fasor, Millennium Tower III, 1095 Budapest UNGARN. En erklæring om overensstemmelse med kravene i direktiverne kan fås efter anmodning fra den godkendte repræsentant.

Dette produkt overholder kravene til Klasse A i EN 55022 og sikkerhedskravene i EN 60950.

Meddelelse om radiointerferens

Advarsel

Dette produkt overholder emissionskravene til EN55022 Class A og immunitetskravene i EN55024. Dette produkt er ikke beregnet til privat brug.

Det er et Class A-produkt. Dette produkt kan forårsage radiointerferens i private hjem, i hvilket tilfælde brugeren er forpligtet til at tage de passende forholdsregler.

CCC EMC-bekendtgørelse

声 明

此为 A 级产品，在生活环境中，该产品可能会造成无线电干扰。在这种情况下，可能需要用户对其干扰采取切实可行的措施。

BSMI EMC notice

This is a CNS-13438 EMC Class A product. Please be aware of the notice below:

Warning to user:

This is a Class A ITE. In a residential area, this product may cause radio interference, in which case the user may be required to take adequate measures.

Lovgivningsmæssige oplysninger for trådløse produkter

Dette afsnit indeholder følgende lovgivningsmæssige oplysninger angående trådløse produkter, der indeholder sendere, herunder, men ikke begrænset til trådløse netværkskort eller f.eks. proxkortlæsere.

Udsættelse for radiofrekvens

Den udsendte strålingseffekt for denne enhed ligger langt fra FCC-grænserne (og andre reguleringsmyndigheders grænser) for udsættelse for radiofrekvens. Der skal være mindst 20 cm mellem enhedens antenne og en person for at overholde FCC-grænserne (og andre reguleringsmyndigheders grænser) for udsættelse for radiofrekvens.

Notice to users in Brazil

Este equipamento opera em caráter secundário, isto é, não tem direito a proteção contra interferência prejudicial, mesmo de estações do mesmo tipo, e não pode causar interferência a sistemas operando em caráter primário. (Res.ANATEL 282/2001).

Industry Canada (Canada)

This device complies with Industry Canada specification RSS-210. Operation is subject to the following two conditions: (1) this device may not cause interference, and (2) this device must accept any interference, including interference that may cause undesired operation of the device.

This device has been designed to operate only with the antenna provided. Use of any other antenna is strictly prohibited per regulations of Industry Canada.

To prevent radio interference to the licensed service, this device is intended to be operated indoors and away from windows to provide maximum shielding. Equipment (or its transmit antenna) that is installed outdoors is subject to licensing.

The installer of this radio equipment must ensure that the antenna is located or pointed such that it does not emit RF fields in excess of Health Canada limits for the general population; consult Safety Code 6, obtainable from Health Canada's Web site www.hc-sc.gc.ca/rpb.

The term "IC:" before the certification/registration number only signifies that the Industry Canada technical specifications were met.

Industry Canada (Canada)

Cet appareil est conforme à la norme RSS-210 d'Industry Canada. Son fonctionnement est soumis aux deux conditions suivantes :

(1) cet appareil ne doit pas provoquer d'interférences et (2) il doit accepter toute interférence reçue, y compris celles risquant d'altérer son fonctionnement.

Cet appareil a été conçu pour fonctionner uniquement avec l'antenne fournie. L'utilisation de toute autre antenne est strictement interdite par la réglementation d'Industry Canada.

En application des réglementations d'Industry Canada, l'utilisation d'une antenne de gain supérieur est strictement interdite.

Pour empêcher toute interférence radio au service faisant l'objet d'une licence, cet appareil doit être utilisé à l'intérieur et loin des fenêtres afin de garantir une protection optimale.

Si le matériel (ou son antenne d'émission) est installé à l'extérieur, il doit faire l'objet d'une licence.

L'installateur de cet équipement radio doit veiller à ce que l'antenne soit implantée et dirigée de manière à n'émettre aucun champ HF dépassant les limites fixées pour l'ensemble de la population par Santé Canada. Reportez-vous au Code de sécurité 6 que vous pouvez consulter sur le site Web de Santé Canada www.hc-sc.gc.ca/rpb.

Le terme « IC » précédant le numéro de d'accréditation/inscription signifie simplement que le produit est conforme aux spécifications techniques d'Industry Canada.

Taiwan NCC RF notice statement

NCC型式認證設備注意事項 台灣低功率射頻電機設備之使用注意事項

經型式認證合格之低功率射頻電機，非經許可，公司、商號或使用者均不得擅自變更頻率、加大功率或變更原設計之特性及功能。

低功率射頻電機之使用不得影響飛航安全及干擾合法通信；經發現有干擾現象時，應立即停用，並改善至無干擾時方得繼續使用。前項合法通信，指依電信規定作業之無線電通信。低功率射頻電機須忍受合法通信或工業、科學及醫療用電波輻射性電機設備之干擾。

Indisk bekendtgørelse om stråling

Denne enhed bruger meget lav radiofrekvenskommunikation, der er testet, og det er påvist, at den ikke skaber nogen interferens. Producenten er ikke ansvarlig for retstvister, der opstår på grund af manglende tilladelse fra lokale myndigheder eller lovgivende myndigheder, der kræves, for at slutbrugeren kan installere og betjene dette produkt hos sig selv.

भारतीय उत्सर्जन सूचना

यह यंत्र बहुत ही कम शक्ति, कम रेंज के RF कम्युनिकेशन का प्रयोग करता है जिसका परीक्षण किया जा चुका है, और यह पाया गया है कि यह किसी भी प्रकार का व्यवधान उत्पन्न नहीं करता। इसके अंतिम प्रयोक्ता द्वारा इस उत्पाद को अपने प्रांगण में स्थापित एवं संचालित करने हेतु किसी स्थानीय प्राधिकरण, नियामक निकायों या किसी संगठन से अनुज्ञा प्राप्त करने की जरूरत के संबंध में उठे विवाद की स्थिति में विनिर्माता जिम्मेदार नहीं है।

Meddelelse til brugere i Den Europæiske Union

Produkter med CE-mærket overholder beskyttelseskravene i EU-rådets direktiver 2004/108/EF, 2006/95/EF og 1999/5/EØF om tilnærmelse og harmonisering af lovene i medlemslandene vedrørende elektromagnetisk kompatibilitet, sikkerhed for elektrisk udstyr, der er beregnet til brug inden for visse spændingsområder, og om radioudstyr og terminaludstyr til telekommunikation.

CE-mærkningen angiver overensstemmelse.



Producenten af dette produkt er: Lexmark International, Inc., 740 West New Circle Road, Lexington, KY, 40550 USA. Den godkendte repræsentant er: Lexmark International Technology Hungária Kft., 8 Lechner Ödön fasor, Millennium Tower III, 1095 Budapest UNGARN. En erklæring om overensstemmelse med kravene i direktiverne kan fås efter anmodning fra den godkendte repræsentant.

Dette produkt overholder kravene til Klasse A i EN 55022 og sikkerhedskravene i EN 60950.

Produkter med 2,4 GHz trådløs LAN-funktion overholder beskyttelseskravene i EU-rådets direktiver 2004/108/EU, 2006/95/EU og 1999/5/EU om tilnærmelse og harmonisering af lovene i medlemslandene vedrørende elektromagnetisk kompatibilitet, sikkerhed for elektrisk udstyr, der er beregnet til brug inden for visse spændingsområder, og om radioudstyr og terminaludstyr til telekommunikation.

CE-mærkningen angiver overensstemmelse.



Produkterne må betjenes i alle EU- og EFTA-lande, men er kun beregnet til indendørs brug.

Producenten af dette produkt er: Lexmark International, Inc., 740 West New Circle Road, Lexington, KY, 40550 USA. Den godkendte repræsentant er: Lexmark International Technology Hungária Kft., 8 Lechner Ödön fasor, Millennium Tower III, 1095 Budapest UNGARN. En erklæring om overensstemmelse med kravene i direktiverne kan fås efter anmodning fra den godkendte repræsentant.

Česky	Společnost Lexmark International, Inc. tímto prohlašuje, že výrobek tento výrobek je ve shodě se základními požadavky a dalšími příslušnými ustanoveními směrnice 1999/5/ES.
Dansk	Lexmark International, Inc. erklærer herved, at dette produkt overholder de væsentlige krav og øvrige relevante krav i direktiv 1999/5/EF.
Deutsch	Hiermit erklärt Lexmark International, Inc., dass sich das Gerät dieses Gerät in Übereinstimmung mit den grundlegenden Anforderungen und den übrigen einschlägigen Bestimmungen der Richtlinie 1999/5/EG befindet.
Ελληνική	ΜΕ ΤΗΝ ΠΑΡΟΥΣΑ Η LEXMARK INTERNATIONAL, INC. ΔΗΛΩΝΕΙ ΟΤΙ ΑΥΤΟ ΤΟ ΠΡΟΪΟΝ ΣΥΜΜΟΡΦΩΝΕΤΑΙ ΠΡΟΣ ΤΙΣ ΟΥΣΙΩΔΕΙΣ ΑΠΑΙΤΗΣΕΙΣ ΚΑΙ ΤΙΣ ΛΟΙΠΕΣ ΣΧΕΤΙΚΕΣ ΔΙΑΤΑΞΕΙΣ ΤΗΣ ΟΔΗΓΙΑΣ 1999/5/ΕΚ.
English	Hereby, Lexmark International, Inc., declares that this type of equipment is in compliance with the essential requirements and other relevant provisions of Directive 1999/5/EC.
Español	Por medio de la presente, Lexmark International, Inc. declara que este producto cumple con los requisitos esenciales y cualesquiera otras disposiciones aplicables o exigibles de la Directiva 1999/5/CE.
Eesti	Käesolevaga kinnitab Lexmark International, Inc., et seade see toode vastab direktiivi 1999/5/EÜ põhinõuetele ja nimetatud direktiivist tulenevatele muudele asjakohastele sätetele.
Suomi	Lexmark International, Inc. vakuuttaa täten, että tämä tuote on direktiivin 1999/5/EY oleellisten vaatimusten ja muiden sitä koskevien direktiivin ehtojen mukainen.
Français	Par la présente, Lexmark International, Inc. déclare que l'appareil ce produit est conforme aux exigences fondamentales et autres dispositions pertinentes de la directive 1999/5/CE.
Magyar	Alulírott, Lexmark International, Inc. nyilatkozom, hogy a termék megfelel a vonatkozó alapvető követelményeknek és az 1999/5/EC irányelv egyéb előírásainak.
Íslenska	Hér með lýsir Lexmark International, Inc. yfir því að þessi vara er í samræmi við grunnkröfur og aðrar kröfur, sem gerðar eru í tilskipun 1999/5/EC.
Italiano	Con la presente Lexmark International, Inc. dichiara che questo prodotto è conforme ai requisiti essenziali ed alle altre disposizioni pertinenti stabilite dalla direttiva 1999/5/CE.
Latviski	Ar šo Lexmark International, Inc. deklarē, ka šis izstrādājums atbilst Direktīvas 1999/5/EK būtiskajām prasībām un citiem ar to saistītajiem noteikumiem.
Lietuvių	Šiuo Lexmark International, Inc. deklaruoja, kad šis produktas atitinka esminius reikalavimus ir kitas 1999/5/EB direktyvos nuostatas.
Malti	Bil-preżenti, Lexmark International, Inc., jiddikjara li dan il-prodott huwa konformi mal-ħtiġijiet essenzjali u ma dispożizzjonijiet oħrajn relevanti li jinsabu fid-Direttiva 1999/5/KE.
Nederlands	Hierbij verklaart Lexmark International, Inc. dat het toestel dit product in overeenstemming is met de essentiële eisen en de andere relevante bepalingen van richtlijn 1999/5/EG.
Norsk	Lexmark International, Inc. erklærer herved at dette produktet er i samsvar med de grunnleggende krav og øvrige relevante krav i direktiv 1999/5/EF.
Polski	Niniejszym Lexmark International, Inc. oświadcza, że niniejszy produkt jest zgodny z zasadniczymi wymogami oraz pozostałymi stosownymi postanowieniami Dyrektywy 1999/5/EC.
Português	A Lexmark International Inc. declara que este este produto está conforme com os requisitos essenciais e outras disposições da Diretiva 1999/5/CE.
Slovensky	Lexmark International, Inc. týmto vyhlasuje, že tento produkt spĺňa základné požiadavky a všetky príslušné ustanovenia smernice 1999/5/ES.
Slovensko	Lexmark International, Inc. izjavlja, da je ta izdelek v skladu z bistvenimi zahtevami in ostalimi relevantnimi določili direktive 1999/5/ES.

Svenska	Härmed intygar Lexmark International, Inc. att denna produkt står i överensstämmelse med de väsentliga egenskapskrav och övriga relevanta bestämmelser som framgår av direktiv 1999/5/EG.
---------	---

Patent acknowledgment

The use of this product or service is subject to the reasonable, non-discriminatory terms in the Intellectual Property Rights (IPR) Disclosure of Certicom Corp. at the IETF for Elliptic Curve Cryptography (ECC) Cipher Suites for Transport Layer Security (TLS) implemented in the product or service.

The use of this product or service is subject to the reasonable, non-discriminatory terms in the Intellectual Property Rights (IPR) Disclosure of Certicom Corp. at the IETF for TLS Elliptic Curve Cipher Suites with SHA-256/382 and AES Galois Counter Mode (GCM) implemented in the product or service.

The use of this product or service is subject to the reasonable, non-discriminatory terms in the Intellectual Property Rights (IPR) Disclosure of Certicom Corp. at the IETF for TLS Suite B Profile for Transport Layer Security (TLS) implemented in the product or service.

The use of this product or service is subject to the reasonable, non-discriminatory terms in the Intellectual Property Rights (IPR) Disclosure of Certicom Corp. at the IETF for Addition of the Camellia Cipher Suites to Transport Layer Security (TLS) implemented in the product or service.

The use of certain patents in this product or service is subject to the reasonable, non-discriminatory terms in the Intellectual Property Rights (IPR) Disclosure of Certicom Corp. at the IETF for AES-CCM ECC Cipher Suites for TLS implemented in the product or service.

The use of this product or service is subject to the reasonable, non-discriminatory terms in the Intellectual Property Rights (IPR) Disclosure of Certicom Corp. at the IETF for IKE and IKEv2 Authentication Using the Elliptic Curve Digital Signature Algorithm (ECDSA) implemented in the product or service.

The use of this product or service is subject to the reasonable, non-discriminatory terms in the Intellectual Property Rights (IPR) Disclosure of Certicom Corp. at the IETF for Suite B Cryptographic Suites for IPsec implemented in the product or service.

The use of this product or service is subject to the reasonable, non-discriminatory terms in the Intellectual Property Rights (IPR) Disclosure of Certicom Corp. at the IETF for Algorithms for Internet Key Exchange version 1 (IKEv1) implemented in the product or service.

Indeks

Numeralier

1565 Emul-fejl. Indlæs emul-indstilling 147
 30 Ugyldig genopfyldning, udskift tonerpatron 139
 31.yy Udskift defekt eller manglende tonerpatron 140
 32 Patronvarenummer er ikke understøttet af denne enhed 140
 34 Forkert medie, kontroller styr i <input src> 140
 34 Papiret er for kort 140
 35 For lidt hukommelse til at understøtte funktionen Spar ressourcer 140
 37 For lidt hukommelse til funktionen Flash Memory Defragment 141
 37 Ikke nok hukommelse til at sortere job 141
 37 Ikke nok hukommelse. Nogle tilbageholdte job blev ikke gendannet 141
 37 Ikke nok hukommelse. Nogle tilbageholdte job er slettet 141
 38 Hukommelsen er fuld 141
 39 Kompleks side. Nogle data er måske ikke udskrevet 142
 50 PPDS-skrifttyp fejl 142
 51 Defekt flash fundet 142
 52 Der er ikke plads nok i flashhukommelsen til ressourcer 142
 53 Ikke-formateret Flash fundet 143
 54 Fejl på serielt tilvalg <x> 143
 54 Softwarefejl for netværk <x> 143
 55 Ikke-understøttet tilvalg i port 143
 56 Parallelport <x> deaktiveret 144
 56 Serielport <x> deaktiveret 144
 56 Standard USB port deaktiveret 144
 56 Standardparallelport deaktiveret 144
 56 USB-port <x> deaktiveret 144

57 Ændret konfiguration, nogle tilbageholdte job er ikke genindlæst 145
 58 Der er for mange flashenheder 145
 58 For mange diske er installeret 145
 61 Defekt disk 145
 62 Disken er fuld 146
 63 Uformateret disk 146
 80 Regelmæssig vedligeholdelse er nødvendig 146
 84 Fotokonduktor lav 146
 84 Fotokonduktor unormal 146
 84 Isæt fotokonduktor 146
 84 Udskift fotokonduktor 146
 88 Patron snart tom 147
 88 Udskift patron for at fortsætte 147
 88.yy Udskift tonerpatron 147

A

adgangspanel
 geninstallere 23
 Administratorguide for indbygget webserver 129
 angive
 papirstørrelse 42
 Papirstørrelsen Universal 43
 papirtype 42
 TCP/IP-adresse 90
 annullere
 udskriftsjob fra computer 73
 annullere et job
 fra printerens kontrolpanel 73
 annullering af et udskriftsjob
 fra en computer 73

B

Bakke til 1150 ark
 ilægge 49
 Bakke til 500 ark (standard eller ekstraudstyr)
 ilægge 44
 bakker
 fjerne sammenkædning 54, 55
 sammenkædning 54, 55

Bakker til 500 ark
 installere 25
 besparelse på forbrugsstoffer 117
 besparelsesindstillinger
 Lydløs tilstand 13
 bestille
 hæftekassetter 119
 tonerpatroner 119
 vedligeholdelsessæt 119
 bestille forbrugsstoffer 118
 brevpapir
 fylde, flerformålsbakke 64
 fylde, højkapacitetsarkføder til 2000 ark 47
 ilægning, bakker 64
 tip 64
 brevpapir, udskrive på
 for Macintosh-brugere 64
 for Windows-brugere 64

D

Der er opstået en fejl med flashdrevet. 132
 Disk ødelagt 136
 Diverse, menu 96
 Dobbeltinputbakker til 2000 ark
 ilægge 49
 installere 25
 dokumenter, udskrive
 fra Macintosh 64
 fra Windows 64
 dupleksenhed
 installere 25

E

e-mail
 meddelelse om behov for andet papir 130
 meddelelse om lave forsyninger 130
 meddelelse om manglende papir 130
 meddelelse om papirstop 130
 Embedded Web Server 129
 administratorindstillinger 129
 kan ikke åbne 132
 kontrollere enhedsstatus 130
 netværksindstillinger 129

opsætning af e-mail-advarsler 130
 emissionsmeddelelser 193, 195,
 196, 197, 198
 Ethernet-netværk
 Macintosh 35
 Windows 35
 Ethernet-netværk, opsætning
 bruge Macintosh 35
 bruge Windows 35
 Ethernet-port 26
 etiketter, papir
 tip 67

F

fabriksindstillinger, gendanne 131
 FCC-meddelelser 196
 fejlfinding
 kontrollere en ikke-reagerende
 printer 132
 løse grundlæggende
 printerproblemer 132
 fejlfinding, display
 display er tomt 171
 display viser kun romber 171
 fejlfinding, papirindføring
 fastklemt side, der ikke
 genudskrives 178
 meddelelse vises, selvom
 papirstoppet er afhjulpnet 178
 fejlfinding, printerindstillinger
 flashhukommelseskort 177
 harddisk med adapter 177
 hukommelseskort 177
 indstilling fungerer ikke 175
 intern printerserver 177
 ISP (Internal Solutions Port) 177
 papirbakker 176
 Skuffe til 2000 ark 176
 USB/parallelinterfacekort 177
 fejlfinding, udskriftskvalitet
 beskårne billeder 180
 dårlig transparentkvalitet 189
 ekkobilleder 180
 gentagne fejl 185
 grå baggrund 181
 skæv udskrift 185
 sribede, lodrette linjer 187
 sribede, vandrette linjer 186
 tomme sider 179
 toneren smitter af 188
 tonerpletter 189

tonerslør eller
 baggrundsskravering 187
 tykke, hvide streger 185
 tykke, sorte streger 185
 udskriften er for lys 184
 udskriften er for mørk 183
 udskrive kvalitetstestsider 179
 ujævn udskriftstæthed 189
 uregelmæssig udskrivning 182
 fejlfinding, udskrive
 bakkesammenkædning virker
 ikke 174
 der opstår ofte papirstop 178
 der opstår uventede sideskift 174
 der udskrives forkerte tegn 174
 fejl ved læsning af USB-drev 172
 forkerte margener 181
 job udskrives fra den forkerte
 bakke 173
 job udskrives ikke 172
 job udskrives på det forkerte
 papir 173
 jobbet tager længere end
 forventet 173
 papiret krøller 182
 PDF-filer på flere sprog udskrives
 ikke 171
 Store job sorteres ikke 174
 tilbageholdte job udskrives
 ikke 173
 finde flere oplysninger om
 printeren 7
 finisher
 efterbehandlingsfunktioner 74
 understøttede papirstørrelser 74
 firmwarekort
 installere 19
 Fjern papir fra <linked set bin
 name> 139
 Fjern papir fra alle bakker 139
 Fjern papir fra bakke <x> 139
 Fjern papir fra
 standardudskriftsbakke 139
 fjerne bakkesammenkædning 54
 fjerne de valgfri bakker 125
 fjernelse af
 skuffesammenkædning 55, 56
 flashdrev 71
 flashhukommelseskort
 fejlfinding 177
 installere 19

flerformålsarkføder
 ilægge 51
 flytte printeren 125, 128
 forbrugsstoffer
 opbevare 117
 spare 117
 status for 118
 forbrugsstoffer, bestille 118
 fotoledersæt 119
 hæftekassetter 119
 tonerpatroner 119
 vedligeholdelsessæt 119
 Fortrolige udskrivningsjobs 68
 udskrive fra Macintosh-
 computer 69
 udskrive fra Windows 69
 fotokonduktor
 udskifte 122
 fotoledersæt
 bestille 119
 Fyld <input src> med <Custom
 String> 137
 Fyld <input src> med <Custom Type
 Name> 137
 Fyld <input src> med <size> 137
 Fyld <input src> med <type>
 <size> 137
 Fyld den manuelle arkføder med
 <Custom String> 138
 Fyld den manuelle arkføder med
 <Custom Type Name> 137
 Fyld den manuelle arkføder med
 <size> 138
 Fyld den manuelle arkføder med
 <type> <size> 138

G

genbruge
 Lexmark-produkter 14
 WEEE-erklæring 193
 genbrugspapir
 brug af 12
 Gendan tilbageholdte job? 139
 Gentagelse af udskrivningsjobs 68
 udskrive fra Macintosh-
 computer 69
 udskrive fra Windows 69
 Godkendelse af
 udskrivningsjobs 68
 udskrive fra Macintosh-
 computer 69
 udskrive fra Windows 69

H

harddisk
 installere 21
 harddisk med adapter
 fejlfinding 177
 hukommelseskort
 fejlfinding 177
 installere 17
 hæfteskassetter
 bestille 119
 hæftestop
 289 hæftningsfejl 165
 Højkapacitetsarkføder til 2000 ark
 ilægge 47
 installere 25

I

Ikke-understøttet efterbehandler,
 fjern enheden 139
 Ilæg hæfteklammer 138
 ilægge
 Bakke til 500 ark (standard eller
 ekstraudstyr) 44
 brevpapir i flerformålsbakke 64
 brevpapir i højkapacitetsarkføder
 til 2000 ark 47
 brevpapir i papirbakkerne 64
 Dobbeltinputbakker til 2000
 ark 49
 flerformålsarkføder 51
 Højkapacitetsarkføder til 2000
 ark 47
 ilægning langs kort kant 54
 karton 51
 konvolutter 51
 papir i letter- eller A4-størrelse 54
 Skuffe til 1,150 ark 49
 Skuffe til 850 ark 49
 transparente 51
 indstillinger
 Bakker til 500 ark 25
 Dobbeltinputbakker til 2000
 ark 25
 dupleksenhed 25
 faxkort 15
 firmwarekort 19, 15
 flashhukommelseskort 19
 harddisk 21
 hukommelseskort 17, 15
 Højkapacitetsarkføder til 2000
 ark 25

intern printerserver 20
 internt 15
 netværk 15
 opdatere i printerdriver 29
 porte 15
 portinterfacekort 20
 installation af printeren på et
 netværk
 Ethernet-netværk 35
 installere printer på et trådløst
 netværk
 bruge Macintosh 32
 installere printeren
 på et Ethernet-netværk (kun
 Macintosh) 35
 på et Ethernet-netværk (kun
 Windows) 35
 på trådløst netværk 31
 installere printersoftware
 tilføje indstillinger 29
 installere printersoftware
 (Windows) 28
 installere på et trådløst netværk
 bruge Windows 31
 installere tilvalg
 installationsrækkefølge 24
 intern printerserver
 fejlfinding 177
 installere 20
 ISP (Internal Solutions Port)
 fejlfinding 177
 ændre portindstillinger 38
 Isæt bakke <x> 136
 Isæt hulningsboks 137

J

justere tonersværningsgrad 76

K

kabler
 Ethernet 26
 USB 26
 karton
 ilægge 51
 tip 68
 knapper, printerens
 kontrolpanel 10
 konfigurationer
 printer 9
 konfigurationsinformation
 trådløst netværk 30

konfigurere portindstillinger 38
 kontakte kundesupport 190
 Kontrollér retning eller styr for
 <input src> 135
 Kontrollér styr for <input src> 135
 kontrollere en ikke-reagerende
 printer 132
 kontrollere enhedsstatus
 på indbygget webserver 130
 kontrollerer virtuelt display
 på indbygget webserver 129
 kontrolpanel, printer 10
 konvolutter
 ilægge 51
 tip 67
 kundesupport
 kontakte 190

L

liste m. indhold
 udskrive 72
 Luk dæksel <x> 136
 Luk overflade H 136
 Luk panel <x> 136
 Lydløs tilstand 13

M

meddelelser 192, 193, 194, 195,
 196, 197, 198
 Menu for fortrolig udskrivning 97
 Menu for indstilling af
 dato/klokkeslæt 99
 Menu for sikkerhedslogfil 99
 Menuen Aktiv NIC 87
 Menuen AppleTalk 93
 Menuen Bakkeopsætning 85
 Menuen Billede 113
 Menuen Efterbehandling 104
 Menuen Erstat størrelse 81
 Menuen Flashdrev 113
 Menuen Generelle indstillinger 100
 Menuen Hjælp 116
 Menuen HTML 112
 Menuen Ilægning af papir 83
 Menuen Indstilling af Universal 85
 Menuen IPv6 91
 Menuen Konfigurer MP 81
 Menuen Kvalitet 106
 menuen LexLink 94
 Menuen Netværkskort 90
 Menuen NetWare 93

- Menuen Opsætning 103
- Menuen papirstruktur 81
- Menuen Papirstørrelse/type 78
- Menuen PCL-emulering 109
- Menuen PDF 108
- Menuen PostScript 109
- Menuen Rapporter 86
- Menuen Slet disk 97
- Menuen SMTP-opsætning 95
- Menuen Specialtyper 84
- Menuen Standardnetværk 87
- Menuen Trådløs 92
- Menuen Værktøjer 107
- Menuen XPS 108
- menuer
 - Aktiv NIC 87
 - AppleTalk 93
 - Bakkeopsætning 85
 - Billede 113
 - Brugerdef. typer 84
 - diagram over 77
 - Disksletning 97
 - Diverse 96
 - Efterbehandling 104
 - Erstat med størrelse 81
 - Flashdrev 113
 - Fortrolig udskrift 97
 - Generelle indstillinger 100
 - Hjælp 116
 - Hjælpeprogrammer 107
 - HTML 112
 - Ilægning af papir 83
 - Indstil dato/klokkeslæt 99
 - IPv6 91
 - Konfigurerer MP 81
 - Kvalitet 106
 - LexLink 94
 - Menuen SMTP-opsætning 95
 - Netværk <x> 87
 - Netværkskort 90
 - Netværksrapporter 89
 - NetWare 93
 - Opsætning 103
 - Papirstruktur 81
 - Papirstørrelse/-type 78
 - PCL-emulering 109
 - PDF 108
 - PostScript 109
 - Rapporter 86
 - Sikkerhedslogfil 99
 - Standard-USB 94
 - Standardkilde 78
 - Standardnetværk 87
 - TCP/IP 90
 - Trådløs 92
 - Universel opsætning 85
 - XPS 108
- miljøindstillinger
 - Lydløs tilstand 13
- mobil enhed
 - udskrive fra 70
- N**
 - Netværk <x>, menu 87
 - Netværksguide 129
 - netværksopsætningsside
 - udskrive 28
 - Netværksrapport, menu 89
- O**
 - opbevare
 - forbrugsstoffer 117
 - papir 60
 - opdatere indstillinger i
 - printerdriver 29
 - opsætning af seriel udskrivning 39
 - opsætning af trådløs printer
 - i Macintosh 32
- P**
 - paperstørrelser, understøttede 60
 - papir
 - A5 46
 - B5 46
 - brevpapir 59
 - efterbehandlingsfunktioner 74
 - Executive 46
 - fortrykte formularer 59
 - genbrug 12
 - indstilling af størrelse 42
 - indstilling af type 42
 - Indstilling for papirstørrelsen
 - Universal 43
 - kendetegn 58
 - opbevare 60
 - Papirstørrelsen Universal 85
 - Statement 46
 - uacceptabel 59
 - vælge 59
 - Papir i A4-størrelse
 - ilægge 54
 - papir i Letter-størrelse
 - ilægge 54
 - papir og specialmedier, ilægge
 - papirstørrelse, registrering 42
 - papirindføring, fejlfinding
 - fastklemt side, der ikke
 - genudskrives 178
 - meddelelse vises, selvom
 - papirstoppet er afhjulpet 178
 - papirstop
 - lokalisere områder med
 - papirstop 148
 - numre 148
 - placeringer 148
 - undgå 147
 - papirstop, afhjælp
 - 200–201 149
 - 202 150
 - 203 151
 - 230 151
 - 231 151
 - 241 157
 - 24x 157
 - 250 163
 - 280–281 163
 - 282 163
 - 283 165
 - 284 168
 - 285–286 168
 - 287–288 168
 - papirstop, fjerne
 - 200–201 149
 - 202 150
 - 203 151
 - 230 151
 - 231 151
 - 241 157
 - 24x 157
 - 250 163
 - 280–281 163
 - 282 163
 - 283 165
 - 284 168
 - 285–286 168
 - 287–288 168
 - papirstørrelse, registrering
 - størrelsesregistrering 42
 - Papirstørrelsen Universal
 - angive 43
 - papirtyper
 - hvor skal papiret ilægges 63
 - understøttet af printeren 63
 - papirvægte
 - understøttet af printeren 63

- portindstillinger
konfigurere 38
- portinterfacekort 20
- printer
flytte 125, 128
forsendelse 128
konfigurationer 9
minimum afstand 8
modeller 9
vælge en placering 8
- printerens kontrolpanel 10
fabriksindstillinger, gendanne 131
- printerens ydre
rengøre 117
- printerindstillinger, fejlfinding
flashhukommelseskort 177
harddisk med adapter 177
hukommelseskort 177
indstilling fungerer ikke 175
intern printerserver 177
ISP (Internal Solutions Port) 177
papirbakker 176
Skuffe til 2000 ark 176
USB/parallelinterfacekort 177
- printermeddelelser
1565 Emul-fejl. Indlæs emul-
indstilling 147
30 Ugyldig genopfyldning, udskift
tonerpatron 139
31.yy Udskift defekt eller
manglende tonerpatron 140
32 Patronvarenummer er ikke
understøttet af denne
enhed 140
34 Forkert medie, kontroller styr i
<input src> 140
34 Papiret er for kort 140
35 For lidt hukommelse til at
understøtte funktionen Spar
ressourcer 140
37 For lidt hukommelse til
funktionen Flash Memory
Defragment 141
37 Ikke nok hukommelse til at
sortere job 141
37 Ikke nok hukommelse. Nogle
tilbageholdte job blev ikke
gendannet 141
37 Ikke nok hukommelse. Nogle
tilbageholdte job er slettet 141
38 Hukommelsen er fuld 141
- 39 Kompleks side. Nogle data er
måske ikke udskrevet 142
- 50 PPDS-skrifttypefejl 142
- 51 Defekt flash fundet 142
- 52 Der er ikke plads nok i
flashhukommelsen til
ressourcer 142
- 53 Ikke-formateret Flash
fundet 143
- 54 Fejl på serielt tilvalg <x> 143
- 54 Softwarefejl for netværk
<x> 143
- 55 Ikke-understøttet tilvalg i
port 143
- 56 Parallelport <x>
deaktiveret 144
- 56 Serielport <x> deaktiveret 144
- 56 Standard USB port
deaktiveret 144
- 56 Standardparallelport
deaktiveret 144
- 56 USB-port <x> deaktiveret 144
- 57 Ændret konfiguration, nogle
tilbageholdte job er ikke
genindlæst 145
- 58 Der er for mange
flashenheder 145
- 58 For mange diske er
installeret 145
- 61 Defekt disk 145
- 62 Disken er fuld 146
- 63 Uformateret disk 146
- 80 Regelmæssig vedligeholdelse
er nødvendig 146
- 84 Fotokonduktor lav 146
- 84 Fotokonduktor unormal 146
- 84 Isæt fotokonduktor 146
- 84 Udskift fotokonduktor 146
- 88 Patron snart tom 120, 147
- 88 Udskift patron for at
fortsætte 120, 147
- 88.yy Udskift
tonerpatron 120, 147
- der er opstået en fejl med
flashdrevet. 132
- Disk ødelagt 136
- Fjern papir fra <linked set bin
name> 139
- Fjern papir fra alle bakker 139
- Fjern papir fra bakke <x> 139
- Fjern papir fra
standardudskriftsbakke 139
- Fyld <input src> med <Custom
String> 137
- Fyld <input src> med <Custom
Type Name> 137
- Fyld <input src> med <size> 137
- Fyld <input src> med <type>
<size> 137
- Fyld den manuelle arkføder med
<Custom String> 138
- Fyld den manuelle arkføder med
<Custom Type Name> 137
- Fyld den manuelle arkføder med
<size> 138
- Fyld den manuelle arkføder med
<type> <size> 138
- Gendan tilbageholdte job? 139
- Ikke-understøttet efterbehandler,
fjern enheden 139
- Ilæg hæfteklammer 138
- Isæt bakke <x> 136
- Isæt hulningsboks 137
- Kontrollér retning eller styr for
<input src> 135
- Kontrollér styr for <input src> 135
- Luk dæksel <x> 136
- Luk overflade H 136
- Luk panel <x> 136
- Skift <input src> til <Custom
String> 133
- Skift <input src> til <Custom
String> indlæs <orientation> 134
- Skift <input src> til <Custom Type
Name> 133
- Skift <input src> til <Custom Type
Name> indlæs <orientation> 133
- Skift <input src> til <size> 134
- Skift <input src> til <size> indlæs
<orientation> 134
- Skift <input src> til <type>
<size> 135
- Skift <input src> til <type> <size>
indlæs <orientation> 135
- Tilbageholdte job blev ikke
genindlæst 136
- Tøm hulningsboksen 136
- printeroplysninger
sådan finder du det 7
- printerproblemer, løse
grundlæggende 132
- printersoftware, installere
(Windows) 28

publikationer
sådan finder du det 7

R

rapporter
vise 130
reducere støj 13
rengøre
printerens ydre 117
Reservation af udskriftsjob 68
udskrive fra Macintosh-
computer 69
udskrive fra Windows 69
rydning af papirstop
289 hæftningsfejl 165

S

sammenkæde bakker 54, 55, 56
sammenkædning
udskriftsbakker 55
seriel udskrivning
konfigurere 39
side for menuindstillinger
udskrive 27
sikkerhedsoplysninger 5, 6
Skift <input src> til <Custom
String> 133
Skift <input src> til <Custom String>
indlæs <orientation> 134
Skift <input src> til <Custom Type
Name> 133
Skift <input src> til <Custom Type
Name> indlæs <orientation> 133
Skift <input src> til <size> 134
Skift <input src> til <size> indlæs
<orientation> 134
Skift <input src> til <type>
<size> 135
Skift <input src> til <type> <size>
indlæs <orientation> 135
skrifttypeeksempler
udskrive 72
Skuffe til 850 ark
ilægge 49
Specialtype <x>
ændre navn 56
Standard-USB, menu 94
standardbakke
ilægge 44
Standardkilde, menu 78

status for forbrugsstoffer,
kontrollere 118
Strømbesparende tilstand
justere 13
støjemissionsniveauer 193
systemkort
åbne 16

T

TCP/IP, menu 90
Tilbageholdte job blev ikke
genindlæst 136
tilbageholdte opgaver 68
udskrive fra Macintosh-
computer 69
udskrive fra Windows 69
tilslutte kabler 26
tip
brevpapir 64
etiketter, papir 67
karton 68
konvolutter 67
transparenter 66
tonerpatroner
bestille 119
udskifte 120
tonersværtning
justere 76
transparenter
ilægge 51
tip 66
transport af printeren 128
trådløst netværk
installation, ved brug af
Macintosh 32
installation, ved brug af
Windows 31
konfigurationsinformation 30
trådløst netværk, opsætning
i Windows 31
Tøm hulningsboksen 136

U

udskifte
fotokonduktor 122
udskriftsbakker
sammenkædning 55
udskriftsjob
annullere fra computer 73
annullering fra printerens
kontrolpanel 73

udskriftskvalitet, fejlfinding
beskårne billeder 180
dårlig transparentkvalitet 189
ekkebilleder 180
gentagne fejl 185
grå baggrund 181
skæv udskrift 185
stribede, lodrette linjer 187
stribede, vandrette linjer 186
tomme sider 179
toneren smitter af 188
tonerpletter 189
tonerslør eller
baggrundsskravering 187
tykke, hvide streger 185
tykke, sorte streger 185
udskriften er for lys 184
udskriften er for mørk 183
udskrive kvalitetstestsider 179
ujævn udskriftstæthed 189
uregelmæssig udskrivning 182
udskrive
fra en mobil enhed 70
fra flashdrev 71
fra Macintosh 64
fra Windows 64
liste m. indhold 72
netværksopsætningsside 28
side for menuindstillinger 27
skrifttypeeksempler 72
udskrive kvalitetstestsider 73
udskrive fortrolige og andre
tilbageholdte job
fra Macintosh-computer 69
fra Windows 69
udskrive fra en mobil enhed 70
udskrive kvalitetstestsider
udskrive 73
udskrive på
A5-papir 46
B5-papir 46
Executive-papir 46
Statement-papir 46
udskrive, fejlfinding
bakkesammenkædning virker
ikke 174
der opstår ofte papirstop 178
der opstår uventede sideskift 174
der udskrives forkerte tegn 174
fejl ved læsning af USB-drev 172
forkerte margener 181

job udskrives fra den forkerte
 bakke 173
job udskrives ikke 172
job udskrives på det forkerte
 papir 173
jobbet tager længere end
 forventet 173
papiret krøller 182
PDF-filer på flere sprog udskrives
 ikke 171
Store job sorteres ikke 174
tilbageholdte job udskrives
 ikke 173
USB-port 26

V

vedligeholdelsessæt
 bestille 119
virtuelt display
 for at få adgang 129
vise
 rapporter 130
visning, printerens kontrolpanel 10